



АЭТЕРНА

НАУЧНО-ИЗДАТЕЛЬСКИЙ ЦЕНТР

ISSN 2541-8076

№ 1-2/2022

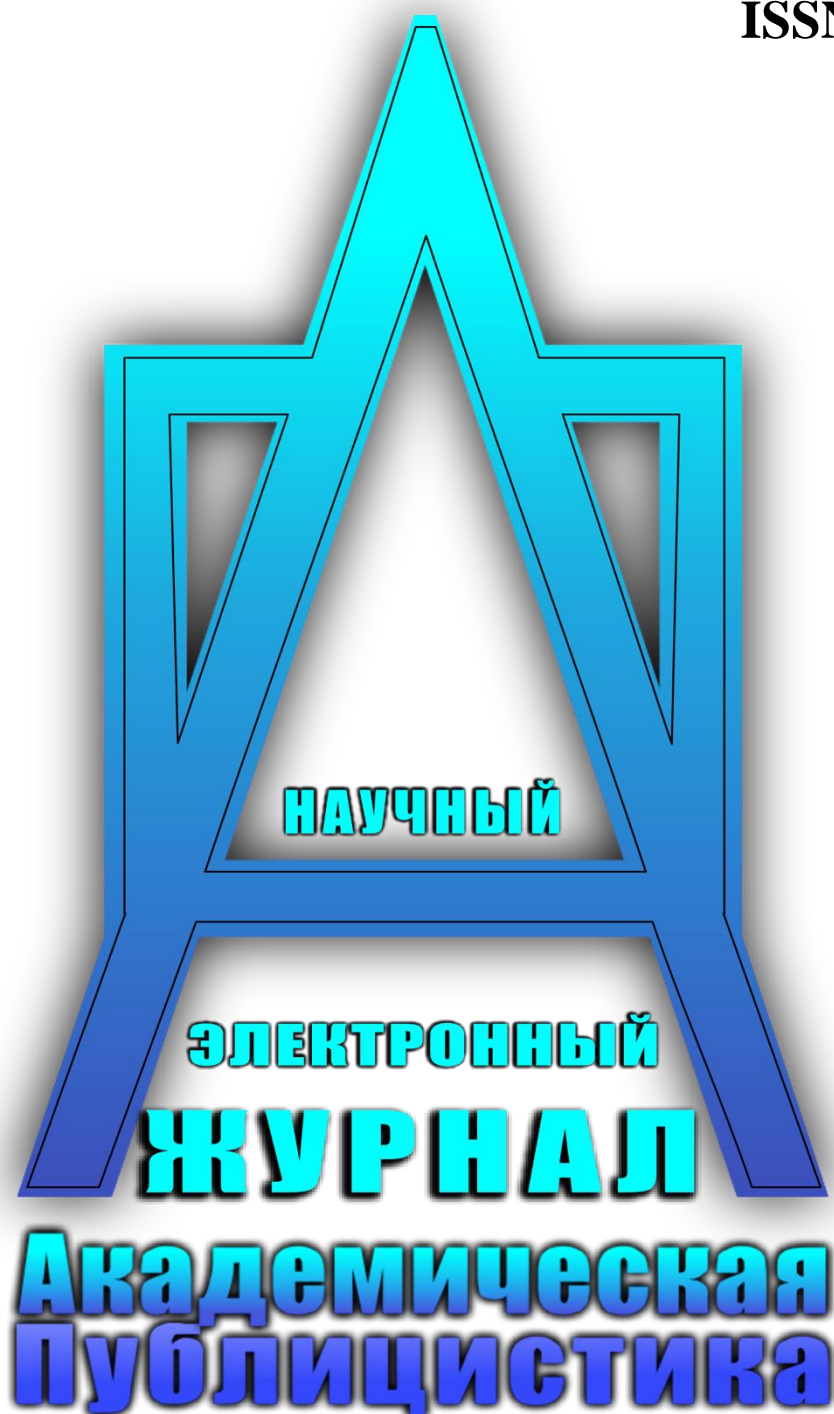

НАУЧНЫЙ ЭЛЕКТРОННЫЙ ЖУРНАЛ «АКАДЕМИЧЕСКАЯ ПУБЛИЦИСТИКА»

ISSN 2541-8076

Учредитель, издатель и редакция
научного электронного журнала
«Академическая публицистика»:
Общество с ограниченной ответственностью
«Аэтерна»
450057, г. Уфа, ул. Пушкина 120
+7 347 266 60 68
<https://aeterna-ufa.ru>
info@aeterna-ufa.ru

Верстка / корректура: Зырянова М.А. / Асабина К.С.

Подписано для публикации на сайте <https://aeterna-ufa.ru> -
24.01.2022 г.
Формат 60x90/8.
Усл. печ. л. 34.06.
Эл. текст. дан. (4,5 Мб).

Цена свободная.
Распространяется по подписке.

Все статьи проходят экспертную оценку. Точка зрения редакции не всегда совпадает с точкой зрения авторов публикуемых статей. Авторы статей несут полную ответственность за содержание статей и за сам факт их публикации. Учредитель, издатель и редакция не несет ответственности перед авторами и/или третьими лицами и организациями за возможный ущерб, вызванный публикацией статьи.

При использовании и заимствовании материалов
ссылка обязательна

Главный редактор:

Сукиасян А. А., кандидат экономических наук, доцент.

Редакционный совет:

Абидова Гулмира Шухратовна, доктор технических наук (DSc)
Агафонов Юрий Алексеевич, доктор медицинских наук
Алдакушева Алла Брониславовна, кандидат экономических наук
Алейникова Елена Владимировна, доктор государств. управления
Алиев Закир Гусейн оглы, доктор философии аграрных наук
Бабаян Анжела Владиславовна, доктор педагогических наук
Баишева Зилия Вагизовна, доктор филологических наук
Байгузина Люза Закиевна, кандидат экономических наук
Булатова Айсылу Ильдаровна, кандидат социологических наук
Бурак Леонид Чеславович, кандидат технических наук
Ванесян Ашот Саркисович, доктор медицинских наук
Васильев Федор Петрович, доктор юридических наук
Вельчинская Елена Васильевна, доктор фармацевтических наук
Виневская Анна Вячеславовна, кандидат педагогических наук
Габрус Андрей Александрович, кандидат экономических наук
Галимова Гузалия Абкадировна, кандидат экономических наук
Гетманская Елена Валентиновна, доктор педагогических наук
Гимранова Гузель Хамидулловна, кандидат экономических наук
Григорьев Михаил Федосеевич, кандидат сельскохозяйственных наук
Грузинская Екатерина Игоревна, кандидат юридических наук
Гулиев Игбал Адилевич, кандидат экономических наук
Датий Алексей Васильевич, доктор медицинских наук
Долгов Дмитрий Иванович, кандидат экономических наук
Ежкова Нина Сергеевна, доктор педагогических наук, доцент
Екшиев Тагер Кадырович, кандидат экономических наук
Епхиева Марина Константиновна, кандидат педагогических наук
Ефременко Евгений Сергеевич, кандидат медицинских наук
Закиров Мунавир Закиевич, кандидат технических наук
Зарипов Хусан Баходирович, доктор философии по экономическим наукам
Иванова Нионила Ивановна, доктор сельскохозяйственных наук
Иванова Светлана Анатольевна, доктор химических наук
Касимова Дилара Фаритовна, кандидат экономических наук
Киракосян Сусана Арсеновна, кандидат юридических наук
Киркимбаева Жумагуль Слямбековна, доктор ветеринарных наук
Кленина Елена Анатольевна, кандидат философских наук
Козлов Юрий Павлович, доктор биологических наук
Колесников Александр Сергеевич, кандидат технических наук
Кондрашин Андрей Борисович, доктор экономических наук
Копоначкова Ольга Михайловна, доктор медицинских наук
Куликова Татьяна Ивановна, кандидат психологических наук
Курбанаева Лилия Хамматовна, кандидат экономических наук
Курманова Лилия Рашидовна, доктор экономических наук
Ларионов Максим Викторович, доктор биологических наук
Мальшкينا Елена Владимировна, кандидат исторических наук
Маркова Надежда Григорьевна, доктор педагогических наук
Мухаммадеева Зинфира Фанисовна, кандидат социологических наук
Норчаев Даврон Рустамович, доктор технических наук
Нурдавятлова Эльвира Фанизовна, кандидат экономических наук
Песков Аркадий Евгеньевич, кандидат политических наук
Половения Сергей Иванович, кандидат технических наук
Пономарева Лариса Николаевна, кандидат экономических наук
Почивалов Александр Владимирович, доктор медицинских наук
Прошин Иван Александрович, доктор технических наук
Равшанов Махмуд, доктор филологических наук,
Сафина Зилия Закировна, кандидат экономических наук
Симонович Надежда Николаевна, кандидат психологических наук
Симонович Николай Евгеньевич, доктор психологических наук
Сирик Марина Сергеевна, кандидат юридических наук
Смирнов Павел Геннадьевич, кандидат педагогических наук
Старцев Андрей Васильевич, доктор технических наук
Танаева Замфира Рафисовна, доктор педагогических наук
Терзиев Венелин Кръстев, доктор экономических наук
Чиладзе Георгий Бидзинович, доктор экономических наук
Шилкина Елена Леонидовна, доктор социологических наук
Шляхов Станислав Михайлович, доктор физико-математических наук
Шошин Сергей Владимирович, кандидат юридических наук
Юрова Ксения Игоревна, кандидат исторических наук
Юсупов Рахимьян Галимьянович, доктор исторических наук
Янгиров Азат Вазирович, доктор экономических наук
Яруллин Рауль Рафаэлович, доктор экономических наук

СОДЕРЖАНИЕ**ТЕХНИЧЕСКИЕ НАУКИ**

Вардомацкая Е.Ю. ИНСТРУМЕНТАРИЙ АВТОМАТИЗАЦИИ СМЕТНЫХ РАСЧЕТОВ	8
Дьяченко Н.Н., Соколова Е.Ю. СОВЕРШЕНСТВОВАНИЕ КОНТРОЛЬНОЙ ОПЕРАЦИИ ПРОИЗВОДСТВА АО «СатИЗ» С ПОМОЩЬЮ АВТОМАТИЗАЦИИ	14
Коспанова Д.Б. ИССЛЕДОВАНИЕ ВЛИЯНИЯ ПСИХОФИЗИОЛОГИЧЕСКИХ ХАРАКТЕРИСТИК ВОДИТЕЛЯ НА АВАРИЙНОСТЬ	18
Куркчи О.О. ПОВЫШЕНИЕ ДОЛГОВЕЧНОСТИ МЕТАЛЛИЧЕСКИХ КОНСТРУКЦИЙ ПРИ ЭКСПЛУАТАЦИИ И НИЗКИХ КЛИМАТИЧЕСКИХ УСЛОВИЯХ С ПОМОЩЬЮ СОВРЕМЕННЫХ МЕТОДОВ ОБРАБОТКИ СВАРНОГО ШВА	23
Фатина Т.П. СПЕЦИАЛИСТ ИНФОРМАЦИОННЫХ ТЕХНОЛОГИЙ В СОВРЕМЕННОМ ОБРАЗОВАНИИ	34

ИСТОРИЧЕСКИЕ НАУКИ

Железова Л.Ю., Сидоркин Ю.В. ДЕЯТЕЛЬНОСТЬ АГЕНТОВ НАРУЖНОГО НАБЛЮДЕНИЯ	41
Насырова Л.В., Уманчик К.В. ЛАТИНСКАЯ АМЕРИКА В ГОДЫ ВТОРОЙ МИРОВОЙ ВОЙНЫ	47

ЭКОНОМИЧЕСКИЕ НАУКИ

Викулин. А.Р., Гусаков А.М. ФОРМИРОВАНИЕ ДОВЕРИЯ И ПРИВЛЕЧЕНИЕ КЛИЕНТОВ С ПОМОЩЬЮ КОНТЕНТ-МАРКЕТИНГА	54
Дзудцова Е.М. ЭВОЛЮЦИЯ МАКРОЭКОНОМИКИ В ОБЛАСТИ ЭКОНОМИЧЕСКОГО РОСТА	57
Ибатуллин У.В. ТЕОРЕТИЧЕСКИЕ АСПЕКТЫ НАПРАВЛЕНИЯ СТРАТЕГИИ СОЦИАЛЬНО- ЭКОНОМИЧЕСКОГО РАЗВИТИЯ РЕГИОНА	64
Ибатуллин У.В. СТРАТЕГИЯ СОЦИАЛЬНО-ЭКОНОМИЧЕСКОГО РАЗВИТИЯ РЕСПУБЛИКИ БАШКОРТОСТАН	69
Крылов С.Е. УПРАВЛЕНИЕ СОВРЕМЕННОГО РЫНКА ТРУДА	76

Родионов А.В., Жокабине Н.Ф. КИТАЙСКАЯ КРИПТОИНДУСТРИЯ: СОСТОЯНИЕ И ПЕРСПЕКТИВЫ РАЗВИТИЯ	81
Сетдеков И.Х. ИННОВАЦИОННОЕ СОВЕРШЕНСТВОВАНИЕ СИСТЕМЫ ОПТИМИЗАЦИИ ПРЕДПРИЯТИЯ ЧЕРЕЗ ВНЕДРЕНИЕ СИСТЕМЫ ИНДИВИДУАЛЬНОЙ МОТИВАЦИИ СОТРУДНИКОВ	88
Терновский О.А., Родионова О.Ю., Родионов В.И. ФОРМИРОВАНИЕ РЕСУРСНОГО ОБЕСПЕЧЕНИЯ УСТОЙЧИВОГО РАЗВИТИЯ ФИНАНСОВОЙ СИСТЕМЫ ПРЕДПРИЯТИЯ НА ИННОВАЦИОННЫХ ПРИНЦИПАХ	97
Ткаченко Е.А. ОЦЕНКА ЭФФЕКТИВНОСТИ СИСТЕМЫ ВНУТРЕННЕГО КОНТРОЛЯ	101
Федорова Я.И. АНАЛИЗА ФОРМИРОВАНИЯ И ИСПОЛЬЗОВАНИЯ СОБСТВЕННОГО КАПИТАЛА АКЦИОНЕРНОГО ОБЩЕСТВА	109
ФИЛОЛОГИЧЕСКИЕ НАУКИ	
Санникова А.А. УРОВНИ ЭКВИВАЛЕНТНОСТИ ПРИ ПЕРЕВОДЕ ТЕКСТОВ СМИ	117
Тибиллов И.С. ЭВОЛЮЦИЯ ОСЕТИНСКОГО РАССКАЗА В НАЧАЛЕ XX ВЕКА	138
ЮРИДИЧЕСКИЕ НАУКИ	
Бакшевич В.Е. ДОГОВОР ПОСТАВКИ: ОСНОВНЫЕ ПРОБЛЕМЫ ЕГО ПРИМЕНЕНИЯ	146
Быков М.А. СПОСОБЫ ЗЛОУПОТРЕБЛЕНИЯ ПРАВОМ ПОТРЕБИТЕЛЯМИ И ВОЗМОЖНОСТИ БОРЬБЫ С НИМИ	157
Бяширова Л.Д., Кривенко А.И., Семаева М.Е. ОТВЕТСТВЕННОСТЬ ПОЛИТИКОВ ЗА НЕИСПОЛНЕНИЕ ПРЕДВЫБОРНЫХ ОБЕЩАНИЙ И НЕНАДЛЕЖАЩЕЕ ИСПОЛНЕНИЕ СВОИХ ОБЯЗАННОСТЕЙ	163
Бяширова Л.Д., Кривенко А.И., Семаева М.Е. ПОНЯТИЕ, ЗНАЧЕНИЕ, СФЕРА ПРИМЕНЕНИЯ И РОЛЬ ПРИНЦИПА ВЗАИМНОСТИ В МЕЖДУНАРОДНОМ ПРАВЕ	168
Галькевич К.Е. ОТВЕТСТВЕННОСТЬ ЗА ДОВЕДЕНИЕ ДО САМОУБИЙСТВА В ЗАРУБЕЖНОМ УГОЛОВНОМ ПРАВЕ	172

Гуленко А.М. СОВЕРШЕНСТВОВАНИЕ СИСТЕМЫ ОРГАНИЗАЦИИ ПРОФЕССИОНАЛЬНОЙ ПОДГОТОВКИ ПО МЕСТУ СЛУЖБЫ СОТРУДНИКОВ ГИБДД В КОНТЕКСТЕ РАЗВИТИЯ ПРОФЕССИОНАЛЬНЫХ КОМПЕТЕНЦИЙ	175
Кадобнов А.М. СИСТЕМА ПРИЧИН И УСЛОВИЙ, СПОСОБСТВУЮЩИХ СОВЕРШЕНИЮ АДМИНИСТРАТИВНЫХ ПРАВОНАРУШЕНИЙ	181
Парамонов К.С. КВАЛИФИКАЦИЯ ХИЩЕНИЙ ЧУЖОГО ИМУЩЕСТВА, СОВЕРШЕННЫХ ЛИЦОМ С ИСПОЛЬЗОВАНИЕМ СЛУЖЕБНОГО ПОЛОЖЕНИЯ	195
Парамонов К.С. СПОРНЫЕ ВОПРОСЫ КВАЛИФИКАЦИИ ПРИСВОЕНИЯ И РАСТРАТЫ	202
Скрипко Г.А. РЕГУЛИРОВАНИЕ НОРМАТИВНО-ПРАВОВЫХ ОБЩЕСТВЕННЫХ ОТНОШЕНИЙ В СФЕРЕ ПРОИЗВОДСТВА И ТОРГОВЛИ ТЕКСТИЛЬНЫХ ИЗДЕЛИЙ И ОДЕЖДЫ	208
Солопова В.А., Шеина В.В. ОСОБЕННОСТИ ТРУДОВОГО ЗАКОНОДАТЕЛЬСТВА ЕГИПТА	223
Фадеев В.В. ФИЗИЧЕСКИЕ И ЮРИДИЧЕСКИЕ ЛИЦА КАК СУБЪЕКТЫ ГРАЖДАНСКОГО ПРАВА: СРАВНИТЕЛЬНО-ПРАВОВОЕ ИСЛЕДОВАНИЕ	226
Черных О.С. ОБРЕМЕНЕНИЕ И ПРАВОВЫЕ ОГРАНИЧЕНИЯ НЕДВИЖИМОГО ИМУЩЕСТВА В РОССИЙСКОМ ЗАКОНОДАТЕЛЬСТВЕ	231
Шамилина А.Н. ПРАВОВЫЕ ПРОБЛЕМЫ ОСПАРИВАНИЯ СДЕЛОК ПРИ БАНКРОТСТВЕ	235

ПЕДАГОГИЧЕСКИЕ НАУКИ

Затонская К.В. ФОРМИРОВАНИЕ ЭМОЦИОНАЛЬНОЙ ОТЗЫВЧИВОСТИ ОБУЧАЕМЫХ В ДЕТСКОЙ СТУДИИ	246
Комагорова Е.И. ФОРМЫ И МЕТОДЫ ВЗАИМОДЕЙСТВИЯ С ОБУЧАЮЩИМИСЯ НАЧАЛЬНОЙ ШКОЛЫ ПО ФОРМИРОВАНИЮ ДУХОВНО-НРАВСТВЕННЫХ ЦЕННОСТЕЙ В УСЛОВИЯХ ДИСТАНЦИОННОГО ОБУЧЕНИЯ НА ПРИМЕРЕ РАБОТЫ МОУ «НАЧАЛЬНАЯ ШКОЛА П. НОВОСАДОВЫЙ»	251
Комагорова Е.И., Житарюк М.И. ФОРМИРОВАНИЕ КОМПЬЮТЕРНОЙ ГРАМОТНОСТИ У МЛАДШИХ ШКОЛЬНИКОВ БЕЛГОРОДСКОЙ ОБЛАСТИ ПОСРЕДСТВОМ ВНЕУРОЧНОЙ ДЕЯТЕЛЬНОСТИ «АЛГОРИТМИКА» (НА ПРИМЕРЕ 3 КЛАССА)	255

Мальцева Л.В. ИСКУССТВО ДЕКОРАТИВНОЕ И НАРОДНОЕ КАК ФОРМА ОБЩЕСТВЕННОГО СОЗНАНИЯ	258
Чеховская Т.А., Чабян Л.В. СОВРЕМЕННАЯ ОБРАЗОВАТЕЛЬНАЯ СРЕДА МАЛОКОМПЛЕКТНОЙ ШКОЛЫ	262
Шишканова И.А. МЕТОДИЧЕСКАЯ РАЗРАБОТКА ФРАГМЕНТА УРОКА ФИЗИКИ НА ТЕМУ «МАГНИТНОЕ ПОЛЕ»	267
Шишканова И.А. МЕТОДИЧЕСКАЯ РАЗРАБОТКА ФРАГМЕНТА УРОКА ФИЗИКИ НА ТЕМУ «ПРОВОДНИКИ И ДИЭЛЕКТРИКИ»	272
ПСИХОЛОГИЧЕСКИЕ НАУКИ	
Крушницкая Д., Силантьева Я.В. ПРОБЛЕМА ШКОЛЬНОЙ ТРАВЛИ И РОЛЬ В НЕЙ УЧИТЕЛЕЙ	277
ПОЛИТИЧЕСКИЕ НАУКИ	
Дресвянникова О.Г., Крачун Ю.С., Сторожева Н.С. ПРОБЛЕМЫ КАДРОВОГО ОБЕСПЕЧЕНИЯ В ОРГАНАХ ГОСУДАРСТВЕННОГО УПРАВЛЕНИЯ И В УСЛОВИЯХ ЦИФРОВИЗАЦИИ	282
Дресвянникова О.Г., Крачун Ю.С., Сторожева Н.С. ОСНОВНЫЕ НАПРАВЛЕНИЯ ПО РЕГУЛИРОВАНИЮ РЫНКА ТРУДА И ЗАНЯТОСТИ НАСЕЛЕНИЯ	288



ТЕХНИЧЕСКИЕ НАУКИ

УДК 004.4: 336.717.3

Вардомацкая Е.Ю.,

ст. преподаватель кафедры

«Математика и информационные технологии»

Учреждение образования

«Витебский государственный технологический университет»,

г. Витебск, Республика Беларусь

ИНСТРУМЕНТАРИЙ АВТОМАТИЗАЦИИ СМЕТНЫХ РАСЧЕТОВ

Аннотация

В статье рассмотрены возможности языка программирования Windows Forms C++ и языка макропрограммирования VBA на примере программного приложения «Строительный калькулятор», служащего для автоматизации сметных расчетов при проектировании жилых и административных зданий.

Ключевые слова

Алгоритм, программные средства, автоматизация, калькулятор, методы программирования, язык макропрограммирования VBA, среда программирования «Visual Studio 2013», язык программирования Windows Forms C++.

В соответствии с Указом Президента Республики Беларусь от 25 февраля 2020 года № 70 «О развитии агропромышленного комплекса Витебской области» [1], молодым специалистам, получившим образование на дневной форме обучения за счет государственных средств, а также на условиях целевой подготовки, предоставляются определенные меры социальной поддержки, ключевую роль среди которых является обеспеченность жильем и возможность строительства личного жилья на условиях льготного кредитования. Эти меры направлены на привлечение и закрепление в хозяйствах и организациях

агропромышленного комплекса квалифицированных сотрудников.

Цель настоящей работы – создать простое и удобное в работе программное приложение «Строительный калькулятор», с помощью которого можно автоматизировать расчет предварительной сметы расходов при проектировании жилых (и административных) зданий. Приложение должно предоставлять пользователю следующие возможности [2]:

- выбор объекта расчета (вид здания);
- внесение исходных данных – параметров объекта;
- выбор вида строительного материала или комплектующих;
- расчет расхода строительных материалов выбранного вида;
- расчет стоимости строительных материалов;

Цифровая экономика расширяет возможность применения современных информационно-компьютерных технологий для автоматизации технико-экономических расчетов и анализа эффективности использования программных продуктов. Это позволяет облегчить и ускорить процесс расчета нужных показателей, а также визуализировать результаты анализа. В этих целях могут использоваться следующие инструментари:

- языки программирования высокого уровня (Delphi, C++, C#);
- инструментальные среды («Visual Studio»);
- библиотеки расширений специализированных математических пакетов (Maple, Mathematica, Mathcad, Matlab и др.);
- универсальные электронные таблицы (MS Excel);
- специализированные сметные программы («АО», «АВС», «АРОС», «Багира», «Барс +», «WinABерс», «WinCMeTa», «Wizard», «Гектор: Сметчик-строитель», «Гранд Смета», «Estimate», «Смета+», "ТурбоСметчик" и др).

Несмотря на то, что эти программы отличаются как функциональными возможностями, так и легкостью в освоении, удобством в работе, ценой и качеством сопровождения, даже профессиональному сметчику, бывает трудно в них разобраться и выбрать наиболее подходящую по возможностям, цене,

условиям поставки и другим параметрам. Поэтому основными критериями выбора инструментария для исследования являются: возможность создания доступного непрофессионалу универсального автоматизированного программного приложения с графическим интерфейсом для расчетов по заданным алгоритмам. Анализ программных комплексов по этим критериям показал, что для разработки автоматизированного приложения «Строительный калькулятор» может использоваться как табличный процессор MS Excel, входящий в семейство MS Office (технологии макропрограммирования), так и среда программирования Visual Studio.

Проектирование программного приложения «Строительный калькулятор» выполнялась в несколько этапов [3].

Этап 1. Разработка алгоритма и схемы работы приложения.

Алгоритм работы приложения представляет собой разветвляющуюся структуру, каждая ветвь которой реализует расчет определенного показателя строительного проекта. Схема алгоритма работы приложения представлена на рисунке 1.

Этап 2. Анализ программных продуктов для создания программных приложений.

Поскольку приложение должно быть простым и удобным в работе, обеспечивать графический интерфейс пользователя, позволяющий наглядно представлять рассматриваемые варианты строительных материалов, для разработки интерфейса программного продукта использовалась среда программирования «Visual Studio 2013» и язык программирования Windows Forms C++, поддерживающие методы визуального программирования. Для реализации вычислений элементов сметы использованы конструкции языка C++, и язык макропрограммирования VBA.

Этап 3. Разработка главной формы приложения.

В соответствии с алгоритмом работы после запуска приложения появляется главная форма с графическим интерфейсом (рисунок 1). На этой форме можно

выбрать направление расчета: компонент дома, необходимые строительные материалы, вид кровли. Для этого следует выделить указателем мыши соответствующий рисунок, являющийся кнопкой, и, как следствие, перейти на соответствующее окно-форму для расчета количества и стоимости требуемых материалов. Для реализации таких переходов составлены соответствующие процедуры на языке C++.



Рисунок 1 – Схема алгоритма и главная форма приложения

Этап 4. Разработка форм для расчета расхода и стоимости строительных материалов (рисунок 2).

Форма 1 – расчет стоимости фундамента в зависимости от его формы, размеров и стоимости бетона.

Форма 2 - расчет необходимого количества и стоимости стеновых материалов (кирпич, брус, лафет).

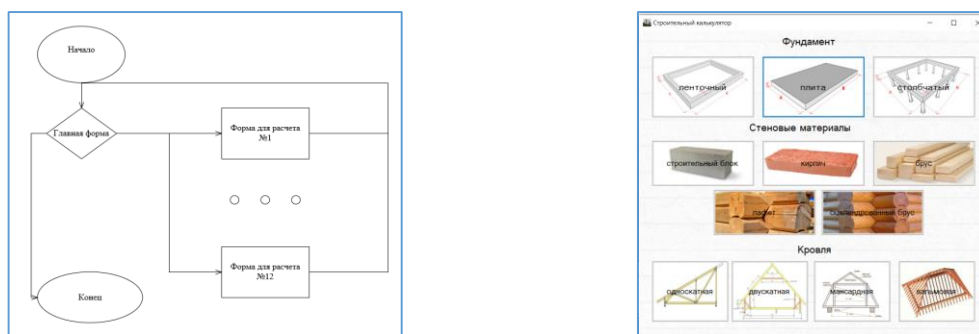
Форма 3 – расчет необходимого количества и стоимости кровельных материалов с возможностью выбора вида кровли.



Рисунок 2 – Формы для расчета расхода и стоимости материалов

Расчет каждого из показателей базируется на известных математических

формулах, реализованных в соответствующих программных модулях-подпрограммах, написанных на языке C++. Для удобства реализации и масштабирования эти модули объединены в единую программную структуру. Фрагмент подпрограммы для расчета расхода материалов при проектировании, например, односкатной крыши приведен ниже.

```
if (a <= 0 || b <= 0 || c <= 0 || d <= 0){
    listBox1->Items->Add("Ошибка ввода");}
else{ Ds = sqrt(pow(a, 2) + pow(b, 2)); //длина ската
S = c*(Ds + d); // площадь крыши
Ks = b / 0.7; //количество стропил
Sr = (0.1 + 0.9) *d;//
K = S / Sr; //ряды на обрешетку
Ss = (0.1 + 0.9) * 6; //площадь обрешетки с шириной доски
100 мм и шагом 90 см и длиной доски 6 м
Kr = S / Ss; //количество досок на обрешетку
if (Ds<=0 || S<=0 || Ks<=0 || Ss<=0 || Kr<=0, K<=0)
    {listBox1->Items->Add("Проверьте правильность данных");}
else
    {listBox1->Items->Add("Площадь крыши "+Convert::ToString(S) + " м2");
listBox1->Items->Add("Количество стропил " + Convert:
:ToString(round(Ks)));
listBox1->Items->Add("Используется доска шириной 100 мм и длиной 6 м");
listBox1->Items->Add("Шаг обрешетки 90 см");
listBox1->Items->Add("Количество рядов на обрешетку " +
Convert::ToString(round(K)));
listBox1->Items->Add("Количество досок на обрешетку " +
Convert::ToString(round(Kr)));} }
```

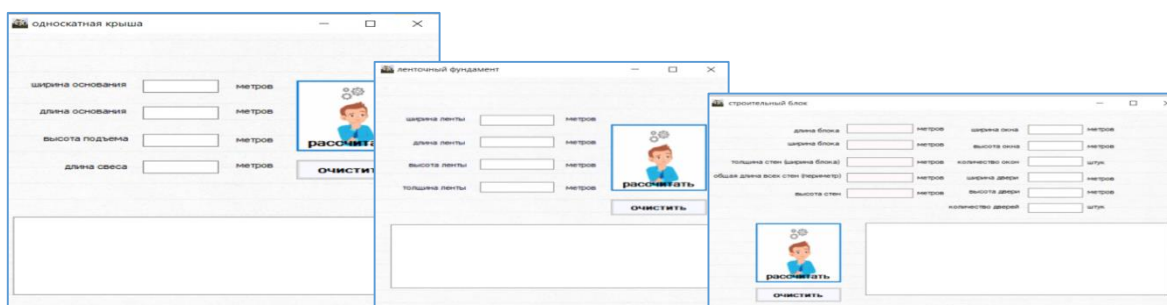
Таким образом, пользователю остается только ввести исходные данные – предполагаемые параметры объекта, и нажать кнопку «Рассчитать» (рис. 2). Эта

кнопка активизирует выполнение соответствующего программного модуля, результат работы которого можно увидеть в окне вывода. При необходимости расчеты можно повторить, меняя исходные данные. Для этого используется кнопка «Очистить» (рис. 2).

Разработанное приложение является простым и удобным в работе, обладает дружелюбным интерфейсом, работа с ним не требует специальных навыков программирования. Его универсальность заключается в возможности первичной оценки расхода и стоимости различных комбинаций строительных материалов при проектировании жилых и административных зданий. Потенциальный претендент на строительство собственного дома, в том числе и молодой специалист, прежде чем обращаться в строительную организацию, с помощью этого приложения может принять для себя определенные решения. В то же время такой строительный калькулятор может быть в определенной степени, востребован и в компаниях-застройщиках. Однако, стоит заметить, что любые программные продукты-калькуляторы все же не являются профессиональными расчетными средствами и выполняемые с их помощью расчеты могут иметь некоторые неточности.

Список использованной литературы:

- 1 Указ № 70 «О развитии агропромышленного комплекса Витебской области». [Электронный ресурс] – Режим доступа: <https://pravo.by/novosti/novosti-pravo-by/2020/february/46659/> Дата доступа: 10.01.2022.
2. Профессиональный строительный калькулятор [Электронный ресурс] – Режим доступа: <https://stroy-calc.ru/> Дата доступа: 10.01.2022.
3. Вардомацкая Е.Ю. Интерактивное приложение для автоматизации калькуляции себестоимости / Е.Ю. Вардомацкая // сборник научных статей Международной научно-практической конференции: Социально-экономическое развитие организаций и регионов Беларуси: эффективность и инновации, Витебск, 2018, С.51-55.

© Вардомацкая Е.Ю., 2022

УДК 65.011.56

Дьяченко Н.Н.

магистрант 2 курса,

ФГБОУ ВО «РГАТУ имени П. А. Соловьева»,

г. Рыбинск, РФ

Научный руководитель: Соколова Е.Ю.

к. т. н, доцент,

ФГБОУ ВО «РГАТУ имени П. А. Соловьева»,

г. Рыбинск, РФ

СОВЕРШЕНСТВОВАНИЕ КОНТРОЛЬНОЙ ОПЕРАЦИИ ПРОИЗВОДСТВА АО «СатИЗ» С ПОМОЩЬЮ АВТОМАТИЗАЦИИ

Аннотация

В статье рассматриваются виды деятельности, осуществляемые АО «СатИЗ». Предлагаются мероприятия по совершенствованию работы данной организации посредством использования высоких технологий.

Ключевые слова:

автоматизация, контрольный автомат, совершенствование.

Основным направлением деятельности предприятия является производство специализированной оснастки и инструмента по чертежам заказчика.

АО «Сатурн – Инструментальный Завод» обладает уникальными технологиями изготовления инструмента и оснастки на уровне международных стандартов и имеет бесценный опыт сотрудничества с французской компанией «Snesta», который был приобретен во время участия инструментального

производства в реализации проекта создания двигателя SaM-146.

АО «Сатурн – Инструментальный Завод» производит пресс-формы, штампы, технологическую оснастку и приспособления, контрольно – измерительный, металлорежущий, абразивный, алмазный инструмент.

Проанализировав отзывы потребителей были выявлены жалобы на недолговечность продукции, что привело к выводу – продукция имеет низкое качество.

Проведя анализ отчетов контрольной операции были выявлены незначительные отклонения от заданных параметров для изготовления. Из-за выявленных отклонений пришлось переносить сроки сдачи продукции, так как требуется согласование, от выше стоящего руководства, на передачу продукции потребителю с отклонениями от заданных параметров и, непосредственно, согласие самого потребителя.

Исходя из анализа продукции, основными выявленными проблемами являются:

- Низкое качество выпускаемой продукции.
- Нарушение сроков изготовления приспособлений.
- Отклонения от заданных параметров.

В качестве высоких технологий для совершенствования производства, предлагаю внедрить частичную автоматизацию. Частичная автоматизация производства - автоматизации подвергается лишь некоторое оборудование, которое выполняет ряд действий, недоступных или сложных для человека.

Для окончательного контроля, сортировки и подналадки шлифовальной операции служит контрольный автомат модели К-38, изготовленный Московской научно-исследовательской электротехнической лабораторией (рис.1)



Рисунок 1 – Контрольный автомат модели К-38

а – измеряемая деталь (1, 2, 3–контролируемые размеры); б – схема расположения узлов автомата; 1 – подъемная призма; 2– вращающийся ролик; 3 – корпус; 4 – датчик с плавающим контактом; 5 – трехконтактный датчик; 6– измеряемая деталь).

Обработанные детали поступают в электронный блок аппарата. Прокатываясь внутри системы трех роликов, детали измеряются с помощью трехконтактного датчика. Так происходит проверка действительных размеров диаметров наружной цилиндрической поверхности в сечениях и взаимное биение наружной и внутренней цилиндрических поверхностей в позиции. На световом табло в момент замера детали загораются экраны со знаком плюс или минус или зеленый – сигнал годности.

Решением основных проблем предприятия является автоматизация контрольной операции, а именно К-38.

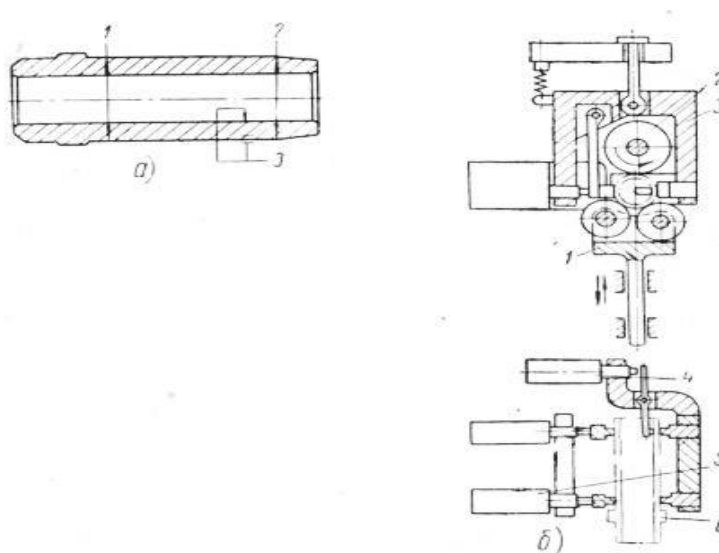
Электронный автомат К-38 помимо сортировки деталей, выполняет функции активного контроля, что сократит время на выявление брака (что является причиной нарушения сроков изготовления), предотвратит отклонение от заданных параметров, а также повысит качество выпускаемой продукции (за

счет постоянных измерений).

Список использованной литературы:

- 1.Официальны сайт АО «СатИЗ». [Электронный ресурс]. // URL <http://www.satiz.ru/>
2. Автоматизация контрольной операции. [Электронный ресурс]. // URL <http://pereosnastka.ru/>

© Дьяченко Н.Н., Соколова Е.Ю., 2022

УДК 656.1

Коспанова Д.Б.

магистрантка 2 курса КУАМ

г. Кокшетау

Научный руководитель: Мухамадеева Р.М.

к.т.н., доцент КУАМ

г. Кокшетау

ИССЛЕДОВАНИЕ ВЛИЯНИЯ ПСИХОФИЗИОЛОГИЧЕСКИХ ХАРАКТЕРИСТИК ВОДИТЕЛЯ НА АВАРИЙНОСТЬ

Аннотация

В статье поднят вопрос о факторах, определяющих психофизиологическое состояние водителя. Представлены результаты исследования причин дорожно-транспортных происшествий по вине водителя.

Ключевые слова

Дорожная безопасность, аварийность, психофизиология водителя

Экономический ущерб от аварий на казахстанских дорогах зарубежные эксперты оценивают в семь миллиардов долларов ежегодно [1]. По данным World Health Organization (WHO) каждый день в мире более 2000 человек становятся жертвами дорожно-транспортных происшествий (ДТП). В Казахстане при уровне автомобилизации в 2,9 миллиона автотранспортных средств, дорожно-транспортные происшествия происходят, практически, несколько раз в день и уровень погибших не снижается. Количество ДТП, как и численность пострадавших от них, за последний год выросло на 12% [2]. Можно считать, что это результат пандемии, появление большого числа автомобилей на дорогах после отсутствия практики, но общая тенденция и по Казахстану, и в мире – увеличение количества ДТП.

При анализе статистических данных при регистрации дорожно-транспортных происшествий, традиционно, большая часть (более 85% в среднем) приходится на категорию «по вине водителя». Если использовать классическую систему ВАДС [4], в которой В - водитель, А - автомобиль, Д – дорога и С – среда, то многочисленные исследования подтверждают, что основная причина ДТП – это человеческий фактор. На рисунке 1 представлена диаграмма распределения причин ДТП по данным Международного союза автомобильного транспорта (IRU).



Рисунок 1 – Распределение причин ДТП для всех пользователей автодорог

Необходимо отметить, что аналитические и исследовательские работы ведутся с первого зарегистрированного ДТП, которое было совершено в 1896 году, когда водитель превысил допустимую скорость 4 мили в час. На сегодняшний день принято считать наиболее частым нарушением правил дорожного движения (ПДД) именно превышение скорости. Также выделяют вождение в нетрезвом виде, выезд на встречную полосу и несоблюдение дистанции.

Что касается факторов, влияющих на скорость реакции водителя, то было предложено рассматривать внешние и внутренние воздействия. К внешним относят составляющие системы ВАДС: состояние автотранспортного средства,

состояние дороги и внешнюю среду (время суток, погодные условия и т.п.).

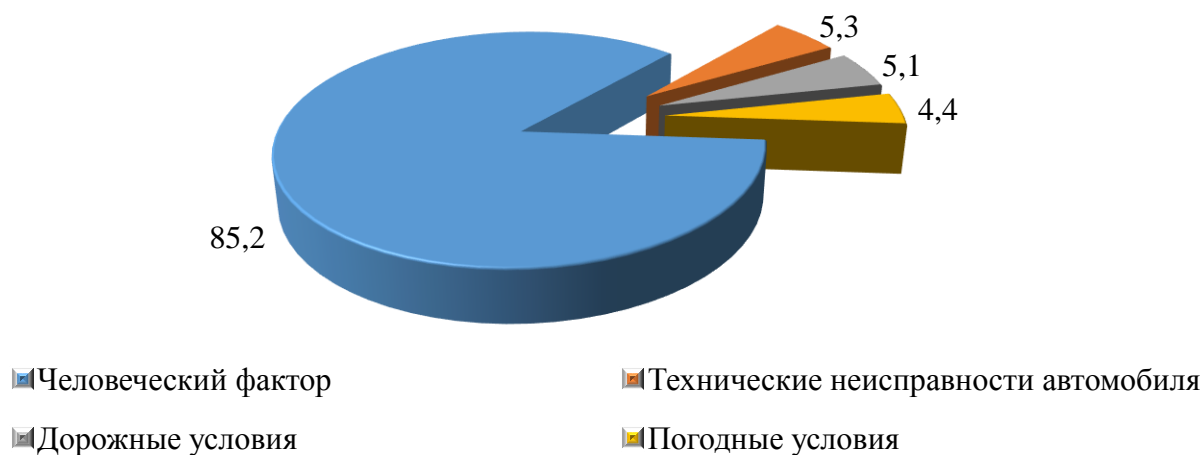
Внутренние ограничения, накладываемые на оператора системы – это психо-физиологическое состояние водителя. Раздражение, нервозность, утомление и даже голод приводят к неправильному решению и, как результат, к ДТП. В процессе движения, водитель должен следить за состоянием дороги, за дорожными знаками и светофорами, за движением других автомобилей, за перемещением пешеходов, за показаниями на приборной панели автомобиля, чувствовать работу двигателя и адекватно реагировать на изменение ситуации на дороге. Все органы чувств задействованы, получают информацию, которая анализируется и требует принятия решения с максимальной скоростью. Даже если решение правильное, то мышцы водителя должны точно и быстро выполнить нужные движения. Очевидно, что при незначительном нездоровье водителя его мышечная физическая реакция замедляется, а при неуравновешенном психическом состоянии водитель просто не в состоянии принять правильное решение.

С увеличением скорости движения, время реакций увеличивается, также время реакций возрастает при ухудшении дорожных условий, но если дорога монотонная то наступает быстрое утомление и реакции замедляются. Доказано, что среднее время реакций у мужчин меньше, женщины дольше выполняют маневры. В каждой реакции принято различать скрытый, так называемый, латентный период и простой моторный. Латентный период, когда принимается решение, определяется временем от момента появления информации (раздражителя) до начала движения. Моторный период – это время выполнения двигательного акта, работа мышц.

Для сокращения времени латентного периода реакции следует проводить качественную теоретическую подготовку. Выпускник автошколы должен безошибочно знать все правила дорожного движения и максимально быстро решать ситуационные задачи. Для быстрой моторной части реакции необходима качественная практическая отработка приемов вождения, мышцы должны

автоматически выполнять заученные движения.

Водитель постоянно испытывает чувство высокой ответственности за жизнь пассажиров, за свою собственную безопасность и за сохранность груза. Нервное перенапряжение может привести к ошибке, но если есть навыки на уровне рефлексов, то больше шансов избежать аварии. Значит процесс подготовки водителей является основным этапом в обеспечении безопасного дорожного движения. Обучение и получение водительского удостоверения вопрос насущный и решается на уровне государства, но практика показывает, что качество подготовки водителей зависит именно от психо-физиологического состояния курсантов. Для получения водительского удостоверения все проходят обязательное медицинское освидетельствование, но не всегда можно говорить об удовлетворительном физическом состоянии водителя непосредственно перед поездкой, а психологическое здоровье считается приемлемым если человек просто не стоит на учете в специализированном учреждении.

Основная характеристика для определения безопасного водителя, это его надежность. На безопасность движения влияет не столько опыт вождения, сколько психологические особенности человека. Анализ ДТП показывает, что наиболее тяжелые аварии происходят у водителей, имеющих стаж более 3-х лет. Высокий уровень профессионального опыта водителей приводит к притуплению бдительности и потере осторожности. Более надежными являются водители-женщины, также определен возраст безопасного водителя - старше 40 лет. Велика вероятность создания аварийной ситуации в конце недели и в конце рабочего дня, когда накопленная усталость притупляет внимание водителей.

Выносливость, также, как и внимание водителя может быть повышено путем многочисленных тренировок. Внимание является важнейшим фактором, обеспечивающим надежность водителя [5]. Анализируя причины ДТП и работу водителя, нельзя говорить о недостатке внимательности, следует выявлять качество внимания, которое зависит от психо-физиологического состояния водителя.

Опыт накапливается с годами, но и физическое состояние водителей также изменяется, следует ввести не только регулярные обязательные медицинские осмотры, но и периодическую переаттестацию водителей. В целом, для снижения числа ДТП по вине водителей, необходима система обеспечения безопасности дорожного движения, как это внедрено в развитых западных государствах, таких как Швеция и Нидерланды.

Любая авария нарушает график движения, вызывают перебои в транспортной системе, приводит к срыву перевозок, нарушению режима работы предприятий и к целому ряду других отрицательных последствий. По данным ВОЗ среднемировой уровень смертности в ДТП, как и 20 лет назад, превышает 18 человек на 100 тысяч жителей, а значит, исследования причин и поиск путей снижения количества ДТП должны продолжаться [6].

Список использованной литературы:

1. <https://mk-kz.kz/incident/2021/02/03/kazakhstan-vkhodit-v-spisok-gosudarstv-s-vysokoi-smertnostyu-na-dorogakh.html>
2. <https://www.worldometers.info/ru/>
3. <https://www.iru.org/sites/default/files/2016-01/ru-etac-summary.pdf>
4. Клинковштейн Г.И. Организация дорожного движения: учебник для вузов / Г.И. Клинковштейн, М.Б. Афанасьев. - 5-е изд., пераб. и доп. - М.: Транспорт, 2001. - 231 с.
5. Коноплянко В.И. Организация и безопасность движения / В.И. Коноплянко. - М.: Транспорт, 1991. - 183 с.
6. Горшков А.Б., Мухамадеева Р.М. Анализ дорожно-транспортных происшествий. - М.: Интернаука: научный журнал – № 8(184)., 2021. – С.83-86

© Коспанова Д.Б., 2022

УДК62

Куркчи О.О.Аспирант БГТУ им. В. Г. Шухова,
г. Белгород, Россия

**ПОВЫШЕНИЕ ДОЛГОВЕЧНОСТИ МЕТАЛЛИЧЕСКИХ
КОНСТРУКЦИЙ ПРИ ЭКСПЛУАТАЦИИ И НИЗКИХ
КЛИМАТИЧЕСКИХ УСЛОВИЯХ С ПОМОЩЬЮ СОВРЕМЕННЫХ
МЕТОДОВ ОБРАБОТКИ СВАРНОГО ШВА**

Аннотация

В работе описывается принцип исследований по повышению долговечности металлоконструкций, предназначенных для работы в условиях низких климатических температур. В анализе участвовали мировые тенденции по исследованию деформационных процессов и процессов разрушения материалов и изделий в условиях низких климатических температур. Сформированы основные методические подходы, направленные на обеспечение высоких показателей надежности конструкций малоуглеродистых сталей. Проанализированы ранее полученные экспериментальные данные. Определены направления экспериментальных и теоретических исследований.

Ключевые слова

Климат, сварной шов, металлоконструкции

В последнее время, в производстве ответственных металлоконструкций, наблюдается постоянный рост использования продукции сварочно-технического предназначения производителей из зарубежья. Главной причиной, являются недостаточные характеристики качества продукции отечественного производства, а также их низкие потребительские свойства. Это обстоятельство является довольно значимым, поскольку речь идет о необходимости повышения

качества выпускаемой продукции, в критериях реализации стратегии импортозамещения продукции сварочно-технического назначения, используемой при производстве высокоответственных конструкций в кораблестроении, строительной и атомной промышленности, энергетике, машиностроении и транспорте.

Значительность эффективного исполнения выше упомянутых задач естественно связана с вопросами государственной безопасности при реализации на территории России немалых промышленных проектов национальной важности, в том числе, исполняемых в интересах развития её приполярной района [1].

С учетом изложенного, основным направлением изысканий в указанной области станет направление по организации и обеспечению опережающего развития сварного изготовления на промышленных предприятиях России, и обеспечение эксплуатационной надежности инженерных систем ответственного назначения, изготавливаемых с использованием нового поколения сварного оборудования и материалов, разрабатываемых на базе инновационных научно-технических и инженерных заключений [2, 3].

Методологические базы подъема параметров зон сварных соединений базируются, в основном, на современных изображениях о динамике разрушения материалов.

В настоящее время сварные соединения из одинаковых и неоднородных металлов и сплавов обретают обширное использование в машиностроительных изделиях и строительных конструкциях, в том числе действующих в условиях невысоких погодных температур. Впрочем присутствие сварного соединения в ряде случаев сможет поспособствовать развитию процесса слабого уничтожения механически нагруженных изделий, конструкций и технических сооружений, приводящему к трагическим последствиям. При сварке происходят изменение металлургического состояния металла, местные микроструктурные изменения, а вдобавок формируются остаточные напряжения, существенно превышающие их

расчетный уровень [4]. Структура сплава сварного шва и ЗТВ низкоуглеродистых сталей в зависимости от химического состава, технологии сварки и критерий остывания содержит эвтектоидный и игольчатый феррит, крупно - и мелкодисперсный бейнит и мартенсит. разнородность структурного состава разных участков сварного соединения существенным образом влияет на его механических свойствах и сопротивлении непрочному разрушению. обычно для оценки эксплуатационной прочности сварных изделий и элементов конструкций, функционирующих в непростых температурно-силовых условиях нагружения, применяются механические испытания на растяжение, немного - и многоцикловую усталость, а также испытания на результирующую вязкость при комнатной и пониженной температурах. впрочем соответственная оценка способности работы сварных изделий при присутствии страшных повреждений в виде трещин может быть дана исключительно по результатам испытаний на статическую, циклическую и динамическую трещиностойкость, проводимых с применением подходов и критериев механики разрушения [5]. Сплав разных зон сварных соединений низкоуглеродистых сталей, 09Г2С, 10ХСНД, 16Г2АФ значительно отличается по сопротивлению роста усталостной трещины [6]. При этом неподвижная и циклическая трещиностойкость ключевого металла всегда больше по сравнению со сварным швом и ЗТВ.



Рисунок 1 – а) структура сварного соединения стали 09Г2С, шов от сварки на постоянном токе; б) шов после адаптивной импульсно-дуговой сварки.

Различие в циклической трещиностойкости участков сварных соединений

зависит от величины коэффициента интенсивности напряжения в вершине трещины (ΔK) и соответственной ему скорости роста усталостной трещины. При скорости роста трещины ниже 10-4 мм/цикл металл шва стали 10ХСНД имеет меньшее сопротивление распространению трещины, чем ЗТВ. Впрочем при сильном росте трещин и переходе в область малоциклового усталости, когда механизм разрушения обуславливается начальным резервом пластичности и прочности материала, шов имеет наилучшую циклическую трещиностойкость.

Таблица 1

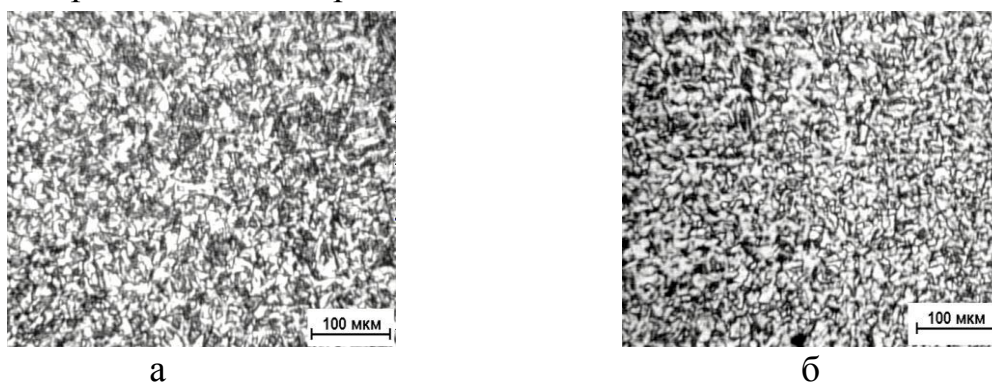
Механические свойства металлов шва сварного соединения

Зона сварного соединения	$\sigma_{0.2}$, МПа	σ_B , МПа	δ , %	ψ , %
Шов после сварки на постоянном токе	345	495	15	42
Шов после адаптивной импульсно-дуговой сварки	345	510	18	50

В работе проводится анализ воздействия удельной энергии при сварке, а также технологии процесса сварного изготовления на характеристики результирующей вязкости низколегированных сталей при комнатной и пониженных температурах [7, 8]. Вместе с тем работы по изучению влияния нынешних технологий сварного изготовления на характеристики трещиностойкости сварных соединений из низкоуглеродистых сталей при разнообразных видах нагружения носят фрагментарный характер. особенностью составляют работы [9, 10], в которых на примере стали 09Г2С показано, что использование новой схемы адаптационного импульсно-дугового процесса сварки за счет диспергирования структуры в зоне сварного соединения существенно повышаются характеристики ударной вязкости, циклической и динамической трещиностойкости (J_{id}) по сравнению с технологией сварки на постоянном токе. Это продемонстрировано в работах авторов, [9, 10] изменение структуры и механических параметров материалов зон сварного соединения после сварки по технологиям на постоянном токе и адаптационной импульсно- дуговой сварки покрытыми электродами (рисунок 1 и таблица 1).

Исходные таблицы показывают, что способ и технология адаптивной

импульсно-металлодуговой сварки разрешают обеспечить наиболее большой комплекс прочностных и пластических свойств сварного шва по сравнению с технологией сварки на непрерывном токе. Об этом говорят и характеристики ударной вязкости и усталостной прочности сварного соединения стали 09Г2С при температуре -60°C , изображены на рисунках 2 и 3.



Рисунок 2 - Диаграммы ударного нагружения ЗТВ при температуре -60°C : а – ЗТВ после сварки на постоянном токе; б - ЗТВ после адаптивной импульсно-дуговой сварки.



Рисунок 3 - Линии малоциклового усталости металла шва сварных соединений после испытаний при комнатной температуре (а) и при -40°C : а - сварка на постоянном токе; б - адаптивная импульсно-дуговая сварка.

Результаты испытаний на ударную вязкость свидетельствуют о том, что режим адаптивной импульсно-дуговой сварки обеспечивает снижение риска появления трещин в околошовной зоне в условиях пониженных климатических температур.

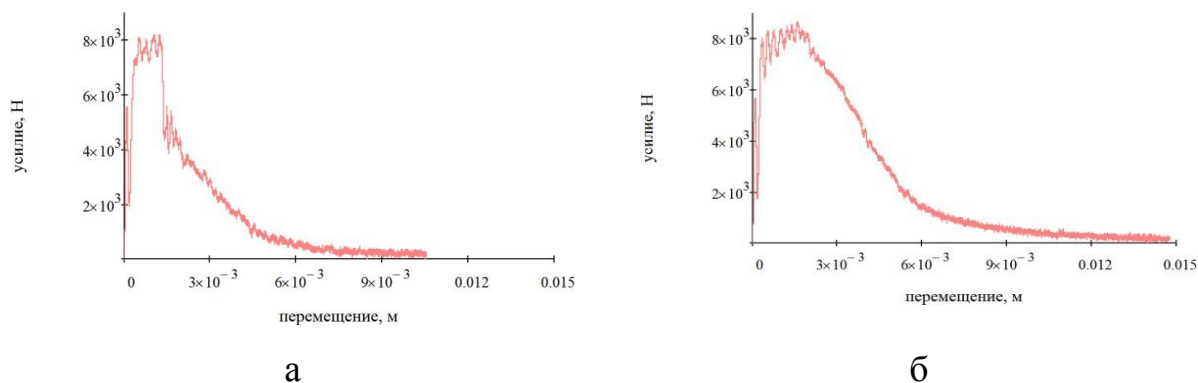
Механизм разрушения образцов, полученных после сварки на постоянном токе, при испытанных при температуре $-60\text{ }^{\circ}\text{C}$ - квазискол. Образцам после адаптивной импульсно- дуговой сварки характерен смешанный механизм разрушения металла ЗТВ - присутствуют локальные участки с вязким изломом. Это свидетельствует о том, что режим адаптивной импульсно-дуговой сварки позволяет снизить риск появления трещин в ЗТВ.

Указанное направление исследований является весьма перспективным и требует более детальной проработки в научном и технологическом отношении.

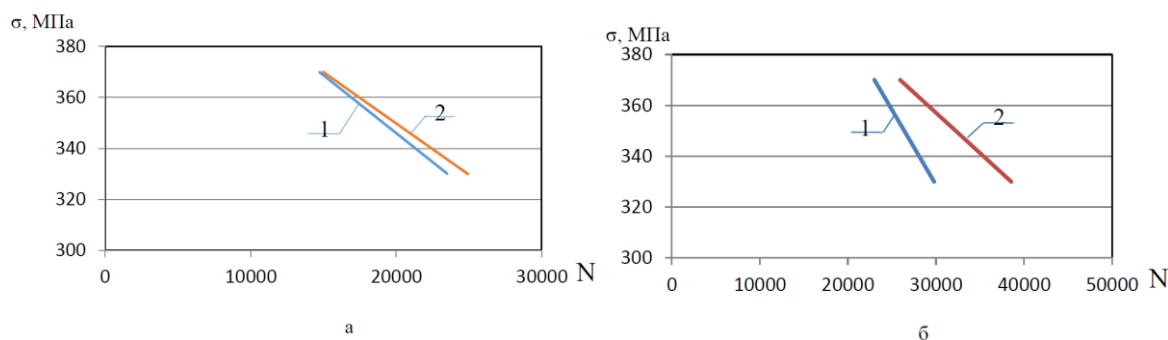
Исследование направлений основательных и ориентированных исследований по изысканию путей увеличения эксплуатационной прочности металлоконструкций ответственного назначения

Исследования, проведенные в последние года в указанном направлении, основными Российскими научно-исследовательскими и учебными учреждениями, позволили сформировать концептуальный подход к решению основательной проблемы увеличения прочностных и эксплуатационных свойств материалов изделий, подвергающихся интенсивному износу [11]. Так, например, обеспечение направленного модифицирующего действия на структуру сварных швов, достигается в процессе сварки дополнительного ультразвукового воздействия на расплав сварочной ванны, а также поверхностным деформированием участка термического влияния шва после завершения технологического процесса [12]. Применение субмикроструктурных и нано композиционных порошковых материалов приводит к формированию сварных швов в виде композиций, с включениями микро- и наноразмерных модифицирующих фаз. В процессе формирования шва вкрапления подобных фаз в матрице будет приводить к получению дисперсно- упрочненного материала и повышению физико-механических и эксплуатационных свойств сварных швов и наплавленных изделий [13].

Приобретенные в указанном направлении результаты исследований помогли создать научно-технический задел:

в осмыслении кинетики плавления и переноса электродного металла при электродуговой сварке и наплавке, процессов кристаллизации металла шва из расплава;

в оценке воздействия напряженно-деформированного состояния материалов на эксплуатационную надежность материалов и изделий;

в понимании физической природы повышения механических и эксплуатационных свойств материалов, имеющих зоны структурной неоднородности;

в формировании методологии разработки методов диагностики и управления характером распределения остаточных напряжений в зонах неразъемных соединений.

Стоит признать, что накопленный к настоящему времени экспериментальный опыт, имеет фрагментарный характер и, требует полного и комплексного исследования свойств физических процессов, сопровождающих образование зон неразъемных соединений, в том числе и их структурной неоднородности, играющей определяющую роль в ускоренном появлении и развитии микродефектов, приводящих к необратимым процессам разрушения [14].

Учеными из многих стран мира осуществляется исследование путей понижения структурной неоднородности швов, в том числе и путем измельчения в них структурных элементов. Для промышленно развитых стран, характерен принцип строгого задания энергетических параметров сварочного процесса. Регулирование процесса плавления и переноса электродного металла в дуге выполняется добавлением активирующих добавок, применением смесей газов. Но, для обеспечения требуемых эксплуатационных характеристик, этого недостаточно.

Для решения этой проблемы требуются принципиально новые теории сварочных процессов, которые повысят эксплуатационную надежность сварных конструкций и изделий техники особого назначения в целом.

Технологии сварки, применяемые при производстве и ремонте систем

ответственного назначения, пользуются инструментом улучшения их качества, методами адапционного импульсного управления непростой электродинамической системой: источник питания - дуга - сварочная ванна – изделие [15].

Технологические процессы, реализованные таким управление, обеспечат оптимальное тепловложение при сварке и наплавке, и реализуют условие равнопрочности зон формируемых неразъемных соединений. В целом долговечность эксплуатации металлоконструкции определяет твердость сварных швов [16].

Пример улучшения высококачественных характеристик создаваемых технологий разрешает убрать недостатки процесса сварки в среде CO₂, одним из самых многочисленных способов сварки, применяемым для производства металлических конструкций. Однако, его повышенное разбрызгивание и непостоянность процесса плавления и переноса электродного металла в сварочную ванну, сдерживало его широкое применение [17]. В результате усиленных исследований, проделанных российскими учеными, были устранены недостатки вышеназванного процесса [18].

Это в свою очередь, в конце восьмидесятых годов двадцатого столетия, впервые в мире реализовало механизированную одностороннюю сварку плавящимся электродом в среде CO₂ «короткой дугой» корневых швов с формированием обратного валика на весу без применения добавочных подкладок и подварки с обратной стороны (рисунок 4).



Рисунок 4 – Вертикальная адаптивная импульсно-дуговая сварка корневого шва

Заключение

Эксперимент эксплуатации ответственных металлоконструкций показывает, что в сварных швах происходит деформационное старение, приводящее к снижению прочности и несущей способности металла, и к последующему развитию усталостных трещин и разрушению.

В зонах сварных соединений металла, приобретенных с применением адаптивной импульсно-дуговой сварки, уменьшается структурная неоднородность, и повышаются физико-механические и эксплуатационные свойства. Это и открывает высокий потенциал в широком применении новых технологий при производстве ответственных металлических конструкций.

Предлагаемый подход базируется на проведении групповых исследований по увеличению прочности систем ответственного назначения, эксплуатируемых в условиях невысоких температур. Применение управления металлургическими процессами в электродном материале и металле шва за счет применения адаптивных импульсных научно-технических процессов сварки, новых сварочных материалов.

Список использованной литературы:

1. Научно-технические проблемы освоения Арктики / Дынкин А.А., Верниковский В.А., Добрецов Н.Л. и др. // Академический научно-издательский, производственно- полиграфический и книгораспространительный центр РАН «Издательство «Наука». – Москва. – 2015. – с. 490.
2. Ларионов В.П. Новые подходы к разработке современных технологий сварки и нанесения покрытий для обеспечения эксплуатационной надежности металлоконструкций и изделий, эксплуатируемых в условиях Сибири и Крайнего Севера / Ларионов В.П., Слепцов О.Е., Сараев Ю.Н., Безбородов В.П. // Вестник академии военных наук. - 2008. - № 3. С. 67.
3. Ларионов В.П., Слепцов О.И., Михайлов В.Е. и др. Рекомендации по технологии сварки металлоконструкций и машин, эксплуатируемых при низких температурах / Ларионов В.П., Слепцов О.И., Михайлов В.Е. и др. / Якутск: Изд-во ЯФ СО АН СССР. – 1987. – с. 23.

4. Бакши О.А. О совместном влиянии концентрации напряжений, свойств металла околошовной зоны и остаточных напряжений на усталость образцов при плоском напряженном состоянии / Бакши О.А., Клыков Н.Н., Романов Е.С. // Автоматическая сварка. - 1971.- № 7. - С. 8-10.
5. Винокуров В.А. Сварные конструкции. Механика разрушения и критерии работоспособности / Винокуров В.А., Куркин С.А., Николаев Г.А. / Монография под ред. Б. Е. Патона. - М.: Машиностроение. – 1996. - 576 с.
6. Москвичев В.В. Трещиностойкость и механические свойства конструкционных материалов технических систем / Москвичев В.В., Махутов Н.А., Черняев А.П. и др. - Новосибирск: Наука. – 2002. - 334 с.
7. Лебедев Б.Ф. Зависимость ударной вязкости ЗТВ сварных соединений низколегированных сталей от удельной энергии при сварке / Лебедев Б.Ф., Пашин Г.А., Дудко М.С. // Автоматическая сварка. – 1987. - № 4. - С.7 - 10.
8. Shin H.S. Low temperature impact toughness of structural steel welds with different welding processes / Shin H.S., Park K.T., Lee C.H. et al. / KSCE Journal of Civil Engineering. – 2015. - Vol. 19. - Is. 5. - p. 1431 - 1437.
9. Сараев Ю.Н. Повышение эксплуатационных свойств металлоконструкций для работы в условиях низких климатических температур методами адаптивной импульсно-дуговой наплавки / Сараев Ю.Н., Гладковский С.В., Голиков Н.И., Веселова В.Е. // Сварочное производство. – 2015. - № 11. – с. 33-41.
10. Сараев Ю.Н. Исследование свойств сварных соединений марганцовистой стали, полученных низкочастотной импульсно-дуговой сваркой / Ю.Н. Сараев, В.П. Безбородов, С.В. Гладковский, Н.А. Голиков // Деформация и разрушение. – 2016. - № 4. – с. 36 – 41.
11. Псахье С.Г. Концептуальный подход к разработке современных технологий производства, ремонта и упрочняющей обработки ресурсопределяющих деталей и изделий автобронетанковой техники Вооруженных Сил России / Псахье С.Г., Сараев Ю.Н., Безбородов В.П. // Вестник Академии военных наук. - 2008. - № 3. – с. 27 - 30.
12. Башенко А.П. Воздействие высоких динамических давлений на структуру и

механические свойства мартенситных сталей 38ХС и 30ХГСН2А / Башенко А.П., Меттус А.О., Спасский М.Н., Орленко Л.П. // Физика металлов и металловедение. – 1983. - Т.55. -

№ 6. - С.1202-1206.

13. Сараев Ю.Н. Модифицирование покрытий тугоплавкими соединениями и высокоэнергетическим воздействием как метод повышения эксплуатационной надежности ресурсопределяющих изделий / Сараев Ю.Н., Безбородов В.П., Штерцер А.А., Ульяницкий В.Ю., Оришич А.М., Ильющенко А.Ф., Скаков М.К. // Сварочное производство. – 2011. - № 7 . – с. 24 – 30.

14. Плешанов В.С. Статическая и малоцикловая прочность сварных соединений низколегированной стали на мезомасштабном уровне / Плешанов В.С., Сараев Ю.Н., Лавров О.Н., Дашук Ю.Т., Козлов А.В. // Сварочное производство. – 2000. - № 4. – с. 12 – 17.

15. Лоос А.В. Источники питания для импульсных электротехнологических процессов / Лоос А.В., Лукутин А.В., Сараев Ю.Н. / Издательская полиграфическая фирма ТПУ. – Томск. – 1998. – 159 с.

16. Сараев Ю.Н. Исследование Влияния адаптивной импульсно-дуговой сварки на механические свойства и остаточные напряжения сварных соединений стали марки 09Г2С/ Сараев Ю.Н., Голиков Н.И., Дмитриев В.В., Санников И.И., Безбородов В.П., Григорьева А.А. // Обработка металлов. – 2013. - № 3. – с. 19 – 24.

17. Потапьевский А.Г. Сварка сталей в защитных газах плавящимся электродом. Техника и технология будущего: монография / А.Г. Потапьевский, Ю.Н. Сараев, Д.А. Чинахов / Юргинский технологический институт. – Томск: Издательство Томского политехнического университета. - 2012. – 208 с.

18. Сараев Ю.Н. Особенности разработки электротехнологических процессов сварки и наплавки на основе алгоритмов адаптивного импульсного управления энергетическими параметрами режима // Машиностроение: сетевой электронный научный журнал. – 2015. – Т.3. - №3. – с. 3-11.

©Куркчи О.О., 2022

УДК 004:37

Фатина Т.П.

Заведующий кафедрой информационных технологий и программирования,
преподаватель АНПОО «Академический колледж»,
г. Волгоград, РФ

СПЕЦИАЛИСТ ИНФОРМАЦИОННЫХ ТЕХНОЛОГИЙ В СОВРЕМЕННОМ ОБРАЗОВАНИИ

Аннотация

Рассматриваются вопросы создания единой для всех образовательных учреждений информационной среды. Приводится анализ российского образования в области информатизации. Актуальность статьи заключается во внедрении программных продуктов, направленных на практическую составляющую образования, а также способствующих автоматизации деятельности учебных заведений разного уровня.

Ключевые слова

Информационная среда, информационные технологии, IT-специалист, IT-образование, 1С: Образование, информатизация.

В настоящее время российское образование вступает на качественно новый уровень: увеличилась необходимость в использовании компьютерных и информационных технологий в общем и профессиональном образовании. Рассматривается проблема создания в России единой для всех образовательных учреждений информационной среды. Многое зависит от того, чем эта среда наполнена [1].

Информационная среда имеет много составляющих: компьютеры, линии связи, обслуживающее программное обеспечение, правила и умение работать в среде, учебный материал и многое другое.

Анализ же ситуации показывает весьма неутешительные результаты. Основные усилия российского образования в области информатизации направлены на обучение будущих специалистов, в большей степени, на теоретические знания. Практике уделяется меньшее количество часов, и все они направлены, независимо от специфики получаемой профессии, на изучение основ языка программирования, разработки общей концепции проектирования, задач администрирования и прокладки сетей. Безусловно, вся эта деятельность необходима. Однако это не покрывает тот уровень требуемых знаний квалифицированному IT-специалисту при устройстве на работу. Поэтому возникает необходимость для выявления перечня требуемых практических умений с последующей разработкой нового современного учебного плана.

Образование в области IT-технологий отличается непрерывным и быстрым ростом требований к квалификации специалистов. Соответственно, постоянно растут и требования к системе IT-образования.

Образовательные стандарты третьего поколения начали решать выявленную проблему, тем не менее, такая работа в России идет достаточно вяло. Это проявляется, в частности, в том, что многие учебные заведения не готовы предложить способы решения данной проблемы: нехватка высококвалифицированного профессорско-педагогического состава с практическим опытом работы на предприятии, полное либо частичное отсутствие необходимых технических средств для обучения (наглядное изучение компьютерного железа, реальная прокладка сети, ремонт и сбор компьютерных комплектующих и т.д.), низкий уровень общедоступных электронных образовательных средств. Доля российских средств обучения (учебники, книги, учебные пособия и т.д.) по сравнению с зарубежными, невелика. Можно предположить, что техническое и концептуальное обеспечение информатизации в России будет в ближайшее время сформировано, но ситуация с собственными электронными образовательными средствами радикально не изменится, то российское образование неизбежно окажется под сильным

влиянием зарубежных образовательных средств. Высокая доля дисциплин базируется на иностранной литературе, так как российских авторов найти практически невозможно.

Когда речь заходит о будущих IT-специалистах, выпускаемых в настоящее время, то значение информационной среды значительно увеличивается. Без специалистов в информационных технологиях на сегодняшний день не могут обойтись ни коммерческие фирмы, ни государственные структуры, ни организации занимающихся безопасностью.

Условно всех сотрудников, занятых в этой сфере, можно разделить на группы: проектировщики, программисты-разработчики, техники, системные администраторы, эксперты, специализирующиеся на внедрении и поддержке ERP-систем, тестировщики, специалисты информационной безопасности.

Проектировщики вовлечены в процесс формирования итогового продукта, программисты занимаются созданием кода, техники поддерживают физическую работоспособность компьютерной техники, администраторы руководят отлаженным процессом всей информационной системы, эксперты являются непосредственно внедренцами систем «с нуля», тестировщики заняты в написании тестовых заданий и сценариев. Эксперты и тестировщики являются «гуру» информационных технологий, что обязывает их владеть на высоком уровне английским языком. Специалисты безопасности создают системы защиты для конкретных предприятий, защищают локальные компьютерные сети от вирусных атак или взлома хакеров, предотвращают утечку важной информации, изменение данных, следят за некомпетентностью сотрудников.

Делаем вывод, что, вышедший IT-специалист должен обладать всеми этими званиями, иначе он вынужден проходить специализированные курсы повышения квалификации, в области администрирования Microsoft, Linux, Cisco; получать сертификаты компании 1С в области конфигурирования и пользовательских решений; углубленно изучать аспекты программирования на различных языках; а также владеть техническим английским языком.

Самым главным, конечно, остается опыт работы, который можно только приобрести. Самым разумным выходом остается устроиться в небольшую организацию IT-специалистом. Для мерок малой фирмы, это в одном лице и системный администратор, и системотехник, и программист. Он несет ответственность за работоспособность всей компьютерной техники, различных программ, локальной вычислительной сети фирмы, а также, при наличии, web-сайта.

В среднем, IT-специалист в компании малого бизнеса, отвечает за парк компьютеров от 5 до 30 штук, плюс ко всему этому должен владеть знаниями операционной системы Windows или Linux, офисного пакета Microsoft Office, различных вариаций продуктов от 1С и уметь обновлять все программное обеспечение организации.

При необходимости уметь пользоваться знаниями языков программирования и баз данных; уметь прокладывать вычислительные локальные сети и соединять рабочие станции (сервера) в единую сеть; подготавливать резервные копии данных; организовывать информационную безопасность сети; экстренно устранять сбои в работе программ, сети, аппаратного обеспечения; администрировать web-сайт, обслуживать мини-АТС.

Технологическая информатизация диктует международные стандарты и требования к квалификации IT-специалистов, а также к национальной системе подготовки кадров. Высокая скорость обновления технологий превращает IT-образование в постоянный процесс, который не должен прерываться на протяжении всей профессиональной деятельности каждого специалиста [4].

Российское образование позволяет сделать выбор своей будущей профессии. Требования к результатам обучения стремительно изменяются, сейчас уклон идет именно на практическое обучение, на развитие профессиональных компетенций. В ближайшее время будет создана более устойчивая образовательная база, предъявляемая учебным заведениям. Что должно повлиять на качество знаний и умений выпускаемых IT-специалистов и

определить специфику различных направлений в информационных технологиях.

Еще одним важным аспектом современного образования может стать кооперация учебных заведений с различными организациями, занимающимися инновациями в области информационных технологий. Первым шагом в этом направлении сделала компания 1С, выпустив новый программный продукт 1С:Образование, плюс несколько релизов данного продукта. 1С:Образование содержит теоретический материал, который позволяют самостоятельно освоить систему, а также тестовые материалы для закрепления [2].

Активная интеграция специализированных программных продуктов от "1С" в образование является актуальным, перспективным и важным направлением деятельности в системе развития единой образовательной информационной среды [3].

Будущее покажет, какими будут образовательные средства, и как они будут использоваться в информационной среде. Наша задача – предугадать правильное направление их развития, приложив все возможные усилия.

Список использованной литературы:

1. Воеводин В.В., Воеводин Вл.В., Электронные образовательные средства: новые идеи, URL: <http://www.mathnet.ru/links/565fdb8e4a2198c3530de1268ebb8646/vmp733.pdf> (дата обращения: 20.01.2022).
2. Фатина Т.П. Роль автоматизированных систем в развитии малого и среднего предпринимательства в Российской Федерации / Сборник научных трудов 13-й международной научно-практической конференции «Новые информационные технологии в образовании» (Технологии 1С для эффективного обучения и подготовки кадров в целях повышения производительности труда) 29 – 30 января 2013 года / Изд.: 1С-Публишинг. – М., 2013. – с. 658 – 661.
3. Фатина Т.П., РОЛЬ ТЕХНОЛОГИЙ "1С" В ФОРМИРОВАНИИ ЕДИНОЙ ИНФОРМАЦИОННОЙ ОБРАЗОВАТЕЛЬНОЙ СРЕДЫ // МОДЕЛИРОВАНИЕ И АНАЛИЗ СЛОЖНЫХ ТЕХНИЧЕСКИХ И ТЕХНОЛОГИЧЕСКИХ СИСТЕМ сборник статей по итогам Международной научно-практической конференции.

2019 Издательство: Общество с ограниченной ответственностью "Агентство международных исследований" (Уфа).

4. Черемисина Черемисина Е.Н., Инновационная практика подготовки IT-специалистов в университете «Дубна», URL: <http://grid2010.jinr.ru/files/pdf/che.pdf> (дата обращения: 20.01.2022).

© Фатина Т.П., 2022

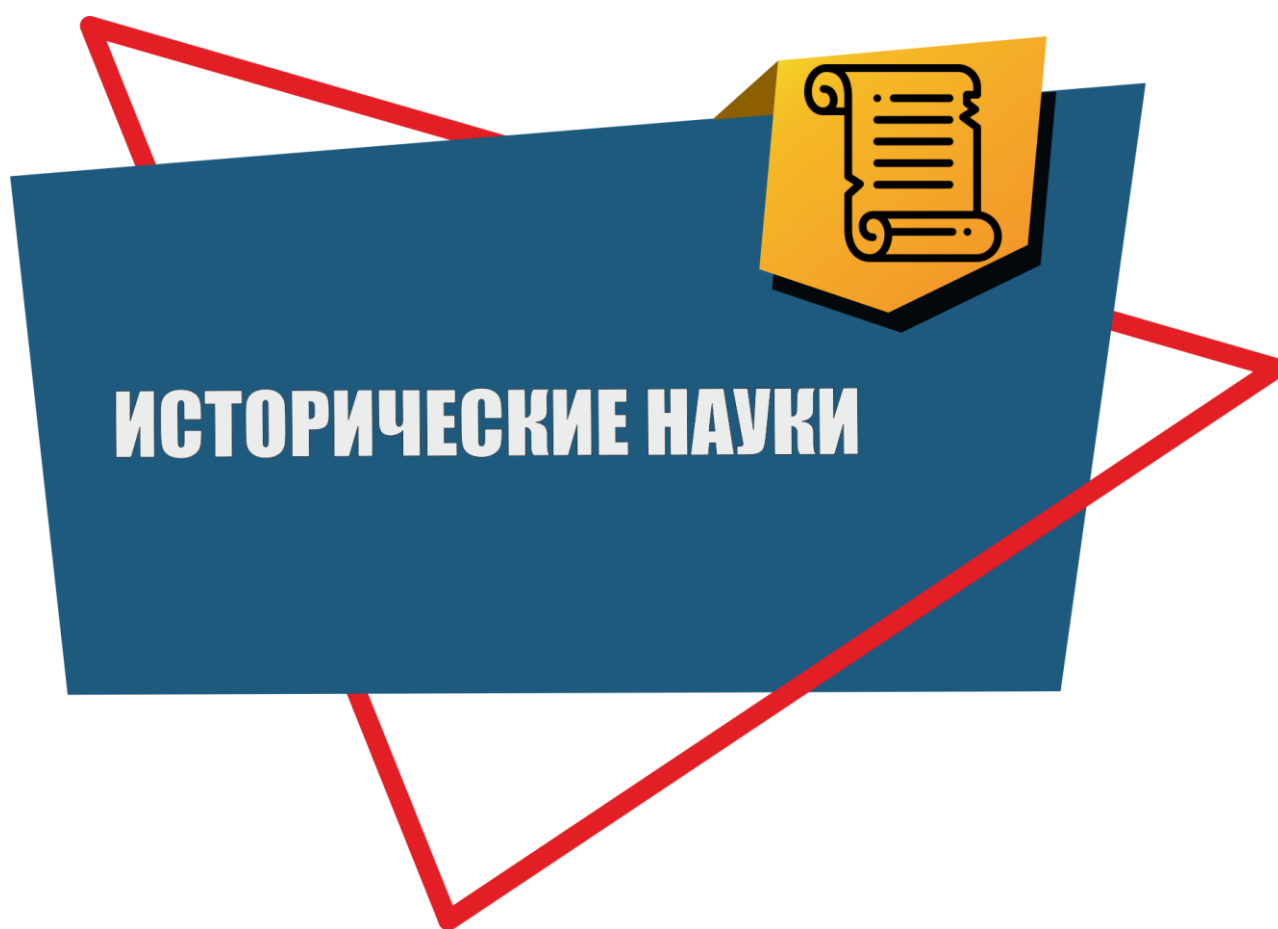

УДК 93

Железова Л.Ю.,

курсант 4 курса

ФПС РЭП Нижегородской академии МВД России,

рядовой полиции

Сидоркин Ю.В.,

старший преподаватель кафедры теории

и истории государства и права,

кандидат юридических наук

ДЕЯТЕЛЬНОСТЬ АГЕНТОВ НАРУЖНОГО НАБЛЮДЕНИЯ

Аннотация

В рамках данной статьи автором производится анализ требований, предъявляемых к филерам, а также анализируются применяемые агентами наружного наблюдения методы работы.

Ключевые слова:

филеры, специальная агентура, агенты, охранные отделения, сбор информации.

Структурными органами Департамента полиции были Охранные отделения, их полное наименование – отделения по охране общественной безопасности и порядка, более известные как «Охранка» [1, с. 353].

Важнейшее место в царской охранке играла специальная агентура [2], благодаря их работе стало возможным организовать эффективную систему слежки за революционным движением.

Филёр – агент охранного отделения, в обязанности которого входило наружное наблюдение и сбор информации о лицах, имеющих отношение к революционному движению.

Всех сотрудников Охранки, осуществляющих агентурную деятельность, можно разделить на несколько групп: агенты наружного наблюдения – филеры; агенты внутреннего освещения; внештатные сотрудники или «вспомогательные агенты»; перлюстраторы; заграничная агентура.

В рамках данной статьи рассмотрим более подробно деятельность агентов наружного наблюдения. Филёр – агент охранного отделения, в обязанности которого входило наружное наблюдение и сбор информации о лицах, имеющих отношение к революционному движению.

К филёрам, поступающим на службу в охранное отделение, предъявлялись следующие требования в соответствии с Инструкцией по организации наружного наблюдения [3]: *Звание:* унтер-офицер. *Возраст:* не старше 30 лет. *Личные качества:* твердый в своих убеждениях, честный, трезвый, смелый, ловкий, развитой, сообразительный, выносливый, терпеливый, настойчивый, осторожный, правдивый, откровенный, дисциплинированный, выдержанный, уживчивый, серьезно и сознательно относящийся к делу и принятым на себя обязанностям, политически благонадежный. *Здоровье:* крепкого здоровья, в особенности с крепкими ногами, с хорошим зрением, слухом и памятью, и такой внешностью, которая давала бы ему возможность не выделяться из толпы и устраняла бы запоминание его наблюдательными. *Преимуществом обладают:* лица, окончившие военную службу в год поступления на филерскую службу; кавалеристам; разведчикам; бывшим в охотничьей команде; имеющим награду за разведку, отличную стрельбу и знаки отличия военного ордена. К филёрской службе не допускались: лица польской национальности; лица еврейской национальности.

Принимали филеров с большой осторожностью, при сомнениях новичков испытывали, путем наблюдения за ними и изучения их характеров. Несмотря на все достоинства, чрезмерная нежность к семье и слабость к женщинам считались качествами, которые не совместимы со службой.

В период испытаний, будущие филеры должны были: детально изучить

город; знать проходные дворы, трактиры, пивные, сады, скверы; знать отход и приход поездов; изучить время занятий; знать формы чиновников и учащихся.

Все полученные познания фиксировались в письменном виде и предоставлялись в отдел для проверки.

В случае, когда испытания были успешно пройдены филеров приводили к присяге. Вновь поступающему филеру разъяснялось следующее: что такое государственное преступление; кто такой революционер; какие средства используют революционеры; несостоятельность учений революционеров; задачи их службы; необходимость правдивого отношения к службе, вред всякой утайки, преувеличения и ложных показаний.

После пройденных испытаний филера можно было посылать в наружное наблюдение. Первое время лиц, поступивших на службу, отправляли с более опытными филерами. На первых заданиях более опытные филеры показывали новичкам некоторые приемы наблюдения, давали советы и практические указания, до этого же все служебные приемы составляли тайну и не сообщались новичкам.

Что касается образа жизни филёров, то с поступления на филерскую службу у человека начиналась совершенно иная жизнь. Филер мог быть полезен лишь в том случае, если его мало знают в лицо, и не знают его профессии, для достижения данной цели филеру нужно было сохранять конспирацию. Филерам подыскивалась квартира в таком семействе, где как можно меньше интересовались его жизнью и службой. Им запрещалось говорить о роде своей деятельности и вообще заводить какие-либо знакомства. Одежда филера должна была быть невзрачной, так чтобы не выделяться из общей массы жителей среднего достатка.

Приемы и методы работы филеров:

Для того, что говорить о приемах и методах работы филеров, в первую очередь необходимо разобраться с тем, для чего же все-таки устанавливалось наружное наблюдение? Наружное наблюдение представляло собой

деятельность, связанную с тайным слежением за известной личностью, цель которой заключалась в выяснении связей и знакомств наблюдаемого лица, а также выяснение информации о том какие квартиры посещает наблюдаемый и с какой целью.

В инструкции филерам можно найти задачи и методы их реализации. Одной из основных задач, стоявшей перед филерами был сбор примет.

Для того чтобы быстро запоминать наблюдаемых и лиц, с которыми они контактируют, филерам вменялось в обязанность пользоваться всяким удобным случаем для практики в запоминании лиц. Во-вторых, устанавливался определенный порядок по замечанию примет, который выглядел следующим образом: возраст; рост; телосложение; черты лица: глаза, нос, уши, рот, лоб; растительность на голове: цвет, длина, особенности стрижки; особенности походки; особенности в манерах поведения.

Далее филеру необходимо было выяснить место жительства интересующих лиц, а также дома и квартиры, которые они посещают. Стоит отметить, что помимо улиц от филера требовалось узнать номер владения и фамилию владельца.

Еще одна задача, стоявшая перед филерами, заключалась в выяснении образа жизни наблюдаемых. Для этого необходимо было постоянно контролировать каждое движение наблюдаемых и как ранее уже упоминалось собирать информацию о посещаемых домах и квартирах. Для того, чтобы достичь этой цели, при осуществлении наружного наблюдения за определенной личностью или домом чаще всего использовались силы не одного филера, а нескольких – это называлось наблюдательным постом. Однако это не значило, что именно эти филеры будут осуществлять наблюдение за указанными лицами до последнего. Филеров постоянно меняли, поскольку наблюдаемые замечали одних и тех же филеров и это вызывало лишние подозрения. Более того филеров часто переодевали в посыльных, торговцев, солдат, дворников для того, чтобы отвлечь бдительность наблюдаемых. Позиция филера всегда должна была быть

максимально закрытой для наблюдаемого, если была такая возможность. Филеру вменялось в обязанность держаться спокойно и не бросаться в глаза наблюдаемому, если же встреча филера и наблюдаемого был неизбежной, то филеру не следовало смотреть в глаза наблюдаемого, поскольку они лучше всего запоминаются.

В ситуациях, когда наблюдаемый заходил в тот или иной дом, филеру требовалось исследовать дом и следить за всеми выходами. Все места, куда заходил наблюдаемый филер должен был обязательно запомнить.

Довольно часто наблюдение было необходимо там, где стоянки пеших филеров были недоступны, для решения этой задачи привлекалось конное наблюдение, через филера, переодетого извозчиком.

В случае отъезда, наблюдаемого с нелегальными целями (съезд партии и прочее), филеры по указанию следуют за ним и продолжают наблюдение: в пути один филер всегда бодрствует, другой отдыхает.

В случаях, когда наблюдаемый приезжал в другой город и приезжие филеры встретили местных филеров, то дальнейшее наблюдение осуществляю местные филеры, приезжие филеры немедленно должны были явиться в Охранное отделение и сообщить о всех полученных сведениях.

Таким образом, проведя анализ деятельности агентов наружного наблюдения, мы приходим к выводу о том, что филеры оказывали значительную помощь в борьбе с преступностью, во многом облегчая задачи, которые ставились перед полицией. На наш взгляд, не смотря на тот факт, что деятельность филеров многими осуждалась, сомневаться в её эффективности нет оснований, поскольку нанести сокрушительный удар по всему революционному движению, без деятельности филеров, по нашему мнению, было бы практически невозможно.

Список использованной литературы:

1. Зимин И.В. От парадно-боевых подразделений – до спецслужб. Организация личной охраны российских монархов. // Царская работа. XIX –

начало XX в. // книга 4. Повседневная жизнь Российского императорского двора - с.35.

2. Мартынов А. П. Охранка: Воспоминания руководителей охранных отделений. Том . - URL: <https://biography.wikireading.ru/209676> (дата обращения: 12.01.2022)

3. Agentura.ru: библиотека агентства: сайт. - URL: <http://www.agentura.ru/library/narugka/> (дата обращения: 12.01.2022)

©Железова Л. Ю., Сидоркин Ю.В., 2022

УДК 93

Насырова Л.В.

к.ист.н., доцент кафедры всеобщей и отечественной истории

Елабужский институт КФУ,

г. Елабуга, РФ

Уманчик К.В.

студент Елабужского Института КФУ,

г. Елабуга, РФ

ЛАТИНСКАЯ АМЕРИКА В ГОДЫ ВТОРОЙ МИРОВОЙ ВОЙНЫ

Аннотация

В статье рассматривается политическая обстановка в Южной Америке в годы Второй мировой войны, действия правящих партий латиноамериканских государств и ключевые события, приведшие к вступлению стран региона в войну.

Ключевые слова:

Вторая мировая война, Западное полушарие, Южная Америка, политика.

Вторая мировая война началась 1 сентября 1939 г. после вторжения Третьего Рейха на территорию Польши. Связанные с ней союзническими договорами Франция и Великобритания объявляют войну Германии, вместе с ними в войну вступают их колонии и доминионы. Государства Латинской Америки встали перед выбором по определению позиции по отношению к войне, так как имела угроза распространения боевых действий на Западное полушарие. Успехи Германии на фронте находили свой отклик среди реакционно настроенных членов латиноамериканского общества, которые несли за собой идею установления профашистских режимов. Также поддержку фашизм находил среди националистов и антиимпериалистов, видевших в США и Великобритании врагов, разрушающих их страну. Демократы же напротив,

рассматривали фашизм как угрозу свободе народов и оказывали активную поддержку силам Союзников.

Латиноамериканский континент для воюющих сторон являлся стратегически важным, в первую очередь, как огромная сырьевая база. Здесь сосредоточилось большое количество минеральных богатств, среди них: медь, олово, железо, нефть. Также он давал 65% мирового экспорта мяса, 85% кофе, 45% сахара, многие из латиноамериканских производств принадлежали крупным североамериканским предпринимателям, таким как Рокфеллер и Морган. [Строганов А.И. Новейшая история стран Латинской Америки. – М., 1995. - С. 74-78]. Также регион находился в серьезной экономической зависимости как от США, так и от Великобритании. Такие страны, как Аргентина, Бразилия и Чили, имели связи и со странами антигитлеровской коалиции, и с державами «Оси». Предпринимательские круги вышеназванных стран были заинтересованы в максимальной выгоде от роста потребности в аграрной и сырьевой продукции. В связи с этим предпринимались попытки организовать поставки обоим воюющим сторонам и избежать прямого участия в войне. Региону удавалось сохранять нейтралитет и в тоже время предпринимать защитные меры для своей территориальной целостности. В это время США во главе с президентом Франклином Делано Рузвельтом предпринимает меры по сплочению Западного полушария для защиты от возможного вторжения Германии в регион, однако стоит отметить, что данные меры несли в себе куда более глубокий смысл и были направлены на контроль Южноамериканского региона со стороны США.

В 1933 г. Ф. Рузвельт отменяет политику «большой дубинки», заменяя ее политикой «доброго соседа» для создания дружественной политической атмосферы в целях реализации своих амбиций в регионе. [Ермолаев В. И. Очерки истории Аргентины. – М.: Соцэкгиз, 1961. 366 с.] Важными событиями в формировании сотрудничества между странами Западного полушария в создании защиты стоит отметить Чрезвычайную межамериканскую

конференцию в Буэнос-Айресе в декабре 1936 г. На ней страны высказались за взаимопомощь в случае начала боевых действий на южноамериканском континенте. В случае войны предполагалось проводить консультации о совместных действиях, также было принято решение о постройке Панамериканской автострады, функционирующей и в наши дни. В декабре 1938 г. в ходе VIII Международной конференции американских государств в Лиме (столица Перу) была принята «Декларация принципов американской солидарности («Лимская декларация»)», в которой была обозначена решимость стран Западного полушария в взаимопомощи друг другу в случае угрозы безопасности и территориальной целостности. Также министры иностранных дел стран, подписавших декларацию, обязались ежегодно проводить консультативные совещания по вопросам безопасности.

С началом войны 1 сентября 1939 г. США и все латиноамериканские страны объявили о своем нейтралитете. С 23 сентября по 3 октября 1939 г. в рамках «Лимской декларации», было проведено I Консультативное совещание министров иностранных дел американских государств в Панаме, по итогам которого была подписана «Общая декларация о нейтралитете». По этому документу, вдоль всего побережья США и Латинской Америки установилась 300-мильная «зона безопасности», которую страны обязались совместно охранять и патрулировать. Вхождение военных кораблей и самолетов воюющих государств в эти пределы строго запрещалось. Также было решено создать Межамериканский финансовый и экономический консультативный комитет. В мае-июне 1940 г. Германия разгромила Францию и Нидерланды, что создало неопределенную ситуацию относительно их владений в Карибском бассейне. Для решения вопроса в ходе II Консультативного совещания министров иностранных дел американских государств, проходившего в Гаване (столица Кубы) с 21 по 30 июля 1940 г. было объявлено о праве американских государств на захват территорий, принадлежащих европейским странам в Америке с целью недопущения вторжения внеконтинентальной державы. На совещании была

принята «Декларация о взаимной помощи и сотрудничестве в обороне американских государств», в которой писалось о том, что «всякое покушение на территориальную целостность, неприкосновенность или независимость американского государства будет рассматриваться как акт агрессии против всех государств, подписавших данную декларацию». [Гонионский С.А. Латинская Америка и США. 1939-1959 гг. - М., 1960, - С. 246]. В рамках соглашений на II совещании в Гаване в 1941 г. США и Бразилия оккупировали Нидерландскую Гвиану (Суринам), также Соединенные Штаты оккупируют острова Нидерландской Вест-Индии (Аруба, Кюрасао), находящиеся у Венесуэльского побережья. Французские же владения в Карибском бассейне (острова Гваделупа и Мартиника, а также Французская Гвиана) остались подконтрольны вишистскому правительству.

Успехи Германии на фронте приводили все к большему росту антифашистских настроений в Латинской Америке. Нападение Германии на СССР 22 июня 1941 г. усилило рост коммунистического движения в регионе, создавались общества солидарности с Советским Союзом, вместе с тем росло количество людей, симпатизирующих антигитлеровской коалиции. 7 декабря 1941 г. произошло нападение японских войск на американскую военно-морскую базу Перл-Харбор на Гавайских островах в Тихом океане, после чего в войну вступает США. Вместе с этим войну странам «Оси» объявили все страны Латинской Америки. Однако такие страны как Парагвай, Чили, Перу, Уругвай и Венесуэла объявили войну только в феврале 1945 г. Аргентина же вступила в войну в том же году, практически перед разгромом Германии. Это связано с наличием больших прогерманских настроений в стране, сам же документ о разрыве отношений с Германией был подписан под сильным давлением США и других латиноамериканских стран. 1 января 1942 г. между ними была подписана «Декларация Объединенных Наций об освободительных и антифашистских целях войны». 15-28 января 1942 г. состоялось III Консультативное совещание министров иностранных дел американских государств в Рио-де-Жанейро (в те годы

столица Бразилии). В ходе нее представители США выступили с рекомендациями о разрыве отношений с державами «Оси» и полным прекращением с ними всех политических и экономических связей. Также было заявлено о готовности вмешательства в политику региона со стороны Соединенных Штатов с целью недопущения распространения фашизма. Важным решением совещания было формирование «Межамериканского совета обороны» с кабинетом в Вашингтоне. В совет входили представители всех латиноамериканских государств и США. [История Латинской Америки: Вторая половина XX века / Отв. ред. Е.А. Ларин; Ин-т всеобщей истории. - М.: Наука, 2004. – С. 1].

Однако же стоит отметить, что страны Южной Америки не принимали непосредственного участия в войне. Из большого списка государств только Мексика и Бразилия отправили свои экспедиционные корпуса на фронт в поздний период войны. Бразильский корпус прибыл в июне 1944 г. в Италию и участвовал в боях на этом участке фронта до капитуляции немецких войск в Северной Италии в апреле 1945 г., потеряв за все время боев 2 тыс. человек. В феврале 1945 г. на Тихоокеанский фронт прибыла мексиканская авиаэскадрилья в составе 300 человек, которая участвовала в боях в районе Филиппин и Тайваня против японской армии. Также в рядах армии США за всю войну сражались 14 тыс. граждан Мексики. Во время войны латиноамериканский регион стал большой сырьевой базой для стран Союзников, в частности для США, в чем и выразилось его основное участие в войне. Страны предоставляли свои территории для размещения военных баз США в рамках совместной обороны. В 1945 г. на территории республик находилось около 92 крупных военных баз Соединенных Штатов. Также местными правительствами проводились собственные оборонительные мероприятия такие как: конвоирование судов в Атлантике и Тихом океане, охрана побережья и бои с немецкими подводными лодками.

В конце войны, с 21 февраля по 8 марта 1945 г. состоялась Чапультепекская конференция американских государств по вопросам войны и мира. Принятый на ней одноименный «Чапультепекский акт» закрепил принцип взаимопомощи и

солидарности стран континента для совместной обороны в случае агрессии против любой из держав и в дальнейшее послевоенное время. Свою работу продолжили ежегодные консультативные совещания, но также, вместе с ними, было решено каждые 4 года организовывать межамериканские конференции на уровне глав стран. Была подписана «Экономическая хартия», предложенная госсекретарем США Клейтоном, в которой определялась постепенная отмена таможенных барьеров, являющихся препятствием для ведения и роста международной торговли, предоставление экономических гарантий иностранному капиталу, отмена и недопущение экономической дискриминации. «Хартия» создала благоприятную атмосферу для дальнейших экономических перспектив региона. В апреле-июне 1945 г. в Учредительной конференции ООН в Сан-Франциско в ходе которой был утвержден Устав ООН, приняли участие 19 латиноамериканских стран.

Латинская Америка в годы Второй мировой войны не принимала непосредственного участия в войне, однако же являлась серьезным сырьевым придатком, что безусловно внесло существенный вклад в победу над странами «Оси». Однако стоит отметить, что экономическое положение региона в послевоенное время стало сильно зависимым от североамериканского гегемона, что уже в годы Холодной войны приводило к частым восстаниям и переворотам, многие из которых несли в себе патриотический характер и их деятели стремились к независимости своей страны от США.

Список использованной литературы:

1. Строганов А.И. Новейшая история стран Латинской Америки. – М., 1995. – 407 с.
2. Ермолаев В. И. Очерки истории Аргентины. – М.: Соцэкгиз, 1961. – 588 с.
3. Гонионский С.А. Латинская Америка и США. 1939-1959 гг. – М., 1960. – 246 с.
4. Строганов А.И. Латинская Америка в XX веке. – М., 2002. – 413 с.
5. История Латинской Америки: Вторая половина XX века / Отв. ред. Е.А. Ларин; Ин-т всеобщей истории. – М.: Наука, 2004. – 607 с.

© Насырова Л.В., Уманчик К.В., 2022

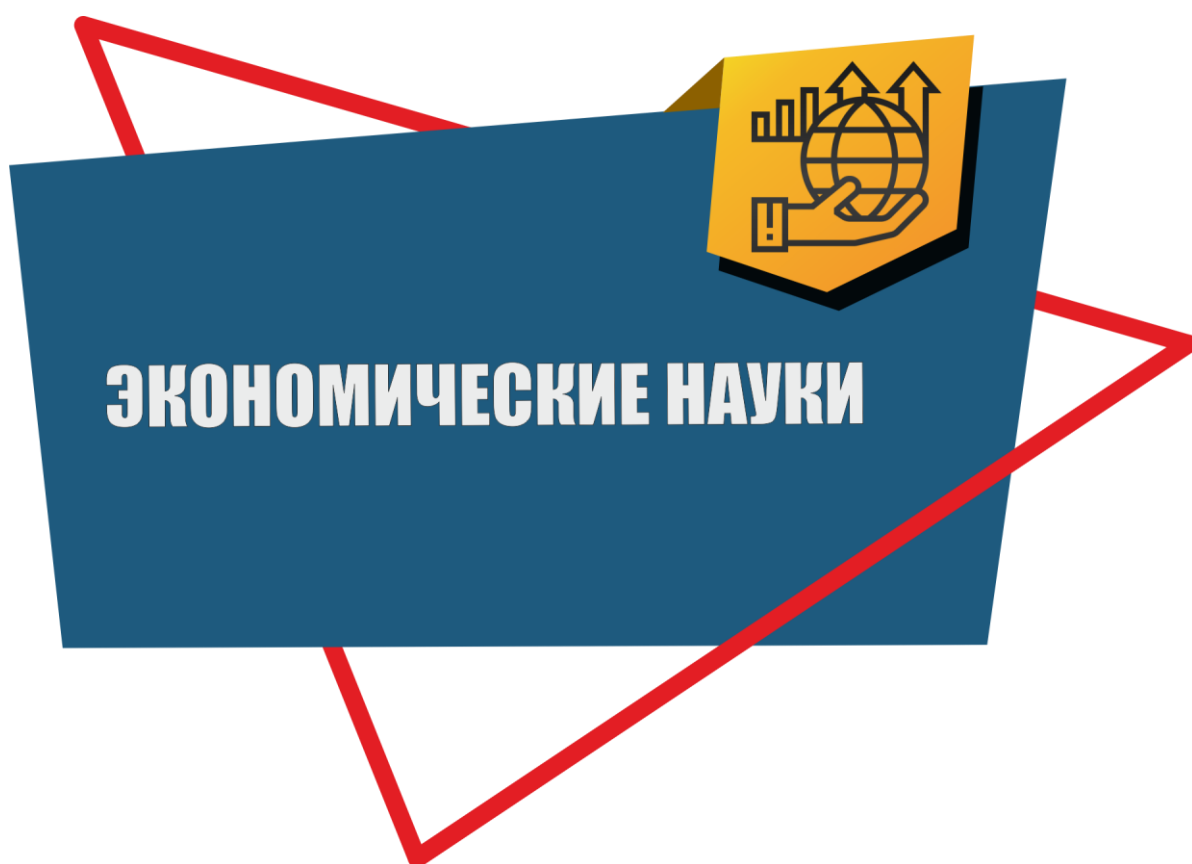

УДК: 659

Викулин А.Р., Гусаков А.М.

Студенты 1-го курса ВолгГТУ

Научный руководитель: Заруднева А.Ю.

Доцент ФЭУ ВолгГТУ

г. Волгоград

ФОРМИРОВАНИЕ ДОВЕРИЯ И ПРИВЛЕЧЕНИЕ КЛИЕНТОВ С ПОМОЩЬЮ КОНТЕНТ-МАРКЕТИНГА

Аннотация

Во время пандемии, когда люди стали больше времени проводить в социальных сетях и интернете, контент-маркетинг стал особенно актуален, с помощью чего можно проще формировать доверие потребителя к производителю и фирме.

Ключевые слова

Контент. Маркетинг. Привлечение. Доверие. Клиенты. Продвижение.

В современном мире у потребителя есть достаточно большой выбор продукции на рынке, и поэтому каждый товар для его продвижения до потенциальной целевой аудитории нужно рекламировать.

Сейчас, во время пандемии, потенциальная целевая аудитория компаний проводит большую часть свободного времени в интернете и реклама, появляющаяся в социальных сетях, достаточно позитивно ею воспринимается. Данный вид рекламы более эффективен, чем реклама, например на телевидении или радио.

Контент-маркетинг – это стратегический маркетинговый подход, направленный на создание и распространение ценного и релевантного контента для привлечения и удержания четко определенной аудитории, и в конечном

итоге для стимулирования клиентов на совершение покупки.

Данный вид маркетинга очень эффективен, распространён в основном в интернете и направлен на привлечение аудитории в большом количестве, призывает потребителей к действиям.

Можно выделить несколько основных задач контент-маркетинга:

1. Распространение контента
2. Привлечение аудитории
3. Стимуляция продаж
4. Позиционирование бренда

Интернет-платформы

1. Социальные сети. Самая основная площадка, на которой фирмы могут продвигать свои товары, прибегая к такому методу, как контент-маркетинг. В социальных сетях самый большой трафик пользователей, у которых правильно спроектированная рекламная кампания обязательно найдёт отклик.

2. YouTube – каналы. Зачастую контент-маркетинг присутствует на YouTube. В основном это обучающие видео-ролики или обзоры, которые помогают потребителю определиться с выбором.

3. E-mail – рассылка. Рассылка на электронную почту может выполнять сразу две задачи: прямые продажи и усиление лояльности. Первое предполагает создание цепочки продающих писем, направленных на подготовку аудитории к совершению покупки. Второе – рассылка полезных статей с целью формирования доверия к бренду.

4. СМИ. Статья в крупных СМИ может очень положительно сказаться на доверии аудитории к бренду. Повысится узнаваемость, лояльность потребителей, будет продемонстрирована экспертность.

В социальной сети «ВКонтакте» нами был проведён опрос, участие в котором приняло 100 человек. На вопрос «Какому источнику информации/новостей Вы наиболее доверяете?» опрошиваемые, в возрасте от 16 до 35 лет, ответили следующим образом:



Исходя из статистики, следует, что современным кампаниям, используя контент-маркетинг, следует искать свою потенциальную аудиторию клиентов в социальных сетях, YouTube и СМИ. Остальные площадки не настолько интересны обществу потребителей.

Ярким примером грамотного применения контент-маркетинга являются захватывающие видеоролики, которые фирма GoPro размещает на своём официальном YouTube-канале. В них красиво демонстрируются люди, совершающие экстремальные и опасные трюки. Единственное, что указывает на причастность фирмы к происходящему на экране пользователей – небольшая надпись в углу экрана: «Снято на GoPro».

Выводы

В современном мире, особенно во время пандемии, контент-маркетинг является очень эффективным способом продвижения. Интегрировать элементы своей продукции в качественный контент, распространяющийся на популярных интернет-платформах, что и отличает контент-маркетинг от видов рекламы, к которым потребитель уже привык – отличное инвестирование в развитие и узнаваемость бренда или фирмы.

Список использованной литературы:

1. <https://postium.ru/kontent-marketing/>
2. <https://dasreda.ru/learn/blog/article/1209#1>

© Викулин. А.Р., Гусаков А.М., 2022

УДК33

Дзудцова Е.М.

преподаватель кафедры «экономики и предпринимательства»

Юго - Осетинского государственного университета (ЮОГУ)

им А.А. Тибилова

ЭВОЛЮЦИЯ МАКРОЭКОНОМИКИ В ОБЛАСТИ ЭКОНОМИЧЕСКОГО РОСТА

Аннотация

В настоящей статье проводится анализ стадий экономического роста с точки зрения макроэкономики. Подробное исследование каждой стадии сопровождается графическим изображением процессов, происходящих в экономике в разные периоды экономического роста. Проводится анализ изменения факторов спроса и предложения на разных стадиях экономического роста и их влияние на экономическое развитие в целом. В соответствии с анализируемой проблемой затрагиваются кейнсианская и марксистские теории экономического развития.

Ключевые слова:

экономический рост, макроэкономика, факторы спроса и предложения,
экономический кризис, инновация, блага, позитивные ожидания.

Evolution of macroeconomics in the field of economic growth

Dzudtsova Elena Muratovna

Lecturer of the Department of Economics and Entrepreneurship of the South
Ossetian State University named by A.A. Tibilova

Summary

This article analyzes the stages of economic growth from the point of view of

macroeconomics. A detailed study of each stage is accompanied by a graphic representation of the processes taking place in the economy during different periods of economic growth. The analysis of changes in supply and demand factors at different stages of economic growth and their impact on economic development as a whole is carried out. In accordance with the analyzed problem, Keynesian and Marxist theories of economic development are touched upon.

Keywords:

economic growth, macroeconomics, supply and demand factors, economic crisis, innovation, benefits, positive expectations.

Рассматривая макроэкономическую эволюцию, мы подразумеваем системные динамические изменения, затрагивающие макроэкономические системы. В экономических источниках весьма распространенной является биологическая метафора, в соответствии с которой проводится аналогия между социально-экономической эволюцией и биологической эволюцией. На самом деле, основой ключевых положений эволюционного подхода в экономике является эволюционная биология. Чарльз Дарвин, основавший эволюционную биологию, исходил в своих работах из постулатов А. Смита и Т. Мальтуса, которые считаются классиками экономики как науки. Изучение биологического редукционизма дает основания для обозначения концептуальных рамок исследования, представленных рутинными, наследственностью, изменчивостью, естественным отбором[4].

Тщательно проанализировав исторические факты, можно увидеть много очевидного и в то же время весьма интересного в динамике макроэкономики. Сюда, в частности, можно отнести ключевые этапы макроэволюции:

Первый этап – это этап эндогенного экономического роста, во время которого появляются новые продукты и новые технологии, меняется система предпочтений экономических агентов, а также баланс таких факторов, как спрос и предложение.

Второй этап – это этап предкризисного развития. На этом этапе усиливается монополизм на ключевых макроэкономических рынках, сокращается количество инновационных технологий и продукции, в макроэкономической динамике на первое место выходит фактор предложения. Это стадия, на которой кривая агрегированного предложения обладает парадоксальным ниспадающим характером. В марксистских источниках говорится, что в этот период имеет место этап перепроизводства, когда предложение неуклонно превышает спрос, который, в свою очередь, падает по мере того, как возрастают цены на основных рынках.

Третий этап – это этап макроэкономического кризиса. В этот период распадаются ключевые макроэкономические рынки, рушатся сформировавшиеся механизмы макроэкономического регулирования. Также в этот период происходит глобальная дезорганизация хозяйства. В качестве примера макроэкономических кризисов можно привести Великую депрессию 1929-1936 годов, а также глобальный экономический кризис 2007-2008 годов [2].

Четвертый этап – это этап посткризисного развития. В этот период в макроэкономической динамике превалируют факторы спроса. Именно возрастающий спрос заставляет искать инновационную продукцию и технологии. На этом этапе увеличивается количество венчурных и инновационных организаций, активно развиваются предпринимательство и малый бизнес. В кейнсианских источниках этот этап описан в рамках кейнсианской макроэкономической модели, которой подчеркивается основная роль спроса в макроэкономическом обмене.

Завершение четвертого этапа – это начало первого этапа на очередном витке эндогенного экономического развития.

Необходимо подчеркнуть, что краткая характеристика данных этапов имеет большое количество пространственных социофилософских коррелятов. К примеру, этап перепроизводства, рассмотренный ранее, определяется как процесс и итог капиталистического стремления к получению сверхприбыли. Так гласит

марксистская традиция. Именно желание монополистов получать повышенные показатели прибыли становится причиной увеличения капитализации фирм, чрезмерно быстрому становлению рынка финансовых инструментов. Как результат – начинают преобладать факторы капитала и производства над такими факторами, как труд и спрос соответственно [5].

Кейнсианская теория заостряет внимание главным образом на исследовании показателей факторов спроса. Кейнсианцы ставят во главу угла уменьшение агрегированного спроса на предкризисном этапе (этапе перепроизводства), обусловленном большими темпами увеличения цен на макроэкономических рынках, и затем – неизбежную деградацию процессов рыночного регулирования на этапе макроэкономического кризиса (третий этап). Когда происходит посткризисное восстановление экономики (четвертый этап), главную роль в процессе макроэкономического обмена играют факторы спроса.

Необходимо подчеркнуть, что практически все существенные макроэкономические модели в принципе исключают эволюционное содержание. Так, если рассматривать неоклассическую и кейнсианскую концепции (в вариантах ASAD и IS-LM соответственно), следует отметить, что они являются статичными и сосредоточены на макроэкономическом равновесии. По негласно установившейся традиции, динамика только примысливается к данным моделям, а это позволяет интерпретировать их весьма произвольно [1].

Графически рассматриваемые этапы можно отобразить на рисунке (рис. 1). Рассматривая окрестность неоклассического равновесия E_n , следует отметить процесс эндогенного экономического роста, во время которого происходят позитивные системные изменения – в частности, появляются новые технологии и, соответственно, новые блага. Но в точке В тенденция к росту заменяется противоположной и начинается этап предкризисного развития. На этом этапе уменьшаются объемы спроса и предложения благ и одновременно стоимость этих благ возрастает. Из рисунка видно, что основным аспектом экономического обмена на данном этапе становится предложение благ, которое стабильно и

существенно превышает спрос. Наличие такого парадоксального разрыва между объемами спроса и предложения (перепроизводство, только марксистской терминологии) обусловлено лидирующим значением положительных ожиданий экономических агентов. Речь при этом идет об ожидании увеличения объема спроса и предложения. Позитивные ожидания в области производства на сегодняшний день могут формироваться под воздействием финансовых рынков.



Рисунок 1 – Этапы макроэкономической эволюции

На последнем участке ниспадающей кривой предложения перед точкой E_K , в которой начинается макроэкономический кризис, отмечается максимальный уровень монополизации экономического пространства. В результате власти монополий уменьшаются объемы предложения благ при увеличении стоимости этих благ. Иными словами, это является микроэкономическим обоснованием парадоксального характера кривой агрегированного предложения перед экономическим кризисом [7].

Точка E_K – это период макроэкономического кризиса, кейнсианского в своем основании. При этом кризисе факторы спроса снова участвуют в игре: экономические агенты внезапно понимают огромный масштаб перепроизводства (финансов, финансовых инструментов, ресурсов капиталов и пр.) и чрезмерно высокие цены на рынке благ. Основное значение в процессе макроэкономического обмена теперь имеет спрос экономических агентов. Начинается кейнсианская стадия эволюции, на которой доминируют спросовые

ограничения и факторы жесткости цен и зарплаты.

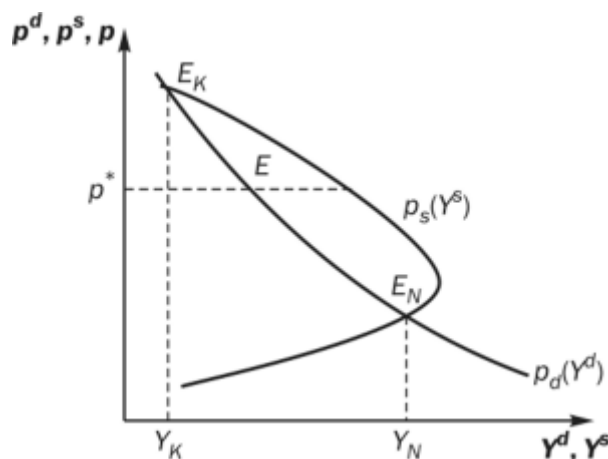
С точки зрения микроэкономики на этом этапе распадается монопольная вертикаль власти и возникают альтернативные центры прибыли, такие как венчурные компании, выдвигающие предложения инновационных товаров и услуг. Монопольная организация рынков со временем становится олигополистической, а потом начинает развиваться, но пути абсолютно конкурентного рынка [6].

Этот этап становится началом эндогенного экономического роста, при котором меняются предпочтения экономических агентов и на рынке появляются инновационные продукты и технологии. На этой стадии монополии играют весьма неоднозначную роль. Так, с одной стороны, развитие может происходить по пути шумпетерианского принципа *creativestructure*, при котором инноватор появляется на рынке и получает временную монопольную прибыль, одновременно уничтожая поток прибыли предшествующего успешного инноватора. С другой стороны, эндогенный экономический рост на данном этапе может разрушить монопольную структуру рынка и обеспечить временное главенство совершенно конкурентных принципов организации экономического обмена. Иными словами, рынок вступает в окрестность неоклассического равновесия E_m , характеризующегося балансом факторов спроса и предложения.

Стремление объединить неоклассическую и кейнсианскую макроэкономическую модели в пределах неоклассического синтеза в настоящее время не представляются целесообразными. Это связано с тем, что в основе указанных моделей лежат абсолютно разные предположения о специфике связей между переменными макроэкономической системы, которые едва ли можно свести в одну алгебраическую систему макроэкономических взаимозависимостей. Другое дело, если рассматривать данные модели как характеристику разных стадий макроэкономической эволюции и стремиться сформировать динамическую модель, которая в разных критических ситуациях сравнительной статики может наделяться неоклассическими и кейнсианскими

чертами. Иными словами, мы неоклассическая и кейнсианская модели оказываются в едином динамическом макроконтексте [3].

Таким образом, выделяются четыре характерных этапа макроэкономической эволюции. Это первый этап, на котором происходит эндогенный экономический рост и который описывается неоклассической макромоделью. Далее следует второй этап, на котором имеет место предкризисная эволюция и преобладают факторы предложения в экономическом обмене (на этом этапе конвенциональных макромоделей еще нет). Третий этап - это макроэкономический кризис и четвертый - посткризисное восстановление экономики, при котором преобладают факторы спроса в макроэкономическом обмене. Этот этап описывается кейнсианской макромоделью.

Список использованной литературы:

1. Базилинская О. Я. Б17 Макроэкономика: Учебн. пособие - К.: Центр учебной литературы, 2015. - 442 с.
2. Базылев, Н.И. Макроэкономика / Н. И. Базылев. Минск: Современ.шк., 2007. С. 38-56.
3. И.В. Новикова. Эк. теория: учебное пособие/ И.В. Новикова, Г.А. Примаченок, В.А. Воробьев/ И.В. Новикова-Мн.: БГЭУ, 2016-543 с.
4. Макроэкономика: социально ориентированный подход: учебник для студ. экон. спец. вузов / Э.А. Лутохина [и др.]; под ред. Э.А. Лутохиной. Минск: ИВЦ Минфина, 2015. - 400с.
5. Макроэкономика: Учебное пособие/ С.А. Константинов, В.А. Воробьев, Л.В. Пакуш, А.М. Филипцов и др.-Астана: Фолиант,2016. - 520 с.
6. Тарасевич, Л.С. Макроэкономика: учебник / Л.С. Тарасевич [и др.]; под общ.ред. Л.С. Тарасевича. 5-е изд., испр. и доп. М.: Юрайт-издат, 2018. С. 50-75.
7. Экономическая теория: учеб.пособие/ М.Н. Базылева, Н.И. Базылев. - 2-е изд. - М: Современная школа, 2020. - 640с.

©Дзудцова Е.М., 2022

УДК 332.145

Ибатуллин У.В.

магистрант 3 курса СИУ филиал РАНХиГС,

г. Новосибирск, РФ

ТЕОРЕТИЧЕСКИЕ АСПЕКТЫ НАПРАВЛЕНИЯ СТРАТЕГИИ СОЦИАЛЬНО-ЭКОНОМИЧЕСКОГО РАЗВИТИЯ РЕГИОНА

Аннотация

В статье обосновывается необходимость в формировании стратегии социально-экономического развития региона, определяются ключевые направления совершенствования региона, выявлены составляющие благополучного взаимодействия, оказывающие влияние на улучшение качества жизни населения и повышающие конкурентоспособность региона.

Ключевые слова

Стратегия социально-экономического развития, планирование региональных показателей, стратегическое управление, уровень и качество жизни населения.

Экономические условия современного мира предъявляют повышенные требования к результативному и эффективному использованию ограниченных ресурсов на всех уровнях национального хозяйства. Ключевым условием для достижения экономических и социальных целей при этом выступает эффективное планирование. Стремление к повышенной ответственности региональных органов власти и управления в данной сфере в результате приведет к социально-экономическому развитию субъектов Российской Федерации, что в итоге повысит уровень и качество жизни населения. Эффективное планирование показателей социально-экономического развития региона обеспечивается посредством формирования и последующей реализации стратегии развития региона.

При разработке и реализации стратегии развития региона следует опираться, как говорит Никоноров С.М., на три концептуальных блока: комплексное освоение территории, культурную политику и кластерный подход. Также немаловажным условием любой региональной стратегии является ее гибкость, которая будет учитывать элемент скользящего планирования, а также предусмотрение баланса интересов между такими триадами, как факторы социального, экономического, экологического развития и властью, бизнесом, обществом [3, с. 28].

Эти две триады влияют не просто на развитие и совершенствование ключевых показателей региона, они являются определяющими, которые создают условия для формирования оптимального развития региона в трансформирующихся условиях современной жизни общества и экономики. Именно взаимосвязь и при этом активное взаимодействие между этими составляющими являются определяющими в развитии региона, ведь без учета деятельности власти, бизнеса и общества в достижении ими благоприятных уровней развития не предоставит возможность совершенствования экономики, защиты экологии и поддержки социального факторов.

Поэтому становится важным использование стратегического подхода к управлению развитием региона. Национальные проекты и федеральные программы по развитию определенных территорий осуществляются уже на протяжении 20 лет (к самым первым территориям принято относить Санкт-Петербург и Республику Саха). Стратегическое управление развитием региона принято определять как процесс принятия и осуществления стратегических решений, в которых на первый план выходит стратегический выбор, основывающийся на сопоставлении имеющихся собственных ресурсов с возможными угрозами и возможностями внешнего окружения, в котором функционирует и развивается определенная территория, региона.

Многие регионы Российской Федерации, переняли опыт первопроходцев в формировании и реализации стратегии регионального управления и

сформировали свои стратегические программы развития, которые в большинстве своем основываются на программах, предоставляемых центром, а также опыте других регионов.

Как говорит Пархомчук М.А., стратегии социально-экономического развития регионов включают в себя сведения о развитии, а также анализ современного состояния экономики территории, выявление ее конкурентных преимуществ, а также способствуют определению целей и задач, содержат перечень соответствующих программ и проектов. Стратегии разрабатываются для определения целевых ориентиров в социально-экономическом развитии региона, выражающихся в формировании условий, предоставляющих возможность обеспечивать высокие темпы развития экономики, помимо этого формирование среды для повышения качества жизни населения [4, с. 259].

В результате можно говорить, что стратегия развития региона предопределяет возможность избрания потенциально возможных ресурсов, которые предоставят возможность территории совершенствоваться и способствовать более активному развитию своих «триадных» составляющих в достижении целей развития страны.

При этом Шпакова Р.Н. указывает на особенность стратегического планирования развития региона. Она утверждает, что стратегия социально-экономического развития с точки зрения федерального законодательства относится к документам стратегического планирования, которые разрабатываются на различных уровнях управления – от федерального до муниципального, включая при этом не только федеральные и муниципальные, но и макрорегиональные, отраслевые и региональные [5, с. 42]. Поэтому, любые разрабатываемые, а впоследствии реализуемые на определенной территории, стратегии социально-экономического развития любого уровня не являются, учитывая положения Федерального закона от 28.06.2014 г. № 172-ФЗ «О стратегическом планировании в Российской Федерации» (с изм. и доп. на 31.07.2020), стратегическим планом, а рассматриваются только как документы

целеполагания [1].

Но даже при этой наличии этой особенности, стратегическое планирование региона предоставляет возможность сформировать плацдарменные позиции, которые определяют использование региональных инструментов потенциала территории для совершенствования своей социальной, экономической и экологической ситуации, ставя во главу угла не общие принципы, а качество жизни населения, посредством эффективного взаимодействия власти, бизнеса и общества.

В связи с этим, целеполагающие документы, по мнению Бородина А.В., способствующие развитию региона, предполагают создание условий благоприятной среды для жизни и деятельности человека, а также развития предпринимательства, достижение которых способно обеспечиваться посредством реализации таких стратегических направлений, как:

- рост уровня качества жизни населения;
- модернизация регионального производственного комплекса в отношении индустриализации и совершенствования аграрной сферы;
- переход от разработки инноваций к их использованию, ведущему к росту ключевых показателей развития региона;
- формирование транспортно-логистического центра и совершенствование системы связи;
- эффективность развития туристического и рекреационного комплекса, который в первую очередь должен опираться на культурное наследие региона, природные ресурсы и социальную сферу территории [2, с. 50-51].

Стратегия социально-экономического развития региона рассматривается как своеобразная идеология управления по совершенствованию ключевых показателей роста потенциала территории. Поэтому стратегия на сегодняшний день должна быть направлена на формирование желаемого образа региона, а именно работать на опережение, выстраивая взаимоотношения открытого сотрудничества власти и бизнеса, обеспечивая тем самым качественное развитие

экономики, опираясь на активное применение инновационных разработок, стремясь к росту производительности труда и воспроизводству человеческого капитала.

Подводя итоги, следует обратить внимание на то, что стратегия социально-экономического развития региона должна рассматриваться как ключевой документ по целеполаганию в совершенствовании общества, власти, бизнеса, эффективное взаимодействие которых предоставит возможность сформировать сильную сторону экономики, экологии и социальной сферы, ведущей к улучшению промышленного и ресурсного потенциала региона, а, следовательно, усиливающей ее конкурентоспособность.

Список использованной литературы:

1. Федеральный закон от 28.06.2014 № 172-ФЗ «О стратегическом планировании в Российской Федерации (с изм. и доп. на 31.07.2020) [Электронный ресурс]. – Режим доступа: <https://base.garant.ru/70684666/> (дата обращения: 28.12.2021)
2. Бородин А.В. Стратегия социально-экономического развития региона // Актуальные вопросы экономики и менеджмента: сборник трудов конференции. – Воронеж: Издательство МГУПС, 2016. – С. 49 – 51.
3. Никоноров С.М. От стратегии социально-экономического развития к стратегии устойчивого развития регионов России // Менеджмент и бизнес-администрирование. 2016. № 4. С. 28 – 35.
4. Пархомчук М.А., Рябкова А.С. Приоритетные направления социально-экономического развития регионов Центрального Федерального округа // Проблемы и перспективы развития России: взгляд в будущее: сборник научных статей 3-й Всероссийской конференции. – Курск: ЮЗГУ, 2020. – С. 258 – 264.
5. Шпакова Р.Н. Стратегии социально-экономического развития регионов: проблемы разработки и нормативно-правового регулирования // Актуальные проблемы социально-экономического развития России. 2018. № 4. С. 41 – 49.

© Ибатуллин У.В., 2022

УДК 332.145

Ибатуллин У.В.магистрант 3 курса СИУ филиал РАНХиГС,
г. Новосибирск, РФ**СТРАТЕГИЯ СОЦИАЛЬНО-ЭКОНОМИЧЕСКОГО РАЗВИТИЯ
РЕСПУБЛИКИ БАШКОРТОСТАН****Аннотация**

В статье рассматриваются преимущества и ограничения развития Республики Башкортостан. Рассматриваются ключевые направления стратегии социально-экономического развития региона. Также представлены основные социальные и экономические достижения региона за 2021 год.

Ключевые слова

Стратегия социально-экономического развития, Республика Башкортостан, преимущества и ограничения развития региона.

Республика Башкортостан на сегодняшний день является одним из активно развивающихся регионов. Во многом Республика обязана выгодному экономико-географическому положению, а также наличию множества природных ресурсов и развитой инфраструктурной сети. К факторам, которые оказывают положительное действие на развитие региона, можно отнести стратегию социально-экономического развития, которая во многом опирается на внутренний потенциал, на гибкую проектную систему регионального управления, на систему ответственности со стороны региональной власти, а также на построение региональной модели солидарного общества.

Преимущества региона в большинстве случаев рассматриваются как конкурентные, способные вывести регион на новые уровни развития. Одним из преимуществ Республики Башкортостан является то, что она располагает на

стыке Европы и Азии. Территория региона составляет 143 тыс. км², на которой представлено сразу пять природных зон, и каждая со своими особенностями климата, воды, почвы, мира растений и животных.

С точки зрения географического положения, то Республика Башкортостан характеризуется тем, что здесь происходит пересечение ключевых трубопроводных, железнодорожных, водных и автомагистральных путей, которые соединяют Европейскую часть России с Сибирью, Уралом, Средней Азией.

Еще одним немаловажным преимуществом Республики Башкортостан являются природные ресурсы. Они рассматриваются как один из факторов развития Республики. Наибольшее место в структуре минеральных ресурсов занимают нефть и медноколчеданные руды, на долю которых приходится почти 70% от всех разведанных запасов. Помимо минеральных ресурсов на территории Республики Башкортостан имеются и посевные площади сельскохозяйственных культур. Обеспеченность посевными площадями в республике на душу населения превышает среднероссийский уровень более чем на 40%. Запасы древесины в Республике Башкортостан составляют около 1% от общероссийских лесных запасов.

Также в Республике Башкортостан развито крупное производство в нефтеперерабатывающем, химическом, нефтехимическом, машиностроительном и агропромышленном комплексах. Республика Башкортостан является безусловным лидером в Российской Федерации по объемам нефтепереработки, при этом продукция ль нефтехимической промышленности составляет практически половину от Уральского экономического региона [по материалам 3, с. 96 – 97].

Преимущества региона создают почву для дальнейшего развития и совершенствования экономической и социальной сферы Республики Башкортостан. Но при этом, помимо возможностей, существуют ограничения, связанные с определенной проблематикой региона. К ограничениям в

Республике Башкортостан относятся:

- инвестиционные ограничения: существование диспропорции между потенциалом региона и инвестиционными вливаниями в его развитие;
- природно-ресурсные ограничения: в регионе наблюдается сжатие сырьевой базы, вследствие того, что достаточно большое количество месторождений нефти уже выработаны или находятся на завершающей стадии разработки – это ведет к снижению динамики добычи;
- промышленные ограничения: наблюдается тенденция к снижению развития основных фондов предприятий, вследствие отсутствия их перевооружения и высокого уровня износа;
- санкционные барьеры со стороны Европейского союза и США ограничивают поставки оборудования и комплектующих для производства транспортных средств;
- демографические ограничения: в регионе существует проблема, актуальная для всех регионов России, а именно снижение количества трудоспособного населения и увеличение количества пенсионеров. При этом трудоспособная молодежь старается уехать из региона в более востребованный экономически региона, тем самым происходит потеря потенциала рождаемости [3, с. 101 – 102].

Возможности и ограничения Республики Башкортостан порождают необходимость в формировании Программы развития региона по социальным и экономическим направлениям. На основании Программы была разработана Стратегия социально-экономического развития Республики Башкортостан на период до 2030 года.

Ключевыми стратегическими направлениями социально-экономического развития Республики Башкортостан определены следующие:

- формирование условий по совершенствованию человеческого потенциала, включая развитие демографии, института семьи, охрану здоровья, сохранения культурных ценностей, развитие образования и физической культуры, защиту

трудовых и социальных отношений, экологию, строительство жилья, национальной политики;

- совершенствование реального сектора экономики, включая развитие промышленности, агротехнического комплекса, малого и среднего предпринимательства, туризма, инвестиционной и инновационной политики, природопользования, внешнеэкономической деятельности и межрегионального сотрудничества;

- сбалансированность развития территорий, включая развитие по снижению дифференциации в социально-экономическом развитии муниципальных образований, моногородов, инфраструктуры, транспорта, энергетики, комфортной среды;

- обеспечение устойчивости в государственном управлении, включая развитие в росте эффективности открытости органов власти, обеспечения устойчивости бюджетной системы, защиту населения и территорий от чрезвычайных ситуаций, обеспечение общественной безопасности [1].

Эти направления являются своеобразными ориентирами, предоставляющими возможность обеспечения экономического роста и повышения конкурентоспособности Республики Башкортостан.

На сегодняшний день, согласно статистическим данным Республики Башкортостан, показатели социально-экономического развития региона имеют следующие значения:

- так, в 2021 году, оборот организаций составил почти 119,5% по сравнению с 2020 годом;

- индекс промышленного производства в январе-ноябре 2021 года по сравнению с соответствующим периодом 2020 года составил 106,2%;

- объем производства продукции сельского хозяйства в январе-ноябре 2021 года, по предварительной оценке, составил 164,5 млрд. рублей;

- объем работ по строительной деятельности в январе-ноябре 2021 года составил более 183 млрд. рублей или 100,1% к уровню аналогичного периода

2020 года;

- объем грузооборота автомобильного транспорта за период январь-ноябрь 2021 года вырос на 2,7% и составил 97,7% по сравнению с аналогичным периодом 2020 года;

- оборот розничной торговли в январе-ноябре 2021 года составил чуть более 895 млрд. рублей, что на 3,4% выше аналогичного периода 2020 года;

- индекс потребительских цен в ноябре 2021 года составил 101,2% по сравнению с ноябрем 2020 года;

- индекс цен производителей промышленных товаров в ноябре 2021 года составил 100,9% по сравнению с показателем ноября 2020 года;

- индекс цен производителей сельскохозяйственной продукции в ноябре 2021 года составил 103,9% по сравнению с показателем ноября 2020 года;

- в отношении финансовых результатов деятельности организаций, то здесь наблюдается следующая картина. За январь-октябрь 2021 года сальдированный финансовый результат организаций составил свыше 296 млрд. рублей, что является выше показателя 2020 года за аналогичный период в 2,7 раза. При этом доля убыточных организаций составила 28% против 30,6% в январе-октябре 2020 года. Убыток от нерентабельно работающих предприятий снизился на 54,4% и составил 15,5 млрд. рублей, при этом в 2020 году за аналогичный период данный показатель составлял 33,9 млрд. рублей;

- среднемесячная заработная плата работников предприятий и организаций в октябре 2021 года составила 40 817 рублей, что по сравнению с октябрём 2020 года стало выше на 6,0%;

- численность занятых в трудовой деятельности людей старше 15 лет в октябре 2021 года составила 1830,4 тыс. человек, при этом 75,7 тыс. человек остаются в статусе безработных. В целом уровень безработицы на октябрь 2021 года составлял 4,0%, что на 1,9% ниже предыдущего показателя в 2020 году;

- демографическая ситуация в январе-октябре 2021 года характеризуется снижением количества родившихся и ростом количества умерших в сравнении с

аналогичным периодом предыдущего года [2].

Данные показатели характеризуют социально-экономическую структуру развития Республики Башкортостан в масштабе России. Практически все показатели экономического и социального развития региона обладают положительной динамикой, единственным отрицательным показателем является демографическая ситуация, так как происходит снижение уровня рождаемости по сравнению с уровнем смертности. Одной из причин такого показателя является эпидемия, охватившая на сегодняшний день весь мир. Еще одним немаловажным фактором нестабильности в демографической политике, является миграция населения, когда молодое работоспособное население покидает регион.

В целом, прирост экономических показателей за рассмотренный период указывает на то, что меры по улучшению социально-экономической жизни Республики Башкортостан оказывают положительное воздействие. При этом необходимо учитывать и то, что развитие экономики в целом является достаточно сложным и трудоемким процессом, который требует постоянных и долгосрочных финансовых стимулов.

Результатом реализации стратегических мер является основополагающим комплексом, способным сформировать устойчивый рост качества жизни населения. Именно этот фактор является крайне необходимым, так как вся инфраструктура региона работает непосредственно для совершенствования данной системы. Развитие человеческого капитала, усиление инновационной и инвестиционной политики, укрепление предпринимательских и управленческих позиций предоставит возможность по обеспечению устойчивого социально-экономического развития Республики.

Список использованной литературы:

1. Постановление Правительства Республики Башкортостан от 20.12.2018 № 624 «О Стратегии социально-экономического развития Республики Башкортостан на период до 2030 года» [Электронный ресурс]. – Режим доступа:

<https://economy.bashkortostan.ru/documents/active/298367/> (дата обращения: 05.01.2022)

2. Социально-экономическое положение Республики Башкортостан в январе-ноябре 2021 года [Электронный ресурс]. – режим доступа: https://bashstat.gks.ru/storage/mediabank/doklad_11_80_2021.pdf (дата обращения: 05.01.2022)

3. Янгиров А.В., Юсупов К.Н. Исследование конкурентных преимуществ, ограничений развития и воспроизводственного потенциала региона //Вестник УГНТУ. Наука, образование, экономика. Серия экономика. 2017. № 4. С. 95 – 103

© Ибатуллин У.В., 2022

УДК33

Крылов С. Е.

студент

ФГБОУ ВО «Южно-Уральский государственный
гуманитарно-педагогический университет»**Научный руководитель: Плужникова И.И.**

Доцент кафедры Экономики ФГБОУ ВО «ЮУрГГПУ»

УПРАВЛЕНИЕ СОВРЕМЕННОГО РЫНКА ТРУДА**Аннотация**

В данной статье мы ознакомились со статистикой занятости и безработицы населения Российской Федерации на период 2021г. Так же мы рассмотрели понятие рынок труда, изучили цели управления населения и задачи необходимые для решения поставленных целей. Акцентировали внимание влияния Вируса – Covid-19 на рынок труда.

Ключевые слова:

рынок труда, управление, труд, управление населением,
органы рынка труда, COVID-19.

При переходе к хозяйственной деятельности в условиях рыночных отношений в России сформировался рынок труда, являющийся одним из самых сложных составляющих рыночной экономики.

Численность экономически активного населения в возрасте старше 15 лет на 2021 г. составила 75,2 млн. человек, также в процентном соотношении 53% от общей численности населения страны.

В численности рабочей силы 70,7 млн. человек систематизировали себя, как задействованные экономической деятельностью и 4,5 млн. человек классифицировались безработными при помощи критериев международной

организации труда.

То есть они не имели работы или доходного занятия, находились в поиске работы и были готовы приступить к ней в исследуемую неделю.

Уровень безработицы на январе 2021г. составила 4,3%.

Уровень занятости населения в январе 2021г. равен 58,5%.

Развитие, происходящее в экономике страны, мировая обстановка в связи с распространением вируса Covid-19 и глобальные «Локдауны» создали необходимость детального исследования и основательного изучения проблем формирования и управления функционированием рынка труда Российской Федерации.

Функционирование рынка труда подчинено общим закономерностям, для каждой страны с рыночной экономикой, независимо от уровня ее развития. Явления, случающиеся на рынках труда в России повсеместно и в отдельных ее территориальных формированиях, необходимо исследовать как проявление, с одной стороны общих закономерностей, присущих рыночной экономике, а с другой индивидуальных особенностей, учитывая российскую специфику формирования рыночной среды в целом и рынка труда в частности.

Крайне важной особенностью рынка труда в нашей стране заключается в чрезвычайно заторможенном приспособлении российской экономики к положениям современного рынка, неадекватная реакция занятости на быстрое падение объемов производства и возрастающее неравенство в прибыли населения различных социальных слоев.

Рынок труда можно описать как отношение между наемными работниками и предпринимателями возникающие по поводу купли-продажи этого труда. Наемные работники, в данном случае, будут субъектами предложения труда, предприниматели же будут выступать субъектами спроса. Так как рынок труда переживает огромное воздействие со сторон всевозможных субъектов трудовых отношений:

- профсоюзы, отстаивающие интересы наемных работников;

-предпринимательские объединения, созданные в противопоставление профсоюзам.

- государство, поддерживающее интересы, как работников, так и работодателей (при помощи специализированных учреждений и законодательного регулирования трудовых отношений).

Одна из ключевых позиций реализации активной политики на рынке труда принадлежит службе занятости, роль которой в наше время качественно изменилась, в связи с пандемией COVID-19. Из посредника по трудоустройству она преобразовалась в активную часть регулирования рынка труда выполняющую многопрофильные функции.

Для нормальной деятельности рынка труда требуется четко сформулированные нормы и правила, регулирующие взаимоотношения между субъектами рынка труда, определяющие их права, обязанности и гарантии.

Данные нормы содержатся в Конституции РФ, Всеобщей декларации прав человека, Трудовом кодексе РФ, конвенциях Международной организации труда, Законе «О занятости населения в Российской Федерации», других законах, нормативно-правовых актах и указах Президента РФ, решениях правительства, генеральных, отраслевых тарифных соглашениях, коллективных договорах, программах содействия занятости населения и т.п.

Сама процедура управления весьма сложная и своеобразная. В общем смысле под управлением понимается намеренное, нескончаемое воздействие со стороны субъекта на объект управления на основе специально разработанного механизма такого воздействия, гарантирующее достижение целей, поставленных перед субъектом управления в конкретных случаях хозяйственной деятельности.

Из этого следует, что основными элементами любой системы управления являются объект, субъект, цели и механизм управления.

Целью управления населением можно считать образование отвечающего требованиям кадрового потенциала организаций, эффективное его

использование и регулирование занятости населения, чтобы в максимальной степени перепрофилировать развитие народно-хозяйственного комплекса на достижение социального стандарта населения.

Для достижения любой цели требуется решить следующие задачи: обеспечить наибольшую занятость трудоспособного населения, гарантировать достойные условия жизни и деятельности граждан в нетрудоспособном возрасте, обеспечить социальные гарантии и безопасность для безработных и временно не занятых граждан, гарантировать соблюдение всех прав и обязанностей работника и работодателя.

Управленческие органы рынка труда делятся на: территориальные органы управления и органы управления предприятия и организации.

Работа этих органов состоит в создании единой системы управления трудоспособным населением и рынком труда любого региона.

Каждый орган управления рынком труда выполняет присущие только ему функции. Также, органы управления могут функционировать совместно.

В функциональные обязанности территориальных органов управления входят:

обеспечение населения благами социального, культурного и бытового характера;

соблюдение прав и обязанностей объекта и субъекта в рамках трудовых соглашений;

подготовка и переподготовка кадров в соответствии с потребностями.

Функциональные обязанности предприятий и организаций:

оценка эффективности использования кадрового потенциала;

соблюдение нормативно-правовых актов РФ в рамках трудового договора;

введение новых методов в систему оплаты труда, которые стимулируют значительное увеличение производительности труда работников предприятия.

Совместная деятельность территориальных органов управления, предприятий и организаций заключается в следующих функциях:

удовлетворение потребностей предприятий и фирм кадрами необходимой квалификации;

установление показателей, на основе которых можно сделать выводы об уровне эффективности использования кадрового потенциала предприятия.

В процессе управления организацией происходит взаимовыгодное влияние сторон согласно трудовому договору. Вид и характер такого влияния может быть разносторонним, однако при этом формируются устойчивые и широко применяемые способы и приемы управления.

В данный момент современный рынок труда испытывает дефицит «управленческих» кадров, в связи с оттоком населения из страны или недостатком уровня образования граждан, что в первую очередь является фактором ухудшения экономического и кадрового потенциала России.

Вирус - Covid-19 показал все слабые стороны организаций, в которых руководители некорректно вели свою деятельность, в связи с чем фирмы и организации прекращали своё существование. Кроме того, ухудшение экономики повлекло сокращение кадров и увеличения числа безработных.

© Крылов С.Е., 2022

УДК 336:12

Родионов А.В.

Д.э.н., профессор, Каменский институт
(филиал) ЮРГПУ (НПИ) им. М.И. Платова, г. Каменск-Шахтинский

Жокабине Н.Ф.

Ассистент,
Луганский государственный университет им. В. Даля, г. Луганск

КИТАЙСКАЯ КРИПТОИНДУСТРИЯ: СОСТОЯНИЕ И ПЕРСПЕКТИВЫ РАЗВИТИЯ

Аннотация

В статье рассмотрено состояние и перспективы развития китайской криптоиндустрии, прослежена эволюция государственного регулирования криптовалют и технологий блокчейн в Китае, выделены характеристики Китайского национального криптовалютного проекта «Криптоюань».

Ключевые слова:

криптоюань, криптовалюта, блокчейн, майнинг, биткойн, Китай

Постановка проблемы. Разработка блокчейн технологии включена в официальную политику национального развития Китая в 2016 году, что ускорило развитие научно-конструкторских работ в этом направлении. На сегодня Китай, являющийся одним из крупных майнинг пулов биткойна и биржевым рынком, где криптовалюты рассматриваются как ценный актив и средство надежных инвестиций, демонстрирует высокую плотность криптомайнеров и трейдеров. Страна добилась удивительно низкой цены на электроэнергию, а решением правительства Китая стимулируется добыча криптовалюты в промышленных масштабах, для чего владельцам криптоферм предоставлены дополнительные скидки на электроэнергию. Промышленные

майнинг фермы в Китае фактически напоминают традиционные промышленные города. Страна одной из первых тестирует новые инновационные концепции, такие как платежи на основе QR-кодов. Учитывая финансируемые государством исследования, государственную поддержку предприятий промышленного криптомайнинга, внедрение ряда прорывных технологий на основе блокчейн, а также отчетливо прослеживающуюся тенденцию по захвату криптолидерства, рассмотрение состояния и перспектив развития криптоиндустрии Китая является актуальной темой.

По данным Всемирного банка [1] показатели Китая, страны со второй по величине экономикой в мире, в 2020 году продемонстрировали рост на 2,3%, несмотря на пандемию, что на фоне сокращения ВВП США на 3,6%, Еврозоны на 7,4%, еще больше укрепляет ее позиции в качестве доминирующей экономики. Также Китай является одной из самых технологически развитых стран в мире и лидером в области государственных инвестиций в технологии блокчейн. Китаю принадлежит один из важнейших сегментов рынка криптовалют в мире, Биткоин и Эфир – его бесспорные фавориты. Китайцы сохраняют за собой способность двигать рынок. Благодаря их интересу цена Биткоина выросла на 18% в октябре 2019 года.

Запуск масштабного проекта – национальной инфраструктурной блокчейн-платформы (Blockchain-based Service Network – BSN), реализуемой с участием государственных телеком-компаний China Telecom, China Mobile, China Unicom, платежной системы China Union Pay и биржи Huobi, блокчейн-компаний Chainlink и Cosmos, ставит главную задачу организацию сети Интернет для блокчейна. Данный проект позволит разработчикам всего мира подключаться к платформе BSN и создавать приложения на основе блокчейна, интегрируя облачные ресурсы, базовые блокчейн-фреймворки, операционную среду, управление ключами, набор для разработки программного обеспечения и интерфейсы прикладного программирования шлюза. BSN развивается в национальном и международном направлении, это продиктовано тем, что в

Китае действует ограничение на запуск децентрализованных блокчейнов, но запущено несколько нод (реальная единица вычислительного оборудования, подключенная к интернет-сети, персональный компьютер с установленным локальным кошельком, который синхронизирован с блокчейном) в других странах. Технически BSN полноценной криптоплатформой не является, так как подконтролен эмитирующему его Народному банку Китая (НБК), и тем самым исключает анонимность владельцев кошельков и их платежных операций, чтобы обзавестись электронным кошельком гражданин страны должен получить индивидуальный счет в системе НБК, предоставив для этого подтверждающие личность документы [2].

На сегодня BSN поддерживает корпоративные блокчейны – Hyperledger Fabric, Fisco BCOS, Baidu Xuperchain и CITA – и публичные блокчейн-фреймворки Ethereum, Tezos, NEO, Nervos и IRISnet. В планах интеграция поддержки 100 публичных блокчейнов в течение года. Не уступает Китай и в майнинге Эфира, BSN так же поддерживает Эфир и EOS. EOS – четвертый самый упоминаемый криптопроект в китайской криптоиндустрии после Биткоина, Эфира и USDT. EOS пользуется огромной популярностью в Китае, привлекая множество крупных держателей монеты, разработчиков и партнеров. Данные о принадлежности нод EOS – наглядное отражение популярности криптовалюты в Китае. Из 613 нод 56 расположены в Китае, 43 – в США, 31 – в Сингапуре, 17 – в Канаде, 15 – в Гонконге. 284 ноды не раскрывают информацию о своем местоположении. На китайские ноды приходится 23% голосов при выборе производителей блоков, на втором месте идет Канада лишь с 8%. Китайские ноды собирают 35% наград за выпуск блоков ежедневно, за ними идут сингапурские, на их долю приходится 13%. Из 21 супернод 8 находятся в Китае. Из-за этого возникают опасения, что EOS контролируется Китаем. Nuobi, третья по объему торговли биржа криптовалют, запустила инвестиционный фонд в размере 93 миллиона долларов США для блокчейн компаний в партнерстве с китайской инвестиционной компанией NewMargin. Китайский титан

электронной коммерции Alibaba владеет наибольшим количеством патентов на технологии блокчейн в мире, на сегодня это составляет около 49 лицензий. Руководитель компании Bitmain Technologies Ltd, которая является ведущим мировым производителем чипов для майнинга криптовалют, миллиардер Джихан Ву планирует проведение IPO. Собственный капитал Чангпенг Чжао, основателя и генерального директора Binance, крупнейшей в мире биржи криптовалют по объему торгов, оценивается в 1,4 миллиарда долларов США. Однако до 2014 года Китай придерживался строгих правил в отношении криптоиндустрии – криптовалюты были жестко ограничены, майнинг подлежал запрету, блокчейн конференции закрывались полицией, так как с точки зрения правительства криптовалюты могли нанести урон финансовой безопасности страны (Таблица 1).

Таблица 1.

**Эволюция государственного регулирования криптовалют
и технологий блокчейн в Китае**

Год	Предписание	Причина
2013	Запрет банкам на все операции, связанные с криптовалютами	Проблемы безопасности из-за децентрализованной природы криптовалюты
2015	Разработка технологии блокчейна	Огромная популярность криптовалюты в Китае и мире
2016	Регистрация патентов, увеличивающих количество китайских блокчейн платформ	Впечатляющий научный потенциал китайских компаний
2017	Запрет на ICO ¹ и прекращение торговых крипто-фиатных операций	Правительственное расследование в криптоиндустрии
Январь 2018	Запрет рынков P2P ² и OTC ³	Разработка долгосрочной стратегии устранения иностранных криптовалютных платформ из национальной экономики
Февраль 2018	Блокировка доступа к оффшорным криптообменникам и веб-сайтам ICO	
Май 2018	Приложение дополнительных усилий в сфере разработки и коммерциализации технологий блокчейна, систем борьбы с мошенничеством, основанных на блокчейне в использовании PBoC	Высокая оценка президента Китая Си Цзиньпина технологии блокчейна, трактовавший ее как часть технологической революции
Ноябрь	Учреждение Научно-	Стремление правительства обезопасить

Год	Предписание	Причина
2018	исследовательского института Цифровых валют	валютный суверенитет страны
Январь 2019	Открытие доступа к хранимым данным, введение процедуры верификации: ввод данных ID-карты или мобильных номеров, стартапами, работающими на блокчейне	Введение новых правил Администрацией киберпространства Китая
Октябрь 2019	Принятие Биткойна в качестве способа оплаты технологическим издание Beijing Sci-Tech Report	Поощрение использования криптовалют в реальной жизни
Декабрь 2019	Оплата услуг Ethereum	Открытие первого отеля в Китае, принимающего криптовалюту Ethereum в качестве способа оплаты
Апрель 2020	Запуск проекта по созданию национальной китайской криптовалюты «Криптоюань»	Запуск приложения DCEP, позволяющее гражданам страны использовать национальную криптовалюту «Криптоюань»

составлено авторами на основе анализа источников [3,4,5]

¹ICO – форма привлечения средств на развитие криптовалютного проекта.

²P2P – одноранговая, децентрализованная, оверлейная компьютерная сеть, основанная на равноправии участников. ³ОТС – сделка с финансовым инструментом, заключённая сторонами напрямую, а не через биржу.

На основании данных таблицы 1 прослеживается насколько быстро Китай изменил свое отношение к криптовалюте и технологии блокчейн, снял ограничения на майнинг, а Национальная Комиссия по развитию и реформам одобрила сферу криптодеятельности. Одной из предпосылок таких изменений явилось быстрое реагирование Китайского правительства на популярность в Китае иностранных криптовалют. На фоне отмечающегося роста интереса китайского населения к криптоиндустрии, когда наиболее популярными классами активов для китайских инвесторов после недвижимости становятся криптовалюты, рассматривается запуск национального криптовалютного проекта «Криптоюань», характеристика, которого приведена в таблице 2.

Таблица 2

Характеристика Китайского национального проекта «Криптоюань»

Официальное название	Digital Currency Electronic Payment (DCEP)
По-китайски	中国人民银行研发的电子货币
Полноценный запуск	2021 год
Функции	Возможность осуществить перевод от одного человека другому простым касанием телефонов друг друга. Функция будет работать даже без подключения к Интернету
Скорость обработки транзакций	До 300 000 транзакций в секунду
Функционал	Стандартный интерфейс
Технология	Централизованный блокчейн
Условия участия	Выпуск по лицензии
Государственные гарантии	Ликвидность гарантирована государством

составлено авторами на основе анализа источников [4,5]

В планах Китая вытеснение доллара с рынка электронных платежей, а позже и изменение мировой финансовой системы. Планы амбициозные и реализуемые, так как подобные проекты в других странах либо не запускаются, либо изменяют свою концепцию из-за многочисленных требований регуляторных систем. Учитывая тот факт, что китайская экономика меньше всех зависит от цен на нефть – перспективы криптоюаня вполне реальные.

Вывод. На сегодня Китай становится одним из основных двигателей криптоиндустрии. Запустив платформу BSN и предоставив частным компаниям доступ к криптоинфраструктуре, Китай получает преимущество новатора, осуществляет регуляторный надзор, сдерживает проникновение зарубежных криптокомпаний в страну, чем останавливает отток капитала. Продвижение криптоюаня демонстрирует многочисленные преимущества: снижение операционных и транзакционных издержек, расширение финансовой доступности для граждан, увеличение возможностей борьбы с преступностью и влияния Китая за рубежом. Криптоюань может использоваться не только для расчетов и платежей, но и для распределения стимулирующих выплат, субсидий и возврата налогов, а так же предоставляет правительству беспрецедентный надзор над транзакциями.

Список использованной литературы:

1. Отчет Всемирного банка 2020 год: «Перспективы мировой экономики» Режим доступа – URL: <https://www.vsemirnyjbank.org/ru/publication/global-economic-prospects> Дата обращения: 17.11.2021 г.
2. РБК Pro: Как Китай изменит индустрию блокчейна. Режим доступа – URL: <https://www.rbc.ru/crypto/news/5f5c84fe9a794762cd740d4> Дата обращения: 20.12.2021 г.
3. BloomChain: Цифровая версия: зачем Китай вводит «криптоюань». Режим доступа – URL: <https://bloomchain.ru/detailed/tsifrovaja-versija-zachem-kitai-vvodit-kriptojuan> Дата обращения: 20.12.2021 г.
4. Китай запускает государственную криптовалюту: как это может изменить финансовый мир. Режим доступа – URL: <https://vc.ru/finance/122749-kitay-zapuskat-gosudarstvennuyu-kriptovalyutu-kak-eto-mozhet-izmenit-finansovyy-mir> Дата обращения: 20.09.2021 г.
5. Цифровой юань (DCEP). Режим доступа – URL: [https://www.tadviser.ru/index.php/Продукт:Цифровой_юань_\(DCEP\)](https://www.tadviser.ru/index.php/Продукт:Цифровой_юань_(DCEP)) Дата обращения: 18.12.2021 г.

© Родионов А.В., Жокабине Н.Ф., 2022

УДК33

Сетдеков И.Х.

ИННОВАЦИОННОЕ СОВЕРШЕНСТВОВАНИЕ СИСТЕМЫ ОПТИМИЗАЦИИ ПРЕДПРИЯТИЯ ЧЕРЕЗ ВНЕДРЕНИЕ СИСТЕМЫ ИНДИВИДУАЛЬНОЙ МОТИВАЦИИ СОТРУДНИКОВ

Ключевые слова: система оптимизации, посткризисная экономика, мотивация труда, система индивидуальной мотивации, социально ориентированный бизнес, социальные инновации в бизнесе

08.00.01 – Экономическая теория, 08.00.05 – Экономика и управление народным хозяйством

Данная статья посвящена анализу ситуации, сложившейся в сфере малого и среднего бизнеса в период выхода из ограничений периода карантина, помимо анализа сложной и неоднозначной ситуации предлагается новый вид оптимизации деятельности предприятия, построенный на повышении затрат по росту мотивации к труду сотрудников.

1) Введение.

В начале 2021 года появилась надежда на стабилизацию в санитарно-эпидемиологическом положении в нашей стране и как прямое следствие этого начались признаки остановки падения и начала роста в экономике.

В связи с общим ухудшением экономического положения в компаниях и предприятиях, обострившегося в связи с проявлением воздействий негативных тенденций мирового финансового кризиса, переросшего уже в разряд глубокого экономического кризиса, многие компании снижать свои затраты, опасаясь за стабильность. В снижении расходов руководство компаний видит один из основных способов выживания в тяжелое время. Часто в погоне за экономией начали урезаться целые статьи расходов. Но есть примеры и разумного, рационального и даже инновационного подхода к сложному процессу

оптимизации.

Рассмотрим необходимость оптимизации, как с научной точки зрения, так и с практической, под практической понимается опыт предпринимательской деятельности коллег автора и самого автора в трудные месяцы локдауна.

Данная статья не может претендовать на обзор и последующее осмысление всех решений по оптимизации расходов и затрат всех видов, а только ставит своей целью заострить внимание руководства компаний на том, что к расходам нужно отнестись взвешенно, не следуя общим тенденциям и панике, вычеркивая целые статьи бюджета. Мы же представляем социально ответственный бизнес и поэтому для нас каждое сокращение имеет негативно окрашенные тона. Наша задача превратить оптимизацию в усовершенствование процесса, в его рационализацию от эффекта которой люди должны повышать свой уровень жизни.

При этом, при рассмотрении практического опыта автора в области исследований за ролью мотивации и внедрении мотивации в процесс производства, необходимо не отвергать уже существующий опыт в данной области. Таковы цели и задачи данной статьи.

2) Оптимизация и мотивация – единство понятий или их различие?

Если говорить о научном осмыслении проблем оптимизации в различных экономических научных школах, то необходимо остановить внимание на следующих работах:

- Трансформация понятия «Оптимизация» в экономической теории (Татаркин А.И., Иваницкий В.П., Назаров Д.М. Journal of New Economy (журнал «Известия Уральского государственного экономического университета» до 2019 года) - 2016). Авторы оригинально рассматривают ситуацию с пониманием роли оптимизации в современных условиях и на основе имплицитности используют принцип экономической герменевтики (1).

- Кривошеев В. П. рассматривает Многокритериальную оптимизацию в своей работе «Теория оптимального управления экономическими теориями» и

приходит к выводу о невозможности исследования многих экономических явлений и систем только лишь аналитическими методами (2).

- В работе «Теория и методы оптимизации» Е.А. Кочегуров предлагает рассматривать выбор критерия оптимизации не сам по себе, а в зависимости от решаемой задачи. И соответственно, выбор критерия даст различные оттенки в оценке результата оптимизации - экономический, точностной или надежностный характер (3).

Для автора не менее важным является и практическое применение инструментов оптимизации в сфере малого и среднего бизнеса, так как именно он претерпел более других ограничения в дни пандемии. Но не менее важным является и применение в рамках оптимизации и такого инструмента как индивидуальная мотивация сотрудников (прежде всего персонала среднего звена). Казалось бы – оптимизация и мотивация сотрудников суть есть разные экономические явления и процессе. Однако автор на основе опыта создания бизнеса с нуля и на основании применения авторских (в некотором смысле уникальных технологий) системы оптимизации с программой мотивации имеет материал для обратного утверждения. Итак, попробуем рассмотреть оптимизацию и включенную в ее рамки индивидуальную мотивацию как единый механизм имеющий как мощный эффект роста при нормальном функционировании, так и эффект реанимации в кризисных условиях.

Бизнес, открытый с нуля, позволяет создателю видеть эффективность и уязвимые стороны своих собственных решений, внешних заимствований и купленных как «ноу-хау» на тренингах инструментов. Также хочется подчеркнуть, что метод кооперации с коллегами по отрасли (в нашем случае – это пекарни и мини пекарни) – позволяет увидеть и оценить результаты применения данных технологий на предприятиях с разным уровнем развития, финансового положения и непохожими коллективами.

Для начала рассмотрим такое явление как индивидуальная мотивация сотрудников. Почему она имеет важнейшее значение в устойчивом развитии

кампании или предприятия? Потому что у каждого сотрудника – не одни и те же мотивы к работе. Этот факт сказывается и на качестве работы, и на производительности труда. Нам часто в качестве контраргумента говорили: «Деньги решают все!», - имея ввиду, что только финансовая стимуляция имеет решающее значение.

Автор далек от мысли возможности нематериального стимулирования в условиях капитализма, рыночных отношений и общего кризиса в экономике. Однако, есть пример малоизвестного у нас в широком общественном сознании, российского предпринимателя Александра Васильевича Чичкина (1862-1949 гг).

Русский предприниматель, помимо того, что был основателем крупного молочного производства в дореволюционной России, был автором системы отбора, обучения, профессионального роста своих сотрудников. И в основе такого кадрового подхода был индивидуальный учет мотивации человека в различные периоды его жизни.

«На предприятиях Чичкина работали 3000 человек. Кадрам молочный король придавал особое значение, поскольку свою фирму воспринимал как семью: оплачивал сотрудникам учебу, предоставлял общежития и был убежден, что каждый из них, при желании, мог бы работать на его предприятиях всю жизнь.» (Зайцева Е., журнал Родина 04.2020).

Для этого Александр Чичкин «разработал эффективную систему личных поощрений работников. Первый уровень - "Рождение мечты и любви к профессии" - был рассчитан на подростков до 20 лет, которые только определялись в своем будущем. Сотрудники постарше переходили на уровень "Энтузиазм" и приступали к самостоятельной работе. Следующий уровень "Честолюбие и тщеславие" был определяющим для дальнейшей расстановки по должностям. Сотрудники в 30-40 лет работали на уровне "спокойное ожидание". К 40 годам они обычно уже занимали руководящие должности. Их высоко ценили за многолетний опыт и знания. К 50-60 годам работники достигали уровня "Исполнение мечты".

Все эти годы Чичкин вел записную книжку, названную им "Книга живота моего", в которую записывал характеристики и различные факты о своих подчиненных.

Кадровая система Чичкина работала без сбоев. В будущем его систему поощрений взяли на вооружение в Японии. А сеть его молочных магазинов стала лучшей в Европе.» (Зайцева Е., журнал Родина 04.2020).

Автору также на основании наблюдений удалось сделать вывод: каждому сотруднику необходимо нечто, что нужно именно ему и именно это максимально мотивирует сотрудника.

Какова градация сотрудников с учетом всех вышперечисленных критериев в создании системы оптимизации и мотивации на предприятиях автора?

- Молодежь, требующая денег (18 – 23 гг, часто начинающие сотрудники переоценивают свой уровень и вклад в работу предприятия) – в данном случае только выплата за каждый сделанный конкретный шаг. Применение само учёта и час контроля. Как правило, подобное отношение к новичкам из молодежи дает возможность им самим правильно оценить себя, сориентироваться на саморазвитие.

- Молодежь, зарабатывающая деньги (23 – 29 лет, люди понимающие свои возможности, как правило создавшие семьи, либо стоящие на пороге их создания и осознающие важность разумного отношения к доходам и расходам). Ключевую роль в мотивации данных сотрудников играет выплата бонусов и премий за экономию средств предприятия, то есть сэкономил муку, сахар при сохранении качества булочки, предложил и внедрил новаторское техническое решение, дающее экономию электроэнергии – получи, заработал.

- Специалисты в расцвете сил (достаточно широкая возрастная группа, потому как не все в одно и то же время приходят к расцвету, примерный возраст от 30 до 40 лет). Для этих людей важнее всего две вещи (понятно, что в рамках данной статьи не раскрываются все особенности той или иной возрастной группы сотрудников) – стабильность и признание собственных успехов в рамках

деятельности предприятия. Под стабильностью понимается – оплата за выполнение заранее согласованного плана (производства, продаж, закупок). Под признанием уместно понимать в данном возрасте – оценку вклада сотрудника в развитие предприятия. Но в данном случае не только важно оценить вклад сотрудника в материальном выражении в виде стабильной зарплаты. Необходимо учесть и желание такой группы сотрудников быть выше по статусу молодых коллег, их желание передать опыт, их желание к закреплению успеха. Поэтому видится правильным назначение на руководящие должности среднего звена назначать представителей именно этой группы. Эти сотрудники могут, иногда сами хотят и проявляют инициативу в передаче опыта – необходимо дать им эту возможность. В рамках нашего кооператива пекарен (их на тот момент было 7) города Зеленоград были организованы обучающие семинары в рамках профессиональной деятельности и ведущими специалистами там стали 6 человек из данной категории сотрудников. Причем всю работу они сделали бесплатно и качественно.

- Специалисты «золотого запаса» (от 45 лет – та часть сотрудников, стоявшая у истоков предприятия, обладающая знаниями полной картины создания, развития предприятия). В иных предприятиях 45 лет – это возраст расцвета, но учитывая молодость нашего предприятия, все наши сотрудники от 45 – то старожилы. Главная мотивационная составляющая наших старожилых – это уважение к труду многих лет, за преданность в трудные годы роста и в периоды кризисов. Предприятие в качестве поощрения качества работы таких работников может оказать материальную помощь семье сотрудника (например, оплата обучения ребенка за определенный период, помощь в выплате ипотечного кредита) – подобное отношение укрепляет уверенность сотрудника в правильности своего выбора.

Инновационность подхода заключается в тщательном сборе информации о каждом сотруднике (хобби, увлечения, семейная жизнь) и в обратной связи сотрудника. Изначально все сотрудники знают о системе мотивации и могут

вносить в нее коррективы и дополнения (естественно после обсуждения и защиты своих поправок на собраниях). Можно назвать такой подход демократическим. Но любая система требует и меры ответственности. Сотрудник, нарушающий условия применения к нему системы мотивации, не выполняющий базовые плановые показатели теряет право на дополнительное поощрение и, как правило, увольняется.

При описании подобного инструмента мотивации автором использованы материалы наблюдений за 57 сотрудниками 7 предприятий города Зеленоград на протяжении 6 лет. Данное обобщение наблюдений и позволило нам говорить о необходимости внедрения нового термина в оборот экономической науки – система индивидуальной мотивации предприятия. Система была внедрена в 2019 году на всех предприятиях, участвовавших в наблюдениях. Собственник/руководитель предприятия при изучении подобной методики и тем более внедрении ее в жизнь очень внимательно изучил особенности психики своих сотрудников, знает об их жизни достаточно для определения той или иной группы сотрудника.

Внедрение системы, описанной выше, на всех 7 предприятиях, входящих в кооператив производителей хлебобулочных изделий привели к следующим измеряемым результатам за период 2019 – 2021 гг:

- валовый рост чистой прибыли (с учетом падения в период пандемии) 19%
- рост товарооборота (с учетом падения в период пандемии) 24%
- сокращение показателя текучести кадров (с учетом падения в период пандемии) 68%
- рост фонда заработной платы (с учетом падения в период пандемии) 12%

3. Заключение

В данной статье мы хотели раскрыть очень важную и новую для наших предпринимательских и научных кругов тему: роль мотивации в процессе оптимизации деятельности компании на уровне сотрудников среднего звена. В предложенных ранее концепциях процесс мотивации и процесс оптимизации

были предложены как разные и возможно несовместимые процесс.

Мы считаем, что правильно понятая руководителем и профессионально внедренная система мотивации в состоянии привести к очень хорошим финансовым результатам в кратчайшие сроки. Система максимально адаптивна в различных сферах малого и среднего бизнеса. При этом хотелось бы подчеркнуть, что при внедрении системы затраты предприятия вырастут (на 10-12%), что, казалось бы, не совместимо с введением оптимизации, но повышение затрат на участке повышения мотивации приводит за три года внедрения к повышению чистой прибыли на 19 % по сравнению к трем предыдущим годам без применения системы индивидуальной мотивации.

Мы с коллегами считаем, что в нашем бизнесе – это впечатляющий результат. Который, однако имеет и перспективы роста. На отдельно взятом предприятии нашего партнера в совершенно иной сфере рост за год применения системы составил 37%. Поэтому, на основании всего вышесказанного хочется сделать следующий научно-практический вывод: система индивидуальной мотивации сотрудников в рамках системы оптимизации предприятия – жизнеспособна и имеет перспективы к развитию.

Социальные инновации порою более востребованы временем, эпохой – нежели инновации технические. Нам кажется, что система позволяющая бизнесу расти, а сотруднику развиваться и улучшать свое материальное положение, получая удовольствие от работы – это и есть социальная инновация.

Список использованной литературы:

1. Гордеева Е. В. Мотивация как важнейший фактор повышения эффективности системы управления персоналом организации / Е. В. Гордеева, Ю. С. Севостьянова // Экономика и бизнес М., 2007
2. Тузова А.А. Мотивация трудовой деятельности/ Издательство МИЭМП М., 2010.
3. Лобанова Т.Н. Мотивация и стимулирование трудовой деятельности/ Высшая школа экономики М., Юрайт, 2019.

4. Кривошеев В. П. «Теория оптимального управления экономическими теориями»/ М., 2009.
5. Шубина, Н.А. Материальное и нематериальное стимулирование труда: организационный опыт и общественное мнение // Научное сообщество студентов XXI столетия. Экономические науки: сб. ст. по мат. XXIII междунар. студ. науч.-практ. конф. № 8(23).

©Сетдеков И.Х., 2022

УДК 658.13

Терновский О.А.

канд. экон. наук, Директор Каменского технологического
института (филиала) ЮРГПУ (НПИ) имени М.И. Платова,
г. Каменск-Шахтинский, РФ

Родионова О.Ю.

канд. экон. наук, доцент, доцент Луганского государственного
университета имени Владимира Даля, г. Луганск

Родионов В.И.

старший преподаватель Луганского государственного
университета имени Владимира Даля, г. Луганск

ФОРМИРОВАНИЕ РЕСУРСНОГО ОБЕСПЕЧЕНИЯ УСТОЙЧИВОГО РАЗВИТИЯ ФИНАНСОВОЙ СИСТЕМЫ ПРЕДПРИЯТИЯ НА ИННОВАЦИОННЫХ ПРИНЦИПАХ

Аннотация

В статье рассмотрено ресурсное обеспечение устойчивого развития финансовой системы предприятия на инновационных принципах, определены новые возможности использования финансовых инноваций, выделены этапы финансирования их внедрения.

Ключевые слова

финансовые ресурсы, финансовая система предприятия, инновации,
инновационные принципы, устойчивое развитие

Финансовая система предприятия в современных условиях трансформируется вследствие цифровизации, финансовой глобализации и интенсификации трансграничного движения финансовых ресурсов, инновации в финансовых технологиях и расчетах, которые упрощают движение

инвестиционных потоков, несут в себе как большой потенциал ускорения экономического развития, так и значительные финансовые риски и угрозы. Устойчивое развитие финансовой системы предприятия в этих условиях сопровождается существенными количественными и качественными изменениями, которые проявляются в диверсификации деятельности и обострении конкурентной среды.

Финансовые инновации – это новые или усовершенствованные финансовые технологии, услуги, продукты, организационные формы, которые являются результатом инновационной деятельности и в финансовой сфере имеют положительный эффект для функционирования предприятия. К самым востребованным финансовым инновациям можно отнести появление кредитных карт и многофункциональных банкоматов, сетей безналичных расчетов и платежей, безналичного обращения финансовых инструментов и эмиссии электронных и цифровых денег, распространение виртуальных банков и электронных кошельков и тому подобное. Наиболее динамичные изменения происходят в сфере коммуникаций и информационных технологий, которые достаточно интенсивно используются в финансовой деятельности, поэтому они относятся к числу лидеров инновационного финансового процесса [3].

Перспективными для устойчивого инновационного развития финансовой системы предприятия являются инновации на международном рынке капитала, которые касаются, прежде всего, новых форм сотрудничества при финансировании экспортно-импортных операций, международной инвестиционной деятельности, международных расчетов. Новые возможности в этом направлении дает применение технологий блокчейн, криптографии и смарт – контрактов.

Инновационное развитие финансовой системы предприятия требует соответствующего финансирования, которое способны обеспечить только привлеченные финансовые ресурсы. Новейшие технологии несут инновационные риски, которые часто неприемлемы для предприятия.

Неспособность или нежелание принятия этих рисков снижает конкурентоспособность предприятия, поэтому жизненно важно иметь достаточные ресурсные возможности финансирования инноваций и высокотехнологичных продуктов, несмотря на то, что это, повышает финансовые риски и требует дополнительной капитализации предприятия. Современная финансовая система предприятия характеризуется переходом от воспроизводственного типа развития к инновационному, ориентированному на нововведения [1].

Устойчивое развитие финансовой системы предприятия обуславливает количественные и качественные изменения спроса на кредитные ресурсы, что объективно предопределяет расширение границ финансовых рынков, так как большинство отечественных предприятий преимущественно ориентированы на заимствования. Финансовые границы определяются параметрами денежного рынка и местом на нем этих финансовых посредников, где своеобразным ограничением является объем ссудного капитала, который перераспределяется через финансовый сектор. Темпы роста совокупного ссудного капитала определяют взаимосвязь финансовых посредников, которые аккумулируют и перераспределяют основную массу ссудного капитала [2].

Финансирование устойчивого инновационного развития финансовой системы предприятия подразумевает реализацию следующих этапов:

определение тенденций развития научно-технического прогресса в финансовом секторе;

определение перспективных направлений инновационной деятельности и организация управления ими;

оценка эффективности инновационных процессов;

выявление и оценка рисков, возникающих в процессе внедрения и использования финансовых нововведений;

создание подсистемы управления инновациями и разработка проектов внедрения нововведений;

формирование благоприятного инновационного климата и условий для адаптации финансовой системы предприятия к нововведениям;

принятие решений, направленных на стимулирование инновационной активности предприятия, обоснование инновационных решений в условиях риска;

поиск источников и способов привлечения финансовых ресурсов.

Использование наукоемких финансовых продуктов, современных информационных технологий, разработка и внедрение новшеств в деятельность предприятия являются главными факторами, определяющими его устойчивое развитие.

Важнейшим условием эффективного ресурсного обеспечения устойчивого развития финансовой системы предприятия на инновационных принципах является построение эффективной подсистемы управления инновационным капиталом на разных этапах инновационного цикла.

Список использованной литературы:

1. Василевская, И. В. Инновационный менеджмент / И. В. Василевская. – 3-е изд. – Москва: РИОР, 2019. – 129 с.
2. Проскурин, В.К. Анализ, оценка и финансирование инновационных проектов: учебное пособие / В.К. Проскурин. – 2-е изд., доп. и перераб. – Москва: Вузовский учебник: ИНФРА-М, 2020. – 136 с.
3. Финансовая политика в сфере инноваций: проблемы формирования и реализации : монография / под общ. ред. О.Н. Владимировой. – Москва: ИНФРА-М; Красноярск: Сиб. федер. ун-т, 2018. – 230 с.
4. Яшин, С. Н. Анализ эффективности инновационной деятельности: учебное пособие / С. Н. Яшин, Е. В. Кошелев, С. А. Макаров. – Санкт-Петербург: БХВ-Петербург, 2020. – 285 с.

© Терновский О.А., Родионова О.Ю., Родионов В.И., 2022

УДК 330

Ткаченко Е.А.

магистрант 2 курса ОГУ,

г. Оренбург, РФ

ОЦЕНКА ЭФФЕКТИВНОСТИ СИСТЕМЫ ВНУТРЕННЕГО КОНТРОЛЯ**Аннотация**

В данной статье рассматривается оценка внутренним аудитором эффективности системы внутреннего контроля условного предприятия. Внутренний аудит является важным компонентом корпоративного управления. Функция внутреннего аудита – обеспечивать оценку надежности, качества управления, состояния внутреннего контроля в организации. Приведены примеры расчета уровня существенности и риска необнаружения.

Ключевые слова

система внутреннего контроля, аудиторский риск, уровень существенности, риск необнаружения, неотъемлемый риск.

Согласно № 402-ФЗ «О бухгалтерском учете» экономический субъект обязан организовать и осуществлять внутренний контроль совершаемых фактов хозяйственной жизни [1].

Внутренний контроль способствует достижению экономическим субъектом целей своей деятельности. Он должен обеспечивать предотвращение или выявление отклонений от установленных правил и процедур, а также искажений данных бухгалтерского учета, бухгалтерской (финансовой) и иной отчетности.

Основной целью внутреннего контроля бухгалтерского учета является обеспечение соблюдения работниками финансовой службы требований действующего законодательства и внутренних распоряжений, а также правильность отражения в учете текущих хозяйственных операций [2].

При наличии в системе корпоративного управления подразделения или специалиста по внутреннему аудиту, обязанности по оценке эффективности и надежности внутреннего контроля, как правило, возлагаются именно на это подразделение или специалиста.

Проведение аудита, как внутреннего, так и внешнего, всегда сопровождается определенным риском. Аудитор должен четко уяснить себе, в чем заключается аудиторский риск, его сущность, составные части, как его определить и его максимально допустимый уровень [3].

В основу процедуры оценки эффективности системы внутреннего контроля положено предположение аудитора, что существующая система внутреннего контроля не сможет выявить допущенные существенные ошибки в системе бухгалтерского учета или не сможет их предотвратить [4]. В связи с выборочным характером процедур аудита и для обоснованной оценки существенности выявленных аудитором отклонений. Необходимо определить уровень существенности.

Пример расчета уровня существенности представлен в таблице 1 [5].

Таблица 1

Расчет уровня существенности на основе показателей отчетности
условного предприятия

Наименование базового показателя	Значение базового показателя, тыс. р.		Доля (%)	Значение, применяемое для нахождения уровня существенности, тыс. р.
Балансовая прибыль	325		5	16,25
Выручка	169 416		2	3 388,32
Валюта баланса	55 656		2	1 113,12
Собственный капитал	2 220		10	222
Общие затраты предприятия	143 208		2	2 864,16

1. Определим среднее значение уровня существенности:

$$(16,25+3388,32+1113,12+222+2864,16) / 5 = 1 520,77 \text{ тыс. р.}$$

2. Определим отклонение наибольшего из значений, участвовавших в

нахождении уровня существенности от полученного среднего значения:

$$(3\,388,32 - 1\,520,77) / 1\,520,77 \times 100\% = 123\%.$$

3. Определим отклонение наименьшего из значений, участвовавших в нахождении уровня существенности от полученного среднего значения:

$$(1\,520,77 - 16,25) / 1\,520,77 \times 100\% = 99\%.$$

Поскольку наибольшее и наименьшее значения, применяемые для расчета среднего уровня существенности, отклоняются от полученного среднего более, чем на 20%, его можно считать существенным. Поэтому данные показатели исключаются из дальнейшего расчета уровня существенности.

Из расчета исключаются показатели, которые отличаются от средней величины в большую и меньшую стороны в значительной степени, в данном случае исключаем показатели 16,25 тыс. р. и 3 388,32 тыс. р.

В данном случае новое среднее арифметическое значение составит:

$$(1\,113,12 + 222 + 2\,864,16) / 3 = 1\,399,76$$

Округляем до 1400 тыс. р., эта величина будет использоваться в качестве значения уровня существенности.

Разница значений до и после округления находится в пределах установленной величины 20% и составляет $0,00017\% = (1400 - 1399,76) / 1399,76$.

Полученный в ходе расчетов единый показатель уровня существенности применяется при проведении аудиторской проверки для всей аудируемой бухгалтерской отчетности.

Важным элементом, влияющим на выводы аудитора и итоговое заключение по проверке, является уровень риска.

Аудиторский риск – это вероятность того, что бухгалтерская отчетность может содержать не выявленные существенные ошибки или искажения после подтверждения ее достоверности.

Неотъемлемый (внутрихозяйственный) риск – вероятность подверженности отчетности существенным ошибкам. Определяется аудитором субъективно [6].

Аудитор выявляет вероятность появления существенных искажений в данном бухгалтерском счете, статье баланса, бухгалтерской отчетности проверяемого лица в целом до их выявления системой внутреннего контроля или при допущении, что внутренний контроль отсутствует [4].

Чтобы выявить вероятность появления существенных искажений, аудитор оценивает систему бухгалтерского учета, действующую на аудируемом предприятии. Это можно сделать в форме опросника аудитора (таблица 2) [7].

Таблица 2

Опросник аудитора для оценки надежности системы бухгалтерского учета

Вопросы	Варианты ответов	
	Да	Нет
Утверждена ли на предприятии учетная политика?	+	
Осуществляется ли учет в соответствии с Положениями об учетной политике?	+	
Имеет ли главный бухгалтер высшее экономическое образование и аттестат профессионального бухгалтера?	+	
Проходит ли главный бухгалтер курсы повышения квалификации 1 раз в год?		+
Имеются ли должностные инструкции для работников бухгалтерии?	+	
Проводится ли аттестация работников бухгалтерии на предмет соответствия выполняемых ими обязанностей?	+	
Имеется ли на предприятии график документооборота и соблюдаются ли сроки предоставления первичных документов в бухгалтерию?	+	
Используют ли в своей работе сотрудники бухгалтерии правовые базы «Гарант», «Консультант плюс»?	+	
Используется ли официальная лицензированная версия автоматизированной программы, в которой ведется бухгалтерский учет?	+	
Данные официальной версии бухгалтерской программы обновляются не реже 1 раза в месяц?	+	
Ведется ли отдельно автоматизированно учет участка «Расчеты по заработной плате»?	+	
Бухгалтерский учет автоматизирован более чем на 80 %?	+	
Существует ли на предприятии отдел внутреннего аудита?		+

По данным опросника оценим надежность системы бухгалтерского учета.

Пусть надежность системы бухгалтерского учета равна:

100 % – 13 вопросов, да – 11, нет – 2.

Формула расчета: $11 \times 100 \% / 13 = 84,6 \%$ – внутрихозяйственный аудиторский риск.

По итогам опроса можно сделать следующий вывод: организация системы бухгалтерского учета операций в целом отвечает требованиям оперативности и достоверности и в процентном соотношении составляет 84,6 %.

Риск системы внутреннего контроля – вероятность неэффективности внутреннего контроля.

Система внутреннего контроля – совокупность организационной структуры, методик и процедур, действующих в организации и позволяющих вести учет хозяйственной деятельности более эффективно и рационально.

Система внутреннего учета предполагает надзор и проверку за учетом силами самой организации.

Оценка эффективности системы внутреннего контроля – это обобщение показателей ее действенности и результативности (таблица 3) [8].

Таблица 3

Опросник для выявления эффективности системы внутреннего контроля

Вопросы	Варианты ответов	
	Да	Нет
Отражены ли в учетной политике применяемые в организации формы первичных документов?	+	
Заключены ли договоры материальной ответственности с материально ответственными лицами?	+	
Проводится ли инвентаризация перед сменой материально-ответственных лиц?	+	
Проводятся ли внезапные инвентаризации кассы и складов?		+
Проверяется ли работниками бухгалтерии соответствие применяемых ими к учету документов требованиям действующего законодательства?	+	
Установлен ли круг подотчетных лиц?	+	
Установлен ли период отчета подотчетных лиц по выданным им суммам?	+	
Обязанности главного бухгалтера и кассира совмещаются?	+	
Проходит ли инвентаризация материальных ценностей перед составлением годового бухгалтерского отчета?	+	
Выплачивается ли сотрудникам заработная плата 2 раза в месяц (аванс и заработная плата)?	+	

Вопросы	Варианты ответов	
	Да	Нет
Подотчетные суммы сотрудникам, не отчитавшимся за предыдущие выданные суммы, не выдаются?	+	
Подотчетные суммы (кроме командировочных) сотрудникам, не указанным в списке подотчетных лиц, не выдаются?		+
Ведется ли контроль за использованием рабочего времени?		+
Выдаются ли отпускные сотрудникам за 3 дня до начала отпуска?		+
Имеются ли в организации Правила внутреннего трудового распорядка, Правила техники безопасности?	+	
Знакомятся ли вновь принятые работники с Правилами внутреннего трудового распорядка, Правилами техники безопасности?	+	

По данным тестирования системы внутреннего контроля ее надежность можно оценить равную как:

16 вопросов – 100 %, да – 12, нет – 4.

$12 \times 100 / 16 = 75 \%$ – риск системы внутреннего контроля.

Делаем вывод: систему внутреннего контроля можно охарактеризовать как находящуюся на среднем уровне, так как надежность равна 75 %, следовательно, полностью рассчитывать на систему внутреннего контроля нельзя [7].

Риск необнаружения – вероятность необнаружения аудитором существенных ошибок после необнаружения их системами внутреннего контроля [6].

Риск необнаружения определяется следующим образом: $RH = AP / BP \times PCK$.

Где AP – аудиторский риск, RH – риск необнаружения, BP – внутрихозяйственный риск, PCK – риск системы внутреннего контроля.

Для нашего примера: AP = 5 %, BP = 84,6 %, PCK = 75%.

$RH = 0,05 / 0,846 \times 0,75 = 0,078$, то есть 7,88 %.

Уровень риска определяется путем суммирования баллов, выставленных за ответы на вопросы. Сумма баллов сравнивается с диапазонами значений (таблица 4).

Таблица 4

Диапазоны значений оценки рисков

Уровень риска	Диапазон значений в процентном отношении
Низкий	1–45 %
Средний	45–80 %
Высокий	80–100 %

Уровень степени оценки риска для нашего примера представлен в таблице 5.

Таблица 5

Уровень степени оценки риска

Риск	Диапазон значений в процентном отношении	Уровень риска
Внутрихозяйственный риск	84,6%	Высокий
Риск внутреннего контроля	75%	Средний
Риск необнаружения	7,88%	Низкий

Из данных таблицы следует, что ВР высокий, РСК средний, РН достаточно низкий, поэтому аудитор может позволить себе снизить реальные трудозатраты, уменьшить объем выборки, применить менее трудоемкие методы получения аудиторских доказательств [4].

Таким образом, внутренний аудит выступает инструментом оценки эффективности внутреннего контроля, способствует повышению его надежности. Поскольку внутренний аудит включает в себя комплекс мероприятий по оптимизации и контролю деятельности организации, это позволяет выявить резервы повышения эффективности не только системы внутреннего контроля, но и бизнеса в целом, способствует разработке конкретных мероприятий по совершенствованию бизнес-процессов.

Список использованной литературы:

1. Федеральный закон от 06.12.2011 N 402-ФЗ «О бухгалтерском учете». Доступ из справ. -правовой системы «Консультант-Плюс». Источник: http://www.consultant.ru/document/cons_doc_LAW_122855/
2. Информация Минфина РФ N ПЗ - 11/2013 «Об организации и осуществлении

экономическим субъектом внутреннего контроля совершаемых фактов хозяйственной жизни, ведения бухгалтерского учета и составления бухгалтерской (финансовой) отчетности». Доступ из справ. -правовой системы «Консультант-Плюс». Источник: http://www.consultant.ru/document/cons_doc_LAW_156407/

3. Жукова, А.А. Оценка рисков в процессе планирования аудиторской выборки // Наука и Образование. 2020. № 2. С. 212.

4. Кензеева, И.А. Внутренний контроль и внутренний аудит в отраслях экономики: учебное пособие. СПб.: Изд-во СПбГЭУ, 2019. 123 с.

5. Петрова, В.В. Существенность и аудиторский риск как важнейшие элементы организации аудиторской проверки // Аллея науки. 2017. № -9. С. 252-257.

6. Дмитриева, И.Н. Аудит: Учебное пособие. Челябинск: Издательский центр ЮУрГУ, 2018. 168 с.

7. Юртанова, В.Н. Методические подходы к определению уровня существенности и аудиторского риска // Новая наука: Теоретический и практический взгляд. 2016. № 5-1 (81). С. 275-280.

8. Дмитриева, А.В. Оценка системы внутреннего контроля предприятия// Инновации. Наука. Образование. 2021. № 25. С. 1013-1017.

© Ткаченко Е.А., 2022

УДК 336

Федорова Я.И.

магистрант 3 курса направления «Экономика»

Науч. рук. канд. экон. наук, доц. Плотникова Л.А.

КФУ ИУЭФ, г. Казань, Республика Татарстан

АНАЛИЗА ФОРМИРОВАНИЯ И ИСПОЛЬЗОВАНИЯ СОБСТВЕННОГО КАПИТАЛА АКЦИОНЕРНОГО ОБЩЕСТВА

Аннотация

Статья посвящена актуальному вопросу на сегодняшний день анализу формирования и использования собственного капитала акционерного общества. Выявлены основные проблемы формирования и использования собственного капитала акционерного общества. Также определены, основные факторы, влияющие на снижение собственного капитала, а также описана рациональная структура капитала акционерного общества. В статье также представлены основные направления анализа собственного капитала, которые включают в себя анализ финансовой устойчивости и платежеспособности, резервы формирования собственного капитала, эффективность использования собственного капитала и конечно же рациональная структура любого акционерного общества.

Ключевые слова:

денежные средства, капитал, акционерное общество, финансы,
финансовая отчетность.

Abstract

The article is devoted to the current issue of analyzing the formation and use of equity of a joint-stock company. The main problems of formation and use of the equity capital of a joint-stock company are identified. The main factors influencing the decrease in equity are also identified, and the rational capital structure of the joint-stock

company is described. The article also presents the main directions of equity analysis, which include the analysis of financial stability and solvency, reserves for the formation of equity, the efficiency of the use of equity and, of course, the rational structure of any joint-stock company.

Keywords:

cash, capital, joint stock company, finance, financial statements.

В современных условиях развития экономики увеличение собственного капитала акционерного общества, грамотное управление им и рациональное использование является очень актуальным. Как правило, подходы к оценке собственного капитала основываются на применении стандартных форматов, которые предполагают как информационную базу анализа, так и иерархию совокупных показателей и количественных факторов оценки финансового потенциала и формирования условий для экономического роста компании. Базовые направления анализа собственного капитала были исследованы автором и в обобщённом виде представлены на рисунке 1.



Рисунок 1 – Основные направления анализа собственного капитала

Наиболее яркие и часто применяемые методики анализа собственного капитал компании базируются на изучении двух форм отчётности, в которых предполагается наличие информация о составе и движении собственного

капитала: бухгалтерский баланс и отчёт об изменениях капитала. Исследовательские и информационные возможности этих форм дают возможность провести анализ состава, структуры и динамики собственного капитала, и далее производится расчёт удельного веса конкретных его факторов, абсолютные и относительные отклонения абсолютных показателей, которые и входят в состав собственного капитала.

Анализ структуры элементов собственного капитала может осуществляться в зависимости от поставленных целей. Так, например, при анализе уставного капитала можно определить полноту его формирования, выявив неоплаченную учредителями долю уставного капитала. Не внесённые в уставной капитал собственниками активы отражаются в бухгалтерском балансе в составе статьи «Дебиторская задолженность».

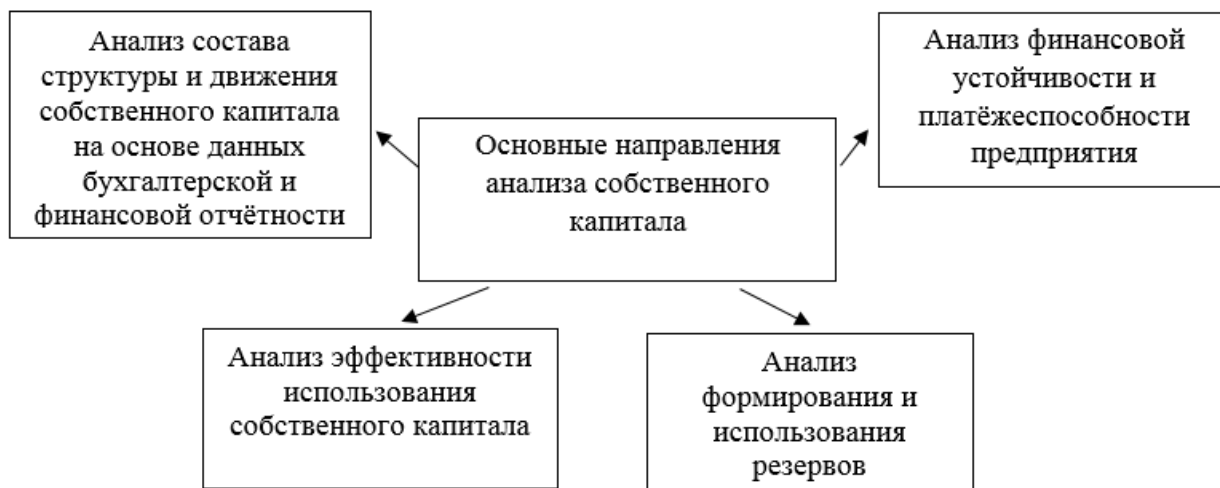
Апробация методики распределения чистой прибыли отчётного года на покрытие общей потребности в активах и формирование инвестированного и накопленного собственного капитала путём перераспределения использованного капитала проводилось по данным бухгалтерской (финансовой) отчётности в компании нефтедобывающего производства за 2018-2020 гг., результаты которой представлены в таблицах далее.

Таблица 1

Расчёт чистой прибыли после покрытия потребности в активах в организации нефтедобывающего производства за 2018-2020 гг. (в руб.)

Показатели	2018	2019	2020
ПАО «Лукойл»			
Запасы	35611000	39260000	61452000
Дебиторская задолженность	345210169	398369475	218440775
Кредиторская задолженность	241411775	306679032	94084772
Потребность в оборотных активах	103834005	91729703	124417455
Потребность во внеоборотных активах	21243592	-120715335	-132440438
Общая потребность в активах	125077597	-28985632	-8022983
Чистая прибыль отчётного года	219 484 106	403070730	197521876
Чистая прибыль после покрытия потребности в активах	94406509	432056362	205544859
ПАО «Роснефть»			
Запасы	151426199	138889747	113901023
Дебиторская задолженность	2653803215	3543076666	4002964504

Показатели	2018	2019	2020
Кредиторская задолженность	2333146921	2699900722	2525807379
Потребность в оборотных активах	472082493	982065691	1591058148
Потребность во внеоборотных активах	242813420	-223822496	94682765
Общая потребность в активах	714895913	758243195	1685740913
Чистая прибыль отчётного года	460784009	396526209	155811166
Чистая прибыль после покрытия потребности в активах	-254111904	-361716986	-1529929747
ПАО «Татнефть»			
Запасы	65781674	41210116	39106209
Дебиторская задолженность	332674500	373794549	373500142
Кредиторская задолженность	121654847	140151901	99516560
Потребность в оборотных активах	276801327	274852764	313089791
Потребность во внеоборотных активах	7594696	6580794	-3213335
Общая потребность в активах	284396023	281433558	309876456
Чистая прибыль отчётного года	192765634	156473774	81665115
Чистая прибыль после покрытия потребности в активах	-91630389	-124959784	-228211341

По данным полученных расчётов потребности в активах, показанных в таблице в трёх из пяти изучаемых компаниях в отдельные периоды наблюдается недостаточность чистой прибыли отчётного года для покрытия общей потребности в активах компаний. В ПАО «Лукойл» общая потребность в активах в 2018 году составляла 125077597 тыс. руб., а размер чистой прибыли, полученной по итогам отчётного года, составила 219 484 106 тыс. руб. Таким образом, в этот период потребность в активах компании в сумме 94406509 тыс. руб. покрывалась за счёт собственных источников финансирования. Аналогичная ситуация наблюдалась и в 2019-2020 гг.

При этом ежегодно росла потребность в активах, но снижалась величина чистой прибыли, а, следовательно, привлекалось все больше заемных источников финансовых ресурсов.

У ПАО «Роснефть» в 2018 году сложился положительный финансовый результат хозяйственной деятельности. А в 2019-2020 гг. компания имела чистую прибыль, которая ежегодно снижалась. При этом потребность в активах полностью покрывалась за счет собственных средств.

В ПАО «Татнефть» на протяжении всего анализируемого периода наблюдалась недостаточность чистой прибыли на покрытие потребности в

активах. Наблюдается отрицательная тенденция сокращения потребности в заемных финансовых ресурсах.

В итоге разработанного подхода к распределению чистой прибыли отчётного года, компании, в указанный период времени, могли бы дополнительно образовать инвестированную и накопленную величину собственного капитала, что далее оказало бы позитивное воздействие на эффективность использования общего собственного капитала компании. Результаты расчётов, которые представляют позитивные изменения отражены в таблице 2.

Таблица 2

Формирование дополнительной величины инвестированного и накопленного собственного капитала в компаниях нефтедобывающей отрасли в 2018-2020 гг., (в руб.)

Показатели	2018	2019	2020
ПАО «Лукойл»			
Исходная величина инвестированного капитала	133 875	133 875	133 875
Исходная величина накопительного капитала	59 155 429	80 500 560	89 193 930
Дополнительная величина инвестированного капитала	19 692 210	16 741 168	31 786 145
Дополнительная величина накопительного капитала	-	-	-
ПАО «Роснефть»			
Исходная величина инвестированного капитала	8 377	8 377	8 377
Исходная величина накопительного капитала	125 234 343	122 020 479	145 493 222
Дополнительная величина инвестированного капитала	247 742 550	170 541 598	190 304 698
Дополнительная величина накопительного капитала	-	82 093 679	-
ПАО «Татнефть»			
Исходная величина инвестированного капитала	5 993 227	5 993 227	5 993 227
Исходная величина накопительного капитала	308 732 744	322 240 563	309 102 006
Дополнительная величина инвестированного капитала	106 580 443	148 378 723	106 973 534
Дополнительная величина накопительного капитала	-	-	-

Таким образом, изменения в структуре собственного капитала при внедрении предлагаемого алгоритма распределения чистой прибыли отчётного

года в организациях нефтедобывающей отрасли повлекут и изменения в оптимальных значениях рентабельности собственного капитала. Следует заметить, что интенсивность изменения в структуре капитала значительно превышает темпы изменения оптимальных величин рентабельности собственного капитала. Между тем, стоит учитывать последствия изменения в структуре собственного капитала (посредством перераспределения чистой прибыли в пользу инвестированного капитала), которые отразятся на финансовой устойчивости инвестиционной привлекательности компании. При выборе эффективной структуры собственного капитала необходимо ориентироваться на ту, при которой будет достигнута минимально допустимое значение рентабельности.

С целью эффективного управления собственным капиталом актуальное значение приобретает методические вопросы анализа формирования и использования собственного капитала, позволяющие обосновать распределение чистой прибыли на накопленную и инвестированную части с учётом интересов собственников капитала. Ввиду этого в работе разработана методика аналитического обеспечения эффективного управления собственным капиталом с применением методов и инструментов финансового анализа на основе алгоритма формирования собственного капитала через механизм распределения чистой прибыли отчётного года, который представляет собой последовательное поэтапное выполнение аналитических процедур в выборе оптимальной структуры собственного капитала.

Список использованной литературы:

1. Об акционерных обществах: [федеральный закон от 26.12.1995 №208-ФЗ] [Электронный ресурс]. // Справочно-правовая система «КонсультантПлюс».- Режим доступа: <http://base.consultant.ru> (дата обращения: 10.12.2021).
2. О бухгалтерском учете: [федер. закон от 06 декабря 2011 г. №402-ФЗ (ред. от 26.07.2019)] [Электронный ресурс] // Справочно-правовая система «КонсультантПлюс».- Режим доступа: <http://base.consultant.ru> (дата обращения:

10.12.2021).

3. Аюшиев А.Д. Финансы предприятий и организаций: учеб. пособие / А.Д. Аюшиев. – 2-е изд., перераб. и доп. – Иркутск: Изд-во БГУЭП, 2018. – 347с.

4. Безруких П.С. Бухгалтерский учёт: учебник / П.С. Безруких. – М.: Бухгалтерский учёт, 2019. – 527 с.

5. Бесчетная С.В. Развитие методики учета, анализа и аудита собственного капитала коммерческой организации: монография / С.В. Бесчетная. – Ростов н/Д: РГСУ, 2018. – 322 с.

6. Онисим С.М. Финансы акционерного общества: Учебник. 2-е изд., испр. и доп. / С.М. Онисим, П.Н. Марич. - Львов: Магнолия Плюс, 2020. – 367 с.

©Федорова Я.И., 2022

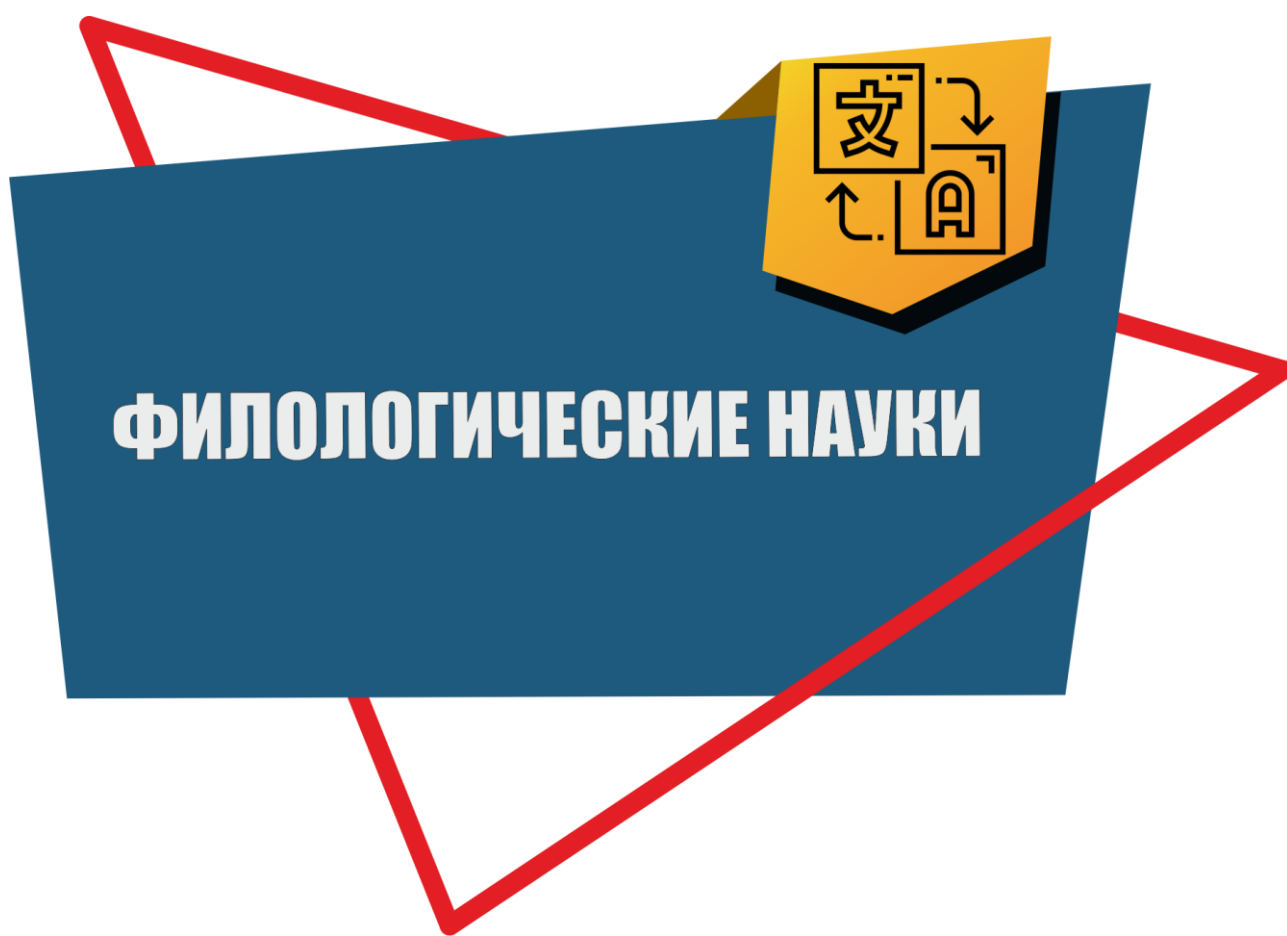

УДК 81-13

Санникова А.А.

Бакалавр лингвистики БашГУ,

г. Уфа, РФ

Научный руководитель: Латыпова Л.Ч.

Кандидат филологических наук, доцент БашГУ

г. Уфа, РФ

УРОВНИ ЭКВИВАЛЕНТНОСТИ ПРИ ПЕРЕВОДЕ ТЕКСТОВ СМИ

Аннотация

Проведен анализ американских новостных сайтов, сопоставление оригинала статьи с англоязычных интернет-СМИ с русской версией, анализ отдельных предложений и распределение их по уровням эквивалентности.

Ключевые слова

Уровни эквивалентности, СМИ, теория эквивалентности,
перевод, В.Н.Комиссаров

Sannikova A. A.

Bachelor of linguistics of BashSU,

Ufa, Russia

Scientific supervisor: Latypova L.C.,

Candidate of Philological Sciences, Associate Professor, BashSU

Ufa, Russia

LEVELS OF EQUIVALENCE IN THE TRANSLATION OF MEDIA TEXTS

Annotation

An analysis of American news sites was carried out, a comparison of the original

article from English-language Internet media with the Russian version, an analysis of individual sentences and their distribution by equivalence levels.

Keywords

Equivalence levels, media, equivalence theory, translation, V.N. Komissarov

В современной действительности СМИ оказывают сильное влияние на различные сферы человеческой деятельности. При переводе текстов СМИ сталкиваются с определенными сложностями, как и при переводе текстов любого другого формата. Безусловно особые реалии конкретной культуры, ее языковые особенности, как лексические, так и грамматические, фонетические отражаются в трудностях при переводе. Более того, печатные традиционные СМИ и онлайн СМИ довольно сильно отличаются, и, чтобы донести до конечной аудитории четкую и ясную статью, необходимо соблюдать определенные форматы и условия, которые задают Интернет-СМИ. В русскоязычных версиях новостных сайтов, таких как CNN или The Washington Post, мы можем видеть, как те же события воспринимаются и преподносятся в других странах и можем более объективно оценивать достоверность полученной информации. Перевод медиатекстов из интернет-источников сегодня осуществляется в кратчайшие сроки, конкурирует по точности передачи информации и при этом остается «заказным», т.е. четко рассчитанным заказчиком с точки зрения адаптации текста к российской общественно-политической ситуации. Динамические процессы, происходящие при переводе, актуализируют проблему эквивалентности. Концепция эквивалентности - одна из центральных концепций в исследованиях перевода, поскольку задача, стоящая перед переводчиком, - добиться эквивалентности. Эквивалентность - это сфера, объективное пространство, в котором в основном удовлетворяются многие потребности, связанные с улучшением перевода, познанием и творчеством. Вот почему актуальность эквивалентности при переводе как печатных, так и в сетевых СМИ неоспорима.

Актуальность данного исследования заключается в том, что СМИ на сегодняшний день играют одну из самых главных ролей в формировании общественного мнения. Отмечается значительный рост интереса широкой массы людей к событиям, происходящим в зарубежных странах. Отсюда формируется необходимость создания эквивалентного перевода информации, с учетом всех культурных и языковых особенностей языка.

Цель данного исследования состоит в рассмотрении способов достижения эквивалентности при переводе с английского на русский язык на материале текстов СМИ.

Для достижения поставленной цели необходимо решить следующие задачи:

- изучить теоретические посылки исследования,
- исследовать понятие «эквивалентность», типы и виды эквивалентности;
- изучить способы достижения эквивалентности при переводе
- проанализировать основные способы перевода текстов СМИ с английского на русский язык.

Объектом исследования в рамках данной работы являются статьи англоязычных интернет-СМИ и их переводы.

Предметом являются пути достижения эквивалентности при переводе англоязычных СМИ на русский язык.

Материалом для данного исследования послужили публикаций различных иностранных изданий, журналов и газет (CNN, The Washington Post, The New York Times, Fox News, Vanity Fair, Foreign Affairs, The Financial Times, National Interest, Deadline, The Wall Street Journal, Forbes), представленных на интернет-портале inosmi.ru.

В работе использованы такие методы лингвистического анализа, как контекстуальный анализ, сопоставительный анализ перевода и метод сплошной выборки.

Практическая значимость данного исследования заключается в возможности дальнейшего применения полученных результатов в других

научно- исследовательских работах, а также в качестве иллюстративного материала при преподавании ряда дисциплин.

Понятие эквивалентности, несомненно, является одной из самых проблемных и противоречивых областей в области теории перевода. Этот термин вызвал и, вполне вероятно, будет и дальше вызывать жаркие споры в области переводческих исследований. Этот термин анализировался, оценивался и широко обсуждался с разных точек зрения, и к нему подходили с разных точек зрения. Первые обсуждения понятия эквивалентности в переводе инициировали дальнейшую разработку этого термина современными теоретиками. Даже краткое изложение вопроса, приведенного выше, указывает на его важность в рамках теоретических размышлений о переводе. Сложность определения эквивалентности, кажется, приводит к невозможности универсального подхода к этому понятию.

Перевод - это вид межъязыкового, межкультурного и межсоциального общения. Как тип коммуникации, основная цель - не что иное, как установление эквивалентности между исходным текстом и целевым текстом. Другими словами, как получатель исходного сообщения и отправитель целевого сообщения, переводчику следует изо всех сил пытаться передать все содержимое исходного текста в целевой текст, иначе перевод как вид коммуникации потерпит неудачу.

Эквивалентность в переводе не может быть истолкована как тождество в научном смысле. Как мы знаем, на одном языке нет слов, имеющих одно и то же значение. Совершенно естественно, что в любых двух языках нет двух слов, абсолютно идентичных по значению. Что касается всего текста, то просто невозможно передать всю идею исходного текста в целевой текст. Следовательно, эквивалентность в переводе может пониматься только как некое подобие или приближение. Это означает, что эквивалентность исходного текста и целевого текста может быть установлена на разных уровнях и в разных аспектах. Эквивалентность является определяющей чертой и руководящим

принципом перевода. Без эквивалентности в определенных степенях или в определенных аспектах переведенный текст не может считаться успешным переводом оригинального текста. Короче говоря, эквивалентность является абсолютной необходимостью и основным требованием перевода. Как утверждает Кэтфорд, это центральная проблема переводческой практики. [Catford].

Все задачи по переводу медиатекстов можно разделить на: фонетические, лексические, грамматические. Переводчику необходимо уметь выделить их в тексте, проанализировать и найти более подходящее совпадение. Т.А. Зражевская и Л.М. Беляева считают, что знаний грамматики и теории перевода недостаточно для развития способности правильно понимать текст. Опыт показывает, что для овладения техникой перевода необходимо подчеркивать определенные грамматические и лексические трудности и практиковать их перевод [Беляева 1972, 71]. Грамматические особенности в переводе медиатекстов можно разделить на морфологические и синтаксические.

В большинстве случаев, грамматические особенности проявляются в заголовках статей, которые играют важную роль при написании и переводе статьи. Основная его задача заключается в том, чтобы привлечь внимание читателя, а также он призван в краткой форме изложить содержание статьи или выделить наиболее важные факты. Таким образом заголовку поручается информационно-разъяснительная функция, и он должен убедить читателя, продемонстрировать ему основную идею публикуемого материала [Никулина 2013, 148]. Рассмотрим эти грамматические особенности стиля на примере английских заголовков. Традиционно в них распространены эллиптические формы пассивного залога с опущением вспомогательного глагола *to be* для описания событий как в прошедшем, так и в настоящем времени. Преобладают глагольные заголовки типа: *Floods Hit Scotland, William Faulkner Is Dead, Exports to Russia Are Rising*. Глагольность обычно сохраняется также в заголовках, состоящих из вопросительного предложения: *Will There Be Another Major Slump*

Next Year?

Существует большое количество структурных и грамматических преобразований перевода, которые используются для обеспечения адекватного перевода при грамматической лингвистической асимметрии. Помимо структурных и грамматических преобразований, также различают лексические и грамматические преобразования: антонимический перевод, экспликация и компенсация, которые были подробно рассмотрены на примерах выше. [Комиссаров 1990, 140].

При работе с медийными материалами используется антонимический перевод, чтобы текст был более доступным для читателя. Иногда противоположная игра в переведенном тексте выглядит выгоднее и интереснее. В более поздних медиатекстах это преобразование часто встречается в самом тексте, реже в заголовках.

Если мы сравним текст оригинального онлайн-медиа с его переводом, мы можем предположить, что переводчик часто использует экспликацию или описательные переводы в сообщениях, чтобы объяснить их.

Исходя из необходимости решения проблемы, возникающей при изучении и систематизации лингвистических тенденций в британских и американских интернет-СМИ, мы рассмотрим особенности прямого перевода англоязычных медиатекстов. Исследователи отмечают, что наиболее распространенными грамматическими преобразованиями, связанными с переводом с английского на русский, являются синтаксическая ассимиляция (дословный перевод), разделение и сочетание предложений, а также различные типы грамматических замен. Замены можно разделить на разные типы: 1) замена словоформ (категории чисел, категории времен), 2) замена частей речи, 3) замена элементов предложения (перестановка синтаксической структуры предложения) 4) синтаксические замены в одном сложном предложении: а) замена простого предложения сложным; б) замена сложного предложения простым; с) замена основного предложения второстепенным и наоборот; г) замена сочинения

подчинением и наоборот; д) Замена союзного типа связи на бессоюзный и наоборот. Еще одна распространенная грамматическая трансформация в медиатекстах – это разделение предложения на две части, когда исходное предложение в переведенном тексте совпадает с двумя или более. Этот прием часто используется для придания тексту динамизма. Русская версия обычно выглядит сложнее и полна сложных перипетий. Поэтому переводчики принимают правильное решение, при переводе разделяя предложение на несколько предложений. Материалом исследования послужили статьи с англоязычных новостных сайтов таких как The New York Times, BBC, CNN, Vanity Fair, Foreign Affairs, The Financial Times, National Interest, Deadline, The Washington Post, The Wall Street Journal, Fox News, Forbes, а также статей с их переводом, опубликованных на сайте русскоязычной версии ИноСми. Для работы были отобраны статьи разных тематик и стилей и проанализировано 32 примера предложений из статей.

Во время исследования были проанализированы статьи на английском языке и их перевод на русский язык. Английские статьи были полностью переведены на русский язык. Затем была исследована степень эквивалентности перевода в соответствии с теорией В.Н. Комиссарова. Согласно этой теории в процессе перевода устанавливаются отношения эквивалентности между соответствующими уровнями оригинала и перевода: уровень цели коммуникации, уровень описания ситуации, уровень высказывания, уровень сообщения, уровень языковых знаков.

1. Примеры эквивалентов на уровне цели коммуникации

Основными критериями данного уровня являются несопоставимость лексики и синтаксической организации, невозможность связать лексику и структуру оригинала и перевода отношениями семантического перефразирования или синтаксической трансформации, а также наименьшая общность содержания оригинала и перевода, отсутствие реальных или прямых логических связей между сообщениями в оригинале и переводе, которые

позволили бы утверждать, что в обоих случаях сообщается об одном и том же. Примеры таких эквивалентов довольно редки. В статьях СМИ чаще всего такие примеры можно встретить в заголовках.

1) «Running amok» (<https://www.vanityfair.com/news/2017/03/elon-musk-billion-dollar-crusade-to-stop-ai-space-x>)

Русский вариант перевода на сайте ИноСми: «Срыв с катушек» (<https://inosmi.ru/science/20210228/239060450.html>).

Несмотря на то, что в русском языке имеется эквивалентный перевод данной идиомы как «взбеситься, быть не в себе», переводчик предпочел привести в переводе реалию, более близкую и понятную русскоязычному читателю. Поэтому, сохранена лишь цель коммуникации – воздействие на читателя, стремление вызвать желание прочитать статью. Что касается общности лексического состава, синтаксической организации и т.д., она отсутствует в переводе.

2) But these are treacherous waters. (<https://edition.cnn.com/2021/01/27/world/meanwhile-in-america-january-27-intl/index.html>)

Русский вариант перевода на сайте ИноСми: «Но это сомнительная политика».

В данном случае сохранена лишь цель коммуникации, что позволяет нам понять общий смысл высказывания.

3) Practice What You Preach (<https://www.foreignaffairs.com/articles/united-states/2021-04-20/human-rights-practice-what-you-preach>)

Русский вариант перевода на сайте ИноСми: Америка, будь сама привержена тому, что проповедуешь другим!

2. Примеры эквивалентов на уровне описания ситуации

Этот уровень эквивалентности отличается от первого тем, что сохраняет другую часть содержания оригинала, которая указывает на то, что указано в исходном утверждении. Другими словами, текст отражает ту же объективную ситуацию, но меняет форму ее описания.

4) This did nothing to soothe Musk's anxieties

Русский вариант перевода на сайте ИноСми: Это не успокоило Маска

5) At the World Government Summit in Dubai, in February, Musk again cued the scary organ music, evoking the plots of classic horror stories when he noted that "sometimes what will happen is a scientist will get so engrossed in their work that they don't really realize the ramifications of what they're doing."

Русский вариант перевода на сайте ИноСми: На всемирном правительственном саммите в Дубае в феврале этого года Маск снова включил сигнал тревоги в духе классических фильмов ужасов, когда отметил: «Порой будет происходить следующее: ученые настолько увлекутся своей работой, что не будут осознавать всех ее последствий».

В переводе отображается та же предметная ситуация, что и в оригинале, несмотря на то, что способ ее описания изменяется. Большинство слов и синтаксических структур оригинала не находят прямого совпадения в переведенном тексте. В то же время можно утверждать, что существует большая общность содержания между оригиналами и переводами этой группы, чем с эквивалентностью первого типа

6) Russian oil groups shrug off western sanctions to explore Arctic (Financial Times: <https://www.ft.com/>)

Русский вариант перевода на сайте ИноСми: Нефтяные компании РФ осваивают Арктику, невзирая на санкции

Не сохраняется структурная организация, отсутствует лексический и синтаксический параллелизм, изменяется тип предложения, добавляется деепричастный оборот, однако в переводе сохраняется непосредственно цель коммуникации и указание на ту же самую ситуацию.

Более того, фразовый глагол «shrug off», согласно онлайн словарю «Академик», переводится как «отделаться (от страха и т. п.)» [Академик: <http://dic.academic.ru/>]. Разумеется, слово «отделаться» не соответствует стилю русскоязычных заголовков, потому переводчик выбрал более стилистически

нейтральное слово.

7) The days of a US President fawning over the Kremlin leader are over. (<https://edition.cnn.com/2021/01/27/world/meanwhile-in-america-january-27-intl/index.html>)

Русский вариант перевода на сайте ИноСми: Те дни, когда американский президент Трамп лебезил перед кремлевским лидером, канули в Лету.

Переводчик изменяет структуру предложения и делает его сложноподчиненным. А фраза «are over» передается на русский язык фразеологизмом «канули в Лету».

8) Sweden's coffee-quaffing neighbor Norway is the second most productive nation, behind champs Luxembourg, while the workhorses of the US are fourth.

Русский вариант перевода на сайте ИноСми: Сосед Швеции по производству кофе, Норвегия, занимает второе место по продуктивности после чемпиона - Люксембурга, а одержимая работой нация США - четвертое.

В данном примере слов workhorses - «рабочие лошадки или пахать как лошадь» заменено фразой «одержимые работой». Скорее всего, дословно это в оригинале звучит грубо и неуместно, поэтому переводчик выбрал менее эмоциональный вариант.

9) The Gaza Tightrope: Can Russia Balance Good Relations with Both Israel and Palestine? (<https://nationalinterest.org/blog/buzz/gaza-tightrope-can-russia-balance-good-relations-both-israel-and-palestine-185355>)

Русский вариант перевода на сайте ИноСми: По лезвию бритвы в секторе Газа: сможет ли Россия усидеть на двух стульях?

«Tightrope», согласно онлайн-словарю «Академик» переводится как «туго натянутый канат». В данном случае в переводе использован фразеологизм «по лезвию бритвы». Также, фраза «balance good reactions» переведена с более яркой эмоциональной окраской «усидеть на двух стульях».

10) Indeed, local comedies have, like other markets, proved to be a welcome tonic for audiences. (<https://deadline.com/2021/05/eastern-promise-how-russia-screen->

sectors- recovering-in-face-pandemic-1234751699/)

Русский вариант перевода на сайте ИноСми: Действительно, комедии российского производства стали долгожданной отдушиной для аудитории.

3. Примеры эквивалентов на уровне высказывания

В описанных выше типах эквивалентности перевода общность содержания оригинала и перевода заключалась в сохранении основных элементов текста. Как единица речевой коммуникации, текст всегда характеризуется коммуникативной функциональностью, ситуативной ориентированностью и избирательностью способа описания ситуации. Эти признаки сохраняются и у минимальной единицы текста - высказывания. Иными словами, любое высказывание обеспечивает коммуникацию через описание какой-то ситуации, осуществляемое определенным способом (путем отбора некоторых признаков данной ситуации). Если в предыдущих типах эквивалентности в переводе сохранялись сведения относительно того, «для чего сообщается содержание оригинала» и «о чем в нем сообщается», то здесь уже передается и «что сообщается в оригинале», т.е. какая сторона описываемой ситуации составляет объект коммуникации. [Комиссаров]

11) She added that the classification of court materials as state secrets raised questions of why. (<https://washingtonpost.com>)

Русский вариант перевода на сайте ИноСми: Ветошкина добавила, что отдельные вопросы вызывает наличие в материалах этого дела секретных сведений. (<https://inosmi.ru/politic/20210426/249637788.html>)

В оригинале и переводе в основе описания ситуации лежит понятие подчинения, но расположение и взаимосвязь отдельных сем различны.

12) A shooting at a tavern in southeast Wisconsin early Sunday left three people dead and three others wounded, according to the Kenosha County Sheriff's Office. (<https://edition.cnn.com/2021/04/19/us/america-weekend>)

Русский вариант перевода на сайте ИноСми: Днем в воскресенье произошла стрельба в пивбаре на юго-востоке Висконсина, в результате которой три

человека погибли, а еще три получили ранения. Об этом сообщило управление шерифа округа Кеноша. (<https://inosmi.ru/social/20210419/249594792.html>)
Английское предложение является простым, а русское - сложноподчиненным. Также изменен порядок слов в предложении.

13) But the skepticism endures. (<https://www.nytimes.com/2021/02/05/opinion/covid-vaccines-china-russia.html>) Русский вариант перевода на сайте ИноСми: Однако скептицизм никуда не ушел.

В данном случае в переводе использована синонимическая конверсия, to endure - продолжаться перевели отрицательной конструкцией «никуда не ушел».

14) Vladimir Putin has tied Washington in knots for years. (<https://edition.cnn.com/2021/01/27/world/meanwhile-in-america-january-27-intl/index.html>)

Русский вариант перевода на сайте ИноСми: Владимир Путин уже много лет лишает покоя Вашингтон.

В языке есть логические связи в предложении, которые кажутся аналогичными при переводе, поэтому они семантически перефразируются - правильные комбинации слов или эквивалентных слов выбираются с точки зрения системы другого языка. Понятия, обобщающие отдельные особенности ситуации, сочетаются в сообщении по определенным правилам их построения. И в этом примере нет параллелизма синтаксической структуры, но сохранение способа описания ситуации означает указание на ту же ситуацию, а приравнивание описываемых ситуаций предполагает, что этим достигается и воспроизведение цели коммуникации оригинала.

4. Примеры эквивалентов на уровне сообщения

Этот уровень эквивалентности характеризуется значительным, хотя и неполным параллелизмом лексического состава, использованием в переводе синтаксических структур, аналогичных структурам оригинала или связанных с ними отношениями синтаксического варьирования, сохранением в переводе цели коммуникации, указания на ситуацию и способа её описания.

15) “So far, it looks like an attempt to keep everyone from talking openly

about this process,” she said.

Русский вариант перевода на сайте ИноСми: «Пока это выглядит как попытка не дать всем открыто говорить об этом процессе», – заявила она.

Сохранена структурная организация оригинала, что способствует более полному воспроизведению содержания оригинала. Кроме того синтаксический параллелизм оригинала и перевода дает основу для соотнесения отдельных элементов этих текстов.

16) Russian police have raided many of these offices and have arrested dozens of Navalny’s activists in recent weeks, banging on the doors of their homes in the middle of the night in some cases.

Русский вариант перевода на сайте ИноСми: Российская полиция в последние недели провела обыски во многих региональных отделениях Навального и арестовала десятки активистов. В некоторых случаях полицейские посреди ночи барабанили в двери их домов.

В данном примере сохранена структурная организация оригинала и присутствует синтаксический параллелизм оригинала и перевода, лишь с небольшим изменением порядка слов, что не искажает смысл предложения в целом. Однако переводчик решил изменить тип предложения и разделил его на два самостоятельных предложения.

17) The fact is that no Covid-19 vaccine has been developed or released as transparently as it should have been. (<https://www.nytimes.com/2021/02/05/opinion/covid-vaccines-china-russia.html>)

Русский вариант перевода на сайте ИноСми: Дело в том, что ни одна вакцина против covid-19 не разрабатывалась и не производилась при должном уровне прозрачности.

18) For obvious reasons, any in-kind US reprisals for the hack may never become public. (<https://edition.cnn.com/2021/01/27/world/meanwhile-in-america-january-27-intl/index.html>)

Русский вариант перевода на сайте ИноСми: По понятным причинам

о карательных действиях США в ответ на хакерское проникновение России вряд ли будут сообщать публично.

19) Overt retaliation against Moscow is likely to be with the familiar tool of sanctions. (<https://edition.cnn.com/2021/01/27/world/meanwhile-in-america-january-27-intl/index.html>)

Русский вариант перевода на сайте ИноСми: Ну, а открытые ответные действия против Москвы скорее всего будут включать давно знакомый инструмент, каким являются санкции.

20) But the readiness of U.S. officials to ignore Russian crimes has been bipartisan. (https://www.wsj.com/articles/biden-should-follow-his-killer-instinct-11616345729?mod=searchresults_pos3&page=1)

Русский вариант перевода на сайте ИноСми: Но игнорировать российские преступления готовы обе партии.

21) Covering the world of politics has been the work of my entire professional life. (<https://edition.cnn.com/2021/01/06/politics/trump-mob-storm-capitol>)

Русский вариант перевода на сайте ИноСМИ: На протяжении всей своей профессиональной жизни я освещал события в мире политики.

В данном примере в оригинальном предложении подлежащим является «covering the world of politics», а при переводе была изменена структура предложения и переводчик решил добавить подлежащее «я», а «события в мире политики» стали дополнением.

Смысловые и стилистические функции одинаковых типов предложений в разных языках могут не совпадать, в результате чего эквивалентность при переводе будет устанавливаться между предложениями разных типов, но с идентичной внутренней структурой. Иначе говоря, в переводе будут отмечаться изменения типа и числа самостоятельных предложений. [Комиссаров]

22) Russia Has One Super Weapon America Can't Seem to Match (<https://nationalinterest.org/blog/the-buzz/russia-has-one-super-weapon-america-cant-seem-match-19941>)

Русский вариант перевода на сайте ИноСми: Супероружие России, которого нет у Америки.

Так как это заголовок, но что касается американских и в англоязычных СМИ в целом, то глагольность для них не характерна, а русскоязычные СМИ ими наоборот чаще всего обладают. Поэтому переводчик изменил исходную конструкцию на более подходящую и привычную для русскоязычных СМИ.

5. Примеры эквивалентов на уровне языковых знаков

Для данного уровня эквивалентности характерны высокая степень параллелизма в структурной организации текста, максимальная соотнесённость лексического состава и сохранение в переводе всех основных частей содержания оригинала. В проанализированных статьях были найдены следующие примеры.

23) Police arrested two people in connection to the shooting: A 16-year-old was arrested on suspicion of first-degree murder, while an 18-year-old was arrested on suspicion of being accessory to the homicide.

(<https://edition.cnn.com/2021/04/19/us/america-weekend-shootings/index.html>)

Русский вариант перевода на сайте ИноСми: Полиция арестовала двоих подозреваемых: 16-летний юноша был арестован по подозрению в убийстве первой степени, а 18-летнего молодого человека арестовали по подозрению в соучастии.

Перевод характеризуется полным лексическим соответствием оригиналу. В переводе сохранены все основные части содержания оригинала, такие как грамматическая основа предложения, отношения между главными и второстепенными членами предложения. Исключением является лишь опущение «homicide» при переводе, что не влияет на смысл фразы.

24) How the West (and the Rest) Got Rich (<https://www.wsj.com/articles/why-the-west-and-the-rest-got-rich-1463754427>)

Русский вариант перевода на сайте ИноСми: Как разбогател Запад

В переводе сохранены все основные части содержания оригинала: грамматическая основа предложения, отношения между главными и

второстепенными членами предложения. При переводе изменился порядок членов предложения - сказуемое поставлено перед подлежащим, так как данный порядок более звучен русскому языку. Также, в оригинальном заголовке под фразой «West and the Rest» подразумевается Европа и США, однако в русскоязычных СМИ словом «Запад» обозначают и то, и другое, поэтому переводчик опустил лишнюю информацию, которая не искажает смысл всего предложения.

25) At least eight people were killed and 21 were injured Tuesday in a shooting at a school in southwest Russia, according to reports.

(<https://www.foxnews.com/world/russia-school-shooting-teacher-and-at-least-six-students-killed>)

Русский вариант перевода на сайте ИноСми: По сообщениям СМИ, во вторник 11 мая в результате стрельбы в школе центральной России, в Татарстане погибли по меньшей мере 8 человек и 21 ранен.

(<https://inosmi.ru/politic/20210511/249691816.html>)

В данном примере достигнута максимальная эквивалентность, за исключением синтаксического параллелизма.

26) The United Arab Emirates, Bahrain, Egypt, Jordan, Iraq, Serbia, Morocco, Hungary and Pakistan have approved the Sinopharm vaccine from China.

(<https://www.nytimes.com/2021/02/05/opinion/covid-vaccines-china-russia.html>)

Русский вариант перевода на сайте ИноСми: Объединенные Арабские Эмираты, Бахрейн, Египет, Иордания, Ирак, Сербия, Марокко, Венгрия и Пакистан одобрили китайскую вакцину от компании Sinopharm.

27) China and Russia also started inoculating some of their citizens last year without efficacy results from late-stage, or Phase 3, clinical trials. (The Pfizer-BioNTech and Moderna vaccines were approved in the United States after interim results from Phase 3 trials.)

Русский вариант перевода на сайте ИноСми: В прошлом году Китай и Россия начали вакцинировать некоторые группы своих граждан еще до

получения результатов третьей фазы клинических испытаний. (Вакцины Pfizer-BioNTech и Moderna в США одобрили после получения промежуточных результатов третьей фазы испытаний).

28) Vladimir Putin has become America's ex-boyfriend from hell (<https://www.nytimes.com/2021/02/02/opinion/vladimir-putin-russia-america.html?searchResultPosition=2>)

Русский вариант перевода на сайте ИноСми: Владимир Путин стал бывшим бойфрендом Америки из ада

29) Riots, street brawls, looting, and religious vandalism have broken out across the country, as Israel's Palestinian minority clashes with police and right-leaning nationalists. (<https://nationalinterest.org/blog/buzz/gaza-tightrope-can-russia-balance-good-relations-both-israel-and-palestine-185355>)

Русский вариант перевода на сайте ИноСми: Протесты, бунты, стычки на улицах, грабежи и религиозный вандализм отмечаются по всей стране, поскольку палестинское меньшинство Израиля вступает в столкновения с полицией и националистами правого толка.

30) Nevertheless, the Kremlin has neither the desire nor, arguably, the means, to take the initiative in formulating and imposing peace terms in Gaza. (<https://nationalinterest.org/blog/buzz/gaza-tightrope-can-russia-balance-good-relations-both-israel-and-palestine-185355>)

Русский вариант перевода на сайте ИноСми: Тем не менее у Кремля нет ни желания, ни средств для того, чтобы брать на себя инициативу, формулируя и навязывая условия мира в Газе.

31) Our Middle East allies may conclude they can't rely on the U.S. and must therefore make "peace" with themullahs.

(<https://www.forbes.com/sites/steveforbes/2021/05/14/iran-and-russia-are-testing-biden-is-our-national-security-at-risk/?sh=11717fd1bd13>)

Русский вариант перевода на сайте ИноСми: Наши союзники на Ближнем Востоке могут прийти к выводу, что им больше нельзя рассчитывать на

Соединенные Штаты и что теперь им нужно заключить «мир» с муллами.

32) What happened today at the US Capitol is the natural result of the total lack of leadership. (<https://edition.cnn.com/2021/01/06/politics/trump-mob-storm-capitol-building/index.html>)

Русский вариант перевода на сайте ИноСМИ: То, что сегодня произошло у Капитолия, является естественным результатом полнейшего отсутствия лидерства.

33) Tsvetkova's lawyer, Anna Plusnina, believes the police are deliberately harassing her client. (<https://edition.cnn.com/style/article/yulia-tsvetkova-pornography-gay-propaganda-law-lgbtq-activism-russia/index.html>)

Русский вариант перевода на сайте ИноСМИ: Адвокат Цветковой Анна Плюснина считает, что полиция намеренно запугивает ее клиентку.

В ходе исследования были проанализированы статьи на английском языке и их перевод на русский язык, представленный на интернет-портале inosmi.ru

Анализ примеров производился в соответствии с теорией В.Н. Комиссарова. Согласно этой теории, в процессе перевода устанавливаются отношения эквивалентности на уровне цели коммуникации, уровне описания ситуации, уровне высказывания, уровне сообщения, уровне языковых знаков. Квалифицированный переводчик должен ответственно подходить к переводу медиатекстов и, кроме того, обладать самостоятельностью.

По результатам анализа примеров предложений выяснилось, что наибольшая эквивалентность при переводе статей с английского языка на русский была достигнута на уровне языковых знаков - 11 примеров и на уровне сообщения - 8 примеров. На уровне высказывания выявлено 4 примера. На уровне описания ситуации - 7. Меньше всего примеров эквивалентности было найдено на уровне цели коммуникации - 3 примера.

Большое количество эквивалентов, обнаруженных на уровне языковых знаков говорит о том, что при переводе была учтена специфика лексики и грамматики конкретного информационного стиля.

Преобладание эквивалентов данных уровней обуславливается тем, что в процессе перевода с английского языка на русский подбирались слова, обладающие максимально возможной близостью предметно-логического и коннотативного значения, отражающего характер восприятия говорящими содержащейся в слове информации.

Приведем общее процентное соотношение примеров, проанализированных на каждом из уровней.

Таблица 1

Процентное соотношение примеров

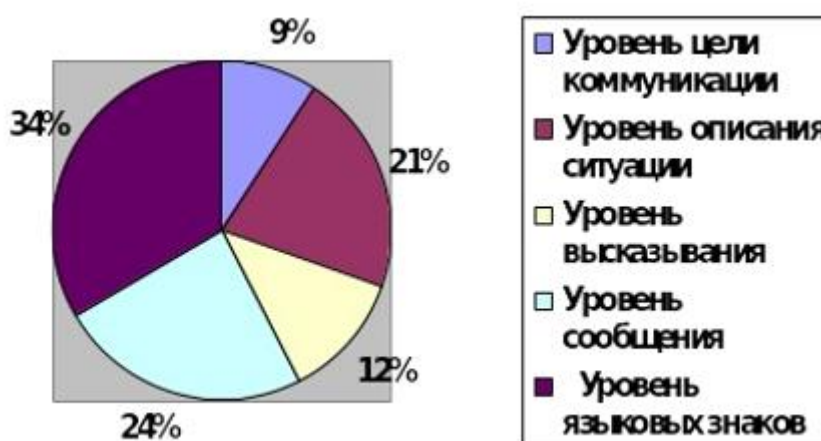

Источник: разработано автором

Список использованной литературы:

1. Арнольд И.В. Стилистика. Современный английский язык. Учебник для вузов. – М.: Флинта: Наука, 2002. – 84 с
2. доступа:<http://st-hum.ru/content/burmakina-na-bogdanova-ta-realizaciya-normativnogo-komponenta-v-molodyozhnoy-mediasrede>
3. Васильева А.Н. Курс лекций по стилистике русского языка. – М.: «Русский язык», 1998. – 293 с.
4. Виноградов, В.С. Введение в Переводоведение / В.С. Виноградов. - М.: Издательство института общего среднего образования РАО, 2001. – 224 с.
5. Воскобойников, Я. С. Журналист и информация / В. К. Юрьев, Я. С.

Воскобойников. – М., 1993. – 256 с.

6. Гальперин И.Р. Текст как объект лингвистического исследования. – М.: Наука, 2005. – 140 с.

7. Глухова Ю.В., Привалова Ю.В. Особенности перевода заголовков английской прессы: IV Международная студенческая электронная научная конференция «Студенческий научный форум», 2012. – 10 с.

8. Исаева А.Ю. Газетный заголовок англоязычных интернет-изданий: прагматический аспект перевода // Язык, литература и культура как грани 99 межкультурного общения: Сборник научных трудов. – Москва, 2016. – С. 167-173.

9. Комиссаров, В.Н. Перевод как объект лингвистического исследования (Вступительная статья). В кн.: Вопросы теории перевода в зарубежной лингвистике / В.Н. Комиссаров. – М.: Международные отношения, 1978. – С. 202–228.

10. Комиссаров, В.Н. Теория и практика перевода - М.: Просвещение, 1980. – 112 с.

11. Комиссаров, В.Н. Теория перевода (лингвистические аспекты). – М.: Высш.шк., 1990. – С. 176-187

12. Костомаров В.Г. Русский язык на газетной полосе. – М.: Изд. МГУ, 1999. – 167 с.

13. Кузина А.А. Лингвистические и экстралингвистические особенности устойчивых словесных комплексов в прессе. – М.: 2001. – 275 с.

14. Кунин, А.В. О переводе английских фразеологизмов / А.В. Кунин // Самиздат. – 2009. – С. 13-19

15. Крупнов, В.Н. В творческой лаборатории переводчика / В.Н. Крупнов. - М: Международные отношения, 1976. – 190 с.

16. Лекант П.А. Синтаксис простого предложения в современном русском языке. – М.: 1998. – 321 с.

17. Леонтьев А.А. Психолингвистические особенности языка СМИ. – М.: 2000. – 139 с.

18. Лувицкий Ю.А. Лингвистика текста. – М.: 2006. – 248 с.
19. Лысакова И.П. Язык газеты: социолингвистический аспект. – Л.: 2004. – 69 с.
20. Bielsa E. Translation in Global News Agencies // Target. – 2007. – 19, no. 1. – P. 135-155.
21. Brook J. The Role of Translation in the Production of International Print News. Three Case Studies in the Language Direction Spanish to English. – A thesis ... for the degree of Doctor of Philosophy in Translation Studies, The University of Auckland, New Zealand, 2012. – 240 p
22. Catford, J. C.. A Linguistic Theory of Translation. London: Oxford University Press, 1965.
23. Newmark, Peter. A Text Book of Translation. Hemel Hempstead: Prentice Hall International Ltd., 1988.
24. Nida, Eugene A. and Charles R. Taber. The Theory and Practice of Translation. Leiden: E. J. Brill, 1982.

Электронные ресурсы

25. Академик: словари и энциклопедии [Электронный ресурс]. – UR: <http://dic.academic.ru/>.

© Санникова А.А., 2022

УДК -8

Тибиллов И.С.,

к.ф.н. доцент кафедры русской и зарубежной литературы
Юго – Осетинского государственного университета им. А.А. Тибилова,
г, Цхинвал, Республика Южная Осетия

ЭВОЛЮЦИЯ ОСЕТИНСКОГО РАССКАЗА В НАЧАЛЕ XX ВЕКА

Аннотация

Становление жанра рассказа в осетинской литературе восходит к прозаическим жанрам национального осетинского фольклора. Сегодня в осетинском литературоведении очень мало научных работ, посвященных жанровым особенностям, а также эволюции осетинского рассказа. В данной статье также рассматривается реализм как литературно-художественный метод, который приобрел новый облик и определил художественную культуру своего времени.

Ключевые слова:

осетинская литература, новелла, реализм, предреволюционная литература, рассказ.

Tibilov Inal Soslanovich.,

Candidate of Philological Sciences, Associate Professor of the Department of
Russian and Foreign
Literature of the South Ossetian State University named by Tibilov
A.A., Tskhinval, Republic of South Ossetia

EVALUATION OF THE OSSETIAN STORY AT THE BEGINNING OF THE XX CENTURY

Annotation

The formation of the genre of the story in Ossetian literature goes back to the

prose genres of the national Ossetian folklore. Today in Ossetian literary criticism there are very few scientific works devoted to genre features, as well as the evolution of the Ossetian story. This article also considers realism as a literary and artistic method, which acquired a new look and defined the artistic culture of its time.

Keywords:

ossetian literature, short story, realism, pre-revolutionary literature, short story.

В начале XX века народ Осетии начинает свой путь формирования как нации. У осетин пробуждается национальное самосознание, формируется национальная культура, развивается художественная литература. Будущность родного народа начинает волновать всех деятелей интеллигенции, людей искусства. В начале века осетинская литература состоялась под непосредственным благотворным влиянием Коста Хетагурова. Великий Коста выступал против безыдейности в осетинской литературе, отстаивал принципы реализма. Безусловно его труды положительно отразились на дальнейшем развитии осетинской литературы.

В преддверии первой русской буржуазно-демократической революции 1905-1907 гг. в Осетии уже во всю развивались капиталистические отношения. Острая нехватка пахотных земель заставляла крестьян, как и во времена крепостного права, вынуждало их за небольшую долю от будущего урожая обрабатывать земли алдаров, князей и других эксплуататоров. В не лучшем положении находился и рабочий класс Осетии. В революционных событиях начала века помимо рабочих и крестьян активное участие приняло и передовое учительство, которое требовало коренной перестройки системы народного образования. Революционные события вызвали ажиотаж и в периодической печати.

23 июня 1906 года в Осетии впервые вышла газета на осетинском языке «Ирон газет» («Осетинская газета»). В первом номере газеты были опубликованы произведения Коста Хетагурова, стихотворение «Тревога». А

«Прислужник» был опубликован в третьем номере газеты. 8 марта 1907 года в г. Тифлисе вышла вторая осетинская газета «Ног цард» («Новая жизнь»). Эта газета уделяла большое внимание многим актуальным вопросам осетинской художественной литературе. В газете публиковались произведения Коста Хетагурова, Цомака Гадиева, рассказы Сека Гадиева, Е. Бритаева, а также художественные произведения молодых осетинских писателей. Спустя три года в г. Тифлисе осетинские писатели выпустили литературно-иллюстрированный журнал «Æфсир» («Колос»). Известный осетинский писатель Арсен Коцоев стал его редактором, под руководством которого в журнале печатались оригинальные и переводные художественные произведения, статьи научного характера, карикатуры, также журнал разоблачал и высмеивал многие пороки общества.

Важное значение в развитии осетинской литературы имело открытие в начале XX века осетинских художественных журналов, таких как: «Зонд» («Разум»), «Хурытын» («Луч солнца»), «Æфсир» («Колос»), «Чырыстон цард» («Христианская жизнь»). При этом журнал «Христианская жизнь» служил для развития христианства в Осетии. В то же время в своем содержании имел литературный отдел, где печатались осетинский эпос, пословицы и загадки, поговорки, рассказы, повести, а также стихотворения. В этом журнале в разные годы печатали свои произведения Колиев, Хубаев, Туаева, Алборова, а также многие передовые представители осетинской интеллигенции, писатели Сека Гадиев, Илас Арнигон, Давид Короев, Алихан Токаев.

Известный осетинский священник Х.Цомаев высоко оценивал деятельность этого журнала в развитии осетинского языка. Он подчеркивал, что издание журнала полезно как нашей религии, так нашему языку.

Остальные осетинские журналы были тесно связаны с проблемами осетинского народа. По своему содержанию и характеру они делились на литературно-художественные и общественно-политические издания. Однако их судьба, как и судьба первых осетинских газет, была одинаковой. По решению властей журнал «Зонд», который выпускался с 1970 года, перестал выходить в

свет на втором выпуске. Журнал «Æфсир» был учрежден в 1914 году, а на 14 номере был закрыт. «Хуры тын» («Луч солнца») был закрыт на третьем номере в 1912 году. Если внимательно проанализировать их работу, то легко установить, что за столь короткий промежуток времени они смогли сделать немало добрых дел в плане развития осетинской художественной литературы.

Эти журналы были заполнены в основном материалами публицистического характера, художественным произведениям осетинских писателей в них отводилось второстепенное место.

Так журнал «Зонд» опубликовал только один рассказ Сека Гадиева «Азау», «Хуры тын» - несколько произведений и драматическую сценку редактора Бритаева, «Æфсир» напечатал три рассказа Арсена Коцоева. Их художественных публикаций журналов только указанные произведения вошли в эстетический фонд осетинской литературы.

Журнал «Чырыстийы цард» в этом плане вопреки своему официальному направлению сделал не меньше для осетинской художественной литературы. На его страницах были напечатаны рассказ Сека Гадиева «Вдова в трауре», его драматическая сценка «Гадалка Госама», рассказ Иласа Арнигона «Челе», а также большой цикл прекрасных стихов этого поэта.

По остроте постановки злободневных вопросов осетинские журналы по большому счету уступают первым осетинским газетам, как в разделе публикации, так и в художественных произведениях. Журнал «Хуры тын» в этом плане был исключением, который издавался в период нового революционного подъема в России в 1912 году в Петербурге.

Журнал «Зонд» был фактически аполитичным, а «Æфсир» вообще взял общедемократическое направление в своей деятельности с самого начала т. е с 1910 года. Лозунгом журнала был девиз «не примыкать ни к одной из политических партий!» и только журнал «Хуры тын» принял левую позицию и выступил с резкой критикой против правых сил в Думе, а также организаторов Ленского расстрела.

В начале XX века для осетинской литературы характерен также процесс широкого выхода к рубежам инациональных литератур. В этот период можно сделать вывод о том, что осетинские писатели стремились обогатить осетинскую литературу переводными произведениями преимущественно с русского языка.

В это время на осетинский язык были переведены, а затем и опубликованы некоторые рассказы Л.Н. Толстого, «Четыре дня» Гаршина, «Гадкий утенок» и «Песня птички» Андерсена и др. А революционное произведение М. Горького «Песня о соколе» была опубликована в осетинской газете «Хабар», достойный перевод которого сделал С.Мамитов. Также были сделаны прекрасные переводы произведений А.С. Пушкина, а большинство басен Крылова перевел на осетинский язык некий Саламти Майрам. То, что осетинские писатели обратились к творчеству Пушкина и Крылова говорит о большом стремлении обогатить осетинскую литературу великими произведениями русской и классической литературы. Начало эпохи революционных событий вызывало большой интерес к революционным произведениям и Западной Европы. Были попытки перевести на осетинский язык «Манифест коммунистической партии» - полностью его перевести попытался Батырбек Туганов (1866-1921 гг.). Е.Бритаев сделал перевод «Марсельезы», а Цомак Гадиев переводит произведения Д.Бедного.

Исходя из вышесказанного, можно говорить о том, что литературное движение в Осетии в начале XX века было отмечено большим оживлением накануне революции. В осетинской художественной литературе появилось много новых имен, в те годы большинство из них были молоды. Осетинскую литературу тогда определяли по произведениям Блашки Гурджибети, Сека Гадиева, Е. Бритаева, Ц.Гадиева. Все эти передовые осетинские писатели подхватили и продолжили великие традиции Коста Хетагурова в новых исторических условиях.

В осетинском литературоведении принято считать, что зарождение осетинской прозы относится к 70-м годам XIX века.

В своих научных трудах Н. Джусойты говорит о том, «что Коста Хетагуров и его современники на родном языке ни одного прозаического произведения не создали. Стихи могли звучать и передаваться из уст в уста. Слово драматурга могло дойти до зрителя, как бы он был не грамотен с подмостков сцены, пусть даже любительской. Проза требовала мирного читателя. В XIX веке в Осетии такой читатель только-только начал появляться. Духовная литература не обрела не только читателя, но даже слушателя. Показательно в этом смысле наблюдение В.Ф. Миллера, писавшего в путевых очерках «В горах Осетии»: «Осетину совершенно все равно, читают ли в церкви по-грузински, по-русски или по-осетински». Иначе говоря, сто лет существовали книги «божественного писания на осетинском языке, но народ равнодушно проходил мимо них».

Несмотря на работу в осетинских школах учителям тоже не удалось подготовить хороших, знающих читателей. Это было связано с тем, что школ в Осетии в то время было мало, а уровень и границы овладения родным языком были сильно ограничены. В середине XIX века ученику было достаточно того, чтобы он мог кое-как читать «божественное писание» в церкви и т.д.

Позже благодаря трудам А. Канукова и Х. Уруймагова были изданы учебники на родном осетинском языке, которые были образцом «Родного слова» Ушинского. Эти книги помогли осетинским детям знакомиться с родной речью, привили любовь к книге, к чтению.

В осетинской периодике дореволюционного периода было опубликовано много рассказов и фольклорных произведений в прозе. Это были разные авторы. Прозаические произведения начала XX века издавались благодаря энтузиазму их авторов.

Большим вкладом в осетинскую национальную литературу явились величественные произведения Сека Гадиева и Арсена Коцоева. На осетинском языке Арсен Коцоев опубликовал только три рассказа в 1910 году в журнале «Æфсир». В 1912 году в газете «Правда» были опубликованы еще два его рассказа. Однако после этого он перестал печататься, вплоть до возникновения

первых советских осетинских изданий.

Это было связано с появлением в печати очерков и рассказов И.Канукова. Рассказы Коста Хетагурова были написаны немного позже. Оба автора свои прозаические произведения писали на русском языке.

Список использованной литературы:

1. Джикаев Ш.Ф. Осетинская литературы. Краткий очерк./Ш.Ф. Джикаев. – Орджоникидзе, 1980.
2. Ардрсенов Х.Н. Очерк развития осетинской литературы (дооктябрьский период). Орджоникидзе, 1959.
3. Джикаев Ш.Ф. Именитые люди: творческие портреты: Арсен. Елбыздыко. Цомак. Гино. Гаппо. (Джыккайты Ш. Разагъдылагтæ: Сфæлдытадонсурæттæ: Арсен. Елбыздыко. Цомак. Гино. Гаппо).
4. Очерк истории осетинской советской литературы. Орджоникидзе, 1967.
5. Салагаева З.М. Четыре этюда об осетинской прозе. Орджоникидзе, 1970.

©Тиболов И.С., 2022

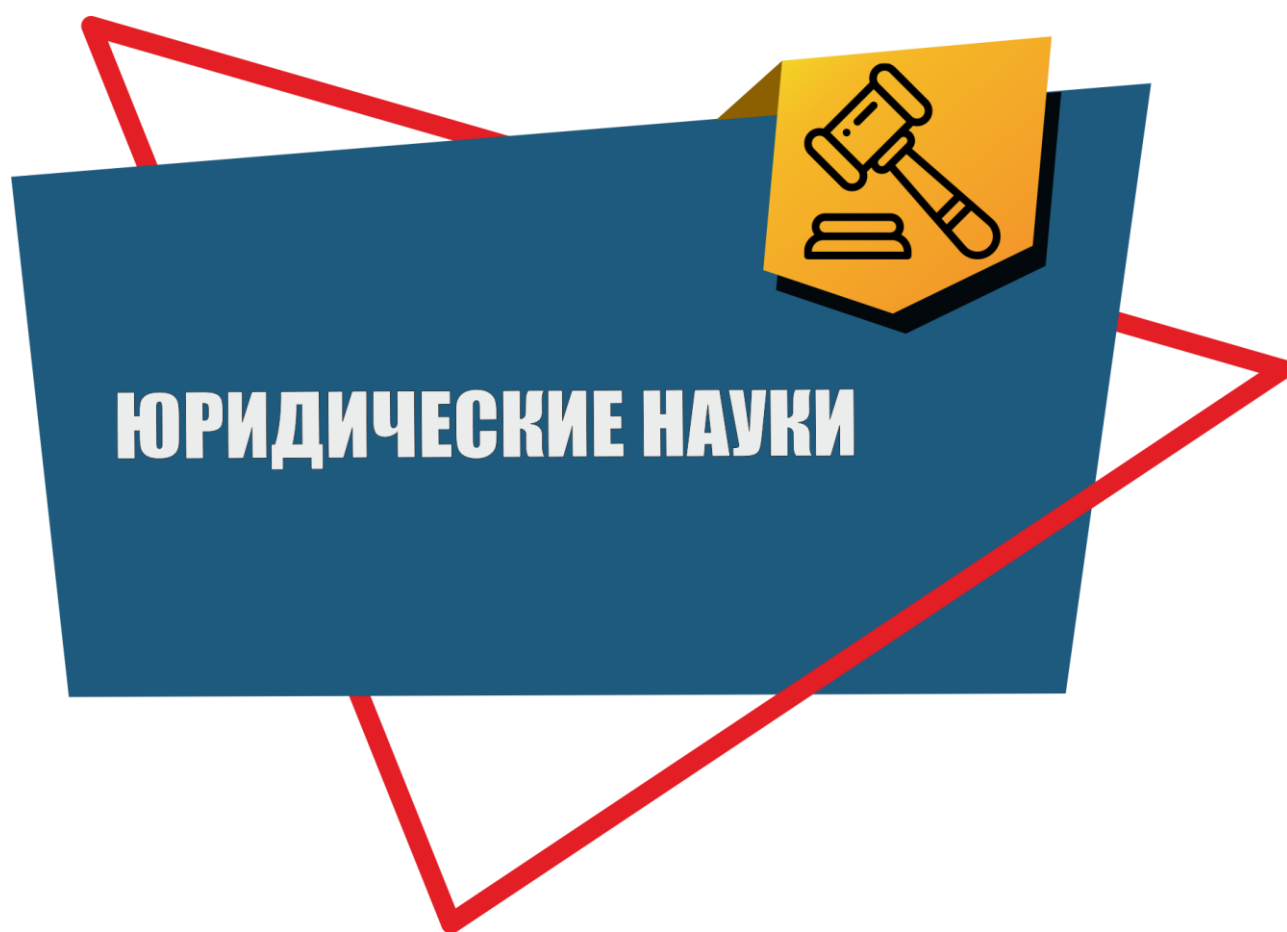

УДК 347

Бакшевич В.Е.

Магистрант

Казанского инновационного
университета им. В.Г. Тимирязова

(ИЭУП) г. Казань,

Научный руководитель: Панова А.С.

к.ю.н., доцент

ДОГОВОР ПОСТАВКИ: ОСНОВНЫЕ ПРОБЛЕМЫ ЕГО ПРИМЕНЕНИЯ**Аннотация**

В процессе исследования автором проанализированы нормативно-правовые акты, источники специальной литературы и материалы судебной практики на основе которых выдвинуты основные проблемы применения договора поставки.

Ключевые слова

договор поставки, условия, стороны договора поставки, срок договора поставки, счет-фактура, судебная практика.

Договор поставки в настоящее время является наиболее распространенным типом контрактов в бизнесе, что приводит к большому количеству судебных споров, возникающих в результате контрактов на поставку¹. Судебная практика сталкивается с противоречивым применением и интерпретацией гражданского права, регулирующего правовые отношения такого рода договоров. В то же время эти противоречия часто влекут за собой негативные последствия для предпринимателей при заключении и выполнении договоров поставки, связанные со значительным материальным ущербом, что обуславливает

¹ Потопальский С. С. ОСОБЕННОСТИ ПРИМЕНЕНИЯ НОРМ ЗАКОНОДАТЕЛЬСТВА, РЕГУЛИРУЮЩИХ ДОГОВОР ПОСТАВКИ // StudNet. 2021. №7. URL: <https://cyberleninka.ru/article/N/osobeNoosti-primeNoiya-Noorm-zakoNoodatelstva-reguliruyuschih-dogovor-postavki> (дата обращения: 25.12.2021).

актуальность данной проблематики.

С положениями статьи 506 Гражданского Кодекса Российской Федерации (далее – ГК РФ)² следует, что поставщиком (продавцом) на основании договора поставки является лицо, осуществляющее предпринимательскую деятельность, которая поставляет товары Покупателю для использования в предпринимательской деятельности или в иных целях, не связанных с личным, семейным, домашним и иным подобным использованием.

Статья 506 ГК РФ не содержит определенного перечня существенных условий договора поставки, по согласованию с которым договор будет считаться заключенным. В ходе выполнения договора поставки стороны часто ссылаются на его отсутствие в обосновании отказа от исполнения обязательств по договору.

Арбитражные суды в таких ситуациях обычно принимают позицию, согласно которой договор поставки считается заключенным, и его соответствующие условия согласованы, если договор позволяет определить название и количество товара³. Такой вывод следует из положений п. 3 ст. 455 Гражданского кодекса РФ о согласовании условий договора купли-продажи товаров.

Условие о названии и количестве товара признается судами также согласованным в тех случаях, когда оно может быть установлено на основании информации, указанной в спецификации договора или в актах получения и передачи товара, содержащих ссылку на настоящий Договор⁴.

Если Стороны не составили договора поставки в виде единого документа в письменной форме, это сам акт приема-передачи товара или счет-фактура Грузоперевозки являются достаточным доказательством заключения договора, поставки, если позволяют определить количество и наименования

² Гражданский Кодекс Российской Федерации [Электронный ресурс] // СПС «КонсультантПлюс» (дата обращения: 25.12.2021).

³ Постановление Президиума Высшего Арбитражного Суда Российской Федерации от 14.02.2012 № 12632/11 по делу № А12-19573/2010 [Электронный ресурс]. - Режим доступа: <https://kad.arbitr.ru/> (дата обращения: 25.12.2021).

⁴ Постановление Президиума Высшего Арбитражного Суда РФ от 31.01.2006 № 7876/05 по делу № А75-2400-Г/04 [Электронный ресурс] // СПС «КонсультантПлюс» (дата обращения: 25.12.2021).

поставляемого товара.

Счет-фактура подтверждает факт отгрузки, списание товара с одной стороны и получение товара другой стороной. Исходя из судебной практики, предоставление этих документов может служить основанием для признания договора заключенным⁵. Выполнение поставки на основании устного договора, связанного с перепиской сторон и наличием документов о передаче товара, может оцениваться как совершение разовой сделки купли-продажи при условии согласования ее существенных условий⁶.

Арбитражные суды в большинстве случаев исходят из того, что исполнение договора как полностью, так и частично является основанием для отклонения аргументов сторон относительно невыполнения договора⁷.

Законодатель применил ту же логику, дополняя статью 442 гражданского Кодекса Российской Федерации в 2015 году, пунктом 3, которая запрещает стороне, которое подтвердило полное или частичное выполнение Договора, требовать признания договора неисключительную, если такое требование противоречит принципу добросовестности⁸.

Стоимость поставляемого товара законодатель не учитывает существенных условий договора поставки. При ее отсутствии в договоре поставки суды применяют общее правило для всех ответных договоров, предусмотренное ч. 3 ст. 424 ГК РФ, для установления цены на основе обычно взимаемых цен на аналогичные товары при сопоставимых обстоятельствах⁹.

Тот же подход используется судами при определении сроков исполнения обязательств по договору поставки, если они не указаны в содержании договора.

⁵ Токмовцева М.В. Особенности использования новых договорных конструкций применительно к договору поставки // Сборник: Права и свободы человека и гражданина: теоретические аспекты и юридическая практика. Материалы ежегодной Международной научной конференции памяти профессора Феликса Михайловича Рудинского. Под общей редакцией Д.А. Пашенцева. 2016. С. 553-557.

⁶ Бакулин А.Ф. Договор поставки в деятельности корпоративного юриста // Марийский юридический вестник. 2015. № 1 (12). С. 122-130.

⁷ Постановление Арбитражного суда Московского округа от 16.12.2019 № Ф05-20379/2019 по делу № А40-127130/2019 [Электронный ресурс]. -Режим доступа: <https://kad.arbitr.ru/> (дата обращения: 25.12.2021).

⁸ Федеральный закон от 08.03.2015 № 42-ФЗ «О внесении изменений в часть первую Гражданского кодекса Российской Федерации» [Электронный ресурс] // СПС «КонсультантПлюс» (дата обращения: 25.12.2021).

⁹ Постановление Президиума Высшего Арбитражного Суда РФ от 17.04.2002 № 10575/01 по делу № А76-5254/2001-7-276 [Электронный ресурс] // СПС «КонсультантПлюс» (дата обращения: 25.12.2021).

При этом правоприменительная практика обусловлена тем, что обязательство по договору поставки в соответствии с ч. 2 ст. 314 ГК РФ подлежит исполнению в семидневный срок со дня предъявления соответствующего иска. 7 Постановления Пленума Верховного Арбитражного Суда РФ от 22.10.1997 №18¹⁰.

Таким образом, само по себе отсутствие в договоре поставки условий срока исполнения обязательства не влечет за собой признания такого договора неисполненным.

В случаях, когда договор предусматривает поставку товара партиями, применяется специальная норма о времени поставки партиями, содержащаяся в части 1 ст. 508 гражданского Кодекса Российской Федерации, в соответствии с которой, если периоды поставки отдельных партий не определены в договоре, то поставка товаров должна осуществляться в единых партиях каждый месяц.

Однако, применяя данную норму, следует учитывать, что размеры однородных партий товара можно определить, если в договоре указан общий срок его годности, что позволяет определить количество месяцев доставки. Если срок действия договора не определен или договор указывает на то, что она действует до полного исполнения обязательств, то положения части 1 ст. 508 гражданского Кодекса Российской Федерации о поставке товаров в единых партиях ежемесячно объективно не могут быть использованы, что приводит к невозможности определить количество периодов (месяцев) доставки и размера партии в данном случае.

В таких ситуациях суды принимают позицию о том, что товар должен быть доставлен в срок, установленный в соответствии с п. 2 ст. 314 Гражданского кодекса РФ, то есть в семидневный срок с момента предъявления претензии на поставку товара, если иное не вытекает из обычаев или сущности

¹⁰ Постановления Пленума ВАС РФ от 22.10.1997 № 18 [Электронный ресурс] // СПС «КонсультантПлюс»>> (дата обращения: 25.12.2021).

обязательства¹¹.

По нашему мнению, если срок действия договора не определен, то сроки поставки и размер партии суд может определить по ч. 1 ст. 508 ГК РФ, исходя из комплексного толкования условий договора, практики отношений сторон и сути обязательства. В противном случае это может привести к ситуации, в которой в соответствии с договором, который предусматривает поставку товара партиями и не содержит условий о размере таких партии и срока действия Договора, Поставщик будет нести ответственность за доставку всех товаров, в течение каждых семи дней с момента подачи претензии, что может быть несовместимо с практикой взаимоотношений сторон и смыслом договора в целом.

Часто возникают спорные ситуации при оценке судами доказательств, подтверждающих факт передачи товара по договору поставки. Как правило, факт поставки товара подтверждается товарными накладными или актами получения-передачи, которые подписываются сторонами по договору.

В некоторых случаях товарный счет содержит оригинальную печать штампа покупателя, но подписан неустановленным лицом или другим лицом (в том числе сотрудником покупателя), не имеющим соответствующих полномочий для получения товара. Вышеперечисленные обстоятельства дают основание покупателю ссылаться на подделку счетов-фактур, мотивируя отказ платить за товар невыполнением факта поставки товара или передачей товара несанкционированному лицу.

При решении этого вопроса в исполнительской практике было сформировано несколько позиций. Первый сводится к тому, что счета-фактуры, товарные знаки, содержащие поддельные подписи, в том числе подписи неуполномоченных лиц или неизвестных, хотя и скреплены печатью покупателя, не обеспечивают надлежащего доказательства односторонней передачи товара при условии отсутствия в этот период договорных отношений между

¹¹ Постановление Арбитражного суда Северо-Кавказского округа от 05.07.2007 № Ф08-3329/2007 по делу № А32-28881/2006-31/647 [Электронный ресурс] // СПС «КонсультантПлюс» (дата обращения: 25.12.2021).

сторонами¹².

В то же время суды исходят из того, что сам факт наличия на счете-фактуре печати покупателя не является достаточным доказательством права какого-либо лица на получение товара от имени покупателя в соответствии со ст. 182 Гражданского кодекса.

Применяя вышеприведенную позицию, на наш взгляд, следует всегда учитывать практику отношений сторон. Если между Сторонами, в любой период имели место разовые поставки или поставки товара партиями, в рамках долгосрочного договора поставки, при чем на счетах знаков расположены подписи одного человека (несанкционированная или неопределенной), а товары были получены и оплачены покупателем, то эти обстоятельства указывают на подтверждение факта получения товара по спорной счет-фактуре, на основании практики отношений между сторонами.

Вторая позиция в практике казни в этом вопросе заключается в том, что счета-фактуры, товарные знаки, содержащие оттиск печати покупателя, являются достаточным доказательством факта передачи товара, в том числе в случаях, когда счет-фактура подписан лицом неопределенной или неуполномоченным¹³.

В таких обстоятельствах ключевым является тот факт, что покупатель в судебном процессе не оспаривает подделку отпечатка на счете-фактуре, ходатайство о подделке отпечатка в порядке ст. 161 Арбитражного процессуального кодекса РФ не объявляет и ранее не заявлял о выдаче печати из распоряжения покупателя.

Такой подход, на наш взгляд, более оправдан, поскольку позволяет не допустить уклонения покупателя от исполнения долга по оплате поставленного товара и злоупотребления правом на защиту. В месте, в котором на счете-

¹² Постановление Арбитражного суда Восточно-Сибирского округа от 12.10.2017 №02-4301/2017 по делу № А19-92/2016 [Электронный ресурс]. - Режим доступа: <https://kad.arbitr.ru/> (дата обращения: 25.12.2021).

¹³ Постановление Арбитражного суда Северо-Западного округа от 08.06.2016 № Ф07-3231/2016 по делу № А56-36076/20 [Электронный ресурс]. - Режим доступа: <https://kad.arbitr.ru/> (дата обращения: 25.12.2021).

фактуре, Товарной расположен Печати штампа покупателя, одной из причин, по которым суд может отклонить такую счет-фактуру в качестве доказательства, может быть своевременное обращение покупателя с правоохранительными органами с заявлением об противоправный использования печатей, ее потери, кражи и т. д. В противном случае покупатель несет риски, связанные с использованием печати несанкционированным лицом.

Еще одна из часто поднимаемых в судебной практике проблем- квалификация передачи товара по накладной, которая не содержит ссылок на заключенный между сторонами договор как разовую сделку. От того, как поставка будет квалифицирована на основании спорного счета-фактуры (разовая доставка или доставка по заключенному договору), зависит применение штрафов (штрафов, штрафов), предусмотренных договором, заключенным между сторонами. Покупатели при рассмотрении судебного спора стараются по возможности вывести поставку из-под действия положений действующего договора поставки, указывая на отсутствие в счете-фактуре какой-либо ссылки на заключенный между сторонами договор поставки.

Утверждение о том, что товарные счета не содержат ссылки на договор поставки и, следовательно, должны быть квалифицированы как разовые транзакции, было найдено во многих судебных актах.

Более оправданной является позиция судов, что передача товара в счете-фактуре, которая не содержит ссылки на договор поставки, следует квалифицировать как перемещение товара на основании действующего договора, а не как разовую поставку, при условии, что между сторонами заключен один договор поставки и не имеет каких-либо других договоров поставки¹⁴.

При этом указанное на счетах наименование и характеристики товара, его цена, должны соответствовать содержанию договора поставки. Если предмет

¹⁴ Постановление Арбитражного суда Северо-Западного округа от 17.07.2017 № Ф07-5996/2017 по делу № А56-27950/2016 [Электронный ресурс]. - Режим доступа: <https://kad.arbitr.ru/> (дата обращения: 25.12.2021).

договора или цена товара не соответствуют аналогичным параметрам, указанным в накладной, и в то же время нет ссылки на договор в накладных, то спорная поставка может считаться единовременным договором купли-продажи.

Также следует обратить внимание на случаи доставки товаров по счетам, подписанным по истечении срока действия договора. Как правило, если иное не предусмотрено договором, а формулировка относительно его срока действия связана с указанной датой без особой оговорки, то истечение срока действия договора является моментом расторжения обязательства продавца по поставке¹⁵. Этот подход отражен в судебной практике. Таким образом, разовые транзакции могут считаться поставками товаров по истечении срока действия договора, если счета-фактуры не содержат ссылки на договор. Указанная позиция также поддерживается судами в правоохранительной практике.

Часто банальные опечатки или описания на счетах по номерам и датам договора дают покупателю повод сослаться в иске на то, что договор поставки с такими деталями не подписан, а доставка-это единовременный договор купли-продажи. В связи с этим не применяются санкции (штрафы, штрафы), предусмотренные договором поставки за задержку в оплате товара. Например, в одном из дел накладная содержала указание не деталей действующего договора, а другого договора, доказательства которого истец не предоставил, что стало основанием для отказа выполнить требование об уплате штрафа по данному счету.

На наш взгляд, такой подход провоцирует покупателя на злоупотребление правом на защиту во избежание договорных санкций за задержку в оплате товара. В этом случае поставку следует квалифицировать как заключенную в рамках действующего договора, поскольку между сторонами заключен один договор поставки и нет других договоров поставки.

¹⁵ Епишева О.И. Практическое значение срока действия договора для исполнения обязательств по договору поставки // Сборник: Частное право в эволюционирующем обществе: традиции и новации. Сборник научных статей Всероссийской научной конференции, посвященной памяти доктора юридических наук, профессора В.Н. Сусликова. 2019. С. 246-249.

Отдельно следует обратить внимание на случаи, когда письменный договор поставки был признан судом незаключенным, однако покупатель принял товар в счете-фактуре для использования в хозяйственной деятельности. В этих обстоятельствах доставка также квалифицируется как разовая сделка по покупке продажи.

Например, отсутствие в письменном договоре поставки существенных условий, касающихся названия или количества поставляемого товара, суды считают основанием для признания этого договора неисполненным. В то же время суды удовлетворяют требование о взыскании задолженности за фактически принятый покупателем товар по счетам, квалифицируя поставку как единовременную сделку купли-продажи, и отказываются удовлетворять требование о взыскании неустойки по договору.

Анализ судебной практики показывает, что квалификация судом спорных поставок как разовой сделки купли-продажи часто зависит от правильного составления сторонами текста договора поставки, сопроводительных документов товаров, товарных накладных и т. Формальный подход для заключения и исполнения сторонами договора поставки, выраженной в применении типовых договоров поставки, Без конкретизации предмета договора, характеристики поставляемых товаров, других существенных условий договора, а также составление счетов-фактур, товарных без указания всех необходимых деталей, а затем ограничивает возможности самих страниц для надлежащей защиты своих прав, вытекающих из договора.

В заключение хотелось бы отметить, что роль договора поставки по-прежнему значительна. Содержание последних законодательных актов, опосредующих поставки товаров, способствует повышению ответственности поставщиков за нарушение условий договора. Кажется, что при введении новых законов, регулирующих правовые отношения купли-продажи и поставки в будущем, можно будет наблюдать разделение и дистанцирование этих договорных конструкций друг от друга.

Список использованной литературы:

1. Гражданский Кодекс Российской Федерации [Электронный ресурс] // СПС «КонсультантПлюс» (дата обращения: 25.12.2021).
2. Федеральный закон от 08.03.2015 № 42-ФЗ «О внесении изменений в часть первую Гражданского кодекса Российской Федерации» [Электронный ресурс] // СПС «КонсультантПлюс» (дата обращения: 25.12.2021).
3. Бакулин А.Ф. Договор поставки в деятельности корпоративного юриста // Марийский юридический вестник. 2015. № 1 (12). С. 122-130.
4. Епишева О.И. Практическое значение срока действия договора для исполнения обязательств по договору поставки // Сборник: Частное право в эволюционирующем обществе: традиции и новации. Сборник научных статей Всероссийской научной конференции, посвященной памяти доктора юридических наук, профессора В.Н. Сусликова. 2019. С. 246-249.
5. Потопальский С. С. ОСОБЕННОСТИ ПРИМЕНЕНИЯ НОРМ ЗАКОНОДАТЕЛЬСТВА, РЕГУЛИРУЮЩИХ ДОГОВОР ПОСТАВКИ // StudNet. 2021. №7. URL: <https://cyberleninka.ru/article/n/osobennosti-primeneniya-norm-zakonodatelstva-reguliruyuschih-dogovor-postavki> (дата обращения: 25.12.2021).
6. Токмовцева М.В. Особенности использования новых договорных конструкций применительно к договору поставки // Сборник: Права и свободы человека и гражданина: теоретические аспекты и юридическая практика. Материалы ежегодной Международной научной конференции памяти профессора Феликса Михайловича Рудинского. Под общей редакцией Д.А. Пашенцева. 2016. С. 553-557.
7. Постановление Арбитражного суда Восточно-Сибирского округа от 12.10.2017 №02-4301/2017 по делу № А19-92/2016 [Электронный ресурс]. - Режим доступа: <https://kad.arbitr.ru/> (дата обращения: 25.12.2021).
8. Постановление Арбитражного суда Московского округа от 16.12.2019 № Ф05-20379/2019 по делу № А40-127130/2019 [Электронный ресурс]. -Режим доступа:

<https://kad.arbitr.ru/> (дата обращения: 25.12.2021).

9. Постановление Арбитражного суда Северо-Западного округа от 08.06.2016 № Ф07-3231/2016 по делу № А56-36076/20 [Электронный ресурс]. - Режим доступа: <https://kad.arbitr.ru/> (дата обращения: 25.12.2021).

10. Постановление Арбитражного суда Северо-Западного округа от 17.07.2017 № Ф07-5996/2017 по делу № А56-27950/2016 [Электронный ресурс]. - Режим доступа: <https://kad.arbitr.ru/> (дата обращения: 25.12.2021).

11. Постановление Арбитражного суда Северо-Кавказского округа от 05.07.2007 № Ф08-3329/2007 по делу № А32-28881/2006-31/647 [Электронный ресурс] // СПС «КонсультантПлюс» (дата обращения: 25.12.2021).

12. Постановление Президиума Высшего Арбитражного Суда Российской Федерации от 14.02.2012 № 12632/11 по делу № А12-19573/2010 [Электронный ресурс]. - Режим доступа: <https://kad.arbitr.ru/> (дата обращения: 25.12.2021).

13. Постановление Президиума Высшего Арбитражного Суда РФ от 17.04.2002 № 10575/01 по делу № А76-5254/2001-7-276 [Электронный ресурс] // СПС «КонсультантПлюс» (дата обращения: 25.12.2021).

14. Постановление Президиума Высшего Арбитражного Суда РФ от 31.01.2006 № 7876/05 по делу № А75-2400-Г/04 [Электронный ресурс] // СПС «КонсультантПлюс» (дата обращения: 25.12.2021).

15. Постановления Пленума ВАС РФ от 22.10.1997 № 18 [Электронный ресурс] // СПС «КонсультантПлюс» (дата обращения: 25.12.2021).

©Бакшевич В.Е., 2022

УДК 34.096

Быков М.А.

Магистрант 2 курса юридического института
Направления подготовки корпоративное право
ФГАОУ ВО "Российский университет дружбы народов"
Россия, Москва

СПОСОБЫ ЗЛОУПОТРЕБЛЕНИЯ ПРАВОМ ПОТРЕБИТЕЛЯМИ И ВОЗМОЖНОСТИ БОРЬБЫ С НИМИ

Аннотация

В данной статье рассматривается вопрос о понятии злоупотребления правом потребителями в правоотношениях с предпринимателями, исследуется проблема развития «потребительского экстремизма». На основе материалов судебной практики анализируются способы злоупотребления правом потребителями.

Ключевые слова:

потребитель, предприниматель, добросовестность, злоупотребление правом, потребительский экстремизм

Появление в отечественном праве такого явления, как злоупотребление правом потребителями связано с различными факторами. По большей части этому способствовало развитие рынка потребительских товаров и услуг, что, в свою очередь, привело к усилению конкуренции среди предпринимателей в этой сфере. Осуществление коммерческой деятельности в условиях рынка привело к тому, что предпринимателям приходится бороться за клиентов и их лояльность. Кроме улучшения качества, увеличения ассортимента, развития торговых сетей, предприниматели в своей деятельности вынуждены учитывать пожелания клиентов, то есть выявлять потребности потребителей и эффективно удовлетворять их. В свою очередь, с распространением такой стратегии ведения бизнеса некоторые потребители, к сожалению, стали искать способы

злоупотребления своими правами с целью извлечения максимальной выгоды.

Основным НПА, регулирующим правоотношения в области защиты прав потребителей, является Закон Российской Федерации от 07.02.1992 № 2300-1 «О защите прав потребителей» [1]. Данный правовой акт систематизирует права потребителей и определяет легитимные механизмы реализации данных прав. Однако всевозможные способы защиты, которыми закон обеспечил граждан, не только гарантируют справедливое разрешение различных споров, но также и создал почву для злоупотреблений [2, с.15].

Ввиду увеличения случаев вышеназванных злоупотреблений потребителями, данное явление получило специальное название-«потребительский экстремизм». Этот термин не имеет легального закрепления в действующем российском законодательстве. В гражданском праве сформировались различные позиции о понятии потребительского экстремизма. Например, Т. В. Закупень трактует потребительский экстремизм, как действия потребителей в обход закона, которые осуществляются исключительно с целью причинить вред другому лицу; злоупотребление потребителями своим особым положением на рынке товаров и услуг; недобросовестное поведение, злоупотребление правом; умышленные противоправные действия потребителей, совершаемые в целях обращения в свою пользу имущества предпринимателей путем обмана или злоупотреблений особым отношением к клиенту [3, с. 23]. Т.А. Ожегова высказывала свое мнение о том, что потребительский экстремизм есть недобросовестное манипулирование нормой закона со стороны потребителя, выполняемое не в целях защиты своих прав, а получения материальной выгоды [2, с. 16].

В то же время некоторые ученые-правоведы считают, что термин «потребительский экстремизм» не должен применяться в гражданских правоотношениях. Так, например, Е.Ю. Руденко выдвигает свою позицию, что термины «терроризм» и «экстремизм» должны использоваться исключительно в уголовном или в международном праве, и использование данных терминов в рамках гражданских правоотношений является некорректным, несмотря на то,

что в настоящее время прослеживается тенденция модернизации частного права. Её позиция состоит в том, что обычно обозначается потребительским экстремизмом, не имеет признаков экстремизма как такового, поэтому использование данной терминологии недопустимо. К недобросовестным потребителям следует применять понятие «злоупотребление правом» [4, с. 90].

Исходя из положений ст 10 ГК РФ с отсылкой на положения Закона «О защите прав потребителей» [5], напрашивается вывод о том, что злоупотреблением правом потребителями стоит понимать:

- а) действия потребителей, осуществляемые с намерением причинить имущественный вред предпринимателям путем обмана;
- б) злоупотребление потребителями своим особым, «слабым» положением на рынке товаров, работ и услуг;
- в) получение материальной выгоды в правоотношениях с предпринимателями путем недобросовестного осуществления гражданских прав.

При анализе судебной практики за 2019-2021 годы, прослеживаются определенные способы злоупотребления правом клиентами в правоотношениях с продавцами. Один из наиболее часто встречающихся способов злоупотребления является способ, когда покупатель направляет продавцу претензию с требованием возврата денежных средств, мотивируя это ненадлежащим качеством товара, в то же время, не предоставляя сам товар для осуществления проверки. Этим потребитель лишает продавца возможности удовлетворить требование в добровольном порядке. Также, позднее потребитель заявляет требование о взыскании неустойки за просрочку выполнения требований в течение 10 дней после предъявления претензии с отсылкой на ст22 Закона «О защите прав потребителей».

В таких случаях, при выявлении подобных фактов злоупотребления правом потребителями, суды отказывают недобросовестным истцам в удовлетворении исковых требований.

Так, в Решении Железнодорожного районного суда г. Самары по делу № 2-

826/2019 от 22 мая 2019 г. суд отказал в удовлетворении требований потребителя о взыскании с продавца неустойки и штрафа ввиду того, что потребитель, требуя возврата денежных средств за технически сложный товар – мобильный телефон, до обращения в суд и в ходе рассмотрения дела спорный товар продавцу для проведения проверки качества так и не передал, наличие недостатка в товаре было установлено только в ходе судебного разбирательства на основании экспертного заключения. Установив данные факты, суд пришел к выводу о том, что действия потребителя идут вразрез с требованиями добросовестности закрепленными в ст10 ГК РФ, и продавец ввиду злоупотребления потребителем своими правами был лишён возможности оценить реальное качество товара, установить наличие либо отсутствие недостатков в товаре и разрешить вопрос по существу, в связи с чем освобождается от ответственности за неблагоприятные последствия неисполнения требований потребителя [6].

Ещё одним распространенным способом злоупотребления является выдвигание требований о возврате стоимости товара в связи с нарушением срока устранения заводского недостатка после реализации права на его устранение. В качестве примера может служить дело № 2-232/2020, рассмотренное в Калининском районном суде г. Чебоксары. В рамках рассмотрения спора, потребитель заявил требование о расторжении договора купли-продажи автомобиля, возврате его стоимости, процентов за пользование кредитом, неустойки, компенсации морального вреда, штрафа, судебных расходов ввиду нарушения сроков проведения гарантийного ремонта. В ходе судебного разбирательства было установлено, что ремонт был произведен в закрепленный в договоре срок, который составляет 45 календарных дней, транспортное средство было возвращено клиенту также в сроки, не превышающие установленные, однако потребитель снова вернул его продавцу для проведения ремонтных работ, указывая, что не все неисправности были устранены. Следующим шагом потребитель решил обратиться в суд с вышеназванными требованиями о расторжении договора, ссылаясь на то, что продавец не устранил недостатки товара в срок, который был указан в договоре,

однако по результатам судебной экспертизы, признаки нарушения технологий проведения ремонтных работ не были обнаружены, а в самом автомобиле неисправностей не обнаружено. Исходя из вышеизложенного, поведение потребителя было расценено судом как недобросовестное. В данных обстоятельствах, в удовлетворении заявленных исковых требований было полностью отказано [7].

На практике часто встречаются прецеденты, когда потребитель выдвигает требование о возврате денежных средств за товар при обнаружении дефектов по истечении срока гарантийного ремонта, но в течение установленного срока службы товара, в то же время, не обращаясь предварительно с требованием об устранении недостатков товара. Указанные действия суды также расценивают как недобросовестное поведение потребителей. Данные злоупотребления потребителей нашли свое отражение и в п. 2 Обзора судебной практики по делам о защите прав потребителей, утвержденного Президиумом Верховного Суда РФ 14.10.2020, в котором отмечается, что при выявлении существенных недостатков товара по истечении гарантийного срока, но в течение установленного срока службы товара потребитель вправе требовать возврата денежных средств за товар, только в том случае, если его требование о безвозмездном устранении недостатков не было удовлетворено изготовителем (уполномоченной организацией или уполномоченным индивидуальным предпринимателем, импортером) в течение двадцати дней со дня его предъявления. При этом потребитель обязан вернуть данный товар изготовителю (уполномоченной организации или уполномоченному индивидуальному предпринимателю, импортеру). Основываясь на материалах судебной практики, напрашивается вывод, что на сегодняшний день суды способны бороться со злоупотреблением правом потребителями, применяя положения статьи 10 ГК РФ. Однако распространенность указанных случаев злоупотребления правом делает положение предпринимателей на рынке товаров и услуг более уязвимым [8].

Один из возможных путей решения данных вопросов может стать внесение корректировок в законодательство, а именно установление санкций за

злоупотребление потребителями своими правами. На сегодняшний день, в результате установления факта недобросовестного поведения и злоупотребления своими правами потребителями, суды вправе отказать в защите нарушенного права, полностью или частично, что, однако, не способствует уменьшению общего количества злоупотреблений.

Список использованной литературы:

1. Закон РФ от 07.02.1992 N 2300-1 (ред. от 08.12.2020) «О защите прав потребителей» // Российская газета, N 8, 16.01.1996.
2. Ожегова Г.А. К понятию «потребительский экстремизм» // Юрист. 2014. N 14. С. 15 - 19.
3. Закупень Т.В. Потребительский экстремизм как форма злоупотребления правом при заключении банками кредитного договора с гражданами заемщиками // Банковское право. 2015. № 1. С. 23-30.
4. Руденко Е. Ю. К вопросу о потребительском экстремизме. // Современные тенденции развития науки и технологий. 2015. №4-4. С. 89-91.
5. Гражданский кодекс Российской Федерации (часть первая) от 30.11.1994 N 51-ФЗ (ред. от 08.12.2020) // Российская газета, N 238-239, 08.12.1994.
6. Решение Железнодорожного районного суда г. Самары по делу № 2- 826/2019 от 22 мая 2019 г. / Судебные и нормативные акты Российской Федерации. // URL: <https://sudact.ru/regular/doc/15VIiJmP6lgO/>
7. Решение Калининского районного суда г. Чебоксары Чувашской Республики по делу № 2-232/2020 от 30 июля 2020 г. / Судебные и нормативные акты Российской Федерации. // URL: <https://sudact.ru/regular/doc/HRzTESftyS5H/>.
8. «Обзор судебной практики по делам о защите прав потребителей» (утв. Президиумом Верховного Суда РФ 14.10.2020) // СПС «КонсультантПлюс».

©Быков М.А., 2022

УДК 342

Бяширова Л. Д.,

Кривенко А. И.,

Семаева М. Е.

Студенты

ФБГОУ ВО МГПУ им. М. Е. Евсевьева»

г. Саранск, Россия

ОТВЕТСТВЕННОСТЬ ПОЛИТИКОВ ЗА НЕИСПОЛНЕНИЕ ПРЕДВЫБОРНЫХ ОБЕЩАНИЙ И НЕНАДЛЕЖАЩЕЕ ИСПОЛНЕНИЕ СВОИХ ОБЯЗАННОСТЕЙ

Аннотация

В статье рассматриваются возможности введения ответственности для кандидатов на выборные должности за неисполнение их предвыборных обещаний

Ключевые слова:

неисполнение предвыборных обещаний, ответственность политиков,
ненадлежащее исполнение обязанностей, выборные должности,
императивный мандат

В настоящее время существует такая проблема, как неисполнение предвыборных обещаний кандидатами на выборные должности, после победы на выборах. Данный вопрос является актуальным на всех уровнях власти, в том числе и федеральном. Острота данной проблемы состоит в том, что неисполнение народными избранниками своих интересов затрагивает интересы широкого круга лиц.

В данный момент существует инициатива, размещенная на сайте российской общественной инициативы. Исходя из его содержания, предлагается

ввести уголовную ответственность за указанное деяние. Автор инициативы предлагает внести поправки в статью 159 УК РФ («Мошенничество»). Неисполнение предвыборного обещания должно восприниматься обществом и быть закреплено в законе как особо опасное преступление. В настоящий момент, данный законопроект поддержали свыше 13 000 человек. Также автор полагает, что последствием введения такого вида ответственности станет то, что «во власть не будут лезть пустозвоны». «Хоть что-то будет выполняться для народа, а не только для слуг народа», – добавляет автор. [3] Нельзя не согласиться с автором данного законопроекта, однако необходимо подробно регламентировать порядок привлечения к ответственности за данное преступление, признаки, которые характерны для данного деяния и размер ответственности. Необходимо также предусмотреть основания, исключающие преступность данного деяния, для того, чтобы защитить лицо, не исполнившее своё обещание по независящим от него обстоятельствам. Прежде всего, необходимо исходить из критерия разумности. Целесообразным будет создание органа, который будет осуществлять контроль за исполнением предвыборных обещаний, как отдельными политиками, так и политическими партиями. Наиболее оптимальным решением, на мой взгляд, является предоставление таких полномочий общественному совету.

Согласно Федеральному закону от 06.10.2003 N 131-ФЗ (ред. от 28.12.2016) «Об общих принципах организации местного самоуправления в Российской Федерации» (с изм. и доп., вступ. в силу с 09.01.2017) Ст. 71 «Ответственность органов местного самоуправления, депутатов, членов выборных органов местного самоуправления, выборных должностных лиц местного самоуправления перед населением», население муниципального образования вправе отозвать депутатов, членов выборных органов местного самоуправления, выборных должностных лиц местного самоуправления в соответствии с настоящим Федеральным законом за невыполнение предвыборных обещаний.[5] Если говорить об уголовной ответственности, то предполагается внесение

поправок в ст. 159 УК РФ. На мой взгляд, неисполнение предвыборных обещаний может повлечь за собой серьезные последствия, поэтому при разработке меры наказания за данное деяние следует брать за основу п. 3 ст 159 УК РФ «Мошенничество, совершенное лицом с использованием своего служебного положения, а равно в крупном размере, -наказывается штрафом в размере от ста тысяч до пятисот тысяч рублей или в размере заработной платы или иного дохода осужденного за период от одного года до трех лет, либо принудительными работами на срок до пяти лет с ограничением свободы на срок до двух лет или без такового, либо лишением свободы на срок до шести лет со штрафом в размере до восьмидесяти тысяч рублей или в размере заработной платы или иного дохода осужденного за период до шести месяцев либо без такового и с ограничением свободы на срок до полутора лет либо без такового».[4]

Весьма интересным является опыт Украины в данной сфере. У них существует сайт «Слово і діло», на котором любой желающий может ознакомиться с обещаниями, которые дал конкретный политический деятель, а также посмотреть статус выполнения данного обещания. [2] Благодаря чему у избирателя складывается объективная картина деятельности того или иного политика.

Существует 2 вида мандатов депутатов. Свободный мандат предоставляет депутату полномочия и не связывает его наказами избирателей, позволяя при этом действовать в интересах всех избирателей, исходя из своих личных убеждений. При свободном мандате депутата нельзя отозвать, при этом ответственность он несет перед народом в целом, а не только перед своими избирателями. Императивный мандат, наоборот, предоставляет депутату полномочия, при условии, что он должен выполнять указы избирателей, а также нести ответственность за свои действия перед ними. В случае невыполнения депутатом своих предвыборных обещаний или неудовлетворительной работы в парламенте, избиратели имеют право его

отозвать. [1, с. 77]

В некоторых субъектах, а также в муниципальных образованиях используется императивный мандат. Данная мера является обоснованной и целесообразной, ввиду того, что население должно иметь возможность оказывать влияние на своего представителя, если он будет действовать не в их интересах. Однако процесс отзыва в данный момент является излишне формальным и сложным, хотя и возможным с точки зрения закона. Основания отзыва прописываются в уставе муниципального образования.[1, с. 84]

Ученые не могут прийти к однозначному мнению о наиболее предпочтительной форме депутатского мандата считать, ввиду чего среди них постоянно ведутся споры.

Еще одним преимуществом введения ответственности за неисполнение предвыборных обещаний является повышение уровня доверия населения к власти, так как люди будут знать, что у политиков есть обязанность исполнить данное обещание и пустых обещаний станет меньше. Однако, в случаях, когда неисполнение обещания стало следствием независящих от политика обстоятельств или его вина была незначительной, меры ответственности, с моей точки зрения, применять не следует, либо стоит снизить их прямо пропорционально вине политика в этом. Неисполнение обещаний подрывает доверие избирателей не только к представителям власти в регионах и депутатам, но и к Президенту.

Таким образом, можно сделать вывод о том, что установление в Российской Федерации ответственности за неисполнение своих предвыборных обещаний или ненадлежащее исполнение своих обязанностей будет иметь большое количество положительных последствий. Среди которых особенно хочется отметить ограждение кандидатов от дачи заведомо неисполнимых обещаний, повышение ответственности власти перед своими избирателями, повышение доверия населения к власти на всех уровнях. Следует подчеркнуть, что предложенный законопроект нельзя вводить в том виде, в котором его

предлагают в данный момент, необходимо детально предусмотреть все возможные ситуации и обстоятельства, которые будут исключать преступность данного деяния, для того, чтобы защитить политиков в тех ситуациях, когда неисполнение обещаний было связано с независящими от них обстоятельствами.

Список использованной литературы:

1. Зиновьев А. В. Конституционное право: учеб. пособие, М., 2002. – С. 350
2. Сайт «Слово і діло»: // [Электронный ресурс] // URL: <https://www.slovoidilo.ua/>
3. Сайт российской общественной инициативы: Инициатива № 74Ф42368 Ввести уголовную ответственность за невыполненные предвыборные обещания // [Электронный ресурс] // URL: <https://www.roi.ru/42368/>
4. Уголовный Кодекс Российской Федерации
5. Федеральный закон от 06.10.2003 N 131-ФЗ (ред. от 27.12.2019) "Об общих принципах организации местного самоуправления в Российской Федерации"

©Бяширова Л.Д., Кривенко А.И., Семаева М.Е., 2022

УДК 342

Бяширова Л.Д.,

Кривенко А.И.,

Семаева М.Е.

Студенты

ФБГОУ ВО МГПУ им. М. Е. Евсевьева»

г. Саранск, Россия

ПОНЯТИЕ, ЗНАЧЕНИЕ, СФЕРА ПРИМЕНЕНИЯ И РОЛЬ ПРИНЦИПА ВЗАИМНОСТИ В МЕЖДУНАРОДНОМ ПРАВЕ

Аннотация

Принцип взаимности является одним из основных принципов международного права, выходящим из более широкого принципа суверенного равенства государств. В данной статье, мы хотим продемонстрировать насколько широко применение принципа взаимности и как велико его значение для международного права.

Ключевые слова:

Международное право, Международное публичное право, принцип взаимности.

Существует мнение, что взаимность ложится в основу создания практически всех норм международного права. Следует отметить, что вопрос о взаимообусловленности с самого начала ее создания включался в концепцию согласования воли в качестве составного элемента. Создатель данной концепции Г.И. Тункин утверждал, что взаимообусловленность является одним из важнейших моментов, без наличия которого невозможно заключение соглашения, он также утверждал, что «каждое государство дает согласие на признание для себя обязательным того или иного правила при условии, что и другое государство признает его для себя обязательным».[4, с. 98]

Принцип взаимности не зря считают одним из основных принципов международного права, ведь сфера его применения очень широка, он применяется в международном уголовном, экономическом праве, в праве международно-правовой ответственности и иных отраслях права. Однако имеются и такие отрасли международного права, в которых применение данного принципа недопустимо, так как это будет нарушать положения важнейших правовых актов международного права.

Одной из отраслей международного права, в которой активно используется принцип взаимности является международное уголовное право, Призыв к расширению международного сотрудничества в сфере уголовного правосудия содержится также и в Резолюции Генеральной Ассамблеи ООН от 14 декабря 1990 г. № 45/116, которая утвердила типовой договор о выдаче.[1] Отметив существенное значение данного документа. ООН для усиления взаимодействия государств в области противодействия организованной преступности, рекомендует применять более гибкий подход при сотрудничестве в данной сфере и чаще прибегать к использованию принципа взаимности. Принцип взаимности и доверие между сторонами в сфере выдачи лиц для уголовного преследования играют основополагающую роль, а также помогают избежать сложностей в тех случаях, когда отсутствует договор о международном сотрудничестве.

Принцип взаимности также активно используется и в праве международно-правовой ответственности, позволяя участникам международных договоров защищать свои интересы, в случае нарушения условий договора противоположной стороной. Видин В.Н делает вывод о том, что в случае незначительного нарушения одной страной норм международного права, причинившего ущерб интересам другой страны, возможность последней предпринять ответные действия основывается на принципе взаимности. [2]

Принцип взаимности в международном праве проявляется также и в экономической сфере. В данной отрасли права его также именуют принципом материальной взаимности. Чаще всего он применяется при согласовании

таможенных уступок и иных льготных условий в системе ВТО на взаимной основе. В рамках этой процедуры государства-участники в процессе ведения многосторонних переговоров оговаривают размеры снижения уровней таможенных пошлин на определенные виды товаров. Материальная взаимность также применяется в вопросах, связанных с налогообложением и предоставлением льгот для иностранных инвесторов. В области экономики, его считают одним из важнейших принципов регулирования отношений между государствами.

Существуют также такие отрасли права, в которых применение принципа взаимности недопустимо. Так, например, в сфере соблюдения прав и свобод человека данный принцип применению не подлежит, обусловлено это спецификой данной отрасли права. Права и свободы человека закреплены в таких значимых международных актах, как Всеобщая декларация прав человека, устав ООН и другие акты, в которых содержатся основные положения о правах человека, они являются неприкосновенными и должны соблюдаться всеми государствами.

В учебнике А. Н. Вылегжанина отмечено: «обязательства по соблюдению принципов и норм, касающихся основных прав человека, не носят характера взаимности, а являются обязательством по отношению к международному сообществу в целом. [3, с. 177]

Таким образом, принцип взаимности уместен не везде и в некоторых отраслях права, его применение принесет вред, чем поможет защитить интересы.

Рассмотрев применение принципа взаимности в различных отраслях международного права, можно сделать вывод о его значимости и широком применении. Данный принцип выполняет важнейшую задачу во многих по решению проблем, связанных с отсутствием заключенных между государствами международных договоров. Мы считаем, что использование данного принципа в качестве презумпции будет способствовать расширению международного сотрудничества, а также улучшению дипломатических отношений между

государствами.

Список использованной литературы:

1. Взаимность и реторсия [Электронный ресурс]: юридический портал «Закон сегодня» URL: <http://lawtoday.ru/razdel/biblo/mejdu4asprav/015.php> (дата обращения 14.01.2022г.)
2. Видин, Б. Н. Проблема взаимности в международном публичном праве: [Электронный ресурс]// Федеральный правовой портал «Юридическая Россия» URL: <http://law.edu.ru/book/book.asp?bookID=51736>
3. Вылегжанин А.Н. (ред.) Международное право. М.: Юрайт. 2010. 294 с.
4. Тункин Г.И. Право и сила в международной системе, М., 1983, с.182.

©Бяширова Л.Д., Кривенко А.И., Семаева М.Е., 2022

УДК 343.614

Галькевич К.Е.

Студент 3 курса магистратуры

ЧОУ ВО «Сибирский юридический университет»

Г. Омск, РФ

ОТВЕТСТВЕННОСТЬ ЗА ДОВЕДЕНИЕ ДО САМОУБИЙСТВА В ЗАРУБЕЖНОМ УГОЛОВНОМ ПРАВЕ

Аннотация

В статье рассмотрены особенности уголовной ответственности за доведение до самоубийства в зарубежном законодательстве.

Ключевые слова

Самоубийство, зарубежные страны, европейские страны, доведение до самоубийства, зарубежное законодательство.

Уголовное законодательство любой страны, его развитие или стагнация самым непосредственным образом взаимосвязаны со всеми областями жизни и процессами, которые составляют переплетение, а в конечном итоге и всю внутреннюю, а порою и внешнюю, сторону жизни государства.

Тесное взаимодействие, выстроенное между силовыми структурами различных государств, позволяет решать многие вопросы по борьбе преступными синдикатами, но ментальность каждой народности, индивидуальный подход присущий каждому государству и его обществу по оценке и квалификации преступных деяний, может разительно отличаться даже в граничащих друг с другом государствах.

С целью проведения сравнительно-правового анализа реакции современного зарубежного общества на преступные посягательства, осуществляемые на личность через доведение до самоубийства, представляется

вполне закономерным привести примеры уголовных источников, а точнее, уголовных норм о доведении до самоубийства некоторых государств.

Отличительной особенностью уголовного законодательства европейских стран от уголовного закона РФ выступает то, что в европейских государствах преступным деянием выступает не само доведение до самоубийства, а склонение и подстрекательство к самоубийству. Так, в параграфе 240 УК Дании, параграфе 78 УК Австрии, ст. 454 УК Турции, ст. 115 УК Швейцарии, ст. 294 УК Голландии введена ответственность за склонение, пособничество в совершении суицида, и за оказание содействия в совершении самоубийства вследствие сострадания к жертве.

В уголовном законодательстве Австрии и Турции предусмотрено наказание за склонение к суициду и оказание помощи в его совершении, но при этом ответственность за совершение одного и того же деяния значительно отличается. Так в Турецком уголовном законе в статье 454 виновному грозит тюремное заключение сроком от 3 до 10 лет за смерть потерпевшего, это говорит о том, что такое деяние является тяжким. В Уголовном кодексе Австрии за причинение смерти путем склонения к самоубийству и помощи в его совершении, предусмотрена ответственность в виде лишения свободы минимальным сроком лишь от 6 месяцев и до 5 лет.

Другой же подход к определению виновности за склонение и пособничество в самоубийстве можно найти в законодательстве Швейцарии. Указанные деяния будут являться преступными только при наличии у виновного корыстного мотива, его отсутствие говорит об исключении вины. В УК Швейцарии оказание помощи в совершении самоубийства наказывается штрафом или заключением под стражу, более суровое наказание, в виде тюремного заключение возможно лишь при наличии в действиях виновного личной заинтересованности.

Анализируя зарубежное законодательство можно также заметить такие проблемные моменты, как коллизии и пробелы, при этом позитивное влияние на совершенствование уголовного закона иных стран может оказать заимствование

некоторых положений закона. В пример можно привести ситуацию, когда во Франции на упаковках жевательных конфет располагались призывы к совершению действий суицидальной направленности, но в этом случае к ответственности можно привлечь лишь французских изготовителей, так как законодатели других государств не предусмотрели криминализацию за пропаганду или рекламирование каким-либо способом товаров, предметов или методов как средства причинения себе смерти.

Исследование данного вопроса показало, что имеет место быть тенденция, согласно которой состав доведения до самоубийства и его содержание в большинстве стран мира неоднороден, сформулирован и сформирован разнородно.

Список использованной литературы:

1. Филиппова С.В. Законодательная регламентация уголовной ответственности за склонение к самоубийству и содействие совершению самоубийства: зарубежный и российский опыт // Юридический факультет Кубанского государственного университета. 2018. № 3. С. 665.
2. Уголовный кодекс Австрии / науч. редактирование и предисловие докт. юрид. наук, проф. С.Ф. Милуков. СПб., 2004. С. 132.
3. Уголовный кодекс Турции / предисловие канд. юрид. наук, доц. Н. Сафарова и докт. права Х. Аджара. Науч. ред. и перевод с турецкого. Н. Сафарова и Х. Бабаева. СПб., 2003. С. 285.
4. Уголовный кодекс Швейцарии / научное редактирование, предисловие и перевод с немецкого канд. юрид. наук А.В. Серебренниковой. СПб., 2002. С. 161.
5. Ястребов А.В. Сравнительно-правовая характеристика доведения до самоубийства в зарубежном законодательстве // Социально-экономические и правовые системы стран Евразийской экономической интеграции. 2018. № 5. С. 189.

© Галькевич К.Е., 2022

УДК34

Гуленко А.М. магистрант,
Дальневосточный институт управления - филиал РАНХиГС,
Россия, г. Хабаровск

**СОВЕРШЕНСТВОВАНИЕ СИСТЕМЫ ОРГАНИЗАЦИИ
ПРОФЕССИОНАЛЬНОЙ ПОДГОТОВКИ ПО МЕСТУ СЛУЖБЫ
СОТРУДНИКОВ ГИБДД В КОНТЕКСТЕ РАЗВИТИЯ
ПРОФЕССИОНАЛЬНЫХ КОМПЕТЕНЦИЙ**

Аннотация

В данной статье на основании анализа организации профессиональной подготовки, проведенного в структурном подразделения ОБ ДПС ГИБДД УМВД России по г. Хабаровску рассмотрены проблемные вопросы осуществления профессиональной подготовки сотрудников ГИБДД по месту службы. Автором предложены пути совершенствования системы профессиональной подготовки. Обозначена необходимость разработки модели компетенций сотрудников ГИБДД как основы для построения системы профессионального обучения на местах службы.

Ключевые слова:

профессиональная подготовка, профессиональные компетенции,
профессиональный стандарт, модель профессиональных компетенций.

Проблема профессионального подготовки сотрудников ГИБДД всегда была и остается актуальной, так как от уровня их подготовленности в результате зависит как общий уровень профессиональной компетентности стражей порядка, так и безопасность дорожного движения на дорогах города, где подразделение осуществляет службу. В связи с этим, одним из главных направлений по совершенствованию кадрового состава ГИБДД является

ориентация системы профессиональной подготовки на развитие у сотрудников профессиональных компетенций, позволяющих им эффективно решать сложные оперативно-служебные задачи и качественно выполнять свои функциональные обязанности.

Профессиональная подготовка сотрудников представляет собой единую систему профессиональной подготовки кадров МВД РФ, которая способствует последовательному формированию, поддержанию и повышению профессионального мастерства личного состава органов внутренних дел, и охватывает весь период службы сотрудников.

По мнению автора сложившаяся система профессиональной подготовки сотрудников ГИБДД в настоящее время не обеспечивает качественную подготовку сотрудников к реалиям настоящей действительности, порождает поверхностные знания, ведет к трудностям применения их на практике, слабо формирует необходимые профессиональные качества, необходимые будущим сотрудникам для выполнения стоящих перед ними задач.

Проведенный анализ системы профессиональной подготовки по месту службы сотрудников ДПС ГИБДД выявил ряд существенных недостатков в организации подготовки и обнаружил отсутствие единой концепции развития профессиональных компетенции сотрудников.

Так, в связи с отсутствием профессионального стандарта и четких квалификационных характеристик по многим специальностям МВД, в том числе и по профессии инспектора ГИБДД (до настоящего времени утвержден только один профессиональный стандарт из правоохранительной деятельности – по профессии «Следователь-криминалист»), в системе подготовки нет четких представлений о том, какими профессиональными знаниями, умениями и навыками должен обладать сотрудник ГИБДД для осуществления профессиональной деятельности. В связи с чем в программах подготовки сотрудников по месту службы отсутствует направленность на формирование знаний умений и навыков, необходимых сотрудникам для надлежащего

исполнения служебных обязанностей. Проведение занятий по служебной подготовке зачастую сводятся к формальному доведению ведомственных приказов и обзоров. В процессе обучения недостаточно используются возможности современных образовательных и информационных технологий, в основном используются старые проверенные временем универсальные технологии (лекции, семинары, самоподготовка). Отсутствует поэтапная последовательность занятий, систематичность и логическая связь между преподаваемыми методическими материалами, в связи с чем снижается качество преподавания. На качество профессиональной подготовки так же сказывается и недостаточный уровень материально-технической базы, а также недостаточный уровень квалификации руководителей учебных групп, проводящих занятия. Особую озабоченность вызывает недостаточная посещаемость занятий по профессиональной подготовке и незаинтересованность сотрудников в обучении.

Таким образом, слабая организация подготовки сотрудников ГИБДД сказывается на уровне их квалификации, ведет к снижению мотивации трудовой деятельности, порождению халатности и потере интереса к труду, что отражается на качестве выполнения ими трудовых функций, и как следствие становится причиной негативных оценок всей службы со стороны граждан.

В целях повышения качества профессиональной подготовки и формирования компетентного сотрудника ГИБДД по мнению автора необходимо:

Модернизировать систему профессиональной подготовки по месту службы сотрудников. Провести переориентацию профессионального обучения от знаниевого подхода к компетентностному, путем введения практической направленности на развитие у сотрудников необходимых компетенций, удовлетворяющих современным требованиям к профессиональной деятельности сотрудников ГИБДД. Создать инновационную систему, основанную на объединении общеобразовательных, научных и практических программ в

единую систему непрерывной поэтапной подготовки сотрудников в получении необходимых компетенций.

Оптимизировать процесс профессионального обучения сотрудников ОБ ДПС (с точки зрения достижения результатов и рациональности затраченного на обучение времени).

Произвести мониторинг развития персонала, определить потребность в обучении сотрудников тем или иным компетенциям в зависимости от стажа и опыта работы, на основе результатов ежегодной итоговой проверки, разработать индивидуальную план обучения для каждого сотрудника.

Принять меры к повышению мотивации личностно-профессионального развития сотрудников, посредством применения методов мотивирования и стимулирования. Провести диагностику мотивации профессиональной деятельности, по результатам которой создать модель индивидуальной и групповой мотивации.

Произвести модернизацию методического и материально-технического обеспечение учебного процесса. Обновить методическое содержание учебных программ профессиональной подготовки, повысить качество подготовки на основе использования современных информационных технологий, позволяющих добиться эффективности образовательного результата, провести материально-техническое переоснащении классов служб, стрелковых и спортивных сооружений.

Внедрить в процесс обучения современные образовательных технологии ориентированные на практическую отработку профессиональных компетенций с учетом специфики деятельности подразделения.

Повысить уровень профессиональной квалификации должностных лиц, задействованных в проведении служебных занятий (руководителей учебных групп), организовать привлечение к образовательному процессу высоко квалифицированных должностных лиц, а также лиц из числа профессорско-преподавательского состава образовательных организаций МВД РФ.

Кроме того, учитывая отсутствие профессионального стандарта и установленных критериев к уровню и содержанию профессионализма сотрудников, также остается актуальным вопрос разработки профессиональных квалификационных характеристик сотрудника ГИБДД - модели профессиональных компетенций, содержащей перечень универсальных и специальных компетенций, необходимых сотрудникам для эффективного выполнения профессиональных задач. Например, учитывая зачастую непростые взаимоотношения сотрудников ГИБДД с участниками дорожного движения, особую значимость приобретают наличие у сотрудников не только совокупности личных качеств, но и таких компетенций как коммуникативная, конфликтологическая и воспитательно-педагогическая.

Таким образом, разработка модели компетенций позволит не только сформировать качественную программу профессионального обучения на местах службы сотрудников, но и пересмотреть методику оценки определения уровня профессиональной подготовленности сотрудников.

Список использованной литературы:

1. Коблов Ф.Ч., Хадиков Р.Ш. К вопросу о совершенствовании профессиональной подготовки сотрудников органов внутренних дел в период прохождения обучения в образовательных организациях МВД России // Научно-методический электронный журнал «Концепт». 2016. Т. 47. С. 15–19. URL: <http://e-koncept.ru/2016/76574.htm>.
2. Организация профессиональной служебной и физической подготовки в органах внутренних дел: учебное пособие / Косиковский А.Р. и др. – М.: Академия управления МВД России. 2020. 124 с.
3. Семенова И.В. Специфика использования моделей компетенции на государственной службе // Теория и практика и практика общественного развития. 2018. № 6. С. 18-21.
4. Чурсин О.А. Профессиональная подготовка сотрудников органов внутренних дел по месту службы: перспективы и тенденции / Вестник Московского

университета МВД России. 2015. № 2. С. 193-196.

5. Шацкая Е.А. Профессионализм и компетентность сотрудников ОВД // Полицейская деятельность. 2020. № 3. С. 61 - 69.

6. Ширинкина Е.В., Кауфман Н.Ю. Особенности трансформации знаниевого подхода обучения к компетентностному в образовании / Фундаментальные исследования. 2016. № 11 (часть 1) с. 225-228.

© Гуленко А.М., 2022

УДК 342.9

Кадобнов А.М.

Санкт-Петербургский институт (филиал) ВГУЮ
(РПА Минюста России), студент.

СИСТЕМА ПРИЧИН И УСЛОВИЙ, СПОСОБСТВУЮЩИХ СОВЕРШЕНИЮ АДМИНИСТРАТИВНЫХ ПРАВОНАРУШЕНИЙ

Аннотация

В настоящей статье автор старается привлечь внимание читателей к проблеме роста административных правонарушений в России, необходимости изучения причин этого роста, профилактической работе по предупреждению правонарушений

Анализ научных источников, касающихся вопросов причин и условий совершения административных правонарушений, дает основание рассмотреть вопрос об их классификации.

Учеными-административистами предпринимались попытки, так или иначе классифицировать причины и условия правонарушения. Причем предпринимавшиеся попытки были именно попытками построения классификации, относящейся к эмпирическому уровню познания, и выступали как средство первоначального упорядочения всего многообразия эмпирических данных.

В административной деликтологии одним из первых, осуществившим классификацию причин и условий правонарушений, можно назвать В.И. Ремнева. В соответствии с предложенной им классификацией выделяются: «общие причины и условия правонарушений (экономические, политические, идеологические, правовые, организационные, культурно-воспитательные); причины и условия, связанные с определенной служебной ситуацией

(недостатки контроля, безнаказанность нарушителей, «давление сверху», попустительство нарушителям со стороны руководителей и т.п.); обстоятельства, связанные с личностью правонарушителя, во-первых, должностного лица (такие, например, как недостатки в служебной квалификации, игнорирование закона, ложное понимание «интересов дела», стремление выполнить план «любой ценой» и т.д.); во-вторых, для гражданина, не являющегося должностным лицом (низкий образовательный и культурный уровень, ценностные ориентации, пренебрежение к закону и т.д.). Далее В.И. Ремнев поясняет, что предпринятая им классификация основана на специфичности должностных проступков, которая связывается «не только с той особой социальной ролью, которую играют государственные служащие, с кругом их прав, обязанностей, особой ответственностью, но и со служебной ситуацией, которая может, как препятствовать правонарушению, так и порой способствовать ему»¹⁶. С точки зрения теории с такой позицией В.И. Ремнева в принципе можно согласиться. Однако она, к сожалению, не подкрепляется результатами исследований. Поэтому вопрос о наличии специфики в причинах должностных проступков является, на наш взгляд, дискуссионным. К тому же в приведенной классификации не определен критерий, положенный в ее основу.

В административно-правовой литературе встречаются идеи, где предлагают двухступенчатую классификацию: причины и условия административной деликтности в целом, причины конкретных групп административных правонарушений¹⁷. Другие, не говоря о классификации, приводят наиболее типичные причины административных правонарушений: недостаточный уровень правовой осведомленности граждан и должностных лиц о нормах административного права, недостатки административно-наказуемого воспитания граждан, недостаточное внимание к профилактике, влияние негативной

¹⁶ Ремнев В.И. Актуальные вопросы административной деликтологии в современный период // Актуальные проблемы административной деликтологии. – Киев, 1984. – С. 13.

¹⁷ Мельник Н.Г. Причины и профилактика административно-наказуемых нарушений паспортной системы // Административно-деликтные отношения. Киев, – 1979. – С. 131.

антиобщественной среды и т.д.¹⁸

Причины и условия, способствующие совершению административных правонарушений, требуют систематизации с целью обнаружения глубоких внутренних связей изучаемых явлений в связи с разнообразием указанных причин и условий, а также в связи с двухуровневым законодательством в сфере административных правонарушений, множественностью ведомственных субъектов административной правосубъектности, наличием пробелов в нормативных правовых актах, устанавливающих нормы по выявлению причин и необходимостью их устранения. Разнообразие причин и условий требуют их систематизации. М.И. Никулин называет следующие виды причин, способствующих совершению административных правонарушений: причины социально-демографического характера (факторы, связанные с урбанизацией, миграцией, изменениями половозрастной структуры и т.д.); причины экономического характера (факторы, связанные с проблемами благосостояния, уровнем безработицы, экономико-промышленной инфраструктуры и т.д.), причины социального, социально-психологического характера (факторы, связанные с ослаблением традиционных форм социального контроля над личностью в связи с урбанизацией, ролью семьи в воспитании детей, занятостью женщин, образовательным уровнем населения, состоянием психофизического здоровья отдельных социальных групп). Факторы организационно-правового характера – причины, обусловленные состоянием нормативно-правового обеспечения на уровне субъектов Федерации, органов местного самоуправления, профессиональной подготовленностью представителей власти, государственных служащих, должностных лиц и т.д.¹⁹ В то же время автор подчеркивает, что такая классификация весьма приблизительна и условна, но можно полагать, что при всей необозримости причин и условий административной деликтивности.

¹⁸ Столбовой А.П. Административно-предупредительные меры милиции как средство борьбы с правонарушениями в условиях развитого социализма : автореф. дис. ... канд. юрид. наук. Киев, 1984. – С. 6.

¹⁹ Никулин М.И., Моргун О.И. Административная деликтология о причинах и условиях совершения административных правонарушений // Вестник Южносахалинского филиала. – 2007. – № 3(5). – С. 62.

Анализ научных источников позволяет сделать следующие выводы методологического характера. Изложенные точки зрения на причины и условия административных правонарушений являются операциональными, поскольку расширяют наши познания в этом направлении. Однако следует обратить внимание на то обстоятельство, что до настоящего времени не выработано определенной системы классификации причин и условий административной деликтности. За исключением некоторых общетеоретических работ, посвященных раскрытию отдельных закономерностей всей совокупности правонарушений, концептуальные основы детерминации административной деликтности остаются недоработанными. Тем более что само понимание причинности по-разному трактуется отдельными авторами. Без основы детерминации невозможно логично и убедительно воспроизвести и объяснить все необходимые свойства и связи, характерные для исследуемого объекта, а вместе с этим и раскрыть его сущность. Выступая в качестве определяющего свойства или отношения, «основа» существенным образом влияет на все другие необходимые стороны и связи объекта, обуславливает соответствующее их изменение, направление функционирования и развития. Опираясь на основу, можно объяснить и представить в органической взаимосвязи всю совокупность необходимых сторон и тем самым в системе идеальных образов, понятий воспроизвести сущность исследуемого объекта. Таким образом, основание классификации представляет собой базисное знание о соответствующих объектах (причинах и условиях, способствующих совершению административных правонарушений), выступающих как начало научной системы, как отправной пункт в их дальнейшем исследовании.

В соответствии с категориями общего, особенного и единичного можно выделить три уровня деликтологических оснований, объясняющих существование такого социального явления, как административные правонарушения. На первом из них находятся те явления общественной жизни, которые вызывают причины всех видов негативных явлений, в том числе

преступности и административной деликтности.

На определенном этапе развития нашего общества выделялись следующие причины этих негативных явлений: материальные и идеологические; причины первого и второго порядка, общие причины и причины конкретных преступлений; полная и специфическая причины; объективные и субъективные причины. На данном уровне объективная реальность оказывала и оказывает влияние в качестве причин на совершение правонарушений опосредованно. В определенной мере это проявляется в сфере неблагоприятных воздействий на предыдущее развитие личности. В современных реалиях это обстоятельство дополняется деформацией снижения духовных запросов, в господстве так называемой массой культуры в сферах массовой информации, на телевидении, кинематографе, в печати, где прямо или в завуалированной форме пропагандируется насилие, секс, стремление к наживе и т.п.²⁰

На уровне особенного деликтологические основания в качестве причин правонарушений проявляются, на наш взгляд, в определенной сфере жизнедеятельности людей, под которой понимается часть общественных отношений, связанная с условиями существования и расширенного воспроизводства как производительной силы и как личности. В данном случае речь идет о взаимосвязи семейно-бытовой сферы с образовательно-культурной сферой. Общее же их негативное воздействие на формирование личности может быть связано со следующими факторами: а) неисполнением воспитательной функции семьи, в том числе с жестоким обращением с несовершеннолетними со стороны лиц, ответственных за их воспитание; б) ограничением доступа несовершеннолетних к образованию и ценностям культуры; в) разрывом между возможностями создать необходимые стартовые предпосылки для несовершеннолетних аутсайдеров (это связано с социальным положением семьи, здоровьем подростков и т.д.); г) отсутствием гарантий трудоустройства

²⁰ Кудрявцев В.Н. Концептуальные основы профилактики правонарушений // Материалы Всероссийской научно-практической конференции по проблеме профилактики правонарушений. – М., 1997. – С. 10.

выпускников школ, колледжей и т.п.

На уровне единичного деликтологические основания причин совершения административных правонарушений выражаются, в существовании конкретных взаимообусловленных моментов субъективного (характерные черты и свойства личности) и ситуативного (место, время и т.п.) порядка, которые их порождают.

Важнейшим элементом в механизме противоправного поведения являются условия, которые определяются как существенный компонент комплекса объектов (вещей, их состояний, взаимодействий), из наличия которого с необходимостью следует существование данного явления. Условия сами не порождают следствия, однако способствуют возникновению и появлению причин. Следовательно, при отсутствии условий одной причины оказывается недостаточно для наступления следствия. В философской литературе выделяются сопутствующие, необходимые и достаточные условия. Данные категории имеют значение и в деликтологическом исследовании. Так, под сопутствующими условиями понимаются, главным образом, обстоятельства места и времени, не оказывающие прямого влияния на происходящее. Наибольшее значение имеют необходимые условия, без которых данное явление не могло бы наступить. Совокупность всех необходимых условий образуют достаточные условия. Когда есть достаточные условия и имеется причина, следствие наступает с необходимостью.

Наряду с причинами и условиями в юридической литературе используется и такой термин, как «фактор». Однако отношение к его содержанию и функциональному назначению не однозначно: они рассматриваются как тождественные или как неравнозначные. В последнем случае в криминологических исследованиях известно достаточно много различных факторов большей или меньшей степени общности, расположенных на разных уровнях социальной организации общества. Анализ этих факторов указывает на то, что не все из них могут быть отнесены к числу причин и условий, способствующих совершению преступлений или их сочетанию.

В этой связи можно полагать, что понятие «фактор» хотя и весьма близко к понятиям «причины» и «условия», но не тождественно им. На наш взгляд, оно более широкое, чем причины и условия.

Таким образом, следует согласиться с точкой зрения К.К. Горяинова, который считает, что «под фактором надо понимать определенное свойство социальных процессов и явлений, их взаимообусловленных сочетаний, быть двигателем, переменной в формировании и изменениях состояния криминологической обстановки»²¹. Такой подход к пониманию в отношении деликтологической детерминации позволяет выделить в качестве оснований две группы факторов, обуславливающих совершение административных деликтов. К первой следует отнести те из факторов, которые в малой степени зависят от деятельности органов внутренних дел и других объектов профилактики. Наиболее важными из них являются: объективное противоречие между экономическими потребностями и возможностями современного российского общества - отдельных социальных слоев, групп, личностей; общее снижение уровня жизни, а в некоторых группах социума ниже границы обеспечения физиологической выживаемости; определенные детерминации в области социальной психологии, находящие проявления в искаженных потребностях, интересах, целях, взглядах, нравственных ценностях и правосознании лиц, совершающих правонарушения; разрушение традиционных для России стереотипов поведения, общепринятых норм морали и нравственности, выражающееся в росте пьянства и наркомании, распаде семьи, правовом нигилизме, распространенности идеологии стяжательства, насилия и жестокости и др. При оценке перечисленных факторов следует иметь в виду, что эти процессы являются определяющими для всех правонарушений, в том числе административных. Другая группа факторов, способствующих совершению административных правонарушений, непосредственно связана с деятельностью

²¹ Горяинов К.К. Криминологическая обстановка (методологические аспекты). – М. : ВНИИ МВД СССР, 1991. – С. 24.

органов внутренних дел и других субъектов профилактики. По содержанию эти факторы подразделяются на а) связанные с недостатками нормативного правового обеспечения профилактической деятельности всех субъектов профилактики и б) факторы организационного характера.

Учитывая, что причины совершения административных правонарушений и условия, им сопутствующие, являются основными категориями, составляющими предмет административной деликтологии, а также то, что в настоящее время отсутствуют конкретные исследования по данной проблематике, что представляет невозможность рассмотрения в одном исследовании влияния указанных факторов на всех субъектов профилактики даже в сфере правоохранительных органов, проиллюстрируем это на примере деятельности органов внутренних дел.

К группе факторов, связанных с организацией деятельности органов внутренних дел и оказывающих определенное негативное влияние на состояние и динамику административной деликтности, прежде всего, относится низкий уровень общей и индивидуальной профилактики. Это в первую очередь связано с тем, что органы внутренних дел часто не указывают конкретные меры, которые необходимо принять должностному лицу по устранению причин и условий, способствующих совершению административных правонарушений, как это следует из содержания ст. 29.13 КоАП РФ²². К числу организационных факторов, влияющих на состояние административной деликтности, относится и низкий уровень информационно-аналитического обеспечения профилактики административных правонарушений. Между тем такое обеспечение является основой для установления тенденции административных правонарушений, определения основных видов борьбы с ними и разработки наиболее эффективных профилактических мер. Анализ практики показывает, что это важное направление деятельности органов внутренних дел нуждается в

²² Кодекс Российской Федерации об административных правонарушениях от 30.12.2001 № 195-ФЗ (ред. от 01.07.2021, с изм. от 09.11.2021) (с изм. и доп., вступ. в силу с 01.12.2021) // Собрание законодательства РФ. – 2002. – № 1 (ч. 1). – Ст. 1.

существенной реорганизации. И хотя решение задачи этого плана усложняется принятием региональных законов об административной ответственности, необходима единая государственная статистическая отчетность по делам об административных правонарушениях.

Так, например, только получение статистических данных о количестве совершенных административных правонарушений и лицах, привлеченных органами внутренних дел за данные деликты, вызывают значительные трудности. Одним из важных факторов организационного характера является отношение сотрудников некоторых ведущих служб органов внутренних дел к административной деятельности как к второстепенной. Например, по результатам опроса участковых уполномоченных полиции работа по составлению протоколов, исполнению административных наказаний, наложенных за совершение нарушения общественного порядка, занимает у них до 30% рабочего времени. Однако при оценке результатов работы участковых уполномоченных полиции эта деятельность не всегда полно учитывается, либо ставится на последнее место.

Определенное негативное влияние на состояние административной деликтности и ее предупреждение оказывает недостаточная ориентация практических работников органов внутренних дел на предупреждение административных правонарушений. В частности, следует отметить, что профилактическая работа в этом направлении ограничивается в основном составлением справок пространного характера. Практически отсутствует работа по изучению причин и условий, способствующих совершению административных правонарушений, внесению конкретных предложений в инстанции по их сокращению. Не случайно, что в протоколах по делам об административных правонарушениях не указываются причины и условия их совершения. Причем только в каждом четвертом случае органами внутренних дел направлялись сообщения в соответствующую инстанцию о фактах совершения административных правонарушений, а предусмотренные ст. 29.13

КоАП РФ предложения не вносились.

К факторам организационного характера относится низкий уровень пропаганды административного законодательства. Результаты исследования указывают на достаточно высокий процент лиц, которые совершают административные деликты из-за незнания законодательства.

Завершая анализ факторов, влияющих на административную деликтность, отметим, что «попыток дать перечни факторов, в той или иной степени положительно или отрицательно влияющих на правонарушения, предпринималось в нашей юридической литературе немало. Количество называемых факторов различной степени детализации колеблется от нескольких десятков до сотен. Однако практическое использование таких разработок всегда наталкивалось на непреодолимые трудности. Эти трудности заключались в том, что информация о факторах, которую нужно собирать, была чрезвычайно обширной, а связь факторов с правонарушениями и механизм их взаимодействия - неясными»²³.

Таким образом, рассмотренные факторы являются определяющими с точки зрения совершенствования деятельности органов внутренних дел. Их устранение либо нейтрализация позволит в целом улучшить административно-правовую деятельность органов внутренних дел и профилактику административных правонарушений.

При исследовании социальных явлений вряд ли стоит искать или выделять какую-то общую «основную» или «главную» причину, которая бы исчерпывающе объясняла происхождение административной деликтности. Кроме того, не имеет перспективы и создание универсального каталога причин административной деликтности, поскольку между ситуацией и правонарушением всегда стоит личность во всем ее многообразии. Таким образом, любое правонарушение - это один из возможных вариантов поведения

²³ Костенников М.В., Куракин А.В. К вопросу об основании административной ответственности в российском праве // ВВ: Административное право и практика администрирования. – 2013. – № 10. – С. 75-88 // URL: http://www.e-notabene.ru/al/article_10153.html. (дата обращения 01.12.2021).

человека.

Тем не менее, несмотря на вышесказанное, весьма положительным следует отметить определения примеров причин и условий, способствовавших совершению административного правонарушения непосредственно самими ведомствами. Так, Комитетом по природопользованию, охране окружающей среды и обеспечению экологической безопасности такие примеры приводятся. К причинам относятся действия (бездействия), обстоятельства, условия и их сочетания, повлекшие совершение административного проступка. Например, ненадлежащее исполнение должностными лицами своих обязанностей; недостаточный уровень правовой осведомленности о действующем нормативном правовом регулировании в соответствующей сфере общественных отношений; пренебрежение установленными нормами и правилами. При этом условия совершения административного правонарушения - это обстоятельства, от которых зависит совершение административного правонарушения, либо факторы, облегчающие его совершение.

Например, условиями совершения административного правонарушения могут быть: отсутствие должного контроля за деятельностью подчиненных работников со стороны руководства; ослабление контроля к исполнению требований законодательства; пренебрежение к действующим нормативным правовым актам.²⁴

Условия, формирующие причину, усиливающие или ослабляющие ее действие, очень разнообразны. Их устранение – это и есть основные пути предотвращения правонарушений и борьбы с ними. В числе основных условий правонарушений в современном российском обществе можно выделить следующие: в первую очередь низкий материальный уровень жизни населения.

²⁴ Распоряжение Комитета по природопользованию, охране окружающей среды и обеспечению экологической безопасности Правительства Санкт-Петербурга от 10.07.2019 № 369-р «Об утверждении Порядка внесения представления об устранении причин и условий, способствовавших совершению административного правонарушения, и перечня категорий должностных лиц, уполномоченных вносить представления» Официальный сайт Администрации Санкт-Петербурга // URL : <http://www.gov.spb.ru>, 18.10.2019. (дата обращения 30.11.2021).

Нестабильность экономики, инфляция при низкой заработной плате, снижение жизненного уровня населения, рост цен – приводят к правонарушениям корыстной направленности. Затем – низкий уровень правовой культуры граждан. Правовая культура гражданина предполагает не только знание, им правовых норм, но и ставшее внутренним убеждением стремление их исполнять. К сожалению, значительная часть российского населения устойчивой привычкой к законопослушанию, к соблюдению правовых норм не обладает. В таких условиях стремление человека удовлетворить свои интересы противоправным путем как причина правонарушений ничем не сдерживается, а, напротив, проявляется в полной мере. Сказанное относится ко всем без исключения правонарушениям, а не к определенной их категории, как это было с предыдущим условием. Планомерная, целенаправленная работа по правовому воспитанию граждан, до которой пока ни у кого не доходят руки, – важнейшее направление предупреждения всех правонарушений. Далее – кризис морали – когда недостаточно высок престиж государственных структур и должностных лиц, имеют место недобросовестное предпринимательство и коммерция. Алкоголизм и наркомания являются самостоятельным условием совершения административных правонарушений – как правило, уличных, совершенных в местах общественного пользования, когда ослаблен контроль человека за своим поведением, и он неадекватно оценивает ситуацию и связанные с нею последствия. Наконец, важным условием в совершении административных правонарушений является недостаточно эффективная работа правоохранительных органов как в борьбе с правонарушениями, так и в профилактике их совершения. Безднаказанность негативно влияет на правовую культуру граждан, порождает правовой нигилизм. В этой связи может оказаться условием, способствующим совершению административных правонарушений и качество действующих законов и подзаконных актов, которые зачастую невозможно выполнить или защитить.

Предложенный перечень условий, формирующих причину

правонарушений, не является исчерпывающим и постоянным. В зависимости от особенностей развития общества в тот или иной период одни условия могут утрачивать смысл, другие, напротив, становятся весьма значительными. Таким условием, например, стали в некоторых регионах России обострившиеся национальные отношения. Наличие правонарушений в современном российском обществе, их характер и уровень обуславливаются целым комплексом негативных явлений (причиной и многими условиями). Преодоление такого рода явлений – это и есть пути предотвращения правонарушений и борьбы с ними.

Список использованной литературы:

1. Кодекс Российской Федерации об административных правонарушениях от 30.12.2001 № 195-ФЗ (ред. от 01.07.2021, с изм. от 09.11.2021) (с изм. и доп., вступ. в силу с 01.12.2021) // Собрание законодательства РФ. – 2002. – № 1 (ч. 1). – Ст. 1.
2. Федеральный закон от 23.06.2016 № 182-ФЗ «Об основах системы профилактики правонарушений в Российской Федерации» // Собрание законодательства РФ. – 2016. – № 26 (Часть I). – Ст. 3851.
3. Федеральный закон от 25.12.2008 № 273-ФЗ (ред. от 26.05.2021) «О противодействии коррупции» // Собрание законодательства РФ. – 2008. – № 52 (ч. 1). – Ст. 6228.
4. Языкова В.С. Нравственное воспитание молодежи. – М.: Мысль, 1977. – С. 9.
5. Трегубова Е.В. Правовые запреты и причины совершения налоговых правонарушений // Административное и муниципальное право. – 2008. – № 6.
6. Столбова А.П. Административно-предупредительные меры милиции как средство борьбы с правонарушениями в условиях развитого социализма: автореф. дис. ... канд. юрид. наук. – Киев, 1984. – С. 8.
7. Ремнев В.И. Актуальные вопросы административной деликтологии в современный период // Актуальные проблемы административной деликтологии. – Киев, 1984. – С. 13.
8. Кочкаров А.А. Причины и условия налоговых правонарушений // Финансовое

право. – 2011. – № 6. – С. 27–32

9. Вилкова А.В. Неблагополучная семья как социально-педагогическая причина, отрицательно влияющая на развитие духовно-нравственных ценностей подростков, совершающих правонарушения // Семейное и жилищное право. – 2013. – № 6. – С. 10-11.

10. Васильева Я.В. Совершенствование законодательства субъектов Российской Федерации об административных правонарушениях (по материалам Северо-Западного федерального округа): монография. М.: Юриспруденция, 2018. 192 с.

11. Областной закон Ленинградской области от 02.07.2003 № 47-оз (ред. от 16.11.2021) «Об административных правонарушениях» // Вестник Правительства Ленинградской области. – 2003. – № 15.

12. Постановление Правительства РФ от 28.03.2008 № 216 (ред. от 15.10.2008) «О Правительственной комиссии по профилактике правонарушений»//Собрание законодательства РФ. – 2008. – № 14. – Ст. 1410.

13. Распоряжение Правительства РФ от 22.03.2017 № 520-р (ред. от 18.03.2021) «Об утверждении Концепции развития системы профилактики безнадзорности и правонарушений несовершеннолетних на период до 2025 года» // Собрание законодательства РФ. – 2017. – № 14. – Ст. 2088.

©Кадобнов А.М., 2022

УДК 336

Парамонов К.С.,Средне-Волжский институт (филиал) ВГУЮ
(РПА Минюста России), студент (магистрант)**КВАЛИФИКАЦИЯ ХИЩЕНИЙ ЧУЖОГО ИМУЩЕСТВА,
СОВЕРШЕННЫХ ЛИЦОМ С ИСПОЛЬЗОВАНИЕМ
СЛУЖЕБНОГО ПОЛОЖЕНИЯ****Аннотация**

Вопросы квалификации и разграничения злоупотребления должностными полномочиями являются наиболее сложными в практической деятельности правоприменительных органов. Судебное толкование выработало позиции по вопросам разграничения злоупотребления должностных полномочий и хищений чужого имущества в зависимости от различных обстоятельств, однако в каждом конкретном случае они нуждаются в уточнении и конкретизации.

Ключевые слова:

должностные преступления; хищения чужого имущества; служебное положение; мошенничество; присвоение и растрата.

Paramonov Konstantin**QUALIFICATION OF THEFT OF SOMEONE ELSE'S PROPERTY
COMMITTED BY A PERSON USING OFFICIAL POSITION****Abstract**

Aspects of qualification and differentiation of abuse of official are the most difficult in the practice of law enforcement agencies. Judicial interpretation has developed positions on the issues of differentiation of abuse of official and theft of

property depending on different conditions, but in each case they need to be clarified and specified.

Keywords:

official crimes; theft; rank; fraud; embezzlement.

Совершение должностных преступлений зачастую может сочетаться с другими преступлениями, не связанными с причинением вреда государственной власти как объекту уголовно-правовой охраны. В науке уголовного права детально разработан вопрос разграничения должностных преступлений между собой, однако практическое значение имеет вопрос отличия (или, наоборот, сходства) должностных преступлений и иных деяний, основным объектом которых не являются общественные отношения, связанные с функционированием аппарата публичной власти [9, с. 37]. Нами будет рассмотрено наиболее часто встречающиеся случаи сочетания должностных преступлений (преимущественно, злоупотребления должностными полномочиями) и преступлений против собственности.

Центральное место в системе преступлений против собственности занимают различные формы хищения чужого имущества. Как указано в примечании к ст. 158 УК РФ, под хищением понимаются совершенные с корыстной целью противоправное безвозмездное изъятие и обращение чужого имущества в пользу виновного или других лиц, причинившее ущерб собственнику или иному владельцу этого имущества. Понятие хищения в уголовном законе фиксирует признаки деяния: противоправность, безвозмездность, изъятие имущества у законного собственника и (или) обращение чужого имущества в пользу виновного или других лиц, причинение собственнику или владельцу имущества ущерба. Использование служебного (должностного) положения как криминообразующий признак преступления характерно для мошенничества, присвоения и растраты как форм хищения чужого имущества. Примечательно, что современное уголовное законодательство не содержит отдельного состава «должностного» хищения в

отличие от советского Уголовного кодекса 1960 г.. Использование служебного (должностного) положения – квалифицирующий признак состава мошенничества (ч. 3 ст. 159 УК РФ), присвоения и растраты (ч. 3 ст. 160 УК РФ). Тем самым криминализация таких деяний связывается со способом совершения преступления, а не со специфическими признаками общественно опасного деяния [2, с. 48].

Личность преступника следует рассматривать в двух аспектах. Первый основан на изучении конкретного индивида, совершившего преступление вследствие присущих ему негативных черт и качеств, а также негативного отношения к общественным интересам. Второй же аспект охватывает группу людей, с присущими им свойствами и взглядами, которые определяют их преступное поведение. В определении личности преступника в качестве существенной характеристики выступает совокупность отрицательных черт и свойств. Именно эта совокупность социальных свойств и признаков личности, их содержание, соотношение социально-положительных и социально-отрицательных элементов дают наиболее полное представление о тех, кто совершает преступление, а также помогает понять, как сам поступок, так и лицо, его совершившее. Личность преступника понятие собирательное, основу которого, несомненно, составляет субъект, преступивший уголовный закон и наделенный определенными признаками: общими и, в некоторых случаях, специальными. Уголовный кодекс Российской Федерации (далее УК РФ) 1996 года в ст. 19 закрепил общие условия уголовной ответственности лица: «Уголовной ответственности подлежит только вменяемое физическое лицо, достигшее возраста, установленного настоящим Кодексом».

Таким образом, любой субъект преступления должен обладать тремя признаками, отсутствие которых исключает наличие в деянии состава преступления:

1. Физическое лицо, то есть принадлежность к человеческому роду.
2. Вменяемость.
3. Достижение возраста, установленного уголовным законом.

Помимо указанных обязательных составляющих, диспозиция некоторых противоправных деяний, предусмотренных УК РФ, может быть осуществлена только конкретными лицами, наделенными дополнительными признаками, обязательными для вменения тех или иных составов преступлений. Данные субъекты именуются «специальными».

Ситуации квалификации злоупотребления должностными полномочиями и хищений могут быть следующими:

1. Существует различие между признаками злоупотребления должностными полномочиями и признаками мошенничества или присвоения и растраты.

Ч. 3 ст. 159 УК РФ предусматривает мошенничество, совершенное лицом с использованием своего служебного положения. Под мошенничеством следует понимать форму хищения, для которой характерны все основные признаки хищения. Но отличительной чертой мошенничества являются способы завладения чужим имуществом. К таким способам относят обман потерпевшего или злоупотребление доверием.

Обман – сообщение потерпевшему заведомо ложных, не соответствующих действительности сведений, либо умолчание об истинных фактах, а злоупотребление доверием заключается в использовании с корыстной целью доверительных отношений с владельцем имущества или иным лицом, уполномоченным принимать решения о передаче этого имущества третьим лицам. Состав мошенничества и злоупотребления должностными полномочиями объединяет следующий признак – корыстная цель. Ч. 3 ст. 160 УК РФ закрепляет присвоение или растрату, то есть хищение чужого имущества, вверенного виновному, совершенное лицом с использованием своего служебного положения. Присвоение и растрата – формы завладения чужим имуществом, для которых характерны все основные признаки хищения. Но также для них характерен факт нахождения похищаемого имущества в правомерном владении виновного в силу его должностного или служебного положения, договора либо иного специального поручения.

В Постановлении Пленума Верховного суда от 16.10.2009 г. № 19 «О судебной практике по делам о злоупотреблении должностными полномочиями и о превышении должностных полномочий» говорится, что в отличие от хищения чужого имущества с использованием служебного положения злоупотребление полномочиями из корыстной заинтересованности образуют такие деяния должностного лица, которые либо не связаны с изъятием чужого имущества, например, получение имущественной выгоды от использования имущества не по назначению, либо связаны с временным и возмездным изъятием имущества.

Если использование должностным лицом своих служебных полномочий выразилось в хищении чужого имущества, хотя фактически произошло его изъятие, то такие действия квалифицируются по ч. 3 ст. 159 или ч. 3 ст. 160 УК РФ и дополнительной квалификации по ст. 285 УК РФ не требует.

Для разрешения данной проблемы, как и для квалификации хищений с использованием своего служебного положения необходимо принимать во внимание тот факт, что преступления против собственности, совершенные с использованием своего служебного положения, имеют основной и дополнительный объект. Основным объектом являются имущественные отношения. Дополнительным объектом, наряду с отношениями собственности, выступают интересы службы в государственных органах, органах местного самоуправления, государственных и муниципальных учреждениях, в Вооруженных силах РФ, в коммерческих организациях независимо от формы собственности, а также в некоммерческих организациях, не являющихся государственным органом.

Именно наличие дополнительного объекта определяет повышенную общественную опасность хищений, которые совершены с использованием служебного положения. По этой причине дополнительный объект является обязательным, а не факультативным. Данный подход позволяет увидеть взаимосвязь между хищениями, совершенными с использованием своего служебного положения и преступлениями, включенными в главу 30 УК РФ, а именно ст. 285 УК РФ.

Как уже говорилось ранее, субъект преступлений, включенных в главу 30 УК РФ, специальный, и так как данные преступления могут быть совершены только лицами, указанными в примечании к ст. 285 УК РФ, законодатель фактически установил, что никакие иные лица причинить вред данному объекту не могут. Это означает, что лица, не указанные в данном примечании, не могут являться субъектами хищений, совершенных с использованием своего служебного положения [1, с. 10].

Обобщая вышесказанное, можно согласиться с тем, что отграничение злоупотребления должностными полномочиями от хищений, совершаемых с использованием служебного положения, при квалификации проводится по объективной стороне преступления и субъекту преступления.

При злоупотреблении имуществом не изымается из законного владения в пользу виновного или других лиц или же изымается временно или возмездно.

При хищении происходит противоправное безвозмездное изъятие и (или) обращение чужого имущества в пользу виновного или других лиц, при этом причиняется ущерб собственнику или иному владельцу

На наш взгляд, изменение позиции о разграничении хищений и злоупотреблении должностными полномочиями в ныне действующем разъяснении Верховного суда не произошло. Кроме того, субъектом хищений является любое лицо, которое использует свои служебные полномочия для совершения преступления. При злоупотреблении субъектом является только должностное лицо, как это определено в примечаниях к ст. 285 УК РФ [4, с. 35].

2. Возможна ситуация, когда квалификация преступлений осуществляется по совокупности ст. 285 УК РФ и ч. 3 ст. 159 или ч. 3 ст. 160 УК РФ (в зависимости от конкретного дела). Судебное толкование допускает такое сочетание. В случае если лицо, используя свои служебные полномочия, наряду с хищением чужого имущества, совершило действия, которые связаны со злоупотреблением должностными полномочиями из корыстной или иной личной заинтересованности, то такие действия следует квалифицировать по совокупности указанных преступлений [3, с. 49–50].

Таким образом, судебное толкование допускает как ситуации разграничения составов хищения и злоупотребления должностными полномочиями, так и совокупность (идеальную и реальную) данных общественно опасных деяний. В каждом конкретном случае суду необходимо выяснить, не является ли хищение чужого имущества совершенным особым способом – использованием служебного (должностного) положения.

Список использованной литературы:

1. Вершинина Ю.А. Особенности квалификации присвоения и растраты на примере судебной практики / Вершинина Ю.А. -Текст непосредственный // Молодой ученый. 2020. № 21 (311). С. 272-276.
2. Горбунова С.Э. Типичные субъекты присвоения и растраты, совершаемых в российской финансово-кредитной сфере / Горбунова С.Э. -Текст непосредственный // Пробелы в российском законодательстве. 2020. № 2. С. 244-248.
3. Горбунова С.Э. Управление затратами на предприятиях малого и среднего бизнеса: экологический аспект / Горбунова С.Э. -Текст непосредственный // Евразийский юридический журнал. 2020. № 3 (142). С. 97-99.
4. Заплавнов М.Д. Следственные ситуации, складывающиеся при расследовании присвоения и растраты / Заплавнов М.Д. -Текст непосредственный // Моя профессиональная карьера. 2020. Т. 1. № 8. С. 72-78.
5. Эриашвили Н.Д. Об особенностях методики расследования присвоений или растраты имущества в российской федерации (криминалистический аспект) / Эриашвили Н.Д. -Текст непосредственный // Уголовное судопроизводство: проблемы теории и практики. 2020. № 1. С. 22-25.
6. Яворский М.А., Тукмаков В.П. Проблемы расследования присвоения и растраты / Яворский М.А., Тукмаков В.П. -Текст непосредственный // Тенденции развития науки и образования. 2020. № 58-6. С. 79-82.

© Парамонов К.С., 2022

УДК 336

Парамонов К.С.,Средне-Волжский институт (филиал) ВГУЮ
(РПА Минюста России), студент (магистрант)**СПОРНЫЕ ВОПРОСЫ КВАЛИФИКАЦИИ ПРИСВОЕНИЯ
И РАСТРАТЫ****Аннотация**

Присвоение и растрата, ответственность за которые предусмотрена статьей 160 УК РФ, будучи близкими по содержанию понятиями тем не менее представляют собой две самостоятельные формы хищения. Проблема разграничения их составов является одной из самых дискуссионных в теории и практике.

Ключевые слова:

присвоение, растрата, хищение, судебно-бухгалтерская экспертиза,
расследование, назначение.

Paramonov Konstantin**CONTROVERSIAL ISSUES OF QUALIFICATION APPROPRIATION
AND EMBEZZLEMENT****Abstract**

Misappropriation and embezzlement, the responsibility for which is provided for in Article 160 of the Criminal Code of the Russian Federation, being similar in content concepts, nevertheless, represent two independent forms of embezzlement. The problem of distinguishing their compositions is one of the most controversial in theory and practice.

Keywords:

embezzlement, forensic accounting expertise, investigation, assignment.

Актуальное состояние криминогенной ситуации в Российской Федерации характеризуется достаточно стабильным сохранением негативных тенденций и процессов, связанных с преступностью, динамику и структуру которой определяют не столько традиционные причины и условия, хотя они и сохраняют свою значимость, сколько многочисленные факторы, вытекающие из современных кризисных явлений в социально-экономической сфере. Особенно остро проявляет себя указанная тенденция в структуре корыстной преступности, преступлений имущественной направленности.

Отечественный законодатель в рамках положений статьи Уголовного кодекса Российской Федерации (далее – УК РФ) определяет, что присвоение или растрата представляют собой хищение чужого имущества, вверенного виновному. Как разъясняет Пленум Верховного Суда Российской Федерации, присвоение как преступление представляет собой безвозмездное обращение лица чужого имущества, которое было вверено, в собственную пользу при условии отсутствия на такое действие воли собственника присвоенного имущества. Принципиальным в данном случае является наличие у лица, корыстной цели. Растрата как противоправное уголовно наказуемое деяние имеет место в том случае, если лицо растратило вверенное ему чужое имущество, при условии отсутствия воли собственника на данное действие, посредством расходования такого имущества, либо передачи его третьим лицам.

Под хищением по смыслу статьи 160 УК РФ, следует понимать такое противоправное безвозмездное изъятие либо обращение чужого имущества в пользу виновного либо иных лиц, которое было совершено с корыстной целью, а результатом данных действий явилось причинение ущерба собственнику имущества. Вверенное имущество в рамках анализируемого состава преступления представляет собой такое имущество, в отношении которого

виновное лицо в силу должностных обязанностей, договорных отношений либо специального поручения государственной или общественной организации осуществляет определенные полномочия по распоряжению, управлению, хранению. Такие полномочия могут быть переданы собственником имущества другим гражданам на основании гражданско-правовых договоров (например, договора подряда, аренды, комиссии).

В доктрине отечественного уголовного права большинство исследователей высказывают мнение о том, что присвоение, также как и растрата являются самостоятельными формами хищения. Однако некоторые ученые придерживаются такой позиции, в рамках которой присвоение или растрата представляют собой единое противоправное уголовно наказуемое деяние, отличающееся сложносоставным характером.

Разделяя мнение К. А. Бодобаева, следует отметить, что присвоение и растрата вверенного имущества представляют собой все же самостоятельные противоправные уголовно наказуемые деяния, схожие по порядку неправомерного изъятия вверенного имущества, однако различные между собой по способу противоправного изъятия вверенного имущества, а также последующего его обращения.

По мнению Н. Д. Эриашвили, в качестве одной из отличительных черт и качеств присвоения и растраты вверенного имущества следует рассматривать особое положение лица, совершившего анализируемые составы противоправных уголовно наказуемых деяний. Так, лицо правомерно, на законном основании, обладает определенным имуществом, не являясь при этом его собственником. Данное имущество может быть вверено ему собственником или титульным владельцем.

Следует отметить, что присвоение и растрата, представляя собой на первый взгляд, в определенной степени схожие противоправные уголовно наказуемые деяния, все же имеют достаточно принципиальные различия, которые проявляются в юридической конструкции анализируемых составов

преступлений, а также их объективной стороне. Данные различия оказывают непосредственное воздействие на квалификацию совершенного виновным лицом противоправного уголовно наказуемого деяния.

Так, присвоение считается окончанным преступлением с того момента, когда законное владение вверенным лицу имуществом стало противоправным и данное лицо начало совершать действия, направленные на обращение указанного имущества в свою пользу (например, с момента, неисполнения обязанности лица поместить на банковский счет собственника вверенные этому лицу денежные средства). В свою очередь растрата как противоправное уголовно наказуемое деяние считается окончанным с момента начала противоправного удержания вверенного имущества (например, его потребления либо отчуждения).

Различия в объективной стороне присвоения и растраты заключаются в том, что в результате присвоения вверенного лицу чужого имущества, виновное лицо обращает такое имущество в свою пользу, либо в пользу третьих лиц (например, у ФИО 1, находящейся на рабочем месте в офисе ФИО 2 возник преступный умысел, направленный на присвоение вверенных ей денежных средств, принадлежащих ФИО 2, путем хищения из кассы офиса денежных средств, переданных ей физическими лицами в счет оплаты договоров купли-продажи, бытового подряда и поставки, и частичного отображения в документации организации поступающих денежных средств) ⁷. Так, присвоенное имущество не утрачивается, не перестает существовать в объективной реальности, не изменяет свои качественные и количественные характеристики.

В свою очередь, в случае совершения лицом такого деяния как растрата, вверенное ему имущество, в результате его расходования, изменяет свои физические свойства. Так, растроченное имущество может перестать существовать полностью, либо быть уменьшенным или качественно измененным в своих характеристиках (например, у ФИО 1, находящейся на рабочем месте в офисе ФИО 2, возник преступный умысел, направленный на

присвоение вверенных ей денежных средств, принадлежащих ФИО 2, путем хищения из кассы офиса денежных средств, переданных ей физическими лицами в счет оплаты договоров купли-продажи, бытового подряда и поставки, после чего данные денежные средства ФИО 1 начала потреблять и отчуждать).

Достаточно интересным с исследовательской точки зрения и неоднозначным с точки зрения правоприменительной практики, и в то же время, оказывающее решающее влияние на возможность квалификации в качестве противоправного уголовно наказуемого деяния, представляется определение вверенного имущества, выступающего как в случае присвоения, так и растраты, – предметом преступного посягательства виновного лица. Разделяя мнение С. М. Килепо, следует отметить, что не представляется возможным рассматривать в качестве вверенного имущества такое имущество, которое было предоставлено лицу с целью его осмотра, примерки, перемещения либо временного пользования. В данном случае вверенное имущество объективно может изменить свои качественные либо количественные характеристики, поскольку юридически и фактически такое имущество остается у собственника. Тот, факт, что потерпевший в силу определенных причин открывает доступ к имуществу, а также наделяется правами временного использования, не является основанием квалифицировать данные действия в качестве преступления, предусмотренного положениями статьи 160 УК РФ.

Таким образом, на основании вышеизложенного можно сформулировать следующие выводы.

1. Присвоение и растрата вверенного имущества представляют собой самостоятельные составы преступлений, схожие по порядку неправомерного изъятия вверенного имущества, однако различные по способу изъятия, а также последующего его обращения;

2. Различие между присвоением и растратой вверенного имущества заключается в формулировке законодателем юридической конструкции, а также объективной стороны анализируемых составов преступлений;

3. Не всякое вверенное имущество может выступать в качестве предмета преступного посягательства в рамках присвоения или растраты.

Список использованной литературы:

1. Вершинина Ю.А. Особенности квалификации присвоения и растраты на примере судебной практики / Вершинина Ю.А. -Текст непосредственный // Молодой ученый. 2020. № 21 (311). С. 272-276.
2. Горбунова С.Э. Типичные субъекты присвоения и растраты, совершаемых в российской финансово-кредитной сфере / Горбунова С.Э. -Текст непосредственный // Пробелы в российском законодательстве. 2020. № 2. С. 244-248.
3. Горбунова С.Э. Управление затратами на предприятиях малого и среднего бизнеса: экологический аспект / Горбунова С.Э.-Текст непосредственный // Евразийский юридический журнал. 2020. № 3 (142). С. 97-99.
4. Заплавнов М.Д. Следственные ситуации, складывающиеся при расследовании присвоения и растраты / Заплавнов М.Д. -Текст непосредственный // Моя профессиональная карьера. 2020. Т. 1. № 8. С. 72-78.
5. Эриашвили Н.Д. Об особенностях методики расследования присвоений или растраты имущества в российской федерации (криминалистический аспект) / Эриашвили Н.Д. -Текст непосредственный // Уголовное судопроизводство: проблемы теории и практики. 2020. № 1. С. 22-25.
6. Яворский М.А., Тукмаков В.П. Проблемы расследования присвоения и растраты / Яворский М.А., Тукмаков В.П. -Текст непосредственный // Тенденции развития науки и образования. 2020. № 58-6. С. 79-82.

© Парамонов К.С., 2022

УДК 34.03

Скрипко Г.А.

доцент кафедры (юридических дисциплин) факультета (гуманитарного), ФГБВОУ ВО «Академия гражданской защиты МЧС России»

**РЕГУЛИРОВАНИЕ НОРМАТИВНО-ПРАВОВЫХ ОБЩЕСТВЕННЫХ
ОТНОШЕНИЙ В СФЕРЕ ПРОИЗВОДСТВА И ТОРГОВЛИ
ТЕКСТИЛЬНЫХ ИЗДЕЛИЙ И ОДЕЖДЫ**

Аннотация

В статье даны практические рекомендации по урегулированию нормативно-правовых общественных отношений в сфере производства и торговли текстильных изделий и одежды с целью снижения фактов обмана покупателей путем введения их в заблуждение относительно потребительских свойств, приобретаемой продукции. Указанную проблему предлагается решить путем внесения определенных дополнений в некоторые законодательные акты РФ и нормативно-техническую документацию.

Ключевые слова:

законодательство РФ, технический регламент, текстильные изделия, одежда, волокнистый состав, обман покупателя, качество товара.

Введение

Проблема, рассматриваемая в статье, актуальна для поиска путей решения снижения фактов обмана потребителей путем введения в заблуждение относительно качества товара (потребительских свойств), как при производстве, так и при реализации текстильной продукции.

Возникновение указанных фактов, как правило, является следствием

появления возможности фальсифицировать пользующийся большим спросом качественный продукт через подмену его на более дешевый, но внешне схожий с востребованным на рынке. Что касается текстильных изделий и одежды, проблема связана с изменением мировой тенденции развития сырьевого текстильного рынка (нити и волокна). Так за последние 50 лет вектор производства этой продукции повернулся в сторону увеличения синтетических штапельных волокон и комплексных нитей. Это можно наблюдать на диаграмме (рисунок 1), построенной по данным источников [1-6] взятых за период времени с 1900 по 2020 годы.



Рисунок 1 – Мировое производство основных видов волокон и нитей за период с 1900 по 2020 годы

Анализ диаграммы показал, что начиная с 1970 года наблюдается резкое повышение темпов роста производства не только хлопка-волокна, но и синтетических волокон. А к 90 годам XX столетия мировой выпуск этих видов сырья практически сравнялся – 18,7 млн. т (хлопок) и 15,9 млн. т (синтетические волокна). Далее к 2007 году, на фоне незначительного увеличения выпуска

хлопка-волокна (26,7 млн. т), стал заметен разрыв в приросте синтетических волокон (44,5 млн. т). В 2020 году предполагается увеличение разрыва в выпуске указанного сырья уже в три раза – 74,6 млн. т синтетических волокон относительно 26 млн. т. хлопка.

Резкий подъем выпуска синтетических волокон в первую очередь связан с выработкой относительно дешевого полиэфирного волокна, являющегося традиционным заменителем хлопка. На протяжении последних десятилетий потребление этой продукция занимает стабильно лидирующее положение и к 2014 году достигло 44,3 млн. т. [6], что составило 48% от общего количества всех видов волокон и комплексных нитей. Для сравнения, в 2007 году этот показатель был равен 40,9%, к 2010 году поднялся до 46,6% [2, 5], а к 2020 году, по прогнозам, составит 69,2% [7]. Важно отметить, что относительно группы синтетических волокон и нитей выпуск полиэфирной продукции дошел до 79,5%.

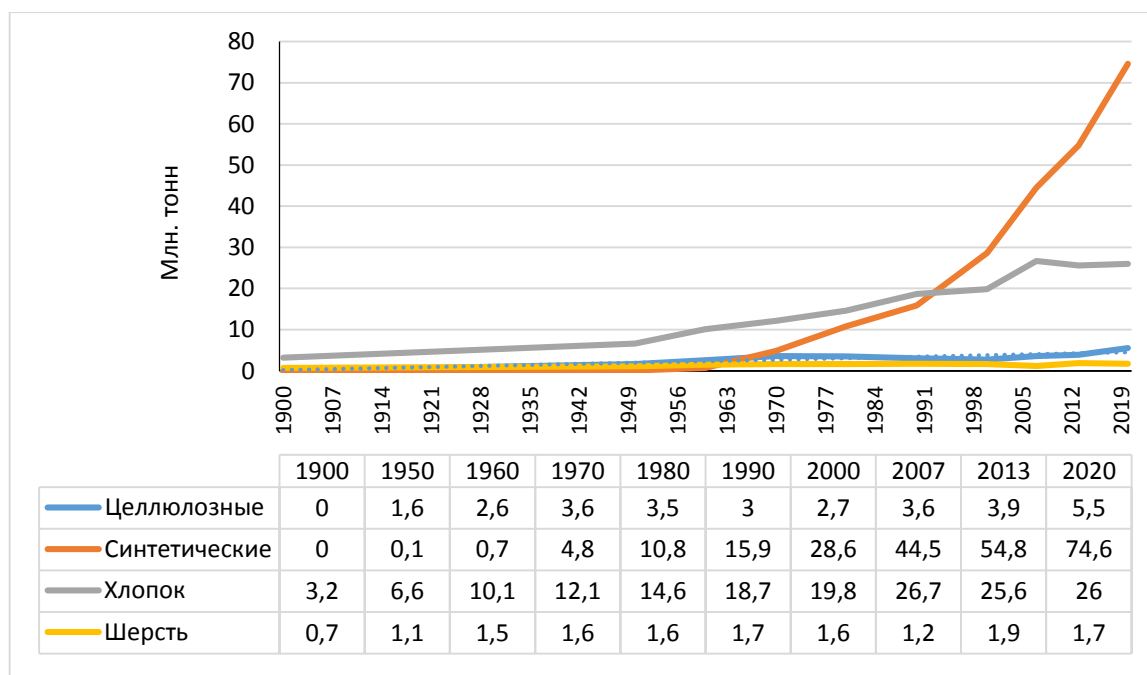
На сегодняшний день средняя рыночная цена хлопчатобумажной ткани плательного ассортимента в пересчете на 1 м² составляет 1300 рублей, ткани полиэфирной (100%) – 240 рублей. Разница очевидна. Поэтому недобросовестному изготовителю или продавцу (поставщику) выгодно на бирке изделия указывать волокнистый состав с большим содержанием натурального волокна (хлопка), чем есть в действительности. Тем более, что по внешним (органолептическим) признакам эту подмену определить практически не представляется возможным. Покупатель же получает товар, ухудшенный по важным гигиеническим показателям: гигроскопичности, воздухопроницаемости, теплопроводности, способности не накапливать статическое напряжение, и при этом еще и переплачивает.

Таким образом, насыщение текстильного рынка более дешевым в производстве продуктом – синтетическими волокнами, а именно полиэфирными, дало толчок развитию недобросовестному бизнесу как обман покупателя

относительно потребительских свойств (качества) товара.

Основная часть

Изучение действующих в Российской Федерации законодательных актов показало, что на юридическом уровне, казалось бы, проблема решена: статья 14.7 кодекса Российской Федерации об административных правонарушениях (КоАП) [8] предусматривает защиту потребителя от обмана путем введения его в заблуждение относительно потребительских свойств (качества) товара при производстве в целях сбыта либо при реализации; статья 14.4 (КоАП РФ), направлена на регулирование путем запрета производства и продажи товаров ненадлежащего качества; статья 14.8 того же кодекса предусматривает административное наказание за отсутствие правдивой информации о товаре на бирке (ярлыке) или непосредственно изделии; статья 469 Гражданского кодекса [9] и закон РФ «О защите прав потребителей», статья 4 пункт 1 [10] предусматривают требования, по которым продавец (исполнитель) обязан реализовывать товар покупателю, качество (потребительские свойства) которого соответствуют установленным нормам (ГОСТ 16467 – 79) [11] и законодательству, или оговорено в договоре купли-продажи. Однако, на внутреннем рынке из качественных текстильных изделий можно встретить лишь те, которые легально импортируются из стран Таможенного союза, т.е. прошли процедуру декларирования или сертификации на соответствие по Техническому регламенту ТР ТС 017/2011 [12], а также товары детского и подросткового ассортимента, качество и безопасность которых контролируется ТР ТС 007/2011 [13]. Осмотр же одежды и ее маркировки при обходе торговых точек индивидуальных предпринимателей г. Химки показал: отсутствие у большей части реализуемого товара данных о волокнистом составе, как на бирке, так и на маркировочной ленте (рисунок 1); ложность этой информации (рисунки 2, 3); отсутствие артикля и информации о производителе; несоответствие символов по уходу за изделием его сырьевому составу [14] (рисунки 2, 3).



Рисунок 1 – Халат женский – надпись на маркировочной ленте



Рисунок 2 – Брюки женские – стрейч это вид ткани с эластичной нитью

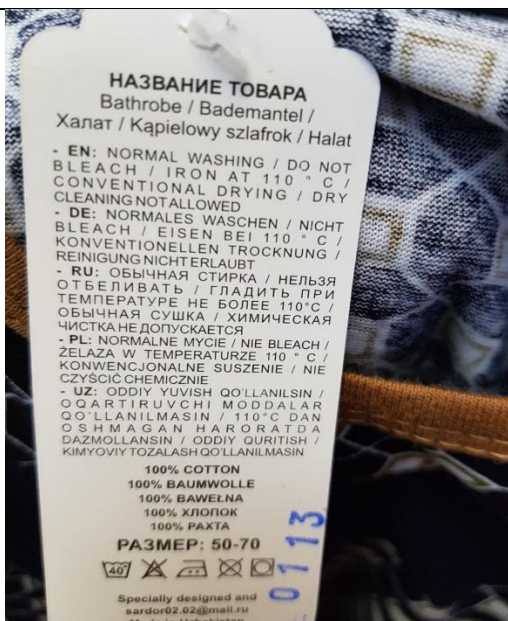

а



б

Рисунок 3 – Халат женский: а, б – символы не соответствуют уходу за хлопчатобумажными изделиями; а, б – различие в символов по уходу того же изделия на бирке и ленте.

Указанная информация также свидетельствует о поступлении на внутренний рынок нелегальной продукции от частных предпринимателей – статья 14.2 КоАП «Незаконная продажа товаров, свободная продажа которых

запрещена или ограничена.»

Данные, полученные из аттестованной испытательной лаборатории ООО «Центр Испытаний и Сертификации АЛЬТЕРНАТИВА», также свидетельствуют о частом искажении информации по сырьевому составу у изделий, поступающих на испытание. При этом чаще всего несоответствие волокнистого состава заявленному выявляется в чулочно-носочных изделиях, а именно носок, а также постельного белья.

В связи с указанным выше, целью представленной работы являлось – выявить причины недобросовестности общественных отношений, проявляемых в сфере производства и торговли текстильных изделий и одежды и способы их регулирования на нормативно-законодательном уровне.

Объектом правонарушения в сложившихся условиях являются общественные отношения в сфере производства и торговли, регулируемые законодательными актами РФ [8, 9] и отношениями в сфере защиты прав потребителей [10].

Субъектом, приведенных правонарушений, выступают недобросовестные производители, поставщики (дистрибьюторы) и продавцы (реализаторы), которыми могут быть должностные, юридические и физические лица. При этом законодательные акты предусматривают, что действия, совершаемые этими лицами должны иметь исключительно прямой умысел.

Целью одного из недавних постановлений Правительства РФ – от 31.12.2019 № 1956 п. 2. [15] является внедрение полного контроля за оборотом текстильной продукции и одежды начиная от производителя и заканчивая реализатором. Для этого с 1 марта 2021 года продукция, включенная в перечень [16], должна быть промаркирована штрихкодом «DataMatrix». Согласно правилам, маркировку наносят на упаковку, этикетку (ярлык) или на товар. Первоначально это делает производитель непосредственно на предприятии до отправки продукции дистрибьютору. Далее, каждый из участников торговой цепочки сканирует цифровую кодировку и отправляет отчет в «Честный Знак».

Продавать товар без считывания штрих кода запрещается.

Нет сомнения в том, что введение электронного контроля позволит отслеживать движение товаров на рынке, но вряд ли снизит сбыт фальсифицированной текстильной продукции с ложной информацией о волокнистом составе. Причина, видится в сложности интерпретации кода ТН ВЭД первой части раздела 11 пункта 2 А [17, 18], а именно расшифровке сырьевого состава текстильного изделия. Например, классификация сырья начинается с шифровки: натуральное (шелк – 50; шерсть – 51; хлопок – 52) и химическое (химические нити 54; химические волокна – 55) сырье. Далее можно найти позиции: 5211 – «Хлопчатобумажные ткани, содержащие менее 85% массовой доли хлопковых волокон, смешанные в основном или исключительно с химическими волокнами, с поверхностной плотностью более 200 г/м²»; 5514 – «Ткани из синтетических волокон содержащие менее 85% массовой доли этих волокон, смешанные в основном или исключительно с хлопковыми волокнами, с поверхностной плотностью более 170 г/м²»; 5516 – «Ткани из искусственных волокон». Тогда, согласно утвержденным правилам [18] «При волокнистом составе ткани: 40% – хлопковых волокон, 30% – вискозных волокон, 30% – полиэфирных волокон, ее относят к позиции 5516». То есть расшифровка кода не дает полной, а значит важной информации, о массовой доле компонентов сырья материала изделия.

Более того, получив штрихкод – «DataMatrix» дистрибьютер, а далее реализатор розничной торговли, будучи уверенные в полной информативности кода не будут дополнительно указывать сырьевой состав на этикетке (ярлыке) и маркировочной ленте изделий. Как следствие, потребитель лишится важной информации о качестве товара.

Другим постановлением Правительства РФ №982 (ред. от 04.07.2020) [20] с 1 января 2021 года в перечень об обязательной сертификации и декларации соответствия внесены изменения ослабляющие контроль за качеством текстильных изделий: утратил силу раздел 8311 (ткани хлопчатобумажные);

исключены из этого перечня разделы касающиеся текстильных изделий и одежды в том числе детского и подросткового ассортиментов. Постановлением Правительства № 2467 от 31.12 2020 [21] с 1 марта 2022 года исключается обязательный надзор (контроль) государственными органами за декларацией соответствия и допускается декларирование продукции заявителем на добровольной основе.

Таким образом, принятые Правительством меры по ослаблению государственного контроля за качеством текстильной продукции, на мой взгляд, лишь усугубят проблему, рассматриваемую в статье.

В сложившейся ситуации решение проблемы видится в введение дополнений на нормативном уровне, а именно в Технические регламенты ТР ТС 017 и 007 [12. 13]. Так предполагается, статью 5 пункта 1 дополнить обязательным проведением испытаний «типового образца», направляемого заказчиком, на соответствие заявленного волокнистого состава. При этом указать, что испытания на качественный состав должны проводиться согласно ГОСТ Р 56561-2015/ISO/TR 11827:2012 «Материалы текстильные. Определение состава. Идентификация волокон.» [22], а определение количественного соотношения установленных компонентов должно соответствовать утвержденным стандартам разработанным, для их выявления. Кроме того, в пункт о дополнительной информации (статья 9) предлагается внести уточнение: «информация о волокнистом составе материала текстильных изделий и одежды дополнительно указывается на маркировочной ленте» (согласно подпункта 5.5.2 стандарта о маркировке швейных изделий [23]). Также предлагается вписать требование, указывающее на обязательность приложения к единице изделия и одежды образца ткани в виде лоскута размером не менее 5 x 5 см, как это требует ГОСТ Р 51306 99 [23, подпункт 5.6].

Следующее предложение заключается в возложение большей и первоочередной юридической ответственности за соответствие потребительских свойств выпускаемой продукции заявленным, а именно информации о сырьевом

составе материала, на изготовителя полуфабрикатов и изготовителя конечного изделия из них. Что и отразить в перечисленных выше законодательных актах [8-10].

Объяснить указанное предложение можно тем, что Федеральный закон «О техническом регламенте» [24] допускает в целях декларирования соответствия проводить исследования (испытания) выпускаемой продукции в аккредитованной лаборатории предприятия-изготовителя, а ГОСТ 15.309-98 [25] предусматривает передачу (продажу) изготавливаемой продукции проводить после приемки на соответствие требованиям стандартов или Технических условий. Таким образом, в условиях добровольного декларирования продукции на соответствие заявленному качеству, проведение внутреннего контроля предприятием изготовителем повысит его уверенность в качестве своей продукции. Положительную роль при этом сыграет введение «знака соответствия», что и предусмотрено ФЗ [24].

С учетом того, что с других участников цепочки производственно-товарных отношений (дистрибьютор, реализатор) не снимается юридическая ответственность за недостоверность информации о волокнистом составе, указываемом на этикетке (маркировочной ленте) сбываемого (реализуемого) ими товара, рекомендуется в законодательные акты [8-10] внести поправку, указывающую на то, что ответственность за ложность, указанной информации возлагается не только в случае прямого умысла, но и в случае безответственного к этому отношения.

В связи с указанным, дистрибьютор закупающий партию товара может с целью проверки информации данной производителем провести приемочную контрольную проверку отобранных образцов. В этом случае испытания проводятся в аккредитованной государственной или коммерческой лаборатории (центре).

При ином подходе к ответственности за качество и безопасность сбываемого товара дистрибьютор может ссылаться на информацию данную

производителем, а реализатор на информацию данную, как производителем, так и дистрибьютором, что будет считаться косвенной оценкой соответствия Техническому регламенту (гл. 4 ст. 21 ФЗ «О техническом регулировании» [24]). Но это не снимает с этих лиц юридической ответственности за недостоверность информации о волокнистом составе, указываемом на этикетке (маркировочной ленте) изделия или одежды.

Вывод

Проблему общественных отношений в сфере производства и торговли текстильных изделий и одежды с целью снижения фактов обмана покупателей путем введения их в заблуждение относительно их потребительских свойств можно решить урегулированием на нормативно-правовом уровне, а именно:

- на нормативном уровне через введение ряда дополнений в ТР ТС 017 и ТР ТС 007, указанных в тексте статьи;

- на законодательном уровне через возложение большей и первоочередной юридической ответственности за соответствие потребительских свойств выпускаемой продукции заявленным, а именно информации о сырьевом составе материала, на изготовителя полуфабрикатов и готовой продукции. При этом следует учесть, что зашифрованная данные о волокнистом составе в штрихкоде «DataMatrix» не позволяют получить необходимой информации, о массовой доле компонентов сырья материала изделия и одежды;

- рекомендуется, в рассмотренные в статье законодательные акты, внести поправку, указывающую на то, что ответственность за ложность информации о потребительских свойствах реализуемого товара дистрибьютором и реализатором, возлагается не только в случае прямого умысла, но и в результате безответственного к этому отношения.

Список используемой литературы:

1 Перепёлкин К.Е. Современные химические волокна и перспективы их применения в текстильной промышленности // Рос. хим. общество им. Д.И. Менделеева. 2002, т. XLVI. № 1. С. 31-48.

2. Айзенштейн Э.М. Новые химические технологии. Аналитический портал химической промышленности. Химволокно. // Легпромбизнес. 2008. №9 (108). С.7-11.
3. Мурадова Х. О мировых тенденциях на рынке хлопка // Экономическое обозрение. Стратегии в бизнесе и экономике – 08.10.2013 – [Электронный ресурс] / Режим доступа: <http://neftegaz.ru/analysis/view/8290/> – дата обращения: 21.06.2021).
4. Анализ мирового рынка шерсти: 2005 – 2014 гг. – [Электронный ресурс] / Режим доступа: <http://openoplexe.ru/webroot/mrkt/page.php?parent=rubricator&child=getresearch&id=4808>, свободный. – (дата обращения: 21.06.2021).
5. Айзенштейн Э.М. Полиэфирные волокна по-прежнему в лидерах. // Рабочая одежда. Легпромбизнес. 2012. № 1 (54). С. 10-11.
6. Айзенштейн Э. М. Мировая и отечественная промышленность химических волокон в 2013 г. // Neftegaz.Ru, [3] 2015 – [Электронный ресурс] / Режим доступа: <https://neftegaz.ru/science/economy/331690-mirovaya-i-otechestvennaya-promyshlennost-khimicheskikh-volokon/>, свободный. – (дата обращения: 23.06.2021).
7. Айзенштейн Э.М. Полиэфирные волокна сегодня и завтра» // Neftegaz. №4. 2017. С. 49–55.
8. Кодекс Российской Федерации о административных правонарушениях (с изм. и доп.) Доступ из справ. - электронный фонд правовых и нормативно-технических документов. Источник: <https://docs.cntd.ru/document/901807667>.
9. Гражданский кодекс Российской Федерации (с изм. и доп.). Доступ из справ. – электронный фонд правовых и нормативно-технических документов. Источник: <https://docs.cntd.ru/search?q=%D0%93%D1%80%D0%B0%D0%B6%D0%B4%D0%B0%BD%D1%81%D0%BA%D0%B8%D0%B9%20%D0%BA%D0%BE%D0%B4%D0%B5%D0%BA%D1%81%20%D0%A0%D0%BE%D1%81%D1%81%D0%B8%D0%B9%D1%81%D0%BA%D0%BE%D0%B9%20%D0%A4%D0%B5%D0%B4%D0%B5%D1%80%D0%B0%D1%86%D0%B8%D0%B8>.

10. О защите прав потребителей: закон РФ от 09.01.1996 № 2300-1 (с изм. и доп.). Доступ из справ. – электронный фонд правовых и нормативно-технических документов. Источник: <https://docs.cntd.ru/document/9005388>.
11. ГОСТ 15467 – 79. Международный стандарт. Управление качеством продукции. Основные понятия. Термины и определения. – Взамен ГОСТ 15467-70, ГОСТ 16431-70, ГОСТ 17341-71, ГОСТ 17102-71; введ. 1979-07-01. Электронный текст документа подготовлен АО «Кодекс» и сверен по: официальное издание М: Стандартиформ, 2009. Доступ из справ. – электронный фонд правовых и нормативно-технических документов. Источник: <https://docs.cntd.ru/document/1200001719>.
12. О безопасности продукции легкой промышленности. Технический регламент Таможенного союза ТР ТС 017/2011 (с изм. и доп.). Доступ из справ. – электронный фонд правовых и нормативно-технических документов. Источник: <https://docs.cntd.ru/document/902320564>.
13. О безопасности продукции, предназначенной для детей и подростков. Технический регламент Таможенного союза ТР ТС 007/2011 (с изм. и доп.). Доступ из справ. – электронный фонд правовых и нормативно-технических документов. Источник: <https://docs.cntd.ru/document/902308641>.
14. ГОСТ ISO 3758-2014. Международный стандарт. Изделия текстильные. Маркировка символы по уходу. – Введен 2016.01.01. Электронный текст документа подготовлен АО «Кодекс» и сверен по: официальное издание М: Стандартиформ, 2015. Доступ из справ. – электронный фонд правовых и нормативно-технических документов. Источник: <https://docs.cntd.ru/document/1200117512>.
15. Об утверждении правил маркировки товаров легкой промышленности средствами идентификации и особенностях внедрения государственной системы мониторинга за оборотом товаров легкой промышленности: постановление Правительства РФ от 31.12.2019 № 1956. Доступ из справ. – электронный фонд правовых и нормативно-технических документов. Источник:

<https://docs.cntd.ru/document/564110764>.

16. Об утверждении перечня отдельных товаров подлежащих обязательной маркировке средствами идентификации: распоряжение Правительства РФ от 18.04.2018 № 792-р (с изм и доп.). Доступ из справ. – электронный фонд правовых и нормативно-технических документов. Источник: <https://docs.cntd.ru/document/557297080?marker=64U0IK>.

17. Текстильные материалы и текстильные изделия: товарная номенклатура внешнеэкономической деятельности Евразийского экономического союза (ТН ВЭД ЕАЭС), раздел 11 – [Электронный ресурс] / Режим доступа: <https://classinform.ru/tn-ved/razdel-11.html>, свободный. – (дата обращения: 27.06.2021).

18. Текстильные материалы и текстильные изделия: Пояснения к ТН ВЭД ЕАЭС) разделу 11 – [Электронный ресурс] / Режим доступа: <https://www.ifcg.ru/kb/tnved/notes/section/11/>, свободный. – (дата обращения: 27.06.2021).

20. Об утверждении единого перечня продукции, подлежащей обязательной сертификации, и единого перечня продукции, подтверждение соответствия которой осуществляется в форме принятия декларации о соответствии: постановление Правительства РФ от 01.12.2009 г. N 982 (с изм и доп.). Доступ из справ. – электронный фонд правовых и нормативно-технических документов. Источник: <https://docs.cntd.ru/search?q=%D0%BF%D0%BE%D1%81%D1%82%D0%B0%D0%BD%D0%BE%D0%B2%D0%BB%D0%B5%D0%BD%D0%B8%D0%B5%20%D0%9F%D1%80%D0%B0%D0%B2%D0%B8%D1%82%D0%B5%D0%BB%D1%8C%D1%81%D1%82%D0%B2%D0%B0%20%D0%A0%D0%A4%20%D0%BE%D1%82%2001.12.2009%20N%20982%20>

21. Об утверждении перечня нормативных правовых актов и групп нормативных правовых актов Правительства Российской Федерации, нормативных правовых актов, отдельных положений нормативных правовых актов и групп нормативных правовых актов федеральных органов исполнительной власти, правовых актов, отдельных положений правовых актов, групп правовых актов исполнительных и

распорядительных органов государственной власти РСФСР и Союза ССР, решений Государственной комиссии по радиочастотам, содержащих обязательные требования, в отношении которых не применяются положения частей 1, 2 и 3 статьи 15 Федерального закона "Об обязательных требованиях в Российской Федерации": Постановление Правительства РФ от 31 декабря 2020 г. № 2467 (с изм на 21. июля 2021). Доступ из справ. – электронный фонд правовых и нормативно-технических документов. Источник: <https://docs.cntd.ru/search?q=%D0%9F%D0%BE%D1%81%D1%82%D0%B0%D0%BD%D0%BE%D0%B2%D0%BB%D0%B5%D0%BD%D0%B8%D0%B5%20%D0%9F%D1%80%D0%B0%D0%B2%D0%B8%D1%82%D0%B5%D0%BB%D1%8C%D1%81%D1%82%D0%B2%D0%B0%20%D0%A0%D0%A4%20%D0%BE%D1%82%2031%20%D0%B4%D0%B5%D0%BA%D0%B0%D0%B1%D1%80%D1%8F%202020%20%D0%B3.%20%E2%84%96%202467%20>

22. ГОСТ Р 56561-2015/ ISO/TR 11827:2012. Национальный стандарт РФ. Материалы текстильные. Определение состава. Идентификация волокон. – Введен 2016.09.01. Электронный текст документа подготовлен АО «Кодекс» и сверен по: официальное издание М: Стандартинформ, 2016. Доступ из справ. – электронный фонд правовых и нормативно-технических документов. Источник: <https://docs.cntd.ru/document/1200124125>.

23. ГОСТ Р 51306-99. Национальный стандарт РФ. Услуги бытовые. Услуги по ремонту и пошиву швейных изделий. Общие технические условия. – Введен 2000.01.01. Электронный текст документа подготовлен АО «Кодекс» и сверен по: официальное издание М: Стандартинформ, 2020. Доступ из справ. – электронный фонд правовых и нормативно-технических документов. Источник: <https://docs.cntd.ru/document/1200025661>.

24. О техническом регулировании: федер. закон от 27.12.2002 N 184-ФЗ (с изм. и доп.) Доступ из справ. - электронный фонд правовых и нормативно-технических документов. Источник: <https://docs.cntd.ru/document/901836556>.

25. ГОСТ 15.309-98. Межгосударственный стандарт. Система разработки и постановки продукции на производство. Испытание и приемка выпускаемой продукции. – Введен 2000.01.01. Электронный текст документа подготовлен АО «Кодекс» и сверен по: официальное издание М: Стандартинформ, 2010. Доступ из справ. – электронный фонд правовых и нормативно-технических документов. Источник: <https://docs.cntd.ru/document/1200007262>.

© Скрипко Г.А., 2022

УДК 349.2

Солопова В.А.

канд. тех. наук, доцент ОГУ,

г. Оренбург, РФ

Шейна В.В.

Студентка 3 курса ОГУ,

г. Оренбург, РФ

ОСОБЕННОСТИ ТРУДОВОГО ЗАКОНОДАТЕЛЬСТВА ЕГИПТА

Аннотация

В статье проводится анализ положений правовой системы в области труда Египта, выделяются отличительные черты трудового законодательства, приводится информация о ситуации на трудовом рынке страны. Анализируются отличия египетского трудового законодательства от российского.

Ключевые слова:

трудовое право, Египет, работник, работодатель, закон.

Правовое регулирование труда Египта имеет свою специфику, поскольку оно является итогом индивидуального исторического развития страны, совершенствования ее культуры и традиций, а также взаимоотношений в стране и обществе [1].

Основным источником трудового законодательства Египта является закон «О труде», в то время как в России источником выступает Трудовой кодекс Российской Федерации (ТК РФ) [2].

Главная особенность трудового законодательства страны состоит в том, что минимальное ежегодное повышение заработной платы должно быть не меньше 7 % от базовой зарплаты. Минимальная заработная плата составляет 2000 египетских фунтов в месяц (125 \$). Российское же законодательство

предусматривает, что минимальная заработная плата не должна быть ниже прожиточного минимума (12654 руб. по состоянию на 2022 г.).

Трудовой день длится 48 часов в неделю при 6-дневной рабочей неделе, а по нашему Трудовому кодексу не может превышать 40 часов в неделю. В ТК РФ предусмотрен ежегодный отпуск длительностью в 28 календарных дней, в то время как в Египте работодатель обязан предоставить ежегодный отпуск, длительностью не меньше 21 дня, однако если трудовой стаж работника больше 10 лет и его возраст старше 50 лет, то длительность отпуска увеличивается до 30 дней. Работодатель обязан предоставить дополнительный отпуск за все время службы на 30 дней для совершения паломничества в Мекку или Иерусалим, если сотрудник проработал более 5 лет [3].

Женщины-египтянки не могут заниматься предпринимательской деятельностью, так как в этом отношении не защищены законом. По этой причине ООН-женщины и МОТ разработали программу «Содействие продуктивной занятости и достойной работе для женщин в Египте, Иордании и Палестине», которая до 2022 года будет активно способствовать повышению безопасности на рабочем месте, профессиональному развитию и интеграции женщин в обществе [4].

Сотрудникам женского пола предоставляют 3 месяца оплачиваемого отпуска по уходу за ребенком, если ее стаж работы составляет не меньше 10 месяцев. Всего лишь 3 месяца египетское государство поддерживает неработающих египтянок с ребенком, по сравнению с отпуском по уходу за ребенком в России, до достижения им возраста 1,5 лет. В дальнейшем, только женщинам, работающим в штате из 50 сотрудников и более, предоставляется неоплачиваемый отпуск до двух лет. В трудовом законодательстве Египта не рассматривается положения касательно отпуска по уходу за ребенком для отца, в России же такой отпуск предоставляется до достижения ребенком трёх лет не только матери, но и отцу, бабушке, деду и другим родственникам или опекунам.

Что касается трудового договора, то он подготавливается работодателем в

трех образцах: по одному – для каждой из сторон, а третий – для органа социального страхования [5]. Договор должен содержать следующие положения: наименование работодателя и адрес места работы, имя работника и сведения, необходимые для его идентификации, характер работы, размер заработной платы и размеры льгот. В России такой договор двусторонний и не имеет типовой формы.

Пандемия также внесла в трудовое законодательство Египта ряд изменений, в частности, Закон № 170 от 2020 года предусматривает, что 1 % чистого дохода работников будет вычитаться ежемесячно в течение двенадцати месяцев в качестве взноса государству для борьбы с её последствиями.

Таким образом, на формирование трудового права Египта накладывают свой отпечаток религиозные особенности, патриархальные устои и экономическая нестабильность страны. Правотворческие способности государства должны быть направлены на поиск эффективных решений по обеспечению трудовых прав и свобод египтян, в том числе с использованием опыта других стран.

Список использованной литературы:

- 1 Сюкияйнен Л.Р. Государственный строй. Судебная система // Арабская Республика Египет: Справочник. М., 1990.
- 2 Трудовой кодекс Российской Федерации на 1 июня 2021 года. – М: Издательство АСТ, 2021. – 272 с.
- 3 Chehata C. Egypt // International Encyclopedia of Comparative Law. Vol. 1. 1972. P.E 9-18.
- 4 Турк С. Н., Багдасарян М. Н. Роль женщин в сфере занятости и экономики Египта // Colloquium-journal. 2019. №23 (47)
- 5 Арабская Республика Египет [Электронный ресурс]. – Режим доступа: <https://svr.su/content/item/2007/>.

© Солопова В.А., Шеина В.В., 2022

УДК 11

Фадеев В.В.

3 курс юридический
факультет АТИСО

**ФИЗИЧЕСКИЕ И ЮРИДИЧЕСКИЕ ЛИЦА КАК СУБЪЕКТЫ
ГРАЖДАНСКОГО ПРАВА: СРАВНИТЕЛЬНО-ПРАВОВОЕ
ИССЛЕДОВАНИЕ**

Аннотация

Сравнительно-правовое исследование понятий юридических лиц и физических лиц

Ключевые слова

юридические лица, физические лица, гражданский кодекс Российской Федерации, законодательство Российской Федерации

**Физические и юридические лица как субъекты гражданского права:
сравнительно-правовое исследование**

Законодательство Российской Федерации описывает два вида субъекта.

Как и любое общественное отношение, гражданское правоотношение устанавливается между людьми, поэтому в качестве субъектов гражданских правоотношений выступают либо отдельные индивиды, либо определенные коллективы людей.

Как правило, субъектом права называется лицо, которое по закону, наделено способностью иметь права и обязанности.

Следовательно, субъектами гражданских правоотношений могут быть физические и юридические лица, а также государство в лице федеральных органов, субъектов федерации, а также органов местного самоуправления.

В гражданском праве для обозначения и выражения сущности индивидов, участвующих в гражданском правоотношении, используются такие понятия, как гражданин и физическое лицо.

Эти понятия отличны от противоположного по смыслу понятия – юридическое лицо.

Точкой отправления для цивилистических построений должно служить понятие о лице.

Понятию лица в анализе юридических явлений противопоставляется объект права, часто вещь.

Это понятие лица, как образующее, входит в состав юридических отношений, какого бы они ни были содержания.

Для юридических отношений гражданского права оно существенно в особенности.

Лицом технически называется субъект права.

Нет надобности, чтобы лицу действительно принадлежали какие-либо имущественные права: способность к правам уже характеризует лицо.

Право определяет меру свободной деятельности, и с первого взгляда, естественно, может казаться, что человек есть лицо как единственное существо на земле, имеющее свободную деятельность.

Но понятие о лице в смысле юридическом не совпадает с понятием о человеке; иногда оно теснее, иногда шире понятия о человеческой личности; иногда положительное право не признает за человеком никаких прав, иногда и не только люди одаряются способностью к правам.

Отсюда деление лиц на физические и юридические: лицо физическое – индивидуум как субъект права; лицо юридическое, называемое также моральным, – субъект права, нефизическое лицо.

Впрочем, не следует понимать этого различия лиц слишком резко: юридические лица создаются также на пользу людей.

Термин «гражданин» имеет общеправовое значение, поскольку именно

этот термин чаще всего используется в различных отраслях права.

Для гражданского права характерно частое использование терминов, к существующему делению на физические и юридические лица, например владелец, пользователь, собственник, участник, лицо и др.

Среди самых существенных отличий между физическими лицами и юридическими лицами можно выделить следующее:

Имущество.

Любой человек, то есть физическое лицо, может распорядиться имеющимся движимым и недвижимым имуществом в любых целях на своё усмотрение.

Говоря об организации и предприятии, на них лежат чёткие права и обязанности на собственность, которая используется с целью развить бизнес;

Название и имя.

С рождения человек может быть назван любым именем.

Также на протяжении всей жизни, он может его менять в соответствии с законом.

Говоря о названии предприятия, оно должно быть уникальным;

Возникновение.

Статусом физического лица наделяется любой человек на основании факта существования.

Статус юридического лица получает компания после государственной регистрации группой людей или конкретным человеком;

Ответственность перед законом.

Организация может быть привлечена к административной или гражданской ответственности, в то время как физическое лицо может быть привлечено еще и к уголовной или дисциплинарной;

Дееспособность и правоспособность.

Компания будет наделена обязательствами и правами по факту регистрации, опираясь на пункты договора.

Говоря о физическом лице. Это происходит по праву рождения на основании нормативных документов, а также при достижении совершеннолетия;

Регистрационная процедура для осуществления деятельности.

Чтобы стать индивидуальным предпринимателем, гражданин пройдет более упрощенную процедуру, если сравнивать с процессом регистрации компании или предприятия;

Прекращение деятельности.

Чтобы перестать существовать, компания проходит процедуру ликвидации.

Для этого необходимо подать соответствующие документы в установленные законодательными актами отделения государственных органов.

Для физического лица, это происходит по причине его смерти.

Количество участников юридического лица.

Физическое лицо всегда выступает в единственном числе.

Юридическое же лицо подразумевает определенный коллектив.

Безусловно, бывают случаи, когда юридическое лицо принадлежит единственному участнику, но в то же время состав участников всегда может меняться, а юридическое лицо не потеряет при этом своего статуса.

Кроме того, юридическое лицо подразумевает определенную упорядоченную организационную структуру, чего нельзя сказать о физическом лице.

Влияние предпринимательских рисков.

Когда создается юридическое лицо, его участники ограничивают свои риски при внесении своего вклада.

Этот вклад представляет собой ни что иное, как обособленное имущество созданной организации.

Участники рискуют только своей долей в общем деле.

Физическое лицо, напротив, не разделяет имущество по критериям принадлежности, и отвечает по своим обязательствам всем своим имуществом, в том числе и личным.

Список использованной литературы:

1. Гражданский кодекс Российской Федерации Собрание законодательства РФ", 05.12.1994, № 32, ст. 3301;
2. Федеральный закон от 08 августа 2001 г. № 129-ФЗ «О государственной регистрации юридических лиц» Собрание законодательства Российской Федерации от 2001 г. , № 33 , ст. 3431 (Часть I);
3. Федеральный закон от 31 мая 2002 г. № 62-ФЗ «О гражданстве Российской Федерации» Собрание законодательства Российской Федерации от 2002 г. , № 22 , ст. 2031;
4. Семейный кодекс Российской Федерации Собрание законодательства Российской Федерации от 1996 г. , № 1 , ст. 16;
5. Федеральный закон от 14 ноября 2002 г. № 161-ФЗ «О государственных и муниципальных унитарных предприятиях» Собрание законодательства Российской Федерации от 2002 г. , № 48 , ст. 4746;
6. Федеральный закон от 08 февраля 1998 г. № 14-ФЗ (ред. от 02.07.2021) "Об обществах с ограниченной ответственностью" Собрание законодательства Российской Федерации от 1998 г. , № 7 , ст. 785;

© Фадеев В.В., 2022

УДК 347

Черных О.С.

Студент 3 курса РУТ(МИИТ),

г. Москва, РФ

ОБРЕМЕНЕНИЕ И ПРАВОВЫЕ ОГРАНИЧЕНИЯ НЕДВИЖИМОГО ИМУЩЕСТВА В РОССИЙСКОМ ЗАКОНОДАТЕЛЬСТВЕ

Аннотация

В статье рассмотрены основные виды накладываемых на недвижимое имущество ограничений. Проведен анализ определения недвижимого имущества, на основании которого выделены основные категории обременений.

Ключевые слова

Обременение, недвижимость, сервитут, ипотека, собственник, имущество, ограничение прав на недвижимость.

Обременение - это разновидность ареста имущества или недвижимости. Обременение может повлиять на возможность передачи имущества и ограничить его свободное использование до тех пор, пока обременение не будет снято. Наиболее распространенные виды обременений применяются к недвижимости; к ним относятся ипотека, сервитуты и залоговые права по налогу на имущество. Обременение может также применяться к личному – в отличие от недвижимого – имуществу. Термин "обременение" охватывает широкий спектр финансовых и нефинансовых претензий к собственности сторон, не являющихся правообладателями. Владельцы собственности могут быть в некоторой степени обременены осуществлением полного контроля над имуществом. В некоторых случаях имущество может быть возвращено кредитором или конфисковано правительством. Другие ограничения, такие как законы о зонировании и экологические нормы, не влияют на рыночную стоимость недвижимости, но

запрещают конкретное использование и улучшение земли. Виды обременений. Обременение недвижимости, из-за его многочисленных применений, имеет много различных типов. Каждый тип предназначен как для защиты сторон, так и для точного определения того, что влечет за собой каждое требование, и на что оно имеет право. Сервитут Сервитут относится к праву использовать или улучшать части собственности другой стороны или препятствовать владельцу эксплуатировать собственность определенным образом.

Первая категория известна как утвердительный сервитут. Например, коммунальная компания может иметь право прокладывать газовую линию через собственность человека, или пешеходы могут иметь право пользоваться пешеходным переходом, проходящей через эту собственность. Вторая категория- отрицательный сервитут. Данный вид обременения ограничивает владельца права собственности, например, не позволяя ему строить сооружение, которое блокировало бы свет соседа. Аренда Аренда - это соглашение об аренде имущества по согласованной ставке и на определенный период времени. Это форма обременения, поскольку арендодатель не отказывается от права собственности на имущество, но использование имущества существенно ограничено договором аренды. Залог Залоговое удержание - это разновидность обеспечительного интереса, обременение, которое влияет на право собственности на имущество. Это дает кредитору право наложить арест на имущество в качестве залога по невыполненному обязательству, обычно неоплаченному долгу. Затем кредитор может продать имущество, чтобы погасить хотя бы часть своего кредита. Ипотека

Ипотека является одним из наиболее распространенных видов обеспечительных интересов. По сути, это залог недвижимости. Кредитор, как правило, банк, сохраняет заинтересованность в праве собственности на дом до тех пор, пока ипотека не будет погашена. Если заемщик не может погасить ипотеку, кредитор может лишиться права выкупа, конфисковав дом в качестве залога и выселив жителей. Арест Взыскание на имущество налагается судом в

связи с задолженностью или преступными действиями самого собственника. Следовательно, недвижимость может быть конфискована судом в счет выплаты долга или исполнения судебного решения в пользу государства или потерпевших.

Договор ренты.

Рента- это особый вид обременения, предполагающий передачу прав на недвижимость. Объектом обременения является сам собственник, нуждающийся в помощи или материальной поддержке. Он сдает свое арендуемое имущество с обязательством собственного содержания до своей смерти, после чего имущество переходит в собственность второго. Заключается договор с личными условиями, по которому собственнику выплачивается договорная сумма и предоставляется содержание. Договор аннулируется при невыполнении условий обременения второй стороной.

Доверительное управление.

По договору доверительного управления собственник жилья передает право контроля недвижимостью в управление без предъявления документов о незаконном владении. Данный тип обременения заверяется у нотариуса и после оформления документов купли-продажи договор теряет юридическую силу.

Обременение опекой.

Согласно законодательству РФ, дети, не достигшие совершеннолетия и зарегистрированные в качестве собственников получают дополнительную защиту со стороны государства в действиях, которые направлены на совершение сделок с имуществом. То есть, при продаже квартиры органы опеки могут наложить запрет на сделку, если во время заключения договора нарушаются права собственников.

Использование в бухгалтерском учете. Учет обременений выделяет определенные активы для оплаты ожидаемых обязательств. Например, компания может зарезервировать определенную сумму наличными для погашения своей кредиторской задолженности. Наличие обременения может создать иллюзию,

что на счете больше свободных средств, чем на самом деле доступно для использования. Отложенные деньги не могут быть использованы для каких-либо других расходов или операций. Таким образом, учет обременений гарантирует, что бизнес не перерасходует свой бюджет.

Список использованной литературы:

1. Земельный кодекс Российской Федерации: федер. закон Рос. Федерации от 25.10.2001 № 136-ФЗ: принят Гос. Думой Федер. Собр. Рос. Федерации 28.09.2001: одобр. Советом Федерации Федер. Собр. Рос. Федерации 10.10.2001 // Собрание законодательства Российской Федерации. 2001. № 44. Ст. 4147.
2. О государственной регистрации прав на недвижимое имущество и сделок с ним: федер. закон Рос. Федерации от 21.07.1997 № 122-ФЗ: принят Гос. Думой Федер. Собр. Рос. Федерации 17.06.1997: одобр. Советом Федерации Федер. Собр. Рос. Федерации 03.07.1997 // Российская газета. 1997. 30 июля.
3. Емелькина И.А. Система ограниченных вещных прав на земельный участок. М.: Волтерс Кловер, 2011. 368 с.
4. Емелькина И.А. Вещные обременения как ограниченные вещные права на недвижимое имущество // Вестник гражданского права. 2009. № 3. С. 42 – 64.
5. Микрюков В.А. Ограничения и обременения гражданских прав. – М.: Статут, 2007. – 255 с.

© Черных О.С., 2022

УДК34

Шамина А.Н.

Студент 2 курса МЮИ

г. Астрахань, РФ

Научный руководитель: Храмова И.С.

Доцент МЮИ

ПРАВОВЫЕ ПРОБЛЕМЫ ОСПАРИВАНИЯ СДЕЛОК ПРИ БАНКРОТСТВЕ

Аннотация

В статье автор, на основании проведенного анализа действующего законодательства о банкротстве, доктринальных подходов и арбитражной практики, исследует соотношение общего и специального законодательства об оспаривании сделок на предмет их недействительности применительно к процедуре банкротства. Автор также выявляет проблемы правового регулирования оспаривания сделок должника в рамках процедуры несостоятельности банкротства, обращая внимание на спорность законодательного регулирования вопросов, касающихся предмета оспаривания сделок в рамках процедуры банкротства; круга лиц, которые должны обладать правом оспаривания таких сделок; характера процедур, в рамках которых оспаривание сделок является возможным; проблемы последствий признания таких сделок недействительными для добросовестных взыскателей по исполнительным документам.

Ключевые слова:

банкрот, кредитор, банкротство, несостоятельность, должник, сделка,
конкурсный управляющий.

LEGAL PROBLEMS OF CHALLENGING TRANSACTIONS IN BANKRUPTCY

Abstract

In the article, the author, based on the analysis of the current bankruptcy legislation, doctrinal approaches and arbitration practice, examines the relationship between general and special legislation on challenging transactions for their invalidity in relation to the bankruptcy procedure. The author also identifies the problems of legal regulation of contesting the debtor's transactions in the framework of the insolvency bankruptcy procedure, drawing attention to the controversial legislative regulation of issues related to the subject of contesting transactions in the framework of the bankruptcy procedure; the circle of persons who should have the right to challenge such transactions; the nature of procedures in which contesting transactions is possible; the problems of the consequences of recognizing such transactions invalid for bona fide recoverers according to enforcement documents.

Key words:

bankrupt, creditor, bankruptcy, insolvency, debtor, transaction, bankruptcy trustee.

Предметом научных дискуссий вопрос о соотношении общих и специальных оснований оспаривания сделок должника в рамках процедуры банкротства. Согласно ст. 61.9 «Закона о банкротстве (несостоятельности)»²⁵ сделки может оспаривать должник (если банкротиться физическое лицо), представитель учредителей (если юридическое лицо), арбитражный управляющий (в любом статусе - финансовый, внешний, конкурсный, иногда временный), кредиторы с голосами более 10% на собрании кредиторов.

Из всех указанных лиц обязанность оспаривания сделок лежит только на арбитражном управляющий. За неоспаривание сделок его могут привлечь к

²⁵ Статья 61.9. Лица, уполномоченные подавать заявления об оспаривании сделки должника / КонсультантПлюс (consultant.ru) URL: http://www.consultant.ru/document/cons_doc_LAW_39331/fe86e17aa8d13dcf231b42c169f04b9031eeaa51/

административной ответственности, а также взыскать убытки в размере неоспоренной сделки. Поэтому договориться не оспаривать сделки с арбитражным управляющим невозможно.

Сделки могут быть оспорены по гражданским основаниям и по специальным банкротным основаниям.

Гражданские основания.

Ст. 168 ГК РФ²⁶ выделяет возможность ничтожные сделки и оспоримые. Все отличие в том, что первые признаются недействительными в силу закона. Срок исковой давности для признания сделки недействительной составляет:

- ничтожная сделка - 3 года с даты, когда заинтересованное лицо узнало или могло узнать о ней.

- оспоримая сделка - 1 год с даты, когда заинтересованное лицо узнало или могло узнать о ней.

Оспоримые сделки перечислены далее в статьях ГК РФ, к ним относятся, например мнимые сделки или сделки, совершенные недееспособным человеком.

Также при таком оспаривании суды часто ссылаются на ст. 10 ГК РФ²⁷, которая устанавливает понятие добросовестности сторон сделки.

Специальные банкротные основания.

Глава 3.1 «Закона о несостоятельности (банкротстве)»²⁸ выделяет два вида сделок - сделки, которые причиняют вред должнику и кредиторам, а также сделки, совершенные с предпочтением. И те, и другие по факту являются оспоримыми сделками, поэтому для них установлен срок исковой давности в 1 год с даты, когда заинтересованное лицо узнало или могло узнать о ней. Что касается арбитражных управляющих, то такой срок считается с даты, когда

²⁶ ГК РФ Статья 168. Недействительность сделки, нарушающей требования закона или иного правового акта / КонсультантПлюс (consultant.ru). URL: http://www.consultant.ru/document/cons_doc_LAW_5142/183678d2113457065c42784a5633890012a9a37c/

²⁷ ГК РФ Статья 10. Пределы осуществления гражданских прав / КонсультантПлюс (consultant.ru). URL: http://www.consultant.ru/document/cons_doc_LAW_5142/62129e15ab0e6008725f43d63284aef0bb12c2cf/

²⁸ Постановление Пленума ВАС РФ от 23.12.2010 N 63 (ред. от 30.07.2013) "О некоторых вопросах, связанных с применением главы III.1 Федерального закона "О несостоятельности (банкротстве)" / КонсультантПлюс (consultant.ru). URL: http://www.consultant.ru/document/cons_doc_LAW_109923/

управляющий был назначен или с даты, когда он добросовестно выполняя свои обязанности, мог узнать о такой сделке.

а) Сделки, которые причиняют вред должнику и кредиторам, могут быть оспорены по правилам ст. 61.2 «Закона о несостоятельности (банкротстве)»²⁹. По данному основанию законодатель выделил периоды и основания, когда такие сделки могут быть признаны недействительными:

1. В течении одного года при неравноценном исполнении (например, квартиру стоимостью 1 млн. руб. продали за 100 тыс. руб.).

2. В течении трех лет при причинении вреда кредиторам (например, квартиру стоимостью 1 млн.руб. подарили вместо продажи).

Самое главное условие тут у кредитора или финансового управляющего доказать, что приобретатель предмета оспаривания знал или мог знать, что собственник будущий банкрот (обладал признаками банкротства). Именно поэтому юристы советуют не совершать сделки с родственниками, а также по рыночной цене.

б) Сделки, которые совершены должником с предпочтением, могут быть оспорены по правилам ст. 61.3 «Закона о несостоятельности (банкротстве)»³⁰. По данному основанию законодатель выделил периоды и основания, когда такие сделки могут быть признаны недействительными:

1. Сделка по погашению задолженности только перед одним кредитором. При этом другим кредиторам ничего не оплачивается. (Яркий пример, погашение ипотеки и оставление других кредитов непогашенными, или погашение по расписке долга родственнику (другу), а другим ничего).

2. Сделка по передаче в залог имущества (например, передача в залог квартиры или машины другу по расписке). Довольно часто недобросовестные юристы перед банкротством начинают "рисовать" такие сделки.

²⁹ Статья 61.2. Оспаривание подозрительных сделок должника / КонсультантПлюс (consultant.ru). URL: http://www.consultant.ru/document/cons_doc_LAW_39331/05ccb2acde4b3196880ca82e2d7f4c1dfd5ea0b5/

³⁰ Статья 61.3. Оспаривание сделок должника, влекущих за собой оказание предпочтения одному из кредиторов перед другими кредиторами / КонсультантПлюс (consultant.ru). URL: http://www.consultant.ru/document/cons_doc_LAW_39331/22f46f165baa4e483d8a0c74fe52a2cea2f43d9e/

3. Сделка по досрочному погашению долга (например, ипотека до 2022 г., а должник резко принимает решение погасить ее досрочно сейчас, при этом другие долги не платит. Спасает от оспаривания такой сделки погашение долга созаемщиком или иным третьим лицом (например, родителями, братом и т.д.).

Здесь также надо смотреть сроки. Если сделка совершена за месяц до принятия судом заявления о банкротстве или вовремя банкротства, то суд 100% такую сделку признает недействительной и даже разбираться особо не будет. Если же срок заключения сделки составляет 6 месяцев и менее до принятия заявления о банкротстве, то суд будет учитывать знало ли лицо, получаемое преимущество о неплатежеспособности должника и могло ли об этом узнать.

Помимо сделок, пункт 3 вышеназванной статьи Закона о банкротстве допускает оспаривание действий с участием должника или третьего лица за его счет, которыми исполняются обязательства, регулируемые нормами гражданского, трудового, семейного, налогового, таможенного, процессуального и иного российского законодательства, включая соглашения или приказы, увеличивающие размер заработной платы; выплаты премиального назначения и другие.

В пункте 2 Постановления Пленума ВАС РФ от 23 декабря 2010 г. № 63³¹ к подобным действиям высшая судебная инстанция относит также:

- заявления кредитора должника о зачете;
- безакцептное списание денег со счетов клиентов - должников в рамках погашения долгов перед кредитной организацией (банком), а также перед иными (неконкурсными) кредиторами, даже, если такое списание производится на основании направления в банк исполнительного листа;
- денежный перевод от выручки реализованного имущества или осуществленный с банковских счетов должника;
- удержание взыскателем в свою пользу имущества должника, в отношении

³¹ Постановление Пленума ВАС РФ от 23.12.2010 № 63 (ред. от 30.07.2013) «О некоторых вопросах, связанных с применением главы III.1 Федерального закона «О несостоятельности (банкротстве)» // Вестник ВАС РФ. 2011. № 3

которого ведется процедура банкротства;

- оставление имущества, которое является предметом залога в рамках удовлетворения имущественных прав залогодержателя.

Нормативные предписания специального характера направлены на дополнительную защиту прав кредиторов от злоупотреблений недобросовестных должников, которые пытаются уменьшить имущественную базу за счет использования легальных гражданско-правовых возможностей по отчуждению своего имущества третьим лицам.

Таким образом, сделка, признаваемая действительной в рамках гражданских правоотношений, не связанных с банкротством, в условиях процедуры несостоятельности может признаваться недействительной решением арбитражного суда.

По действующему закону о банкротстве к субъектам оспаривания рассматриваемых сделок отнесены:

- арбитражный управляющий (внешний или конкурсный), который вправе инициировать оспаривание сделки (действий) должника по собственной инициативе или по инициативе комитета или собрания кредиторов;

- конкурсный кредитор или уполномоченный орган, при условии, что кредиторская задолженность, зафиксированная в реестре кредиторских требований, превышает 10% от суммы всех кредиторских долговых обязательств (включенных в указанный реестр) по делу о банкротстве, без учета сумм задолженности конкурсного кредитора, оспаривающего сделку и его аффилированных лиц;

- временная администрация финансовой организации – в специально оговоренных законом случаях.

Следует согласиться с точкой зрения К.Б. Кораева³², который ставит под сомнение отказ законодателя от первоначального подхода в отношении

³² Кораев К.Б. Сущность и значение института оспаривания сделок и иных действий должника в рамках дела о его несостоятельности (банкротстве), его отличия от оспаривания сделок по общим основаниям // Юрист. 2018. № 2. С. 27.

субъектов оспаривания сделок должника - «банкрота», поскольку подобный подход по справедливому мнению ученого приводит к увеличению количества заявлений кредиторов должника - «банкрота» в арбитражный суд, предметом которых является признание незаконным бездействие арбитражного управляющего ввиду неоспаривания им сделок должника – «банкрота».

Законодательство о несостоятельности (банкротстве), устанавливая специальные основания оспаривания сделок должника – «банкрота» на предмет их недействительности арбитражным судом, не устанавливает специальных правовых последствий такого признания, что приводит к выводу о необходимости применения общих норм ГК РФ о реституции³³.

Вместе с тем, Т.П. Шишмарева³⁴ справедливо обращает внимание на то, что нормативные правила абз. 6, 9 п. 1 ст. 126³⁵ Закона о банкротстве не соответствуют нормативным предписаниям п. 2 ст. 167 ГК РФ³⁶, предусматривающих двустороннюю реституцию.

Суть указанного несоответствия заключается в том, что добросовестный кредитор, в пользу которого имеется судебное решение в отношении должника, находящегося в стадии банкротства, может получить присужденное исключительно в порядке, который предусматривает Закон о банкротстве (за некоторыми исключениями) – в рамках конкурсного производства в порядке очередности, установленной этим законом.

Подобная ситуация приводит к тому, что добросовестный кредитор в рамках реституции возвращает полученное от должника по сделке (если вообще он что то по ней получил) и не получает взамен исполненное им должнику.

Арбитражный суд в такой ситуации обязывает арбитражного управляющего

³³ Сушкова О.В. Оспаривание сделок должника при несостоятельности (банкротстве), совершенных с предпочтением // Вестник гражданского процесса. 2019. № 5. С.114.

³⁴ Шишмарева Т.П. Особенности оспаривания в процедурах несостоятельности (банкротства) сделок должника-гражданина // Предпринимательское право. Приложение «Право и Бизнес». 2018. № 3. С. 42.

³⁵ Статья 126. Последствия открытия конкурсного производства / КонсультантПлюс (consultant.ru). URL: http://www.consultant.ru/document/cons_doc_LAW_39331/14291791ed7d0ba36c80d244e3f1bc1cd664efe2/#:~:text=%D0%A1%D1%82%D0%B0%D1%82%D1%8C%

³⁶ ГК РФ Статья 167. Общие положения о последствиях недействительности сделки / КонсультантПлюс (consultant.ru). URL: http://www.consultant.ru/document/cons_doc_LAW_5142/c18778732f1e820875bb79a8f634f706940f0142/

включить такого контрагента должника в реестр кредиторов должника в рамках процедуры несостоятельности (банкротства)³⁷.

Вместе с тем, арбитражная практика придерживается подхода, в соответствии с которым, если арбитражным судом установлено, что имущество было продано по рыночной (а не по заниженной) цене – то в реституции судебные органы отказывают. Если имущество было продано по заниженной цене, то применению подлежит ст. 10 ГК РФ, а покупатель, который купил имущество должника-банкрота по заниженной цене, несет риски того, что вследствие реституции он не сможет получить с банкрота всех уплаченных им продавцу денежных средств¹⁴.

Таким образом, введение специальных оснований, по которым возможно оспорить сделки (действия) должника - «банкрота» обусловлено причинами экономического характера, которыми предопределяются особенности правового регулирования такого оспаривания в сравнении с общими основаниями, предусмотренными в ГК РФ.

Действующее законодательство о банкротстве, регулирующее вопросы предмета оспаривания сделок в рамках процедуры банкротства, круга лиц, которые должны обладать правом оспаривания, характера процедур, в рамках которых оспаривание сделок является возможным, и т.д., порождает спорные подходы к его применению, требующие фундаментальных дополнительных разработок со стороны юридической доктрины и предполагает дальнейшее совершенствование законодательства, регулирующего отдельные аспекты оспаривания сделок должника в рамках процедуры банкротства.

Список использованной литературы:

1. Гражданский кодекс Российской Федерации (часть первая) от 30.11.1994 № 51-ФЗ (ред. от 16.12.2019) // Собрание законодательства РФ. 05.12.1994. № 32.

³⁷ Постановление ФАС Московского округа от 25 декабря 2018 г. по делу № А40-246442/2017 // <https://www.garant.ru> (дата обращения 03.01.2019).

¹⁴ Постановление ФАС Северо-Кавказского округа от 5 июля 2018 г. по делу № А33-10198/2017 // <https://www.garant.ru> (дата обращения 03.01.2019).

ст. 3301.

2. Федеральный закон от 26.10.2002 № 127-ФЗ (ред. от 27.12.2019) «О несостоятельности (банкротстве)» // Собрание законодательства РФ. 28.10.2002. № 43. ст. 4190.

3. Постановление Пленума ВАС РФ от 23.12.2010 № 63 (ред. от 30.07.2013) «О некоторых вопросах, связанных с применением главы III.1 Федерального закона «О несостоятельности (банкротстве)» // Вестник ВАС РФ. 2011. № 3.

4. Постановление ФАС Дальневосточного округа от 12 апреля 2018 г. № Ф03-1223/2018 // <https://www.garant.ru> (дата обращения 03.01.2019).

5. Постановление ФАС Московского округа от 25 декабря 2018 г. по делу № А40-246442/2017 // <https://www.garant.ru> (дата обращения 03.01.2019).

6. Постановление ФАС Северо-Кавказского округа от 5 июля 2018 г. по делу № А33-10198/2017 // <https://www.garant.ru> (дата обращения 03.01.2019).

7. Кораев К.Б. Правовой статус конкурсных кредиторов в деле о банкротстве. М.: Статут, 2010.

8. Кораев К.Б. Сущность и значение института оспаривания сделок и иных действий должника в рамках дела о его несостоятельности (банкротстве), его отличия от оспаривания сделок по общим основаниям // Юрист. 2018. № 2. С. 25 - 29.

9. Молод Е.А. Отдельные проблемы правового регулирования оспаривания сделок должника при банкротстве // Скиф. 2020. №4 (44). URL: <https://cyberleninka.ru/article/n/otdelnye-problemy-pravovogo-regulirovaniya-osparivaniya-sdelok-dolzhnika-pri-bankrotstve> (дата обращения: 14.10.2021).

10. Сушкова О.В. Оспаривание сделок должника при несостоятельности (банкротстве), совершенных с предпочтением // Вестник гражданского процесса. 2019. № 5. С. 111 - 128.

11. Телюкина М.В. Проблемы опровержения сделок должника, находящегося в процессе производства дела о несостоятельности (теоретический и практический аспекты) // Юридический мир. 2004. № 6. С. 31-36.

12. Циндяйкина А.Э. К вопросу о соотношении понятий «сделка» и «действие» в рамках конкурсного оспаривания сделок должника: проблемы теории и судебной практики // Российский судья. 2011. № 11. С. 18 -21.
13. Шишмарева Т.П. Особенности оспаривания в процедурах несостоятельности (банкротства) сделок должника-гражданина // Предпринимательское право. Приложение «Право и Бизнес». 2018. № 3. С. 39 – 44.

© Шамина А.Н., 2022

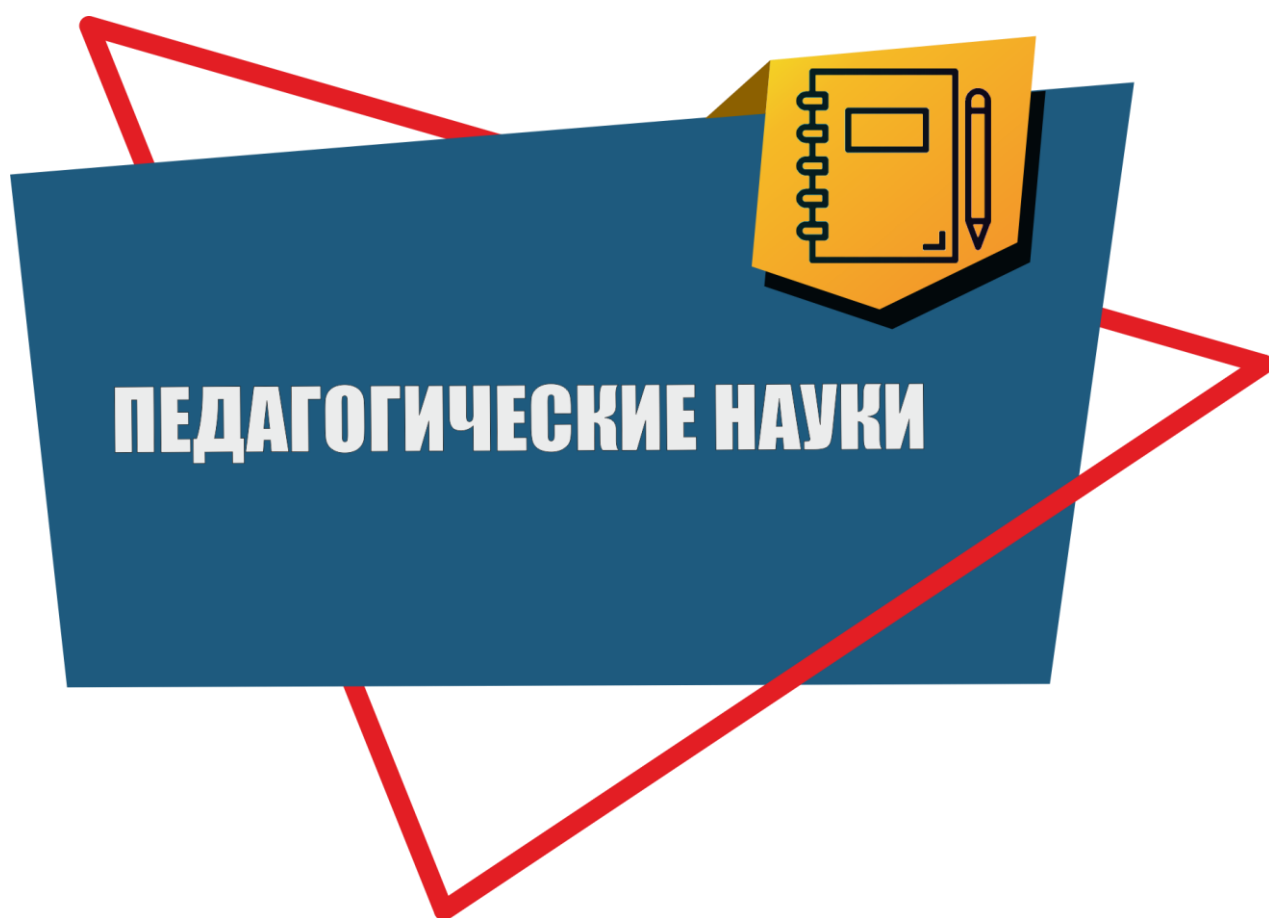

УДК 37

Затонская К.В.

Студент ГБОУ ВО «СГПИ»,

г. Ставрополь, РФ

ФОРМИРОВАНИЕ ЭМОЦИОНАЛЬНОЙ ОТЗЫВЧИВОСТИ ОБУЧАЕМЫХ В ДЕТСКОЙ СТУДИИ

Аннотация

Эмоциональная отзывчивость детей младшего школьного возраста показана как интегративное качество личности ребёнка. В статье показано значение детской студии и организуемого в ней детского творчества для формирования эмоциональной отзывчивости.

Ключевые слова:

эмоциональная отзывчивость, детская студия, формирование эмоциональной отзывчивости обучающихся в детской студии.

В современной психолого-педагогической науке развитие эмоциональной сферы ребенка рассматривается как ключевая предпосылка готовности к школе [2; 3]. Большинство первоклассников, несмотря на их успешное обучение и дисциплинированное поведение могут столкнуться с проблемой учебной адаптации, являясь эмоционально неотзывчивыми. Эмоциональная отзывчивость – это интегрированное личностное качество ребенка, выражающее в способности воспринимать, идентифицировать и оценивать эмоциональное состояние (содержание) объекта (явления), адекватно эмоционально реагировать, формируя индивидуальный эмоциональный опыт.

Младший школьник под влиянием накопленного опыта становится более эмоционально зрелым, что проявляется в уменьшении импульсивности его

действий, возможности длительное время вести работу над заданием, принимать решения и планировать свою деятельность и др. Развитие произвольности эмоциональной сферы младших школьников предстает как эмоциональный процесс на основе эмоциональной возбудимости. При креативном выражении переживаний ребенку необходимо распознать, обозначить, символизировать свои чувства [4]. При создании образа происходит дистанцирование от негативных эмоций, ребенок испытывает радость удовлетворения творческой потребности и эстетическое удовольствие от создаваемого продукта. Таким образом, происходит трансформация эмоционального состояния ребенка.

Дети с высокими показателями тревожности, агрессивности и подавленности испытывают трудности в определении собственных переживаний, в разделении чувств и телесных ощущений (проявления алекситимии) [3]. Эмоционально отзывчивые дети легче проходят школьную адаптацию. Однако и здесь может наблюдаться снижение эмоциональной отзывчивости в первый учебный год. Следовательно, необходима целенаправленная работа по созданию условий для формирования эмоциональной отзывчивости детей.

Большую роль в развитии эмоциональной отзывчивости личности младшего школьника играют психолого-педагогические ресурсы внеучебной работы и дополнительного образования гуманитарного, художественно-эстетического, социального содержания. Дополнительное образование (ДО) детей обеспечивает их адаптацию к жизни в обществе, профессиональную ориентацию, а также выявлять одарённых детей и реализовать психолого-педагогическую поддержку детей, проявивших выдающиеся способности [4]. Процесс формирования эмоциональной отзывчивости обучающегося в системе ДО имеет ряд преимуществ в силу того, что оно обладает более вариативным содержанием, форм познавательной деятельности, форм организации образовательного процесса, гибкостью (мобильностью), возможностями для приобретения социального опыта, опыта практической деятельности, широкими

возможностями для проявления инициативы, индивидуальности и творчества обучающихся.

Формирование эмоциональной отзывчивости ребёнка нацелено на гармонизацию его внутреннего мира на основе новых эмоциональных переживаний, повышения интенсивности познавательных процессов и воспитания сочувствия, доброжелательности и других положительных черт характера. В условиях ДО для обеспечения формирования эмоциональной отзывчивости обучающихся необходимо создание специальной эмоционально-развивающей среды, включающей предметно-пространственное окружение, развивающие отношения, активность самого обучающегося. Эмоционально-развивающая среда ориентирована на развитие таких качеств, которые необходимы в социуме, творческой деятельности, саморегуляции (коммуникативные навыки, самостоятельность, самодеятельность). Эмоционально-развивающая среда обладает особенностью создавать благоприятные условия для эмоционально-комфортного состояния ребёнка, развивать коммуникативные и творческие способности [2].

Детская творческая студия обычно посвящена одному виду творчества, вокруг которого «выстраиваются» смежные с ним. В создании эмоционально-развивающей среды нужно учитывать многоплановость творчества и возможности сочетать его различные виды в работе студии. Студию отличает четкая ступенчатость по уровню подготовленности детей: младшие, средние, старшие, которая не мешает создавать совместные проекты детей разного возраста и разной степени подготовленности. Именно коллективная творческая деятельность обладает максимальным педагогическим потенциалом в развитии эмоциональной отзывчивости ребёнка.

К формам коллективной творческой деятельности в рамках работы детской студии можно отнести различные формы самоуправления, сюжетно-ролевые игры, коллективное планирование, защита проектов, коллективные посещения выставок, обсуждение произведений классики, обмен эмоциями, организация

праздничных вечеров и др. Таким образом, специфика содержания воспитания эмоциональной отзывчивости у младших школьников определяется освоенными важными нравственными идеалами. Эти нравственные идеалы в образовательном процессе обеспечивают становление и развитие у детей психологических механизмов эмпатии, социальной перцепции и т.д. Для формирования эмоциональной отзывчивости творческие объединения детей гуманитарного, художественно-эстетического, спортивного, экологического, социального направления применяют разнообразные формы и виды учебных занятий, в которых детям предлагается литературное чтение, изобразительная деятельность, музицирование, тетрализация и др. Художественно-образный мир выступает в роли особого языка, на котором высказывается нравственно ценностное и духовное содержание [5].

Список использованной литературы:

1. Грибкова Г.И., Рогачева Л.С. Организация детских творческих объединений в условиях образовательного учреждения: основные аспекты // Современные проблемы науки и образования. – 2017. – № 2. [Электронный ресурс] / Г.И. Грибкова, Л.С. Рогачева. Режим доступа: <https://science-education.ru/ru/article/view?id=26221> (дата обращения: 28.11.2021).
2. Зайцева О.А. Влияние художественного произведения на формирование эмоциональной отзывчивости младших школьников // Современная образовательная среда: теория и практика. Сб. мат. V Международной научно-практической конференции. – 2019. – С. 8 – 10.
3. Османов Д.А. Воспитание эмоциональной отзывчивости у младших школьников как одна из профессиональных задач социального педагога // Педагогика и психология в современном мире: проблемы и инновации. – Москва – Берлин. – 2021. – С. 184-189.
4. Сатрутдинова А.Р. Развитие эмоций и чувств как условие успешного нравственного воспитания младших школьников / А.Р. Сатрутдинова // Молодой

ученый. – 2018. – № 18 (204). – С. 190-192.

5. Шарипова С.В. Воспитание эмоциональной отзывчивости у младших школьников на уроках литературного чтения [Электронный ресурс] / С.В. Шарипова. Режим доступа: <http://nsportal.ru/nachalnaya.shkola/chtenie/vospitanie-emotsionalnoi-otzyvchivosti-u-mladshikh-shkolnikov.na-urokakh-l>(Дата обращения: 02.01. 2022)

© Затонская К.В., 2022

УДК 371.3

Комагорова Е.И.

учитель начальных классов

МОУ «Начальная школа п. Новосадовый»,

Россия, Белгородский район

**ФОРМЫ И МЕТОДЫ ВЗАИМОДЕЙСТВИЯ С ОБУЧАЮЩИМИСЯ
НАЧАЛЬНОЙ ШКОЛЫ ПО ФОРМИРОВАНИЮ ДУХОВНО-
ПРАВСТВЕННЫХ ЦЕННОСТЕЙ В УСЛОВИЯХ ДИСТАНЦИОННОГО
ОБУЧЕНИЯ НА ПРИМЕРЕ РАБОТЫ МОУ «НАЧАЛЬНАЯ ШКОЛА
П. НОВОСАДОВЫЙ»**

Аннотация

В статье рассматриваются формы, методы и направления работы с обучающимися начальной школы по формированию духовно нравственных ценностей в условиях дистанционного обучения.

Ключевые слова:

дистанционное обучение, формы, методы, направления.

Одной из актуальнейших проблем всего мира на сегодняшний день является новая коронавирусная инфекция, которая за короткое время внедрилась в жизнь современного человека. Она изменила устойчивые биоритмы населения планеты: это введение режима самоизоляции, приостановка производства, сокращение числа рабочих мест, прекращение международного сообщения между странами и многое другое. Для большинства данная ситуация показалась неординарной и повергла в шоковое состояние.

Изменения коснулись и системы образования. Распространение коронавирусной инфекции зачастую становится поводом для перехода на дистанционное обучение.

Дистанционное обучение - совокупность информационных технологий, обеспечивающих доставку обучаемым основного объема изучаемого материала, интерактивное взаимодействие обучаемых и преподавателей в процессе обучения, предоставление студентам возможности самостоятельной работы по освоению изучаемого учебного материала, а также оценку их знаний и навыков, полученных в процессе обучения [1, с. 5].

Все учителя нашей страны столкнулись с дистанционным обучением с марта по май 2020 года. За это время все старались сделать процесс дистанционного обучения и воспитания максимально комфортным и доступным для детей и родителей.

В муниципальном общеобразовательном учреждении «Начальная школа п. Новосадовый Белгородского района Белгородской области» для связи с обучающимися и родителями, во время дистанционного обучения, использовали различные обоюдно удобные способы связи: телефон, школьный портал «Виртуальная школа», WhatsApp, электронную почту, Viber. К сожалению, использовать такие площадки как Skype, Zoom и другие зачастую не было возможности в силу несовершенной связи в районе, отсутствии необходимой гарнитуры у обучающихся, наличии одного компьютера на всех членов семьи, находящихся на самоизоляции, при наличии двух и более детей-школьников.

Обучая детей удаленно, учителя понимали, что теперь, когда дети находятся дома, в закрытых помещениях, без возможности общаться со сверстниками лично, принимать участие в различных мероприятиях, особое внимание нужно уделить именно духовно-нравственному воспитанию, которое осуществлялось по следующим направлениям:

- воспитание гражданственности, патриотизма, уважения к правам, свободам и обязанностям человека.
- воспитание нравственных чувств и этического сознания
- воспитание трудолюбия, творческого отношения к учению, труду, жизни.
- воспитание ценностного отношения к природе, окружающей среде

(экологическое воспитание).

– воспитание ценностного отношения к прекрасному, формирование представлений об эстетических идеалах и ценностях (эстетическое воспитание).

В своей работе педагоги применяли следующие формы и методы:

– классные часы онлайн («Дружба», «Уважение к старшим», «Никто не забыт, ничто не забыто» и др.)

– видеозаписи со своими обращениями, ссылки на просмотр обучающе-воспитательных роликов для детей;

– участие в различных онлайн акциях («Окна Победы», «Мы о войне стихами говорим...», «Рисуем Победу – 2020», «Бессмертный полк», «Фонарики победы» и др), в которых дети принимали участие вместе с родителями. Родители своим примером показали детям уважение и почет к людям, прошедшим войну; участники собирали фотографии работ по заданной тематике и выставляли их в группе школы, класса, «в контактах», в «одноклассниках»;

– участие в конкурсах (I Межрегиональный конкурс художественного слова и авторского творчества «Вдохновленные словом», «Радость души моей», «Изучаем, творим, занимаемся дома», «Моя планета», «Преображенский храм – дом, наполненный молитвой» и др.);

– проводили этические беседы онлайн, повторяли вежливые слова, проводили различные онлайн - игры в этом направлении;

– онлайн походы в музей и участие в экологических онлайн-уроках, после которых дети оставляли свои отзывы начиная со слов: «Сегодня я посетил...».

Обратная связь осуществлялась так же через видеообращения, сообщения, видеоролики от детей. Размещение работ в группах школы, класса, «в контактах», в «одноклассниках».

Все время, пока обучающиеся находились на дистанционном обучении, они активно взаимодействовали с учителями в плане духовно-нравственного воспитания. Им было интересно принимать участие в конкурсах и акциях, они активно задавали вопросы, сами рассказывали одноклассникам о том, как нужно

себя вести, на что обращать внимание. Некоторые даже находили интересные видео на заданные темы и делились ссылками с одноклассниками.

Участие в таких онлайн мероприятиях и других формах организации воспитательной работы с использованием компьютерных средств способствует формированию информационной культуры ученика и учителя, стимулирует к освоению и применению ИКТ в образовательном процессе, дает возможность дистанционного сотрудничества в вопросах воспитания подрастающего поколения.

Список использованной литературы:

1. Андреев А.А. Введение в дистанционное обучение. Учебно-методическое пособие. – М.: ВУ, 1997 г.
2. Андреев А.А. Педагогика в информационном обществе, или электронная педагогика // Высшее образование в России. 2011. № 11. с. 113–117.
3. Зайченко Т.П. Основы дистанционного обучения: Теоретико-практический базис: Учебное пособие. - СПб.: Изд-во РГПУ им. А.И. Герцена, 2004. - 167 с.
4. Полат Е.С., Теория и практика дистанционного обучения / Под ред. Е.С.Полат. – М., "Академия", 2004.
5. Полат Е.С. Моисеева М.В., Петров А.Е. Педагогические технологии дистанционного обучения / Под ред. Е.С. Полат. – М., "Академия", 2006.
6. Хузиахметов, А. Н., Насибуллов Р. Р. Учебная деятельность студентов вузов в условиях дистанционного образования // Высшее образование в России. 2012. № 4. с. 98–102.
15. Шахмаев Н.М. Технические средства дистанционного обучения. М. – «Знание», 2000. – 276 с. 19
7. Хуторской А. Дистанционное обучение и его технологии // Компьютерра. – 2002. - №36. – С. 26-30.

© Комагорова Е.И., 2022

УДК 37.013

Комагорова Е.И.

учитель начальных классов МОУ «Начальная школа п. Новосадовый»

Россия, Белгородский район

Житарюк М.И.

учитель начальных классов МОУ «Начальная школа п. Новосадовый»

Россия, Белгородский район

**ФОРМИРОВАНИЕ КОМПЬЮТЕРНОЙ ГРАМОТНОСТИ У МЛАДШИХ
ШКОЛЬНИКОВ БЕЛГОРОДСКОЙ ОБЛАСТИ ПОСРЕДСТВОМ
ВНЕУРОЧНОЙ ДЕЯТЕЛЬНОСТИ «АЛГОРИТМИКА»
(НА ПРИМЕРЕ 3 КЛАССА)**

Аннотация

В статье раскрывается смысл понятий «компьютерная грамотность» и «внеурочная деятельность школьников», рассматриваются модули обучения на платформе «Алгоритмика» для обучающихся 3 класса.

Ключевые слова:

компьютерная грамотность, внеурочная деятельность школьников,
алгоритмика.

Федеральный государственный образовательный стандарт начального общего образования предъявляет новые требования к системе обучения в общеобразовательной школе. Одним из таких требований является формирование компьютерной грамотности у обучающихся начальной школы.

Компьютерная грамотность, по мнению Ершова А.П., это владение навыками решения задач с помощью ЭВМ, умение планировать действия и предвидеть их последствия, понимание основных идей информатики, представление о роли информационных технологий в жизни общества [2].

Наряду с урочной деятельностью, неотъемлемой частью образовательного пространства является и внеурочная деятельность.

Сам термин «внеурочная деятельность» впервые появился в 2003 году и вошел в широкое употребление с принятием нового ФГОС НОО в 2010 году. До этого времени использовался термин «внеклассная работа».

«Внеурочная деятельность школьников – понятие, объединяющее все виды деятельности школьников (кроме учебной), в которых возможно и целесообразно решение задач их воспитания и социализации» [3].

С 1 сентября 2021 года во всех школах Белгородской области начали изучать новый курс внеурочной деятельности «Алгоритмика». Его целью является развитие цифровой грамотности школьников. Основная задача курса – пробудить интерес к программированию, помочь учащимся младших классов добиться первых успехов в написании кода и заложить базу для основ программирования.

Алгоритмика – это онлайн-платформа для обучения детей программированию. Данная платформа содержит уникальный набор образовательных курсов, которые педагоги могут использовать во время занятий. Дети обучаются основам программирования в интерактивной форме, создавая собственные мультимедийные проекты и компьютерные игры. Преподаватели постоянно отслеживают успехи обучающихся и при помощи системы формируют индивидуальный план занятий для каждого ученика.

В ходе обучения на платформе «Алгоритмика» все ребята проходят обучение по нескольким модулям. Например, обучающиеся 3 класса выполняют задания по таким модулям как:

1. Теория информации (правила безопасности, знакомство с платформой, что такое информация и предмет «Информатика», виды информации, информационные процессы, компьютер и его части).
2. Файлы. Папки. Текстовый редактор (файлы и папки, текстовый редактор).
3. Алгоритмы (алгоритм и его свойства, введение в логику, истинность

простых высказываний, викторина «Алгоритмы»).

4. Устройство компьютера (компьютер и обработка информации, аппаратное устройство, программное обеспечение, операционная система, виды компьютеров).

5. Работа в графическом редакторе (виды информации, знакомство с графическим редактором, создание рисунков, проект, презентация проекта).

6. Систематизация знаний (устройство компьютера, алгоритмы, проект, презентация проекта).

Правительством Белгородской области были созданы все необходимые условия для эффективной работы на портале «Алгоритмика» (закуплены ноутбуки и планшеты, все обучающиеся обеспечены рабочими тетрадями по каждому модулю).

Введение курса внеурочной деятельности «Алгоритмика» в образовательный процесс школ Белгородской области благоприятно влияет на формирование компьютерной грамотности у младших школьников. Обучающиеся после каждого занятия отмечают повышение своей компьютерной грамотности.

Список использованной литературы:

1. Григорьев В.А., Степанов П.В. Внеурочная деятельность школьников. – М., Владос, 2010. – с. 34-39
2. Ершов А.П., Звенигородский Г.А., Первин Ю.А. Школьная информатика (концепция, состояние, перспективы) // Информатика и образование. – 1995. № 1
3. Федеральный государственный образовательный стандарт начального общего образования под редакцией Сафронова И.А. – М.: Просвещение, 2011

© Комагорова Е.И., Житарюк М.И., 2022

УДК 372.864.7.74

Мальцева Л.В.

док. пед. наук, профессор КубГУ

г. Краснодар, РФ

ИСКУССТВО ДЕКОРАТИВНОЕ И НАРОДНОЕ КАК ФОРМА ОБЩЕСТВЕННОГО СОЗНАНИЯ

Аннотация

Нужно развивать и поддерживать декоративное искусство, народные промыслы. В условиях общеобразовательной школы целесообразно больше времени в учебном процессе отводить декоративно-прикладному и народному искусству. Поэтому так важно не ограничиваться знакомством с искусством, а постепенно расширять кругозор ребят.

Ключевые слова:

культура, искусство, воспитание, развитие, образование.

В общеобразовательной школе, особое значение нужно придавать развитию чувства прекрасного, формированию художественного вкуса, правильно понимать и ценить произведения изобразительного искусства. Огромную роль в этом призвано сыграть искусство и учитель. Искусство и наука неразрывно связаны между собой. Обе формы общественного сознания исследуют своими средствами жизненные процессы. Искусство связано не только с наукой, но и с другими формами общественного сознания. Это политика, идеология, право, мораль, религия ищут в искусстве союзника.

Декоративно-прикладное и народное искусство связывает нас с природой, культурной средой, является духовным началом. Нужно постоянно развивать,

использовать богатые возможности декоративно-прикладного искусства, чувства прекрасного, формировать высокие эстетические вкусы и идеалы, умение понимать и ценить произведения. Все произведения создаются и используются с целью художественного обогащения среды и жизни человека, придавая ей большей выразительности. При выполнении декоративных работ нужно знать законы композиции. Это единства и целостности композиции получили отражение и воплощение, природные принципы организации объектов окружающего мира. Все части расположены в строгом порядке, группируясь и объединяясь в целое за счет равновесия, сбалансированности, симметрии, повторяемости, ритма, соразмерности, пропорциональных соотношений.

Изучение декоративного, народного искусства на уроках – это собирание образцов, освоение технологии изготовления традиционных изделий – один из интереснейших и наиболее плодотворных видов работы. На уроках изобразительного искусства учащиеся не только приобретают определенную сумму знаний и навыков, но и систематически знакомятся с лучшими образцами творчества народных умельцев. Поэтому так важно не ограничиваться знакомством с искусством, а постепенно расширять их кругозор, вовлекать их в общение с искусством всего народа, с искусством других стран. При соблюдении этого условия искусство вообще, и, в частности, декоративно-прикладное и народное искусство выступает средством идейного патриотического и интернационального воспитания учащихся. Был проведен эксперимент на изучения декоративного и народного искусства на уроках. Были предложено выполнить: коллаж, валяние.



1. Экспериментальные группы.

2. Контрольные группы



Каждому ребенку необходимо испробовать себя в различных областях искусства. Это поможет достаточно точно определить направление одаренности и обогатить его познанием сущности и форм проявления жизни, техники творчества в конкретной сфере искусства.

Увлекая ребят, сосредоточивая их внимание на новых и ярких впечатлениях, удовлетворяя духовные потребности, искусство переносит их в мир переживаний и эмоциональных состояний, которые переключают психическую деятельность, снимают напряжение, создают разрядку. Конечно, общение с искусством тоже создает напряжение. Оно заключается не в отсутствии напряжений, а в их смене, в качественном разнообразии и своеобразии впечатлений. Этой сменой духовных напряжений искусство осуществляет своеобразную психотерапию. Эстетическое развитие, воспитание, образование обеспечивает не только духовное, но и физическое здоровье. Такова социальная функция искусства в воспитании ребят.

Список использованной литературы:

1. Бакланова Т.И. Педагогика народного художественного творчества. Учебник. М.: Планета музыки, 2016.
2. Мальцева Л.В. Методика обучения изобразительному искусству. – Краснодар: КубГУ, 2015.
3. Петровский А.В., Ярошевский М.Г. Психология. – М.: АСАДЕМА, 2005.

4. Селиванов В.С. Основы общей педагогики: Теория и методика воспитания. – М.: Изд. центр Академия, 2002.
5. Хуторской А.В. Теоретико-методологические основания инновационных процессов в образовании. – М: Эйдос, 2012.

© Мальцева Л.В., 2022

УДК 373.1

Чеховская Т.А

заместитель директора,
учитель православной культуры,
ОРКСЭ, ОДНКНР,
родного языка и литературы,
социальный педагог
с. Арнаутово, Белгородская область, РФ

Чабян Л.В.

учитель немецкого языка,
старшая вожатая
с. Арнаутово, Белгородская область, РФ

СОВРЕМЕННАЯ ОБРАЗОВАТЕЛЬНАЯ СРЕДА МАЛОКОМПЛЕКТНОЙ ШКОЛЫ

Аннотация

Среда становится образовательной тогда, «когда появляется личность, имеющая интенцию (лат.intentio «намерение, стремление») на образование». Образование должно быть качественным для каждого учащегося независимо от его места жительства и уровня дохода семьи. Малокомплектная школа похожа на большую семью, где учителя - родители, а ученики – их дети. Малое количество учащихся приводит к увеличению прямого контакта «учитель – каждый ученик». Создание образовательной среды в школе, как показывает анализ практики, дело далеко не простое и быстрое.

Ключевые слова

Малокомплектная школа, образовательная среда, содержательно-методический компонент, пространственно-архитектурный компонент, социально-деятельностный компонент.

В толковом словаре русского языка *среда* определяется как окружающие человека социально – бытовые условия, обстановка, а также совокупность людей, связанных общностью этих условий.

Под образовательной средой понимается система, включающая в себя такие структурные элементы, как совокупность применяемых образовательных технологий, внеучебная работа, управление учебно-воспитательным процессом, взаимодействие с внешними образовательными и социальными институтами.

Среда становится образовательной тогда, «когда появляется личность, имеющая интенцию (лат. *intentio* «намерение, стремление») на образование».

При этом одна и та же среда может быть образовательной для одного человека и совершенно нейтральной в этом смысле для другого. Человек имеет шанс формировать свою образовательную среду в границах определенного образовательного пространства, выбирая образовательные институты или занимаясь самообразованием.

Образование должно быть качественным для каждого учащегося независимо от его места жительства и уровня дохода семьи.

Социально-экономические изменения, происходящие в последнее время, существенным образом отразились на образовательной сфере села, выявилось явное отставание сельской школы от городской в решении основных задач обучения и воспитания детей. В то же время современная жизнь предъявляет и к выпускникам сельской школы качественно новые требования. Им необходимо быть конкурентоспособными на рынке труда, обладать высокой мобильностью, большой социальной ответственностью, способностью принимать важные самостоятельные решения. Отличие сельского образовательного учреждения от городского определяется особенностями того социума, в котором оно функционирует. Возможности школы на селе в развитии личности учащихся напрямую зависят от места ее расположения и социально-экономических условий жизни населения.

Школа, где бы она ни находилась, не может отставать от требований жизни. Необходимо создать такую образовательную среду, которая позволила

бы каждому ученику раскрыть свои индивидуальные возможности и способности, подготовить его к жизни.

Малокомплектная школа похожа на большую семью, где учителя - родители, а ученики – их дети. Поскольку учеников мало, то учителя хорошо знают каждого из них.

В классах с малой наполняемостью общение становится более замкнутым, чем в обычной школе, отношения между детьми, как правило, ровные, лидеры отсутствуют. В коллективе наблюдается общность интересов, близость во взглядах и в ценностных ориентациях, стремление к сотрудничеству, внимание и заботу в отношении друг к другу.

В этих условиях легче поддерживать дисциплину, руководить образовательным процессом, нередко возникает доверительный стиль общения, что раскрепощает школьников, создает большие возможности для их самовыражения.

Педагогам легче осуществить индивидуальный подход к учащимся. Они имеют возможность определить, к какой психофизиологической группе относится каждый ученик, изучить особенности развития, уровень знаний и умений, черты характера, склонности и интересы. Все это позволяет определить направления работы с каждым учащимся, выбрать индивидуальные приемы работы.

Малое количество учащихся приводит к увеличению прямого контакта «учитель – каждый ученик».

В образовательной среде выделяют пространственно-архитектурный, содержательно-методический и социально - деятельностный компоненты.

Для формирования образовательной среды должны быть объединены все имеющиеся интеллектуальные, человеческие, материальные, технологические ресурсы, полученные путем расширения границ образовательного пространства за счет вовлечения социально-культурного окружения в образовательную деятельность. Поэтому в формировании образовательной среды принимает участие каждый педагог, ученик, родитель.

А осуществляется формирование образовательной среды в соответствии:

- с познавательными интересами учащихся, запросами родителей;
- с учетом возможностей педагогического коллектива образовательного учреждения;
- традиций и особенностей социокультурной среды.

Пространственно-архитектурный компонент образовательной среды:

связан с архитектурно-эстетической организацией жизненного и символического пространства образовательного учреждения. Учебный кабинет является основой в организации учебно-воспитательного процесса в школе. В условиях перехода на ФГОС повышается роль предметного кабинета в создании условий для повышения качества образовательного процесса: высокое качество знаний обучающихся, высокий уровень подготовки выпускников – благодаря созданию мощной научно-методической, дидактической и материально-технической базы кабинета, полностью отвечающей современным условиям.

Содержательно-методический компонент образовательной среды напрямую связан с изменением содержания образования, разработкой и внедрением форм организации образовательного процесса, обеспечивающего развитие разных видов одаренности.

Приоритетным направлением в данном компоненте является внедрение современных образовательных технологий. Современные технологии позволяют стимулировать активность, обучают рациональным способам постижения учебного материала, обеспечивают дифференцированный подход в обучении.

Интерес к изучаемым предметам проявляется участием в олимпиадах разного уровня, конкурсах, конференциях, что обеспечивает формирование аналитического и критического мышления учащихся, развития познавательных и творческих компетенций школьников.

Социально-деятельностный компонент

В любом образовательном учреждении должны быть созданы условия для комплексного взаимодействия с учреждениями дополнительного образования, обеспечивающего возможность восполнения недостающих кадровых ресурсов за счет социального партнерства.

Для формирования правильных путей образовательной среды, направленных на развитие субъектной позиции учащихся, важна тесная связь с родителями. Необходимо посвящать их в то, что происходит на занятиях, пытаться вовлекать в учебный процесс, создавая условия для их непосредственного участия в расширении представлений детей о различных аспектах. Этому способствуют и специальные домашние задания, при выполнении которых детям предлагается обращаться за помощью к родителям: консультироваться, обсуждать возможные варианты решений и способы их доказательства. При работе с родителями предлагаются различные формы: устная или письменная информация о результатах занятий, консультации, собрания, проведение совместных мероприятий, участие в конкурсах.

Не нужно начинать проектирование образовательной среды с нуля. Очень важно найти в коллективном опыте школы те точки опоры, которые могут стать точками роста для всего педагогического коллектива. Создание образовательной среды в школе, как показывает анализ практики, дело далеко не простое и быстрое. Но дорогу осилит идущий.

А это значит, что педагоги, постоянно должны стремиться к тому, чтобы детям всегда было интересно и комфортно в любом образовательном учреждении. Что подтверждается словами известного философа Сократа «Довольствуйся настоящим, но стремись к лучшему».

Список использованной литературы:

1. Зайкин М.И. Плюсы и минусы малой наполняемости классов в организации учебного процесса. Н.Новгород, 1991.
2. Организация образования в сельской местности России (исторический очерк). М.: РАО, 1993.
3. Российская педагогическая энциклопедия: в 2 т. М.: Большая российская энциклопедия, 1993, т.1.
4. Лебединцев В.Б. Модернизация сельской малокомплектной школы: не классно-урочная модель// Народное образование. - 2005. - № 1. - С. 103-107.

© Чеховская Т.А., Чабян Л.В., 2022

УДК 37.012.3

Шишканова И.А.,
Студент АГУ, г. Астрахань РФ

МЕТОДИЧЕСКАЯ РАЗРАБОТКА ФРАГМЕНТА УРОКА ФИЗИКИ НА ТЕМУ «МАГНИТНОЕ ПОЛЕ»

Аннотация

В данной статье говорится о том, как можно провести урок физики в 8 классе, при помощи более наглядных методов обучения, а точнее на основании деятельностной теории Н.Ф. Талызиной. Как вызвать интерес у учащихся к познанию и самообучению? Как можно составить урок физики так, чтобы дети больше проводили опытов, решали познавательные задачи и сами приходили к интересным выводам? На этот вопрос можно найти ответ в данной статье.

Ключевые слова:

образование, совершенствование, учащийся, нововведения, физика,
эксперимент, познавательные задачи, деятельность.

Главная проблема самообучения у школьников на уроках физики заключается в том, что они должны уметь ставить перед собой познавательные задачи и затем уметь их решать, должны уметь проводить эксперименты и делать какие - либо выводы, приходиться к научным заключениям и фактам.

Наиболее эффективным, действенным способом активизации мышления учащихся является проблемное обучение. Создание проблемных ситуаций, их анализ, активное участие учеников в поисках путей решения поставленной учебной проблемы активизирует мышление обучаемых и поддерживает глубокий познавательный интерес.

Для решения этих проблем учитель должен разработать такой урок, где ученики сами будут разрабатывать ход своих действий, решать поставленные

задачи. Учитель на уроке физики сам обозначает исходную ситуацию, при решении которой ученики приходят к каким-то выводам по поставленной теме урока. Далее представлен фрагмент сценария урока по физике в 8 классе на тему: «Магнитное поле».

Организационный момент: Здравствуйте класс! Рада вас сегодня видеть. Сегодня у нас с вами новая тема урока: «Магнитное поле».

Ход урока:

Учитель: Известно, что электрический ток производит магнитное действие. Давайте проведём следующий опыт и попробуем его объяснить.

Опыт: Возьмем магнитную стрелку и расположим ее под прямым проводником так, чтобы они были параллельны. В момент включения тока магнитная стрелка резко поворачивается. При размыкании цепи она возвращается в первоначальное положение. Мы видим, что проводник с током и магнитная стрелка взаимодействуют друг с другом. Давайте запишем это как нашу Исходную ситуацию. (ИС: В момент включения тока магнитная стрелка резко поворачивается).

Учитель: Какова же причина отклонение магнитной стрелки?

Ученик: На стрелку действует какой-то материальный объект, который мы не видим, не слышим, не чувствуем.

Учитель: Высказана гипотеза о существовании объекта, воздействие которого явилась причиной отклонение магнитной стрелки. Какие познавательные задачи вы предлагаете решить?

Ученик: Необходимо установить только ли на прямой проводник с током действует обнаруженный нами объект?

Учитель: Запишите этот вопрос в виде ПЗ№1 задачи. Предложите идеи ее экспериментального решения.

Ученик: Мы предлагаем заменить прямой проводник на катушку с током. Подвесим её над магнитной стрелкой. Замыкая цепь проводника, будем наблюдать за поведением магнитной стрелки.

Учитель: Давайте проведём этот эксперимент. Каждый проводит его за своим столом, затем запишем в таблицу полученные результаты (см. табл. 1).

Таблица 1

Результат эксперимента

Объект	Результат
1. Катушка с током	Магнитная стрелка изменяет своё первоначальное положение

Учитель: Сформулируйте ответ на познавательную задачу.

Ученик: Мы обнаружили, что объект, существующий вокруг катушки с током, ориентирует магнитную стрелку так же, как и проводник с током.

Учитель: Какую познавательную задачу вы предлагаете решить далее?

Ученик: Что если оставить катушку с током, но вместо магнитной стрелки взять постоянный магнит?

Учитель: Запишите предложенный вопрос как ПЗ№2. Предложите идеи по ее решению.

Ученик: Мы предлагаем взять подвешенную катушку с током и под ней расположить магнит, подать ток на катушку и посмотреть будет ли она взаимодействовать с магнитом как с магнитной стрелкой.

Учитель: Хорошая идея, давайте проведем этот эксперимент, каждая группа сделает это самостоятельно, результаты обсудим и запишем в таблицу (на это вам даю 3 минуты) (см. табл. 2).

Таблица 2

Результат эксперимента

Объект	Результат
2. Катушка с током и постоянный магнит	взаимодействуют

Учитель: Какой вывод можно сделать из нашей таблицы?

Ученик: Исследуемый нами объект, существующий вокруг катушки с током, ориентирует магнит.

Учитель: Теперь давайте подумаем, что еще нам нужно знать об нашем

объекте? Какую ПЗ вы предлагаете решать дальше?

Ученик: У меня такое предположение: что, если тока в катушке или в прямом проводнике не будет, будет ли существовать наш невидимый объект?

Учитель: Правильное предположение, давайте запишем это как ПЗ№3.

Учитель: Какой план действий по решению этой познавательной задачи вы можете предложить?

Ученик: Нужно отключить наш источник питания и тогда тока в цепи не будет.

Учитель: Давайте попробуем. Данные будем записывать в нашу таблицу (см. табл. 3).

Таблица 3

Результат эксперимента

Объект	Результат
3. Прямой проводник и магнитная стрелка	Не взаимодействуют
4. Катушка и магнит	Не взаимодействуют

Учитель: Какие выводы можно сделать из нашей таблицы?

Ученик: Наш невидимый объект существует только при появлении в проводниках электрического тока.

Учитель: Что нам осталось проверить еще?

Ученик: Где может располагаться наш невидимый объект?

Учитель: Все верно. Запишем этот вопрос как ПЗ№4. Как это можно проверить?

Ученик: можно включить источник питания и располагать магнитную стрелку в разных направлениях.

Учитель: Можно, но еще хочу предложить между магнитной стрелкой и проводником поместить препятствие и посмотреть будет ли оказываться воздействие. Все согласны с моим предложением?

Ученик: Да, ваше предложение нам кажется вполне уместным.

Учитель: Давайте проведем эксперименты и запишем результаты. Первая

группа возьмёт препятствием – стеклянную пластинку, вторая группа – железный лист и третья группа – алюминиевую пластинку. А я проведу эксперимент: буду отдалять на разные расстояния магнитную стрелку и посмотрим какие результаты получатся (см. табл. 4).

Таблица 4

Результат эксперимента

Объект	Результат
5. Удаление магнитной стрелки от проводника с током.	При удалении магнитной стрелки от проводника с током, действие на нее ослабевает и на достаточно большом расстоянии не проявляется вообще.
6. Через стеклянную пластинку	Осуществляется действие на магнитную стрелку.
7. Через железный лист	Не осуществляется действие на магнитную стрелку.
8. Через алюминиевую пластинку	Осуществляется действие на магнитную стрелку.

Учитель: Что можно сказать о расположении нашего чувственно не воспринимаемого объекта?

Ученик: У нас получилось, что вокруг магнитов и проводников с током существует невидимый объект, действующий на магниты, проводники с током. Этот объект занимает некоторую область – пространство вокруг проводника с током, все немагнитные тела проницаемы для него.

Учитель: В физике исследованный нами объект называется магнитное поле. Составьте и запишите в тетрадь определение магнитного поля.

Учитель: Магнитное поле – это физический объект, существующий вокруг любого проводника с током, т.е. вокруг движущихся электрических зарядов.

Список использованной литературы:

- <https://fizi4ka.ru/ogje-2018-po-fizike/opyt-jersteda-magnitnoe-pole-toka-vzaimodejstvie-magnitov-dejstvie-magnitnogo-polja-na-provodnik-s-tokom.html>
- <https://multiurok.ru/files/stsenarii-uroka-v-8-klasse-magnitnoe-pole.html>

©Шишканова И.А. 2022

УДК 37.012.3

Шишканова И.А.,

Студент АГУ, г. Астрахань РФ

МЕТОДИЧЕСКАЯ РАЗРАБОТКА ФРАГМЕНТА УРОКА ФИЗИКИ НА ТЕМУ «ПРОВОДНИКИ И ДИЭЛЕКТРИКИ»

Аннотация

В данной статье говорится о том, как можно провести урок физики в 8 классе, при помощи более наглядных методов обучения, а точнее на основании деятельностной теории Н.Ф. Талызиной. Как вызвать интерес у учащихся к познанию и самообучению? Как можно составить урок физики так, чтобы дети больше проводили опытов, решали познавательные задачи и сами приходили к интересным выводам? Что такое деятельность и как её применить на уроках физики? На эти вопросы можно найти ответы в данной статье.

Ключевые слова:

образование, самообучение, учащийся, нововведения, физика, эксперимент, познавательные задачи, деятельность.

Образование во все времена было основополагающим фактором развития человеческой цивилизации. Чем более качественной системой образования обладает государство, тем выше его уровень развития. В настоящее время человечество накопило огромный информационный багаж и современному человеку просто невозможно овладеть всеми знаниями. Чтобы быть образованным человеком этого и не нужно. Время ставит перед современной системой образования новые задачи - научить молодых людей самостоятельно получать новые знания и применять их для решения определенных задач.

Способность к самостоятельному познанию эффективно развивается в ходе исследовательской деятельности, поэтому, расставляя приоритеты в своей

работе, преподаватель физики сегодня большое внимание уделяет организации исследовательской деятельности обучающихся. Именно исследовательская деятельность позволяет формировать у обучающихся таких умений, как видение структуры проблемы, прогнозирование, анализ имеющейся ситуации, выдвижение гипотез, планирование, сведение задачи к совокупности подзадач, конструирование, корректировка своих действий в соответствии с целью.

При организации исследовательской работы необходимо осуществлять дифференцированный подход, т.е. учитывать готовность ребенка к исследовательской деятельности. В любом случае учитель обязан обеспечить систематичность привлечения обучающихся к исследовательской деятельности, т.к. только в этом случае можно говорить о развитии или формировании универсальных учебных действий.

Далее представлен фрагмент сценария урока по физике в 8 классе на тему: «Магнитное поле», разработанный на основании деятельностной теории Н.Ф. Талызиной. Эта теория рассматривает учение как систему определенных видов деятельности, выполнение которых приводит ученика к новым знаниям и умениям. Центральным звеном этой теории является действие как единица деятельности учения, как единица любой человеческой деятельности. Под деятельностью понимается такой процесс решения жизненных задач человеком, который побуждается той целью, на достижение которой он направлен.

Ход урока:

Учитель: Известно, что в природе существуют вещества, обладающие свойством передавать электрический заряд. (ИС: Известно, что в природе существуют вещества, обладающие свойством передавать электрический заряд).

Учитель: Давайте проведем следующий опыт и попробуем его объяснить. Для этого нам понадобится два электроскопа, алюминиевый объект на изолирующей ручке и эбонитовая палочка. С помощью эбонитовой палочки мы зарядим первый электроскоп, второй электроскоп останется незаряженным. После этого возьмём алюминиевый проводник и соединим два электроскопа. Мы

увидим, что второй электроскоп тоже получил заряд.

Учитель: Какой вывод можно сделать?

Ученик: Можно сделать вывод, что с помощью алюминиевого проводника мы передали заряды на второй электроскоп.

Учитель: Хорошо, как вы думает, какие еще вещества могут передавать электрические заряды? (ПЗ) Давайте запишем этот вопрос как познавательную задачу, которую мы с вами будем решать.

Ученик: Если алюминиевый проводник проводил, то может быть и другие металлы смогут проводить электрический ток?

Учитель: Хорошее предположение. Давайте подумаем, какой металлический предмет можно использовать для нашего эксперимента?

Ученик 1: Можно взять медный проводник.

Ученик 2: Стальной, а еще можно попробовать провести рукой (скорее всего рука тоже будет хорошо передавать заряд).

Ученик 3: Давайте попробуем взять деревянную линейку и пластиковую линейку, стеклянную линейку. Может быть она тоже смогут передавать заряды.

Учитель: Хорошо, давайте разделимся на группы и проведем эксперимент. Первый вариант будет проводить эксперимент с медным проводником, деревянной линейкой. А второй вариант возьмёт стальной проводник, пластиковую и стеклянную линейки. Далее мы обменяемся результатами экспериментов и запишем их в таблицу 1.

Таблица 5

Объект	Передаёт заряд или нет
Медный проводник	+
Деревянная линейка	-
Стальной проводник	+
Пластиковая линейка	-
Стеклянная линейка	-

Учитель: Какой вывод можно сделать из нашей таблицы?

Ученик: Можно сделать вывод, что металлические объекты могут передавать электрические заряды, а дерево, пластик и стекло не передаёт

электрические заряды.

Учитель: Все верно, как можно назвать такие объекты?

Ученик: Проводники и непроводники.

Учитель: Да, это правильно. В природе есть проводники и диэлектрики (непроводники). На основании проведенных экспериментов давайте сформулируем определение «Проводника» и «Диэлектрика».

Ученик: **Проводник** - это тела, через которые электрические заряды могут переходить от заряженного тела к незаряженному. **Диэлектрик** – это тела, через которые электрические заряды не могут переходить от заряженного тела к незаряженному.

Учитель: Молодец, все верно. Запишите себе определения в тетради. Сегодня на уроке мы с вами познакомились с проводниками и диэлектриками. Первые передают электрические заряды, а вторые нет. На этом наш урок окончен, всем спасибо.

На основании деятельностной теории можно построить любой урок физики, направленный на получение новых знаний.

Список используемой литературы:

1. Учебник по физике за 8 класс Пёрышкин А.В. издательство: Дрофа, 2013 год.
2. Теория поэтапного формирования умственных действий Талызина Н.Ф. печатается по изданию: Талызина Н.Ф. Управление процессом усвоения знаний. М.: Изд-во Моск. ун-та, 1984.

©Шишканова И.А., 2022

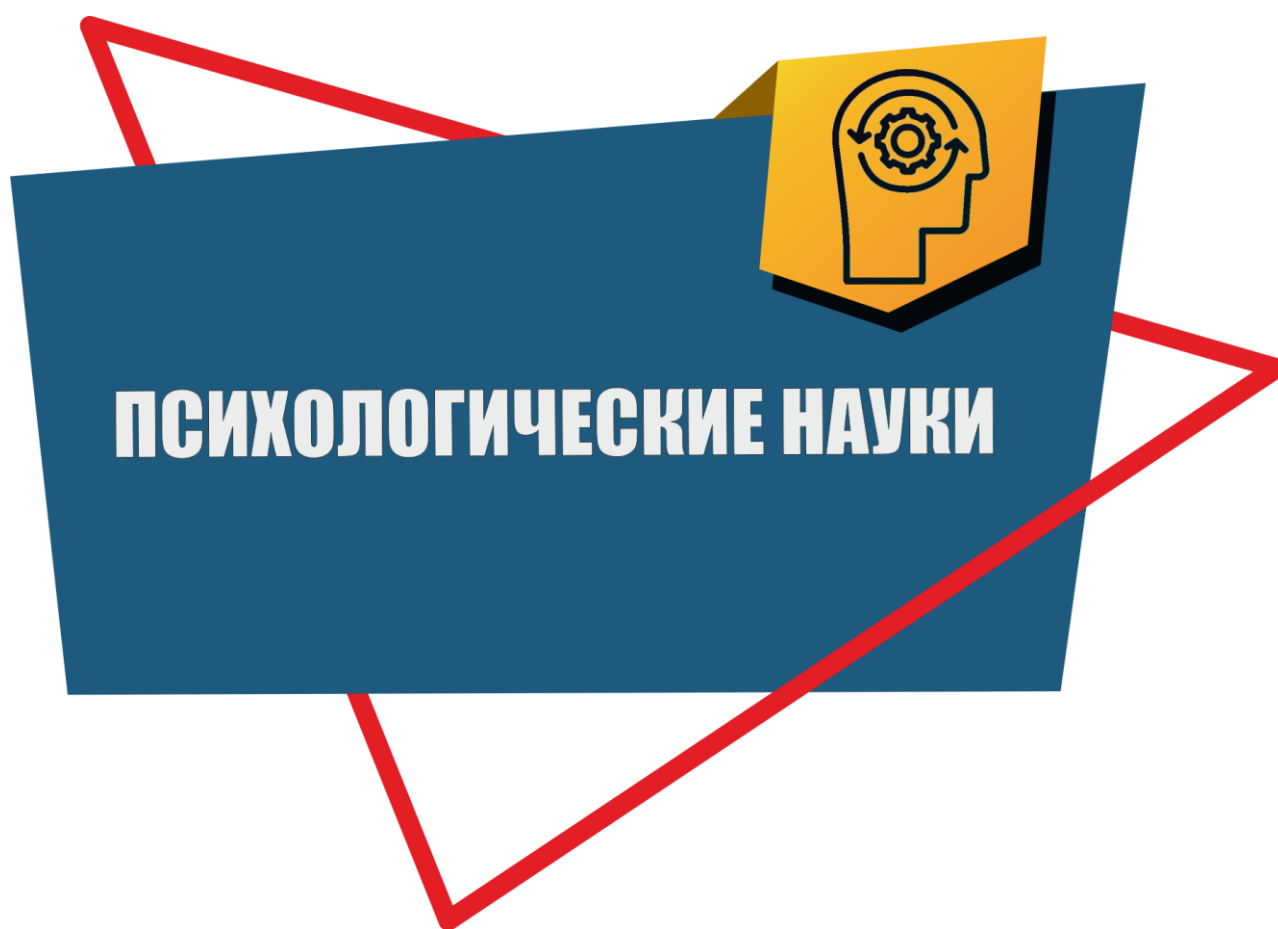

УДК 159.99

Крушницкая Д.

студент 2 курса ЮУрГГПУ,

г. Челябинск, РФ

Силантьева Я. В.

студент 2 курса ЮУрГГПУ,

г. Челябинск, РФ

Научный руководитель: Шишкина К.И.

доцент кафедры ППиПМ ЮУрГГПУ,

г. Челябинск, РФ

ПРОБЛЕМА ШКОЛЬНОЙ ТРАВЛИ И РОЛЬ В НЕЙ УЧИТЕЛЕЙ

Аннотация

В статье поднимается проблема феномена школьной травли, осуществляемой учителями. Приводятся данные исследования буллинга со стороны школьных работников, направленного на обучающихся.

Ключевые слова:

буллинг, школьная травля, проблема школьного буллинга, травля со стороны педагогического состава.

Испокон веков школа являлась одним из самых важных институтов для приобретения и реализации социального опыта. Однако не всегда есть возможность создать наиболее благоприятный климат в образовательной организации, так как не все педагогические работники являются компетентными в данном вопросе, что может негативно сказаться на реализации образовательного и воспитательного процессов.

Проблема буллинга не является новой для образовательных организаций, что подтверждается результатами нашего опроса над студентами

педагогического вуза в возрасте от 17 до 22 лет, где из 122 опрошенных 95,1% знаком с определением буллинга. 91% студентов непосредственно сталкивался с ситуациями издевательств одних людей над другими, при этом 68,1% отмечает, что буллинг осуществлялся со стороны учителей.

Нами был осуществлен опрос студентов 1 курса одного из Уральских педагогических вузов. По мнению студентов, прошедших опрос, педагогический коллектив зачастую наиболее ответственен за пресечение буллинга в образовательной среде, так считает 56,6%. Однако учителя временами и являются ответственными за возникновение школьной травли. Поэтому большинство опрошенных (73%) считают, что взрослые недостаточно помогают детям, подвергающимся школьной травле.

Наиболее частыми проявлениями школьной травли, осуществляемой педагогическим коллективом, студенты выделяли:

1) Повышение голоса на класс и/или отдельных его представителей. По характеру воздействия можно расценивать как один из видов психологического насилия.

2) Несправедливое оценивание успехов и достижений обучающихся, разделение класса на тех, к кому учитель расположен, и ненавистных ему.

3) Несправедливая критика в их адрес. Предвзятое отношение учителя может послужить основой для буллинга уже среди сверстников.

4) Принуждение работать, даже когда обучающийся плохо себя чувствовал. Это может подвергнуть жизнь и здоровье школьника и его окружения опасности.

5) Игнорирование мнения. Это может выражаться в незаинтересованности учителем в высказываниях школьников (не слушал, не давал сказать, призывал к тишине).

6) Негативные высказывания в сторону обучающихся, унижение достоинства школьников, что не соответствует основам педагогической этики.

7) Меры физического воздействия для поддержания дисциплины или наказания, что противоречит нормам, закрепленным в ФЗ "Об образовании в РФ"

и Конституции РФ.

Такое поведение у учителей может являться следствием многих факторов. Студенты выделяют, что буллингу чаще всего могут быть подвержены школьники, которые:

- 1) показывают слабохарактерность и неспособность противостоять негативному воздействию (48,4%)
- 2) внешне и/или физически отличаются от остальных (44,3%)
- 3) выражают мнение, которое не соответствует взглядам учителями или большинства (5,7%)

Мы также считаем, что причинами могут служить безнаказанность и/или поощрение со стороны родителей, а в некоторой степени и общества. Однако жалобы со стороны родителей не всегда удовлетворяются руководством образовательной организации, которому выгодно отрицание фактов осуществления буллинга со стороны учителей.

Именно замалчивание проблемы школьной травли, осуществляемой учителями, оказывает непоправимые последствия для всех участников образовательного процесса.

К таким последствиям можно отнести:

- 1) Отсутствие чувства безопасности, ощущение беспомощности, страх, что со временем может привести к формированию нездорового отношения к насилию.
- 2) Снижение мотивации к учебе, негативное влияние на академические успехи обучающегося.
- 3) Возникновение отчаяния и ощущения безнадежности, стресса.
- 4) Ощущение безнаказанности со стороны школьников.
- 5) Трагический исход. У пострадавших от школьной травли повышается риск суицидального поведения. Самоубийства являются второй по значимости причиной смертности среди молодых людей в возрасте 15-29 лет после дорожно-транспортных происшествий по данным Всемирной Организации

Здравоохранения.

Проблема буллинга в образовательных организациях вызывает большой резонанс в современном обществе, и она должна решаться уже непосредственно во время обучения будущих преподавателей.

В рамках нашего опроса был задан вопрос о том, на каких дисциплинах целесообразнее всего было бы уделить время на подготовку к профилактике буллинга у младших школьников. Наибольшее внимание привлекли три такие дисциплины, как: психология (50,8%), методика обучения и воспитания младших школьников (36,9%) и педагогика (10,7%).

Список использованной литературы:

1. Школа без насилия. Методическое пособие [Текст] / Под ред. Н.Ю. Синягиной, Т.Ю. Райфшнайдер. – М.: АНО «ЦНПРО». - 2015. – 150 с.
2. Социальная психология агрессии и насилия: учебн. пособие / И.А. Фурманов. – Минск: БГУ, 2016. – с.
3. Белеева, И. Д. Буллинг как социально-психологическое явление: анализ теоретических подходов и эмпирических исследований / И. Д. Белеева, Т. А. Заглодина, Л. Е. Панкратова [и др.]. – Текст: непосредственный // Педагогическое образование в России. – 2020. – № 5. – С. 131-136. – DOI: 10.26170/ro20-05-15.

© Крушницкая Д., Силантьева Я.В., 2022

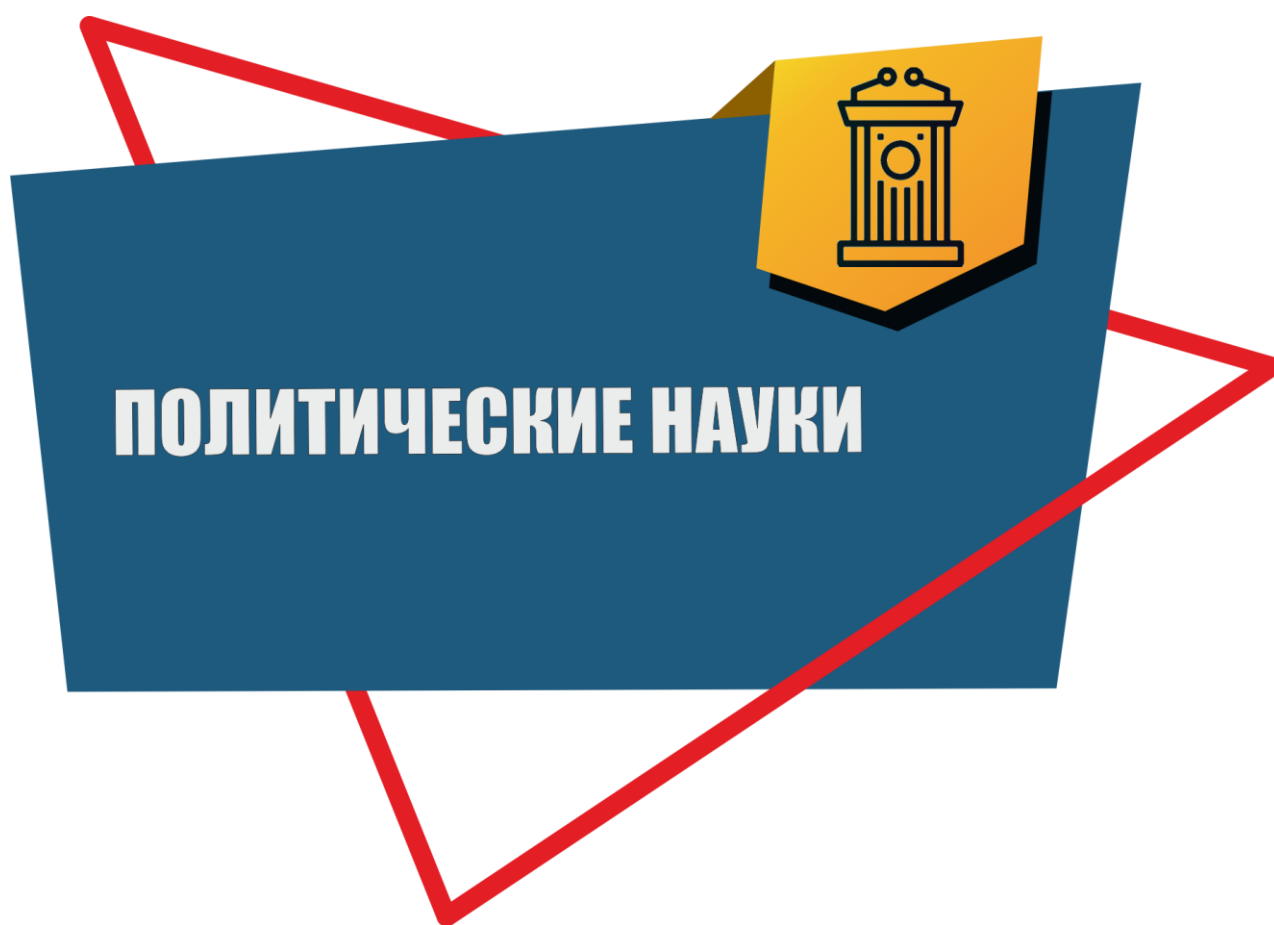

УДК 658

Дресвянникова О.Г.

Крачун Ю.С.

Сторожева Н.С.

Студенты ХГУ им. Н.Ф. Катанова (г. Абакан, Россия)

Научный руководитель: Кочеткова Е.Н.

ПРОБЛЕМЫ КАДРОВОГО ОБЕСПЕЧЕНИЯ В ОРГАНАХ ГОСУДАРСТВЕННОГО УПРАВЛЕНИЯ И В УСЛОВИЯХ ЦИФРОВИЗАЦИИ

Аннотация

Современная система кадровой деятельности должна соответствовать реальным условиям и целям развития российского общества, которая включает в себя прогрессивные формы и методы отбора, использования и оценки кадрового состава, формирования резервного состава и организации профессионального обучения служащих, меры по мотивации труда служащих, условия социально-правовой защиты кадров. На сегодняшний день персонал, трудовые кадры – это один из важнейших ресурсов организации. Но важнее всего профессиональные навыки работников, их умения и знания. Настоящие профессионалы – это кадры, которые умеют решать профессиональные задачи путем комплексно системного подхода. Автор статьи представил проблемы кадрового обеспечения в условиях цифровизации.

Ключевые слова

Государственные служащие, кадровое обеспечение, подбора кадров, мотивация труда служащих, потребности рынка, качество человеческого капитала, кадровый резерв, сотрудник, цифровизация, экономика.

Развитие и улучшение системы государственного и муниципального управления являются ключевым звеном успешного решения проблем, стоящих

перед обществом и государством. Важнейшим условием реализации функции государства является, прежде всего, эффективное кадровое обеспечение органов государственного управления.

Кадровое обеспечение – это совокупность правовых, организационных, финансовых и иных способов удовлетворения потребностей государства в государственных служащих. Другими словами его можно назвать подсистемой управления кадрами в системе государственной службы[5]. Кадровое обеспечение, по своей сути, вбирает в себя такие составные элементы, как кадровое планирование, отбор персонала, обеспечение его профессионального развития, оценка кадров, их мотивация, социальный контроль и т.д.

Управление кадрами предполагает применение определенных политик и практик в области организационного развития, подбора кадров, обучения и развития, производительности и вознаграждения, а также предоставления услуг, повышающих благосостояние сотрудников. Все это основано на стратегиях управления персоналом (HR), которые согласованы друг с другом и связаны с бизнесом. Работает принцип – «организации – это люди в них; люди делают это место». Также следует отметить, что положительное отношение к работе для работников в организации можно ожидать только тогда, когда естественные склонности людей могут быть отражены в их поведении с помощью процессов и структур, которые там развились[2].

Единая цель современного управления кадрами – гарантировать, что организация способна достигать своих целей с помощью своих сотрудников. Для достижения своих задач организация нуждается не только в квалифицированном персонале, но и в эффективных и действенных системах, а также в доступе к финансовым ресурсам и их правильном распределении. То есть, институциональное развитие предполагает не только размещение нужного человека в нужном месте и в подходящее время, но также и то, что организация обеспечивает благоприятную, эффективную рабочую среду. В дополнение к кадровому составу организации нужны такие системы, как компьютеры и

финансовое управление, транспорт и др. Высшее руководство должно достичь гармоничного баланса между всеми этими ресурсами и факторами притяжения. Управление кадровым составом в области государственного и муниципального управления интегрировано с другими системами и должно разрабатывать цели своей деятельности, связанные с общими целями организации[4].

Современная система кадровой деятельности должна соответствовать реальным условиям и целям развития российского общества, которая включает в себя прогрессивные формы и методы отбора, использования и оценки кадрового состава, формирования резервного состава и организации профессионального обучения служащих, меры по мотивации труда служащих, условия социально-правовой защиты кадров. Достижение таких результатов на местном уровне возможно при правовом оформлении и регламентировании вопросов кадрового обеспечения системы государственного управления.

Можно выделить следующие проблемы кадрового обеспечения в органах государственного управления: [3]

1. Материальные проблемы. К материальным проблемам кадрового обеспечения органов государственного управления относятся проблемы низкой заработной платы муниципальных работников, т.е. ниже уровня заработных плат сотрудников в коммерческой области. В особенности это имеет отношение должностей низшего звена: старших и младших.

2. Организационные проблемы. Организационными проблемами кадрового обеспечения органов государственного управления являются проблемы, которые связаны с организацией кадрового резерва. Не во всех субъектах РФ функционируют законодательные акты регионального уровня, которые отвечают за регулирование порядка формирования кадрового резерва муниципальных работников

3. Информационные проблемы. Одна из основных проблем усовершенствования системы кадрового обеспечения органов государственного управления заключается в информационной проблеме.

4. Проблемы компьютерной грамотности. Данная проблема проявляется в том, что у большинства муниципальных служащих нет навыков работы с офисной техникой, компьютерными программными обеспечениями, отсутствуют знания в интерактивных технологиях[2].

Подготовка высококвалифицированных специалистов с учетом потребностей рынка и современных тенденций развития цифровых технологий, эффективное внедрение которых сопровождается ускорением экономического роста, увеличением количества рабочих мест, повышением качества услуг, снижением себестоимости выпускаемой продукции приобретает особое значение. Чтобы максимально использовать потенциал цифровых технологий нужны новые специалисты, обладающие современными знаниями, цифровыми навыками, воспринимающие цифровую культуру как основу эффективной деятельности, способные к самообучению, решения сложных задач в постоянно изменяющейся внешней среде. Чем результативнее происходит управление кадрами в организации, тем качественнее она работает, усиливая конкурентные преимущества компании, повышая ее платежеспособность и рентабельность[1].

Эффективное управление кадрами на каждом предприятии способно не только вывести организацию на более высокий уровень, но и дать толчок экономике региона, страны в целом. Возможность использовать цифровые технологии в работе становится необходимым для большинства специализаций и профессий. Благодаря использованию онлайн и других технологий персонал может более эффективно приобретать знания, умения и навыки в своей и других сферах.

Цифровизация и экономика оказывают влияние на рынок труда и, в частности, на процесс организации труда.

Организации в области государственного и муниципального управления, которые стремятся стать цифровыми, необходимо:[5]

- создать высокоэффективную модель управления кадровым составом для улучшения связи кадровой информации;
- эффективно использовать научные инструменты управления;

- стандартизировать процедуры управления кадрами;
- разрабатывать и внедрять высококачественные стратегия развития организации.

Развитие информационных технологий сыграло ключевую роль в эволюции управления кадрами. В текущих условиях цифровые технологии меняют все аспекты управления от подбора и найма нового сотрудника, его обучения и развития, аттестации и вознаграждения, оптимизации кадрового состава.

Очевидно, что внедрение цифровизации в управление кадрами позволяет убрать множество рутинных задач, чтобы снизить риск человеческой ошибки и дать возможность экспертам решать важные вопросы, позволяя им более эффективно использовать свои знания и навыки в решении бизнес-проблемы[6].

Современные представления об управлении организацией и подходы к формированию системы управления определяют персонал ключевым организационным фактором наряду с основным капиталом, и рассматривают его как объект долгосрочного инвестирования. Кадровая политика выстраивается в соответствии с жизненным циклом персонала, а в отношении сотрудников и их квалификации разрабатывается целевая функциональная стратегия. Поэтому кадровая политика и стратегия все глубже интегрируются с корпоративной, производственной, маркетинговой, финансовой и другими функциональными стратегическими направлениями[4].

Итак, процесс оценки эффективности системы управления кадрами подразумевает проведение анализа качества работы отдельных служб предприятия: отдела кадров, отдела по управлению кадрами и т.д. Качество проводимой оценки эффективности системы управления кадрами зависит непосредственно от специалистов и руководителей организации, отвечающих за подготовку персонала, зависит от профессиональных качеств, опыта, понимания специфики работы организации.

Список использованной литературы:

1. Бабаян, А.В., Тараненко О.Н. Стратегия кадрового обеспечения органов

муниципальной власти как составная часть государственной кадровой политики // Государственное и муниципальной управление в XXI веке: теория, методология, практика. Издательство: Общество с ограниченной ответственностью" Центр развития научного сотрудничества" (Новосибирск). 2016. № 26. С. 289-295.

2. Вотинова, Л.В. Проблемы и пути совершенствования кадрового обеспечения в муниципальном управлении [Текст]/Л.В. Вотинова //Фундаментальные и прикладные научные исследования: актуальные вопросы, достижения и инновации: сборник статей VI Международной научно-практической конференции. – 2017. – С. 381 – 385.

3. Воронина, Л.И. Кадровое планирование, построение модели сотрудника и служебная дисциплина в государственных и муниципальных заведениях [Текст]/Л.И. Воронина //Менеджмент в муниципальных структурах: Альманах. – М., 2017. – С. 21

4. Гаффорова, Е. Повышение качества труда через систему мотивации / Е. Гаффорова, Н. Меркушова, И. Миланич [Текст] // Кадровик. Кадровый менеджмент. - 2011. - № 4. - С. 3-7.

5. Иванова, Е.Ю. Государственная кадровая политика как стратегическая задача в системе государственного и муниципального управления [Текст] // Саяпинские чтения: сборник материалов круглого стола. – 2017. – С. 85.

6. Кашковская, О. Рациональное распределение должностных обязанностей [Текст] / О. Кашковская // Кадровик. Кадровое делопроизводство. - 2014. - № 11. - С. 7-9.

7. Колосова, М. Методы оптимизации численности персонала [Текст] / М. Колосова // Управление персоналом. - 2012. - № 16. - С. 13-15.

8. Корабейников, И.Н. Развитие кадрового обеспечения деятельности органов местного самоуправления [Текст]/И.Н. Корабейников // Проблемы современной экономики. 2017. - № 3 (47). - С. 467-472.

©Дресвянникова О.Г., Крачун Ю.С., Сторожева Н.С., 2022

УДК 331.5

Дресвянникова О.Г.

Крачун Ю.С.

Сторожева Н.С.

Студенты ХГУ им. Н.Ф. Катанова (г. Абакан, Россия)

Научный руководитель: Кочеткова Е.Н.

ОСНОВНЫЕ НАПРАВЛЕНИЯ ПО РЕГУЛИРОВАНИЮ РЫНКА ТРУДА И ЗАНЯТОСТИ НАСЕЛЕНИЯ

Аннотация

Выбирая формы и методы регулирования процессов на рынке труда на муниципальном уровне, автор статьи обратил внимание на существующие внутренние закономерности, которые являются характерными для конкретной территории, усиливая влияние сильных сторон и уменьшая воздействие слабых. По мнению автора статьи, одной из самых важных целей государственной социально-экономической политики является повышение уровня занятости населения и снижение уровня безработицы. Это способствует установлению баланса в области занятости населения, однако для ее достижения должно быть выстроено эффективное взаимодействие между всеми субъектами - участниками рынка труда. В научной статье подробно представлены факторы и основные направления регулирования занятости.

Ключевые слова.

Рынок труда, безработица, трудовые отношения, государственное регулирование, государственная политика, трудовой доход, занятость.

Рынок труда представляет собой совокупность взаимосвязанных отношений, которые формируются между работодателями и работниками, он в большей части обуславливает стабильное развитие экономической сферы

региона, повышение эффективности ее функционирования. В свою очередь, на различных уровнях – федеральном, региональном, местном, необходимо государственное регулирование рынка труда, поскольку в конкурентной борьбе за вакантное рабочее место граждане, которые относятся к социально незащищенным категориям населения, могут быть вытеснены кандидатами, обладающими более привлекательными конкурентными преимуществами с точки зрения потенциального работодателя[1]. Следовательно, для достижения на рынке труда социальной справедливости и обеспечения гарантий равных прав и возможностей в сфере занятости населения, необходимо осуществлять регулирование рыночных трудовых процессов государственными институтами.

Проблема занятости и ее регулирования на муниципальном уровне обретает все большую значимость, обеспечивая полную и эффективную занятость населения, которая служит инструментом достижения достойного уровня жизни людей, государственные органы власти и местного самоуправления должны повышать результативность проведения политики регулирования и контроля процессов, происходящих на рынке труда. Пандемия ускорила цифровизацию экономики, переход к новым формам работы и также ускорила рост безработицы. Занятость как социальная проблема имеет определяющее значение в формировании и развитии возможностей в профессиональной сфере и личностных качеств каждого человека. Занятость – это обеспеченность населения работой, которая удовлетворяет какие-либо общественные потребности и приносит трудовой доход[8]. Сложность решения задач по эффективному регулированию рынка труда связано с рядом проблем, в частности, с отсутствием совершенной конкуренции на рынке труда, неэффективностью действия в сфере мотивации труда ценовых механизмов, недопустимыми разрывами в уровнях оплаты труда и стоимостью рабочей силы, со слабой адаптивностью классических моделей саморегулирования рынка труда к современным условиям. Современными составляющими государственной политики регулирования рынка труда являются:[8]

- содействие сбалансированию спроса и предложения на рынке труда;
- обеспечение рационального распределения и полноты использования рабочей силы;
- расширение возможностей для самофинансирования бизнеса;
- повышение мотивации к труду, занятости и предпринимательству;
- повышение уровня конкурентоспособности населения;
- нормативно-правовое обеспечение малого и среднего бизнеса;
- содействие самозанятости безработного населения.

Субъектами, влияющие на регулирование рынка труда, являются государственные учреждения и организации, осуществляющие регулирование процессов в сфере рынка труда и трудовых отношений.

Объектами регулирования рынка труда выступают социально-трудовые отношения между работником и работодателем; сбалансирование спроса и предложения на рынке труда; социальная защита населения.

К социальным институтам, влияющим на регулирование рынка труда, относятся: Министерство социальной политики; Министерство образования и науки; другие министерства и центральные органы исполнительной власти; Государственная служба занятости, местные центры занятости.

Современные инструменты регулирования рынка труда включают государственные и региональные программы занятости, государственные статистические обследования домохозяйств и хозяйствующих субъектов, государственные образовательные стандарты и программы[3]. Важной методологической задачей является определение факторов влияния регулирования рынка труда, и их классификация последующим группам: социально-экономические, научно-технологические, политико-правовые, производственные и институциональные.

Социально-экономические факторы влияния на регулирование рынка труда тесно связаны со структурными изменениями в экономике, особенностью которых являются количественные изменения структуры потребительского

спроса: спрос на услуги увеличивается в условиях сокращения спроса на промышленные товары, происходит рост доли занятых в сфере услуг за счет сокращения доли, занятых в промышленности и сельском хозяйстве. Социально-экономические факторы влияния на регулирование рынка труда проявляются в экономической активности населения, которая обеспечивает высокое предложение ресурсов труда на рынке труда. Рынок труда влияет на уровень жизни и качество жизни (уровень оплаты труда, наличие рабочих мест с вредными условиями, уровень травматизма, уровень материальной помощи, повышение качества трудовой жизни, уровень удовлетворенности трудом, уровень социальных выплат, уровень занятости). В группу социально-экономических факторов относятся: общие социально-экономические условия, качество жизни, условия труда, материальные условия и уровень социальной защищенности и так далее[5].

Научно-технологические факторы влияния на регулирование рынка труда проявляются в ускорении научно-технического прогресса и информатизации экономики. В современных экономических условиях меняются технологии производства, растет доля информационных ресурсов в общей структуре занятости, появляются новые альтернативные формы занятости. Научно-технологические факторы также проявляются в качестве трудового потенциала населения, культуре труда и трудовом поведении.

Политико-правовые факторы влияния на регулирование рынка труда подтверждают зависимость процессов, происходящих на рынке труда, от политики государства во всех направлениях общественной жизни. Политико-правовые факторы влияют на уровень занятости, регулирующие законодательные аспекты занятости и использования ресурсов труда, поощряют предпринимателей к созданию новых рабочих мест. К политико-правовым факторам относятся: [9]

– глобальное регулирование функционирования рынка труда и его институциональное обеспечение;

- нормотворческая поддержка международных интеграционных процессов;
- взаимодействие законодательной и исполнительной ветвей власти;
- государственное управление и социально-трудовые права и гарантии, характеризующие уровень соблюдения установленных законодательством прав и гарантий;
- финансовая, кредитная, налоговая, антимонопольная, внешнеэкономическая и социальная политики государства и тому подобное.

Институциональные факторы влияют на условия, права и гарантии занятости населения на рынке труда, механизм трудоустройства, социальной защите населения через регулирование деятельности социальных институтов и систему правового обеспечения вопросы занятости.

Политику занятости, проводимую государством, как правило, разграничивают на составляющие – активную и пассивную. Под пассивной политикой занятости понимают совокупность мероприятий, которые направлены на сглаживание негативных последствий безработицы. Таким образом, она содержит в себе следующие мероприятия: «регистрацию граждан, ищущих работу, выплату пособий по безработице, оказание материальной помощи и психологической поддержки безработным». Активной политикой занятости является совокупность мер, которые направлены на достижение целей: «предупреждение безработицы и снижение ее уровня, повышение конкурентоспособности граждан на рынке труда, содействие в поиске работы для возвращения безработных к активному труду».

Как одно из направлений активной политики занятости помощь в трудоустройстве обеспечивается через содействие контактам между соискателями и работодателями. Для этой задачи существуют различные системы информации – банки данных, содержащие в себе сведения о вакантных рабочих местах и нуждающихся в трудоустройстве. Услуги, оказываемые государственными службами занятости, являются бесплатными для

безработных, ищущих работу, и работодателей. Информация о рынке труда доступна населению через различные средства информации – газеты, информационные киоски, бюллетени, официальные сайты служб в сети Интернет. Еще один аспект активной политики занятости - содействие в профессиональной подготовке и переподготовке граждан. Значимость данного направления обусловлено в первую очередь высокими темпами развития технологий, требующих от персонала постоянного повышения своей квалификации.

Содействие самозанятости и предпринимательской деятельности в значительной степени олицетворяет активную политику занятости. Оно направлено на создание условий, которые способствуют созданию новых рабочих мест для себя и других людей, ищущих работу.

В России государственная система управления рынком труда представлена трехуровневой структурой. Региональные органы службы занятости исполняют роль звена, которое связывает федеральный орган и местные службы. Передача функций, являющихся ключевыми, в реализации программ активной политики занятости от федерального органа к региональным учреждениям обуславливает переход к модели развития региональных служб. Государственная служба занятости является государственным учреждением, оказывающим социальные услуги населению, объектом государственной инфраструктуры рынка труда с регулирующими функциями. Ее задачей является содействие эффективной реализации целей региональной социально-экономической политики с помощью имеющихся механизмов и ресурсов, которые обеспечивают функционирование рынка труда[6].

Высокий уровень занятости и низкий уровень безработицы в значительной степени формируются институциональным устройством рынка труда. Институтами рынка труда, имеющими ключевое значение, являются: минимальная заработная плата, пособия по безработице, трудовое законодательство, которое в частности регулирует вопросы приема на работу и

увольнения, правила и процедуры формирования заработной платы, эффективность функционирования трудовых инспекций и судов. Также к ним можно отнести налогообложение доходов от осуществления трудовой деятельности, институты активной политики, осуществляемой на рынке труда, правила формирования занятости и заработной платы.

Государственная политика, осуществляемая в сфере занятости населения, должна носить предупреждающий характер и содержать комплекс мероприятий государственного регулирования, которые способствуют предотвращению роста безработицы и переход ее в застойную форму. Совокупностью мер и специальных институтов, с помощью которых государственная власть оказывает воздействие, является механизм регулирования рынка труда. Объект воздействия подразумевает влияние на количественные и качественные параметры. К количественным характеристикам можно отнести динамику соответствия спроса и предложения на рынке труда, к качественным – уровень профессионального образования и подготовки, территориально-отраслевой структуры. Обычно меры воздействия государства в неблагоприятный период кризиса носят регулирующий характер в отношении количественных параметров, в период оживления экономики – улучшение качественного состояния рынка[3].

Итак, государственная политика должна быть ориентирована на распространение социального партнерства между государством, работодателями и наемными работниками. Также особое внимание следует уделить исследованию содержания трансформационных сдвигов в современной структуре занятости, которые оказывают существенное влияние на конъюнктуру, эффективность функционирования, состояние и развитие национального и региональных рынков труда.

Таким образом, государственным органам власти необходимо усилить ответственность работодателей, ужесточить наказание за нарушение закона за непредставление информации, необходимой для осуществления работы

государственной службы занятости, с помощью внесения изменений в действующее законодательство в сфере занятости. Также государству необходимо принимать меры по снижению уровня неформальной занятости населения, благоприятствовать легализации трудовых отношений между работодателями и работниками.

Список использованной литературы:

1. Бондаренко Н. Е. Российский рынок труда в условиях пандемии новой коронавирусной инфекции: тенденции, вызовы и государственное регулирование // Инновации и инвестиции. 2020. №7. URL: <https://cyberleninka.ru/article/n/rossiyskiy-rynok-truda-v-usloviyah-pandemii-novoy-koronavirusnoy-infektsiitendentsii-vyzovy-i-gosudarstvennoe-regulirovanie> (дата обращения: 02.10.2021).
2. Гришнова Е. А. Развитие человеческого капитала и трансформация форм занятости: взаимовлияние и взаимообусловленность / Е.А. Гришнова, Н.А. Азьмук // Демография и социальная экономика. – 2018. – № 1 (21). – С. 85–97.
3. Жагрова Е.О., Шевелева И.Н. Социально-экономические последствия безработицы и пути ее преодоления // Первая ступень в науке: сборник трудов по результатам работы VIII Международной научно-практической студенческой конференции (24 марта 2020 г.). – Вологда: Изд-во Вологодской ГМХА, 2020. – С. 296-300.
4. Овчинникова А.Ю. Текущее состояние рынка труда в России / А.Ю. Овчинникова // Научные исследования. - 2019. - № 9 (10). - С. 44-46.
5. Курочкина Р.Д. Регулирование занятости населения: учебное пособие [Электронный ресурс] / Р.Д. Курочкина. – 2-е изд., стер. – М.: Флинта, 2016. – 398с.
6. Кашепов А. В. Рынок труда России: некоторые проблемы исследования конъюнктуры / А. В. Кашепов // Общество и экономика. – 2020. – №1. – С. 21-24.
7. Колесниченко М.Н. Государственная служба занятости как регулятор регионального рынка труда (на примере Волгоградской области) //

Государственное и муниципальное управление. Ученые записки. 2016 №2. URL: <https://cyberleninka.ru/article/n/gosudarstvennaya-sluzhba-zanyatosti-kak-regulyator-regionalnogo-rynka-truda-na-primere-volgogradskoy-oblasti> (дата обращения: 02.10.2021).

8. Пухова М.М., Дунаева А.И., Удачин Н.О. Проблемы регулирования занятости населения на муниципальном уровне. // Интерне-журнал «Наукovedение». 2014. №3. URL: <https://naukovedenie.ru/PDF/162E VN314.pdf>(дата обращения: 02.10.2021).

9. Скворцов Е. А. Актуальные проблемы и тенденции развития российского рынка труда / Е. А. Скворцов, А. Ю. Бекешева // Актуальные проблемы сохранения и развития биологических ресурсов: Сборник материалов междунар. науч.-практ. конф. – Екатеринбург,- 2019. – С. 417-422

©Дресвянникова О.Г., Крачун Ю.С., Сторожева Н.С.,2022