

**НАУЧНО-ИЗДАТЕЛЬСКИЙ ЦЕНТР «АЭТЕРНА»**



# **РОЛЬ НАУКИ В РАЗВИТИИ ОБЩЕСТВА**

**Сборник статей  
Международной научно-практической конференции  
20 декабря 2015 г.**

**Часть 3**

**Казань  
АЭТЕРНА  
2015**

УДК 001.1  
ББК 60

*Ответственный редактор:*  
Сукиасян Асатур Альбертович, кандидат экономических наук.

**Р 57**

**РОЛЬ НАУКИ В РАЗВИТИИ ОБЩЕСТВА:** сборник статей Международной научно-практической конференции (20 декабря 2015 г., г. Казань). / в 3 ч. Ч.3 - Уфа: АЭТЕРНА, 2015. – 374 с.

ISBN 978-5-906836-80-9 ч.3

ISBN 978-5-906836-81-6

Настоящий сборник составлен по материалам Международной научно-практической конференции **«РОЛЬ НАУКИ В РАЗВИТИИ ОБЩЕСТВА»**, состоявшейся 20 декабря 2015 г. в г. Казань. В сборнике научных трудов рассматриваются современные вопросы науки, образования и практики применения результатов научных исследований

Сборник предназначен для научных и педагогических работников, преподавателей, аспирантов, магистрантов и студентов с целью использования в научной работе и учебной деятельности.

Ответственность за аутентичность и точность цитат, имен, названий и иных сведений, а так же за соблюдение законов об интеллектуальной собственности несут авторы публикуемых материалов.

**Сборник статей постатейно размещён в научной электронной библиотеке [elibrary.ru](http://elibrary.ru) и зарегистрирован в наукометрической базе РИНЦ (Российский индекс научного цитирования) по договору № 242-02/2014К от 7 февраля 2014 г.**

УДК 001.1  
ББК 60

ISBN 978-5-906836-80-9 ч.3

ISBN 978-5-906836-81-6

© ООО «АЭТЕРНА», 2015  
© Коллектив авторов, 2015

## ФИЗИКО-МАТЕМАТИЧЕСКИЕ НАУКИ

УДК 501

**В. А. Кирилов**

студент 5 - ого курса механико - математического факультета  
Самарский государственный университет  
г. Самара, Российская Федерация

### ПОПУЛЯРИЗАЦИЯ МАТЕМАТИЧЕСКИХ ЗНАНИЙ ЧЕРЕЗ ФЕСТИВАЛЬ НАУК

Линейный закон развития жизни в годы юности и молодости утомляет. Школа, университет, поиски работы – одно за другим, и вот так почти у всех. Работа по специальности достается мало кому в силу отсутствия опыта и других подводных камней, созданных для молодежи министерством образования.

По статистике, учащиеся школ считают математику самым сложным предметом. Высшую математику студенты вуза тоже не считают легкой. Что уж говорить о ситуации в университете, когда количество абитуриентов, подающих документы на физико - математические специальности, с каждым годом меньше, а уровень подготовки хуже.

Процесс обучения в вузе принципиально иной, нежели в средней школе. Сюда входит культура обучения и воспитания, принцип некой "свободы" в учебной деятельности, преследование других целей в задаче подготовки высококвалифицированного специалиста.

Так вот, если иметь достаточную мотивацию и упорство, то человек в силах нагнать тот материал, который был пройден в спешке, либо не был пройден, так как был не предусмотрен новым разработанным учебным планом, либо окончательно забыт в силу обстоятельств. Например, растянувшаяся ни на один год подготовка к единому государственному экзамену тренирует ученика только на выполнение конкретных примеров и решение типовых задач, и ни как не оставляет время на развитие математических способностей и решение реальных задач.

В годы обучения в университете хождение на занятия, которые не представляют интереса, вызывает отторжение от учебы, а при слове наука у большинства студентов возникает страх, участие в конференциях кажется очень сложным и далеким, так как статьи, которые нужно представлять на конференции, являются малой исследовательской деятельностью. А когда же делать курсовые работы и писать диплом? А еще, как их делать и писать? Вот такие трудности и проблемы возникают в жизни и научной деятельности студентов физико - математических специальностей. Громоздкая теория подкрепляется многочисленными часами практики, оседает в головах и не всегда отвечает на запрос пользователя.

Факультетские сно (студенческое научное общество) в последнее время не развивается, потому что студенческий состав факультетов не осиливает учебный план своей специализации и работать в научно - исследовательской деятельности не предоставляется возможным. Хотя заниматься наукой сейчас не только реально и интересно, но и достаточно прибыльно.

Немного в курсе, что в России на данный момент проводится огромное количество конкурсов, конференции на любую тематику проходят вообще чуть ли не каждый день, в сети появляются постоянные объявления о том, что проводится распределение грантов - субсидий в денежной форме на проведение научных или других исследований, опытно - конструкторских работ, на обучение и другие цели с последующим отчетом об их использовании. Кстати, наличие научных публикаций дает право на шанс получить повышенную стипендию по направлению научно - исследовательской деятельности. Как говорится: “было бы желание, а возможность найдется”.

Мотивацию к изучению математики можно повысить только демонстрацией наглядных приложений методов математической науки к задачам из разных областей жизни. Для такой цели служат интерактивные выставки – лучший способ показать связь математики с остальными науками, а также инструмент распространения научных знаний в современной и доступной форме для широкого круга людей, т.е. элемент популяризации науки.

Популяризация науки среди самой широкой аудитории дала импульс развитию интересных молодежных проектов. Занятия наукой не должны быть ограничены по возрасту, поэтому фестивали науки рассчитаны на самую широкую аудиторию. Инициатором проведения фестивалей науки в России стал Московский государственный университет имени М. В. Ломоносова. Цель их проведения – понятным и доступным языком рассказывать обществу, чем занимаются ученые, как научный поиск улучшает качество жизни, какие перспективы он открывает современному человеку.[1, с. 1]

#### **Список использованной литературы:**

1. URL: <http://www.festivalnauki.ru/stranica/17979/o-festivale-nauki>

© В. А. Кирилов, 2015

**УДК 004.921**

**И. О.Огнянов**

студент физико - математического факультета

МордГПИ им. М. Е. Евсевьева

г. Саранск, Российская Федерация

**Научный руководитель: В. И. Сафонов,**

кан. физ. мат. наук, доцент информатики и

вычислительной техники

#### **ПОСТРОЕНИЕ СЕЧЕНИЯ ПАРАЛЛЕЛЕПИПЕДА В 3D РЕДАКТОРЕ BLENDER**

Современный период информатизации общества и образования требует обновления и совершенствования методики обучения геометрии в школе. Этот же вопрос выносится в обсуждение проектов Концепции развития математического образования в Российской Федерации [3, с. 18].

Использование современных технологий и программных продуктов может не только повысить мотивационную и интерактивную часть, но и увеличить качество усвоения

изучаемых тем. На уроках геометрии возможно применение различных программных продуктов или графических редакторов, на данный период активно используются системы динамической геометрии: Blender, Живая математика, Gmax, GeoGebra, Cinderella, GeoNext и др. [4, с. 70]. Особенностью программных продуктов создания и интерактивное использования динамических чертежей и моделей. Главным их преимуществом это изменение модели фигуры в реальном времени и рассмотрение различных случаев сечений, построений и т.д.

Особенно эффективно использовать 3D редакторы в старших классах при переходе от планиметрии к стереометрии, при рассмотрении сечения фигур, построение тел вращения и т.д. Способность вращение камеры и рассмотрения фигуры со всех сторон формирует у обучающихся наглядное мышление [5, с. 3].

Рассмотрим способности 3D редактора Blender для реализации сечения параллелепипеда плоскостью.

Открываем Blender, при первом старте открывается такое окно, параллелепипед находится в центре рабочей области по умолчанию (Рис 1).



Рис 1

1) Нажимаем на клавишу `tab` или выбираем режим редактирования `EditMode`. Параллелепипед закрасился оранжевым цветом или выделился. Далее нажимаем кнопку `Bisect` или `разрезать` на 2 части как показано на рисунке 2.

Для поворота камеры и просмотра фигуры с разных сторон нажимаем на колёсик мышки. .

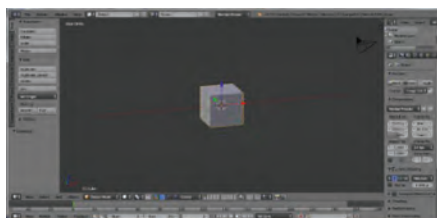

Рис 2

2) При нажатии кнопки, вместо стрелочки на мышки появился крестик. И этим крестиком выбираем опорную точку для выбора направления сечения фигуры (Рис.3).

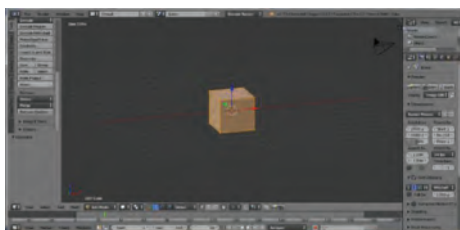

Рис 3

3) После построения сечения, параллелепипед разделился на в части. Одну из двух частей необходимо выделить. Выделение осуществляется правой кнопкой мыши и зажатой клавишей Shift.

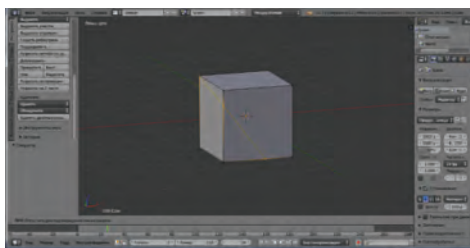

Рис 4

4) После того как выделили необходимые части нажимаем клавишу Y или одновременно Ctrl и английскую букву V или русскую м, выбираем Разделить и отодвигаем её в любую сторону левой кнопкой мыши (Рис 5).

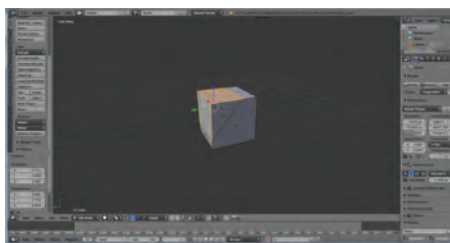

Рис 5

Результатом действий было построено сечение параллелепипеда, после отработки данного алгоритма, построить его на уроки можно не более чем за 3 минуты.

Использование графических редакторов обогатит учебный процесс и усилит мотивацию изучения предмета и формирует наглядное мышление.

Данная статья необходима учителям для реализации урока. Освоенный графический редактор позволит им эффективно использовать динамические чертежи для проведения компьютерных экспериментов.

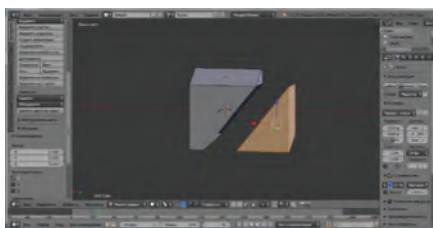
### **Список использованной литературы:**

1. Дегтярев В. М. Компьютерная геометрия и графика : учебник для студ. учреждений высш. проф.образования / В. М. Дегтярев— 2 - е изд., стер. — М. : Издательский центр «Академия», 2011. – 192 с.
2. Концепция федеральных государственных образовательных стандартов общего образования: проект / под ред. А. М. Кондакова, А. А. Кузнецова. — М. : Просвещение, 2010. — 40 с.
3. Сафонов В. И., Сафонова Л. А. Программное обеспечение информационных технологий в обучении математике / В. И. Сафонов, Л. А. Сафонова // Концепт. – 2009. – № 12. – С. 65 – 72.
4. Сенчилов, В. В. Применение интерактивных технологий при изучении курса геометрии в школе / В. В. Сенчилов // Концепт. – 2013. - №10. – С. 1 – 6.

© И.О. Огнянов, 2015.

**УДК 519.673**

**Д.А. Половодов, Е.А. Половодова, С.Е. Сергин**  
магистранты  
физико - технический факультет  
Кубанский государственный университет  
г. Краснодар, Российская Федерация

### **ПРИМЕНЕНИЕ ТЕХНОЛОГИИ IDEF ДЛЯ МОДЕЛИРОВАНИЯ МЕДИЦИНСКИХ СУБД**

Как известно, в каждом медицинском учреждении независимо от формы собственности и подчинения ведутся базы данных пациентов, в частности, на бумажных носителях (картотеки) и в электронном виде (базы пациентов). В отдельных медицинских учреждениях информацию о пациентах не вносят в электронную базу, но хранят тысячи медицинских карточек, в которых записаны персональные данные о пациентах. Медицинская база данных (БД) - достаточно объемный набор хорошо структурированных по единым правилам данных в области медицины на машинных носителях. Такой набор имеет единые способы и методы обработки данных в различных медицинских проблемах.

Медицинские данные имеют специфический характер. Эти данные делят на три основные группы: алфавитно - цифровая, визуальная и комбинированные виды информации. Наиболее распространённой является алфавитно - цифровая информация, она представляет собой основную часть медицинских данных. К визуальной информации относятся различные изображение (например, рентгенограммы, томограммы и т.д.). Комбинированной называется медицинская информация, представляющая собой любую комбинацию алфавитно - цифровой и визуально - графической информации. В любой БД задаётся порядок, например, ключевыми полями. Поиск информации осуществляется по этим ключам. Реализуется поиск и вся поддержка БД соответствующими системами управления (СУБД). В последнее время используется технология удалённого сервера баз

данных, с коллективным доступом пользователей к данным базы на сервере посредством компьютерных сетей и Интернет.

Медицинские данные - продукт запросов пользователей. Особенности этой технологии являются:

- Предоставление пользователю лишь результата поиска, а не самой БД;
- Полнота представления запрошенной информации;
- Высокая скорость обновления, доступа;
- Интерактивность;
- Терминальная(локальная) и удаленная работа пользователя.

При локальной работе врач может с компьютера найти, например, данные по пациенту в локальной базе самой больницы, а в удаленном режиме - в областной клинике. СУБД - программная система, которая обеспечивает этот процесс, а именно:

- Обеспечивает необходимый поиск во внешней памяти;
- Обеспечение копирование необходимых (найденных по запросу) данных в память компьютера пользователя;
- Управляет всеми такими операциями.

Переход к электронной медицине наберет необходимую скорость только после создания системы взаимосвязанных и распределенных БД под управлением развитых СУБД (например, SQL).

На начальных этапах создания СУБД необходимо понять, как работает организация, которую собираются автоматизировать. Руководитель хорошо знает работу в целом, но не в состоянии вникнуть в детали работы каждого рядового сотрудника. Рядовой сотрудник хорошо знает, что творится на его рабочем месте, но может не знать, как работают коллеги. Поэтому для описания работы предприятия необходимо построить модель, которая будет адекватна предметной области и содержать в себе знания всех участников бизнес - процессов организации.

Наиболее удобным языком моделирования бизнес - процессов является IDEF0, где система представляется как совокупность взаимодействующих работ или функций. Такая чисто функциональная ориентация является принципиальной — функции системы анализируются независимо от объектов, которыми они оперируют. Это позволяет более четко смоделировать логику и взаимодействие процессов организации. Под моделью в IDEF0 понимают описание системы (текстовое и графическое), которое должно дать ответ на некоторые заранее определенные вопросы. Согласованные точки зрения постановщика и исполнителя проектной задачи, дополняющие и не противоречащие нормативным ограничениям, назовем установочными концепциями. Ими могут быть:

- цели моделирования (реинжиниринг бизнес - проекта, автоматизация бизнес - проекта и внедрения информационных систем, системные исследования бизнес - проекта и др.);
- интерпретация стандартов IDEF как заказчиком проектных работ, так и самим проектировщиком;
- принципы формирования словаря проекта и соглашения об основных понятиях, неопределенных IDEF или нуждающиеся в уточнении.

Установочные концепции, апробированные на практике, могут являться основой для разработки предложений по совершенствованию стандартов предприятия. IDEF0 - модель



предполагает наличие четко сформулированной цели, единственного субъекта моделирования и одной точки зрения. Для внесения области, цели и точки зрения в модели IDEF0 в BPwin следует выбрать пункт меню Model / Model Properties, вызывающий диалог Model Properties. В закладке Purpose следует внести цель и точку зрения, а в закладку Model Definition - определение модели и описание области. В закладке Status того же диалога можно описать статус модели (черновой вариант, рабочий, окончательный и т. д.), время создания и последнего редактирования (отслеживается в дальнейшем автоматически по системной дате). В закладке Source описываются источники информации для построения модели (например, "Опрос экспертов предметной области и анализ документации"). Закладка General служит для внесения имени проекта и модели, имени и инициалов автора и временных рамок модели - AS - IS(как есть) и TO - BE (как будет).

Сначала строится модель существующей организации работы — AS - IS. Анализ этой функциональной модели позволяет понять, где находятся наиболее слабые места, в чем будут состоять преимущества новых бизнес - процессов и насколько глубоким изменениям подвергнется существующая структура организации бизнеса. Детализация бизнес - процессов позволяет выявить недостатки организации даже там, где функциональность на первый взгляд кажется очевидной. Найденные в модели AS - IS недостатки можно исправить при создании модели TO - BE - модели новой организации бизнес - процессов. Иногда текущая AS - IS и будущая TO - BE модели различаются очень сильно, так что переход от начального состояния к конечному состоянию становится неочевидным. В этом случае необходима третья модель, описывающая процесс перехода от начального состояния системы к конечному. Такая модель называется SHOULD BE.

Перед началом проектирования необходимо отметить, что любая БД является составной частью некой информационной системы, которая подразумевает не только хранение данных, но и их обработку, поэтому проектированию данных всегда сопутствует, а чаще – предшествует, проектирование алгоритмов их использования.

Технология проектирования ИС подразумевает сначала создание модели AS - IS, ее анализ и улучшение бизнес - процессов, то есть создание модели TO - BE, и только на основе модели TO - BE строится модель данных, прототип и затем окончательный вариант СУБД.

Проектирование и моделирование СУБД выполняются одновременно, поэтому проект всегда полностью соответствует модели. После внедрения проекта модель будет поддерживаться в актуальном состоянии путем пунктуального внесения любых изменений в модель TO - BE.

Учитывая вышесказанное, на основе анализа конкретных задач автоматизации работы поликлиники больницы имени Очаповского города Краснодара авторами статьи было принято решение при проектировании информационной системы обеспечения работы поликлиники параллельно разработать модель AS - IS для всей системы в целом и для СУБД в частности. Т.к. модель для СУБД должна быть включённой в общую модель ИС, то для модели СУБД синхронность проектирования и моделирования должна строго соблюдаться, тогда как для модели ИС синхронность должна быть концептуальной. подобные начальные положения позволят после внедрения проекта получить две рабочие модели, зависимые друг от друга. Однако, для концептуальной модели ИС целесообразно дальнейшее развитие модели TO - BE, тогда как формализованная модель AS - IS СУБД в

перспективном моделировании не нуждается. Таким образом, минимальным условием для модернизации и развития системы на основе моделирования IDEF, будет выполнение требований полного соответствия модели AS - IS СУБД проекту, а в последствии - реальному состоянию СУБД автоматизации поликлиники.

#### **Список использованной литературы:**

1. Sigurd Angenent, Eric Pichon, Allen Tannenbaum. Mathematical methods in medical image processing. Пер. Панина А.И. - Донецк: Вістник ДонНТУ, 2012.
2. Абрамейко С.В., Недзьведь А.М. Обработка оптических изображений клеточных структур в медицине. – Мн.: ОИПИ НАН Беларуси, 2005. – 156с.
3. Аладышев А.В., Субботин Е.А. Основы медицинской информатики: учебно - методическое пособие. – Барнаул : Издательство Алтайский государственный медицинский университет, 2008. – 140 с.
4. Маклаков С.В. Создание информационных систем с AllFusion Modeling Suite. - М.: ДИАЛОГ - МИФИ, 2005.
5. Половодов Ю.А., Метелица К.Т. Эффективное управление учебным процессом посредством автоматизации научно - исследовательской деятельности студентов, её оценки и учета // Материалы научной конференции «Приоритеты экономического развития России», 20.04.2005. - Краснодар. - С. 284 –287.

© Д.А. Половодов, Е.А. Половодова, С.Е. Сергин, 2015

## ХИМИЧЕСКИЕ НАУКИ

УДК 66

**Б.Ю. Гамагаева**

д.х.н., профессор, зав. каф. химии, зам. дир. НИИ ОНХ,  
Дагестанский государственный педагогический университет,  
г. Махачкала, Российская федерация

**М.А.Омарова**

ассистент каф. химии,  
Дагестанский государственный педагогический университет,  
г. Махачкала, Российская федерация

**А.М.Гасаналиев**

д.х.н., профессор, дир. НИИ ОНХ,  
Дагестанский государственный педагогический университет,  
г. Махачкала, Российская федерация

### ПРОФОРИЕНТАЦИЯ ШКОЛЬНИКОВ НА ПРИМЕРЕ ХИМИЧЕСКИХ ОБЪЕКТОВ УЧЕБНЫХ ЭКСКУРСИЙ В ДАГЕСТАНЕ

Информация о расположенных на территории нашей республики как чисто химических, так и нехимических, но имеющих отношение к химии предприятиях, поможет учителю в выборе объекта экскурсии и проведении профориентационной работы с учащимися. В связи с чем, в ходе выполнения работы нами выявлена взаимосвязь школьного курса химии с объектами Республики Дагестан, выявлены цели экскурсии и профессии работников, связанные с химией на данном предприятии (см. табл.).

Таблица

**Примерный перечень тематики школьного курса химии  
и объектов учебных экскурсий по Дагестану**

Класс	Тема	Объект	Цель экскурсии	Профессии работников
8	Первоначальные химические понятия	Краеведческий музей Карьеры Экскурсия на природу	Ознакомить учащихся с веществами в природе и богатствами края	
8	Кислород. Оксиды. Горение.	Котельная Стройка Завод Кислородная станция	Ознакомить с получением и применением кислорода.	
8	Вода. Растворы.	Химическая лаборатория	Ознакомить со способами приготовления растворов.	Лаборант

	Основания.	завода или предприятия. Аптека Водоочистительная станция. Строительная площадка.	Ознакомить со способами очистки воды. Показать применение воды в строительном деле.	
8	Галогены	Водоочистительная станция	Ознакомить учащихся с применением хлора и его соединений.	Фармацевт Лаборант
9	Подгруппа азота	Химические лаборатории вузов, заводов и др. Поля и фермы колхозов и совхозов. <b>ОАО «Дагфос»</b> Склад минеральных удобрений местного колхоза или совхоза.	Ознакомить учащихся с природным состоянием азота. Ознакомить учащихся с производством минеральных удобрений.. Ознакомить учащихся с технологиями и методами производства, правилами хранения и областями применения минеральных удобрений	Лаборант Оператор Диспетчер Аппаратчик Инженер - химик
9	Подгруппа углерода	Завод стекловолокна	Ознакомить учащихся с производством стеклоткани и изделий из нее. Ознакомить учащихся с производством стекла, стеклолыбы, стеклотары и др. изделий из стекла.	Лаборант Оператор Диспетчер Аппаратчик Инженер - химик Лаборант
		Кирпичный завод	Ознакомить учащихся с производством силикатного и красного обожженного кирпича	Лаборант
		Заводы строительных материалов	Ознакомить учащихся с производством строительных материалов.	Лаборант
9	Общие свойства металлов	Гальванические цеха заводов	Углубить знания учащихся о применении электролиза, о получении металлов.	Гальваник Лаборант Инженер химик
9	Металлургия	Завод «Полиграф - маш» (г. Кизилюрт)	Ознакомить учащихся с промышленными способами получения	Рабочий металлург

			металлов	
		Завод им. Гаджиева (г. Махачкала)	Ознакомить учащихся с производством чугуна и стали	Сталевар Лаборант Оператор
10	Непредельные углеводороды	Шиноремонтный завод (г. Буйнакск)	Ознакомить учащихся с применением каучука	Лаборант Оператор Вулканизатор
		Полимерный цех бондарного завода	Ознакомить учащихся с применением полиэтилена	Диспетчер Аппаратчик
		Фабрика химчистки	Ознакомить учащихся с разновидностями и применением растворителей, красителей и другой бытовой химии.	Оператор Технолог
10	Природные источники углеводородов и их переработка	Предприятия добычи, переработки и транспортировки нефти и газа	Ознакомить учащихся с методами, оборудованием и технологиями добычи, переработки, транспортировки и применения нефти, газа и продуктов их переработки..	Оператор Химик - технолог Химик - лаборант
10	Спирты и фенолы	Винзаводы республики	Ознакомить учащихся с биохимическим производством этилового спирта	Лаборант Инженер Технолог
		ЦЗЛ заводов		
10	Альдегиды и карбоновые кислоты	Пластмассовые цеха (лакокрасочного завода (г. Махачкала)) и др.	Ознакомить учащихся с производством пластмасс и их переработкой	Лаборант аппаратчик
10	Сложные эфиры. Жиры	Масло - жирзавод (г. Махачкала)	Ознакомить учащихся с применением каучука	Оператор Химик - технолог Химик - лаборант
		Цех жемчужного пата жирзавода	Ознакомить учащихся с получением жемчужного пата	
10	Углеводы	Винзаводы	Ознакомить учащихся с изготовлением	Оператор Химик - технолог Химик - лаборант
		Кондитерская фабрика Пивзаводы	кондитерских продуктов Ознакомить учащихся с процессом брожения	

<b>10</b>	Амины. Аминокислоты. Азотсодержащие гетероциклические соединения	Молочные фермы. Гормолзаводы	Ознакомить учащихся с применением аминокислот, а также с процессами молочнокислого брожения	Оператор Химик - технолог Химик - лаборант
-----------	--	---------------------------------	---	--

В работе дана оценка возможности профориентации учащихся во время учебных экскурсий по химии, в том числе: предложены методы, планы и методики организации и направления профориентационной работы; выявлены этапы проведения профконсультаций (подготовительную, завершающую и уточняющую); дана классификация производственных экскурсий по своему назначению (тематические, комплексные, экскурсии для отдельных групп учащихся, проявляющих склонность к тем или иным профессиям, связанным с применением химии, виртуальные экскурсии); предложены критерии, которые необходимо учитывать при выборе объекта экскурсии; проведено описание методов организации и направления профориентационной работы на примере химических объектов Республики Дагестан.

*Работа выполнена при финансовой поддержке по Госзаданию – 2014 - 2016 (рег. номер №1847).*

© Гамагаева Б.Ю.  
© Омарова М.А.  
© Гасаналиев А.М.

**УДК66**

**Б.Ю. Гамагаева**

д.х.н., профессор, зав. каф. химии, зам. дир. НИИ ОНХ  
Дагестанский государственный педагогический университет,  
г. Махачкала, Российская федерация

**У.О.Гамагаева**

студентка 3курса ЕГФ,  
Дагестанский государственный педагогический университет,  
г. Махачкала, Российская федерация

**А.И.Расулов**

к.х.н., доцент кафедры химии  
Дагестанский государственный педагогический университет,  
г. Махачкала, Российская федерация

### **УЧЕБНЫЕ ЭКСКУРСИИ ПО ХИМИИ: ПРИМЕРНАЯ ТЕМАТИКА И ОБЪЕКТЫ ПО ДАГЕСТАНУ**

Методические трудности, возникающие при организации и проведении такой сложной формы занятий, как учебная экскурсия, обусловлены тем, что проводится она не в классе, а

непосредственно на производстве. Поэтому требуется заблаговременная поэтапная подготовка.

На первом этапе учитель решает все организационные вопросы: выбор объекта, назначение даты проведения и времени начала экскурсии, доставка учащихся к объекту и т. д. Кроме того, учитель сам посещает объект предстоящей экскурсии и подробно знакомится с ним, составляет план проведения экскурсии и согласовывает его с экскурсоводом от производства. Затем учитель проводит с учащимися ознакомительную беседу, в ходе которой разъясняются содержание и цель экскурсии, сообщается план проведения экскурсии. Кончается данный этап распределением индивидуальных и групповых заданий для наблюдения и сбора материала.

На данном этапе очень важно знать информацию об объектах по региону, а также описание их продукции и производств. Нами разработана примерная тематика экскурсий и выявлены необходимые для этого объекты по Дагестану (см. табл.).

**Таблица**

**Примерная тематика экскурсий и химические объекты  
по Республике Дагестан**

<b>Химические экскурсии</b>	
<b>Тематика</b>	<b>Объекты по Дагестану*</b>
<b>Природные богатства и химическая промышленность Дагестана</b>	<b>Краеведческий музей (г. Махачкала)</b>
<b>Кислород и азот: получение, свойства хранение и применение</b>	<b>Азотно - кислородные станции (Махачкале и Кизилорте (при ОАО “Дагфос”))</b>
Современное оборудование и методы физико - химического анализа	<b>Химические лаборатории (Вузов, ссузов, заводов и предприятий)</b>
Химия и фармакология	<b>Аптеки и склады</b>
Методы и технологии очистки питьевой воды	<b>Водоочистительные станции и водоочистные сооружения</b>
Антикоррозионные покрытия из металлов	Гальванические цеха
Химия и сельское хозяйство Агрохимия и минеральные удобрения	<b>ОАО “Дагфос” Поля и фермы Склады минеральных удобрений Магазины по продаже агрохимии и др.</b>
Красители в кожевенной промышленности	<b>Цех технического сульфида натрия (плавленого) (при ОАО “Дагфос”, г. Кизилорт)</b>
Химия и технология стекла	Заводы по производству стекла и ее продукции Завод «Дагестанские огни» Завод стекловолокна (г. Махачкала)

	Каспийский завод листового стекла ОАО "Махачкалинский стекольный завод"
Химия строительных материалов	Кирпичные заводы Асфальтовый завод Керамзитовый завод
Производство чугуна и стали	Цеха заводов им. М. Гаджиева, «Дагдизель», «Полиграфмаш»
Каучук и резина	Шиноремонтный завод (г. Буйнакск)
Химия полимеров	Полиэтиленовый цех бондарного завода (г. Махачкала) Цеха по изготовлению изделий из пластмассы (детские игрушки, пакеты, крышки, окна, двери, мебель и т.д.).
Химия и технологии производства пищевых продуктов	Пивзаводы Винзаводы Жирзавод (г. Махачкала) Молочные заводы
Химия лакокрасочных изделий	Лакокрасочный завод (г. Махачкала) и др.
Минеральные источники и заводы в Дагестане	Заводы минеральных вод и природные источники
Химия и медицина минеральных вод Дагестана	Бальнеологические курорты: «Галги», «Каякент», «Каспии», «Ахты», «Кпул - Ятар» и др.
Химия и текстиль	<b>Фабрики химчистки</b>
Химия и технология молокопродуктов	Дагестанские молочные заводы
Геотермальные ресурсы и энергетика Дагестана	Геотермальные водные источники Гидроэнеогетические станции
Дагестанские недра	Анализ, описание, осмотр любых полезных ископаемых региона и производств по их переработке и применению
Дагестанские производители коньяка	Кизлярский коньячный завод «Коньячный дом Дербент»
Дагестанские предприятия по производству промышленных товаров	ОАО "Завод им. Гаджиева" ЗАО "Завод Эльтав" ОАО «Каспийский завод точной механики» и др.
<i>Кирпичные заводы в Республике</i>	Кирпичные заводы



<i>Дагестан</i>	
Материально - сырьевая база Дагестана	Анализ, описание, осмотр любых материально - сырьевых ресурсов региона и производств по их переработке и применению
Минеральные и земельные ресурсы Республики Дагестан	Анализ, описание, осмотр любых водных и земельных ресурсов региона и производств по их переработке и применению
Полезные ископаемые Дагестана	Анализ, описание, осмотр любых полезных ископаемых региона и производств по их переработке и применению
Художественная обработка металла	Заводы по производству художественных изделий из металла
Химические производства региона	Малые и большие производства любого региона, с наличием химических цехов
Водные ресурсы региона или Дагестана	Водные источники Каспийское море Реки Озера
Ресурсы твердых полезных ископаемых региона	Анализ, описание, осмотр любых твердых полезных ископаемых региона и производств по их переработке и применению
<b>Химическая промышленность региона или Дагестана</b>	Анализ, описание, осмотр любых химических производств по региону или Республике Дагестан
Бытовая химия	Предприятия по производству и продаже бытовой химии Торговые предприятия и др.
Химия и проблемы утилизации отходов	Мусороперерабатывающие заводы
Химия и экология	Анализ, описание, осмотр любых химических производств и их экологических проблем
Химия окружающей среды	Анализ, описание, осмотр любых химических объектов и ее влияния на окружающую среду, человека, природу, животных и т.п.

В работе также разработаны более совершенствованные с учетом требований современной науки и образования этапы организации и проведения учебной экскурсии на химические объекты; по результатам изучения множества химических объектов Дагестана установлена взаимосвязь их со школьным курсом химии; предложены примерная тематика и анализ объектов учебных экскурсий по химическим предприятиям РД, в том числе обзорно - тематических, позволяющих комплексно ознакомиться со всеми химическими объектами и составить тематический учебный проект; создана база данных о химических объектах Республики Дагестан и дано их краткое описание.

Разработанные в работе методические рекомендации по организации и проведению учебных экскурсий, а также база данных о химических объектах по Республике Дагестан, способствующие усилению роли химии в жизни человека, общества и природы, могут быть использованы в опыте работы учителей химии школ, Ссузов и Вузов, не только в образовательных целях, но и при решении профориентационных, социально - экономических, экологических и других задач.

*Работа выполнена при финансовой поддержке по Госзаданию – 2014 - 2016 (рег. номер №1847).*

© Гаматаева Б.Ю.

© Гаматаева У.О.

© Расулов А.И.

**УДК 662.754**

**С.С.Иваненко, А. В.Карабанов, Э.С. Якуба**

студенты 3 курса технологического факультета,

Южно - Российский государственный политехнический университет (НПИ)

им. М.И. Платова, г. Новочеркасск, Российская Федерация.

## **СПОСОБЫ ПОЛУЧЕНИЯ БИОЭТАНОЛА ИЗ РАСТИТЕЛЬНОГО СЫРЬЯ**

Происхождение альтернативных видов топлива обусловлено мировыми потребностями в энергии без вреда окружающей среде. Производство биоэтанола из биомассы является одним из способов уменьшения потребления сырой нефти и загрязнения окружающей среды. Использование биотоплива может способствовать снижению выбросов парниковых газов, обеспечить чистые источники энергии и увеличить сельскохозяйственный доход в бедных сельских районах развивающихся стран, способствует улучшению качества воздуха в городских районах. Главное преимущество биоэтанола в том, что сырье, используемое для его производства, является возобновляемым, т.к. растения можно вновь выращивать каждый год. На сегодняшний день биоэтанол является наиболее широко используемым биотопливом для транспорта по всему миру. Смешанный с бензиновым топливом биоэтанол для автомобилей значительно уменьшает использование нефти и выбросов выхлопных выбросов парниковых газов [1]. Кроме того, использование смеси с биоэтанолом способствует снижению уровня вредных выбросов в атмосферу.

Биоэтанол является альтернативным топливом, которое производится почти полностью из продовольственных культур, содержащих большое количество крахмала или сахаров. Сырье для производства биоэтанола можно разделить на три основные группы:

- сахарозы (например, сахарный тростник, сахарная свекла);
- крахмалистые материалы (например, кукуруза, пшеница, рис, картофель и ячмень);
- лигноцеллюлозные биомассы (например, древесина, солома, трава и т.д.) [2].

Одна из основных проблем с производством биоэтанола это затраты на сырье для производства. Они составляют 60 - 75 % от общей стоимости производства биоэтанола. Наличие сырья для биоэтанола может значительно отличаться от сезона к сезону и зависит

от географического положения. Цена сырья также имеет тенденцию меняться, это может повлиять на величину затрат на производство биоэтанола [3].

В настоящее время существует два типа термохимических реакций процесса получения биоэтанола. Первый тип на самом деле - гибридный термохимической и биологической реакции [4]. Лигноцеллюлозные материалы биомассы термохимически газифицируют и синтез - газ (смесь водорода и монооксида углерода) барботируют через специально разработанные ферментеры. Реакция газификации:

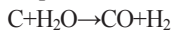

Микроорганизмы в ферментерах вызывают брожение биоэтанола при определенных условиях процесса [5].

Второй тип термохимического производства этанола не использует микроорганизмы. В этом процессе биомасса сначала газифицируется в ходе термических реакций. Далее синтез - газ пропускают через реактор, содержащий катализатор, который превращает газ в этанол. Некоторые предприятия сначала производят метанол, а затем используя каталитические сдвиги, производят этанол с выходом продукта в диапазоне от 80 % . К сожалению, все термохимические процессы не являются экономически выгодными [4].

Биоэтанол активно используется в автомобильной промышленности в качестве эффективного биотоплива. Кроме того, существуют большие перспективы использования биотоплива на железных дорогах и на водном транспорте. Биодизель сможет решить проблему выполнения международных норм и стандартов улучшения экологических показателей тепловозов.

В целом можно подчеркнуть, что биоэтанол является наиболее широко используемым биотопливом для транспортных средств. В настоящее время по всему миру продолжается разработка экономически выгодных способов получения биоэтанола и возможно в будущем будут достигнуты результаты в этой области. В России в данный момент также отмечается всплеск внимания и активности бизнес - структур в отношении развития биотоплива [6].

### Список использованной литературы

1. Balat M., Balat H. Recent trends in global production and utilization of bio - ethanol fuel / Applied Energy 86 (2009) 2273–2282.
2. Enguindanos M, Soria A, Kavalov B, Jensen P. Techno - economic analysis of bioalcohol production in the EU: a short summary for decision - makers, 2002.
3. Yoosin S, Sorapipatana C. A study of ethanol production cost for gasoline substitution in Thailand and its competitiveness. Thammasat Int J Sci Technol 12 (2007) 69 - 80.
4. Badger PC. Ethanol from cellulose: a general review. In: Janick J, Whipkey A, editors. Trends in new crops and new uses. ASHS Press (2002) 17–21.
5. Demirbas A. Bioethanol from cellulosic materials: a renewable motor fuel from biomass. Energy Sources Part A (2005) 326 - 337.
6. Васильев Р.Г. Перспективы развития производства биотоплива в России. Сообщение 1: биодизель // Вестник биотехнологии и физико - химической биологии им. Ю.А. Овчинникова. – 2007. – Т. 3. – № 1. – С. 47–54.

© С.С. Иваненко, А.В. Карабанов, Э.С. Якуба 2015

**М. - А.М.Исраилов**

к.х.н., старший преподаватель кафедры ХиМОХ,  
Чеченский государственный педагогический институт,  
г. Грозный, Российская федерация

**Д.З.Маглаев**

к.х.н., доцент, зав. каф. общей и неорганической химии,  
ГГНТУ им. Миллионщикова,  
г. Грозный, Российская федерация

**Б.Ю. Гаматаева**

зав. каф. химии, зам. дир. НИИ ОНХ,  
Дагестанский государственный педагогический университет,  
г. Махачкала, Российская федерация

**А.М.Гасаналиев**

профессор кафедры химии, дир. НИИ ОНХ  
Дагестанский государственный педагогический университет,  
г. Махачкала, Российская федерация

## ОСОБЕННОСТИ ХИМИЧЕСКОГО ВЗАИМОДЕЙСТВИЯ В ГРАНЕВЫХ ЭЛЕМЕНТАХ ТРОЙНОЙ ОКСИДНОЙ СИСТЕМЫ



Рассматривающиеся использование оксидно - солевых расплавов в различных технологических процессах связано с наличием у них ряда ценных свойств, среди которых можно выделить высокую электропроводность, сравнительно низкие вязкость и плотность, способность растворять большое число неорганических веществ.

Однако основным достоинством их, предопределяющим значение для технологии, являются уникальные термические характеристики, не свойственные для традиционных промышленных жидких сред. Сюда можно отнести широкий диапазон рабочих температур (порядка 100 – 3500<sup>0</sup>С), хорошую теплопроводность и теплоемкость, высокую упругость паров. Благодаря этому оксидно - солевые расплавы позволяют осуществить значительное число промышленных процессов, принципиально нереализуемых, скажем в воде или в органических растворителях. Конкретные примеры использования их в металлургии, химической технологии, энергетике и т.д. приводятся в обзорных работах. Необходимо отметить, что индивидуальные расплавленные соли и оксиды находят лишь ограниченное применение, что связано в большинстве случаев с их довольно высокими температурами плавления. С целью снижения энергозатрат на плавление и поддержание расплава в жидком состоянии к компоненту, играющему основную роль в осуществлении процесса, добавляют легкоплавкие присадки. Таким образом, возникает необходимость изучения физико - химических процессов, протекающих в МКС, что расширяет возможности применения расплавов, позволяет проводить унифицированный подбор композиций с необходимыми свойствами. Решение задачи определения наиболее эффективных для проведения данного процесса оксидно - солевых расплавов оказывается тесно связанным с

поиском легкоплавких смесей, что обуславливает актуальность исследований диаграмм состояния МКС расчетными и экспериментальными методами.

С учетом вышесказанного исходя из прикладной задачи, связанной с поиском полифункциональных и структурных (в том числе и нано - ) материалов, в качестве объекта исследования нами выбрана тройная система  $\text{Cs}_2\text{O} - \text{V}_2\text{O}_5 - \text{MoO}_3$ , неисследованная ранее.

Двойные системы, ограничивающие концентрационный треугольник  $\text{Cs}_2\text{O} - \text{V}_2\text{O}_5 - \text{MoO}_3$ , изучены и ранее разными авторами. Для описания топологии их нами проанализированы диаграммы плавкости двойных систем  $\text{Cs}_2\text{O} - \text{V}_2\text{O}_5$ ,  $\text{Cs}_2\text{O} - \text{MoO}_3$ ,  $\text{V}_2\text{O}_5 - \text{MoO}_3$ , изученные в изобарических условиях методами визуально - политермического (ВПА), дифференциального термического (ДТА), рентгенофазового (РФА) анализов с привлечением термогравиметрии (ТГА) и ИК - спектроскопии, в том числе и нами. Термический анализ проведен как последовательным изучением инвариантных фазовых реакций с участием расплава, протекающих в них при уменьшении температуры, так и твердофазным обжигом разных по стехиометрии смесей с последующим обеспечением субсолидусного равновесия сосуществующих фаз, которые подвергались идентификации методами РФА, ТГА и ИК - спектроскопии. Причем сведения о диаграммах плавкости авторами уточнялись из года в год более усовершенствованными приборами термического анализа и идентификации фаз.

**Система  $\text{Cs}_2\text{O} - \text{V}_2\text{O}_5$ .** В системе обнаружено шесть соединений (рис. 1): иксаванадат цезия  $\text{Cs}_2\text{O} \cdot 3\text{V}_2\text{O}_5$  – хорошо образованные кристаллы темно - красного цвета с температурой плавления  $510^\circ\text{C}$ ; тетраванадат цезия  $\text{Cs}_2\text{O} \cdot 2\text{V}_2\text{O}_5$ , существующий в твердой фазе в узком интервале температур от  $380$  до  $446^\circ\text{C}$  (состав соединения установлен по методу Таммана); метаванадат цезия  $\text{Cs}_2\text{O} \cdot \text{V}_2\text{O}_5$  – кристалл белого цвета с температурой плавления  $640^\circ\text{C}$  и фазовым превращением при  $402^\circ\text{C}$ ; соединение состава  $16\text{Cs}_2\text{O} \cdot 9\text{V}_2\text{O}_5$ , которое плавится с разложением при  $690^\circ\text{C}$ ; пированадат цезия  $2\text{Cs}_2\text{O} \cdot \text{V}_2\text{O}_5$  с температурой плавления  $892^\circ\text{C}$  с фазовым превращением при  $342^\circ\text{C}$  и ортованадат цезия  $3\text{Cs}_2\text{O} \cdot \text{V}_2\text{O}_5$  с температурой плавления  $1200^\circ\text{C}$  (определена экстраполяцией) и фазовым превращением при  $460^\circ\text{C}$ . Для смесей, богатых  $\text{V}_2\text{O}_5$ , в области  $10 - 20$  мол. %  $\text{Cs}_2\text{O}$  на кривых нагревания фиксируются небольшие тепловые эффекты, связанные по мнению авторов, с частичным восстановлением  $\text{V}_2\text{O}_5$  и образованием ванадиевой бронзы. В застывших сплавах названных составов фаза этой бронзы легко обнаруживается визуально в виде небольших включений черной пористой массы между кристаллами  $\text{V}_2\text{O}_5$ .

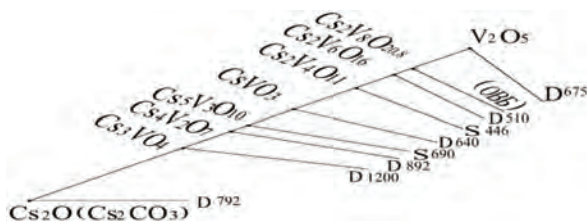

**Рис. 1. Схема фазовой диаграммы системы  $\text{Cs}_2\text{O}(\text{Cs}_2\text{CO}_3) - \text{V}_2\text{O}_5$ . ОВБ – оксидная ванадиевая бронза**

Здесь и далее записи на схемах фазовых диаграмм: S – инконгруэнтное плавление; Д – конгруэнтное плавление; P – распадается в твердой фазе. Следовательно,  $\Phi = \text{D}(S, P)$ , что при данном соотношении в системе образуется новая фаза (формула на диаграмме  $\text{Cs}_3\text{VO}_4$ ) с температурой плавления ( $1200^\circ\text{C}$ ) и конгруэнтным характером плавления.

Имеются сведения и о соединении  $Cs_3V_5O_{14}$ , а на основании данных рентгенографического и микроскопического анализов в системе обнаружено пять ванадатов состава  $Cs_3VO_4$ ,  $Cs_4V_2O_7$ ,  $CsVO_3$ ,  $Cs_2V_4O_{11}$ ,  $Cs_2V_6O_{16}$ , которые подтверждены в субсолидусной области. Образование  $Cs_{32}V_{18}O_{61}$  и  $Cs_3V_5O_{14}$  не подтверждено. Позднее в работах доказано образование в системе еще двух новых фаз состава  $Cs_5V_3O_{10}$  и  $Cs_2V_8O_{20}$  ( $Cs_2V_8O_{21}$  -  $\delta$ ), являющейся цезий - ванадиевой бронзой (рис. 1). При этом образцы для последующей аттестации и построения фазовой диаграммы готовили твердофазным отжигом (печь Naber).

**Система  $Cs_2O-MoO_3$ .** В системе образуются конгруэнтноплавящиеся ди - и тримolibдаты, инконгруэнтноплавящиеся пента - и гептамolibдаты, а также распадающиеся в твердой фазе при  $503^{\circ}C$  тетрамолибдат цезия (рис.2)



Рис. 2. Схема фазовой диаграммы системы  $Cs_2O - MoO_3$

Составы три - и тетрамолибдатов у разных авторов совпадают, но вместо гептамolibдата был обнаружен твердый раствор, простирающийся от  $Cs_2Mo_9O_{28}$  до  $Cs_2Mo_{14}O_{43}$  и имеющий полиморфное превращение  $\alpha \leftrightarrow \beta$  при  $564^{\circ}C$ , а также получены полимолибдаты составов  $Cs_2Mo_6O_{19}$  и  $Cs_2Mo_8O_{25}$ . Наши исследования системы в субсолидусной области ( $500^{\circ}C$ ) подтвердили факт образования в системе ди -, три -, тетра -, пента -, и гептамolibдатов цезия. В системе реализуются пять перитектических точек.

**Система  $V_2O_5 - MoO_3$ .** В системе (рис. 3) образуется одно соединение с областью гомогенности как по молибдену, так и по кислороду  $V_{2-x}Mo_{1+x}/2O_{8-y}$ , ( $\beta$  - фаза). Область гомогенности по кислороду ( $0 \leq y \leq 0,1$ ) может колебаться в зависимости от условий обжига. Нестехиометрия, обусловленная выделением кислорода при охлаждении образцов, связана с частичным восстановлением ионов ванадия. Наличие центров ванадия (IV) зафиксировано методом ЭПР. В монокристалле  $\beta$  - фазы эквимольного состава около 3 – 5 % ванадия находящихся в  $4^x$  валентном состоянии. В интервале  $400 - 700^{\circ}C$  образуется твердый раствор  $V_{2-2x}Mo_{2x}O_5$  ( $\alpha$  - фаза) со структурой  $V_2O_5$ . Предел растворимости зависит от температуры обжига и при  $650^{\circ}C$  достигает 43,8 мол %  $MoO_3$ . В области 33,3 мол %  $MoO_3$  наблюдается изменение структуры твердого раствора от орторомбической до моноклинной. Исследователи полагают, что при образовании твердого раствора для сохранения электронейтральности n - атомов ванадия замещаются 5 / 6 атомами молибдена (рис. 3). Однако экспериментально показано, что при образовании твердого раствора ванадий частично восстанавливается до четырехвалентного состояния, а также установлено, что ванадий в количествах до 2 мол. %  $V_2O_5$  может входить в структуру оксида молибдена (VI). В системе реализуется две НВТ эвтектического характера.

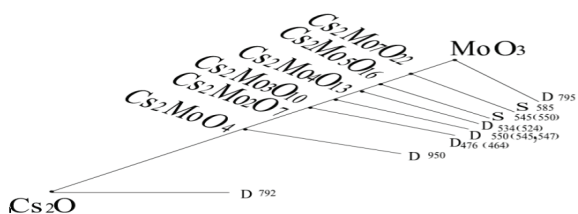
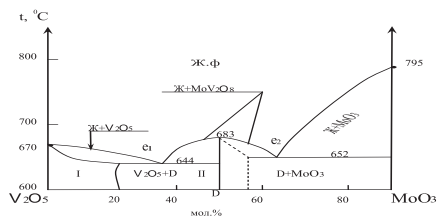

**Рис. 3. Фазовая диаграмма системы  $V_2O_5 - MoO_3$ : (I –  $Mo_{5x}V_{10-6x}O_{40}$ ; II –  $MoV_2O_8$ )**

Как видно, из вышеприведенного анализа элементы ограничения и системы  $Cs_2O - V_2O_5 - MoO_3$  характеризуются развитым комплексобразованием, продуктами реакций которых являются поливанадаты, полимолибдаты и поливанадатомолибдаты, а также ванадиевые, молибденовые и смешанные оксидные бронзы цезия. Следовательно, топология фазовой диаграммы тройной оксидной системы сложная, но ее изучение позволит раскрыть не только характер, природу и механизмы процессов фазообразования в ней, но и получить множество оксидно - солевых композиций перспективных в качестве полифункциональных неорганических материалов, что планируется в нашей дальнейшей работе.

*Работа выполнена при финансовой поддержке по Госзаданию – 2014 - 2016 (рег. номер проекта №1847).*

© Исраилов М. - А.М.

© Маглаев Д.З.

© Гаматаева Б.Ю.

© Гасаналиев А.М.

## УДК66

**М. - А.М.Исраилов**, к.х.н., старший преподаватель кафедры ХиМОХ,  
Чеченский государственный педагогический институт,  
г. Грозный, Российская федерация

**Д.З.Маглаев**, к.х.н., доцент, зав. каф. общей и неорганической химии,  
ГГНТУ им. Миллионщикова, г. Грозный, Российская федерация

**Б.Ю. Гаматаева**, зав. каф. химии, зам. дир. НИИ ОНХ,  
Дагестанский государственный педагогический университет,  
г. Махачкала, Российская федерация

**А.М.Гасаналиев**, профессор кафедры химии, дир. НИИ ОНХ  
Дагестанский государственный педагогический университет,  
г. Махачкала, Российская федерация

## СЛОЖНООКСИДНЫЕ ФАЗЫ В ТРИАНГУЛИРУЮЩИХ СЕЧЕНИЯХ СИСТЕМЫ $Cs_2O - V_2O_5 - MoO_3$

Особый интерес в настоящее время к исследованиям оксидно - солевых систем объясняется возможностью синтеза на их основе сложнооксидных фаз с широким

разнообразием физико - химических свойств и технологических характеристик, в том числе наноструктурных материалов.

В литературе имеется широкая информация о такого рода системах, но проблема их практического применения заключается в неполной картине фазовых диаграмм, т.е. либо они изучены только в субсолидусной области, что не объясняет процессы, протекающие в расплавах при изменении температуры; в неизученности физико - химических свойств их расплавов; структуры и их взаимосвязи (взаимовлияния); отсутствие сведений и химико - технологических параметров, что не позволяет использовать сведения о фазовых диаграммах в прикладных целях.

Среди множества сложных систем, образуемых кислородными соединениями, особый интерес представляют системы из солей щелочных, щелочноземельных и оксидов переходных (ванадия, молибдена, вольфрама) металлов. Системы эти характеризуются широким разнообразием, как физико - химического взаимодействия, так и свойств. Бронзы, образующиеся в них в твердой фазе и при кристаллизации из расплавов, в виде поли - и монокристаллов, твердых растворов замещения и внедрения находят широкое применение в качестве катализаторов процессов синтеза различных органических соединений, в электрооптических устройствах, нанотехнологиях, антикоррозионных покрытиях, люминофоров, полупроводников, электродов сравнения при потенциометрическом титровании, магнетиков, пьезоэлектриков и др.

В качестве объекта исследования нами выбрана тройная оксидная система  $\text{Cs}_2\text{O} - \text{V}_2\text{O}_5 - \text{MoO}_3$ . По результатам термического анализа и обзора ее граничных элементов с последующей триангуляцией треугольника составов для комплексного экспериментального исследования химических взаимодействий выбраны триангулирующие сечения, в том числе оксидно - солевые ( $\text{MoO}_3 - \text{CsVO}_3$ ,  $\text{Cs}_2\text{MoO}_4 - \text{V}_2\text{O}_5$ ) и солевые ( $\text{Cs}_2\text{MoO}_4 - \text{CsVO}_3$ ,  $\text{CsVO}_3 - \text{MoV}_2\text{O}_8$ ,  $\text{Cs}_2\text{MoO}_4 - \text{MoV}_2\text{O}_8$ ) системы, которые ранее не исследованы или противоречивы данные.

**Система  $\text{MoO}_3 - \text{CsVO}_3$ .** Согласно данным ДТА и РФА, в системе образуются четыре соединения с общей формулой  $\text{Cs}_x\text{V}_x\text{Mo}_{1-x}\text{O}_3$ :  $\alpha$  - фаза,  $x = 0,125$ ;  $\beta$  - фаза,  $x = 0,25$ ;  $\gamma$  - фаза,  $0,375 \leq x \leq 0,40$ ;  $\delta$  - фаза  $0,50 \leq x \leq 0,55$  (рис. 1).

Все четыре ванадатомолибдата синтезированы авторами методом твердофазного отжига в течение 250ч при  $350^\circ\text{C}$ . Цвет веществ изменяется от желто - зеленого для  $\alpha$  - фазы до темно - желтого для  $\delta$  - фазы. Соединения плохо растворимы в воде и с относительно большой скоростью растворяются в разбавленной соляной кислоте.



Рис. 1. Схема фазовой системы  $\text{MoO}_3 - \text{CsVO}_3$

Здесь и далее записи на схемах фазовых диаграмм: S – инконгруэнтное плавление; Д – конгруэнтное плавление; цифра, например 643, соответствует температуре плавления фазы.

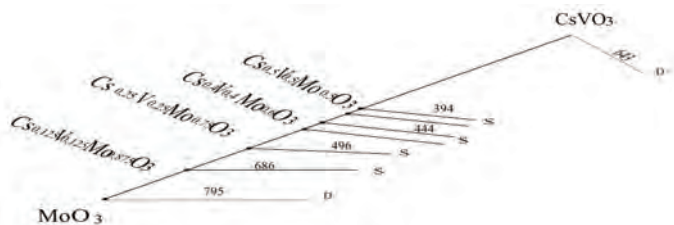

Все они плавятся инконгруэнтно при температурах соответствующих их перитектическим точкам (рис. 1). Вследствие значительного переохлаждения расплавов указанная диаграмма состояния построена по кривым нагревания равновесных образцов системы  $\text{MoO}_3 - \text{CsVO}_3$ . Дериватографический анализ некоторых отожженных и исходных смесей указывает на отсутствие изменения массы образцов в процессе их взаимодействия, плавления и кристаллизации. Исключение составляют смеси, богатые  $\text{MoO}_3$ , для которых при температуре выше  $650^\circ\text{C}$  наблюдается незначительное ее испарение.

**Система  $\text{Cs}_2\text{MoO}_4 - \text{V}_2\text{O}_5$ .** По результатам термографических исследований РФА равновесных образцов выявлено, что в системе образуются три новые фазы, которые плавятся инконгруэнтно (рис. 2).

Индивидуальность полученных соединений подтверждена методами РФА и ИК - спектроскопии. Следовательно, поверхность ликвидуса системы представлена пятью полями кристаллизации с реализацией четырех НВТ. По данным дериватографии, в смеси  $\text{Cs}_2\text{MoO}_4:5\text{V}_2\text{O}_5$ , начиная с  $340^\circ\text{C}$ , наблюдается, происходящая с небольшой скоростью, убыль массы, сопровождаемая двумя экзотическими эффектами, максимумы которых соответствуют  $387$  и  $424^\circ\text{C}$ . Потеря массы, увеличиваясь выше  $450^\circ\text{C}$  прекращается при  $500^\circ\text{C}$ , после чего образец начинает увеличивать массу, достигая к  $530^\circ\text{C}$  величины равной массе исходной смеси, которая сопровождается большим эндотическим эффектом, температуры начала минимума близки к температуре плавления индивидуального соединения  $\text{Cs}_2\text{MoO}_4 \cdot 5\text{V}_2\text{O}_5$ .



Рис. 2. Схема фазовой диаграммы системы  $\text{Cs}_2\text{MoO}_4 - \text{V}_2\text{O}_5$

**Двойная система  $\text{Cs}_2\text{MoO}_4 - \text{CsVO}_3$ .** По совокупности результатов термического анализа системы методами ДТА и ВПА нами выявлено, что в ней образуются три новые фазы, соотношение исходных компонентов в которых соответствуют в мол. % ( $\text{Cs}_2\text{MoO}_4: \text{CsVO}_3$ ) – 9:1; 2:3; 1:3, что составляет 90, 40 и 25 %  $\text{Cs}_2\text{MoO}_4$  соответственно (рис. 3). Данные процессы фазообразования характеризуются как две перитектические ( $S_1$ ,  $S_2$ ) и эвтектический (D). Следовательно, образующиеся соединения обладают инконгруэнтным ( $S_1$ ,  $S_2$ ) и конгруэнтным (D) характером плавления при температурах  $355$ ,  $394$  и  $580$ , соответственно (рис.3).

Поверхность ликвидуса системы представлена полями кристаллизации пяти фаз, две из которых соответствуют исходным компонентам ( $\text{Cs}_2\text{MoO}_4$ ,  $\text{CsVO}_3$ ), а три бинарным соединениям ( $\text{Cs}_5\text{MoV}_3\text{O}_{13}$ ,  $\text{Cs}_{19}\text{Mo}_9\text{VO}_{39}$ ,  $\text{Cs}_7\text{Mo}_2\text{V}_3\text{O}_{17}$ ), являющихся смешанными поливанадомолибдатами цезия.

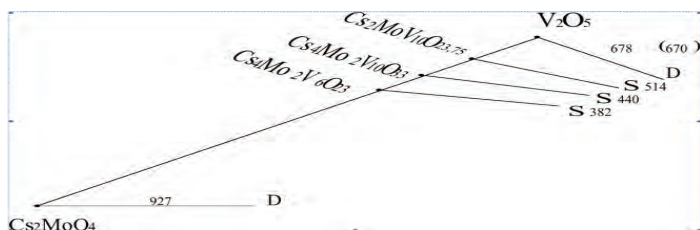

Рис.3. Схема фазовой диаграммы системы  $\text{Cs}_2\text{MoO}_4 - \text{CsVO}_3$

Индивидуальность фаз и их образование нами подтверждено методом РФА. Относительно исследуемой нами тройной оксидной системы  $\text{Cs}_2\text{O} - \text{V}_2\text{O}_5 - \text{M}_2\text{O}_3$  данная двойная система является одним из трех базовых секущих, а образующиеся в ней фазы являются как полианионными комплексами, так и тройными сложнооксидными соединениями.

**Двухкомпонентная система  $\text{CsVO}_3 - \text{MoV}_2\text{O}_8$ .** Система характеризуется как солевая, образованная моно - и диванадатами. По данным термического анализа в ней выявлено образование двух новых фаз по перитектическим реакциям. Составы их соответствуют 20 и 50 мол. %  $\text{MoV}_2\text{O}_8$  или соотношениям исходных компонентов ( $\text{CsVO}_3 : \text{MoV}_2\text{O}_8$ ) 4:1 и 1:1. Характер кристаллизации обеих фаз ( $\text{S}_1, \text{S}_2$ ) инконгруэнтный, а температуры плавления 358 и 382°C, соответственно. Следовательно, образующиеся новые фазы ( $\text{S}_1, \text{S}_2$ ) являются поливанадатомолибдатами ( $\text{Cs}_4\text{MoV}_6\text{O}_{20}, \text{CsMoV}_3\text{O}_{11}$ ).

**Двухкомпонентная система  $\text{Cs}_2\text{MoO}_4 - \text{MoV}_2\text{O}_8$ .** Процессы фазообразования в ней носят как перитектический, так и эвтектический характер. При этом образуются четыре новые фазы, составы которых соответствуют следующим мол. %  $\text{MoV}_2\text{O}_8$ : 5, 50, 66, 6, 90 (рис. 4). Бинарные гетерокомплексы (S) плавятся инконгруэнтно, а D - конгруэнтно, четыре из них являются также поливанадатомолибдатами или смешанными сложнооксидными фазами.

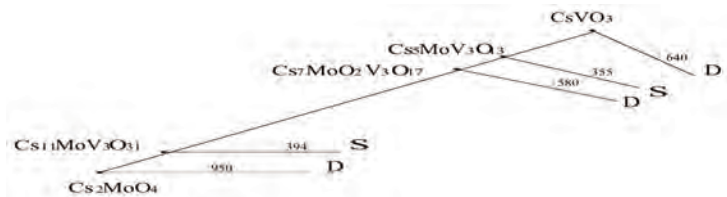

Рис. 4. Схема фазовой диаграммы системы  $\text{Cs}_2\text{MoO}_4 - \text{MoV}_2\text{O}_8$

Идентификация всех новых сложнооксидных фаз проведено методами ДТА, РФА и ДСК.

Работа выполнена при финансовой поддержке по Госзаданию – 2014 - 2016 (рег. номер проекта №1847).

© Исраилов М. - А.М.  
 © Маглаев Д.З.  
 © Гаматаева Б.Ю.  
 © Гасаналиев А.М.

**М. - А.М.Исраилов**

к.х.н., старший преподаватель кафедры ХиМОХ,  
Чеченский государственный педагогический институт,  
г. Грозный, Российская федерация

**Д.З.Маглаев**

к.х.н., доцент, зав. каф. общей и неорганической химии,  
ГГНТУ им. Миллионщикова,  
г. Грозный, Российская федерация

**Б.Ю. Гаматаева**

зав. каф. химии, зам. дир. НИИ ОНХ,  
Дагестанский государственный педагогический университет,  
г. Махачкала, Российская федерация

**А.М.Гасаналиев**

профессор кафедры химии, дир. НИИ ОНХ  
Дагестанский государственный педагогический университет,  
г. Махачкала, Российская федерация

## **ТОПОЛОГИЧЕСКИЙ ОБРАЗ ФАЗОВОЙ ДИАГРАММЫ И ТРИАНГУЛЯЦИЯ СИСТЕМЫ $Cs_2O - V_2O_5 - MoO_3$**

Разнообразие областей применения композиций на основе оксидно - солевых систем типа  $n - M_2O(MO) - V_2O_5 - WO_3(MoO_3)$ , ( $M$  – щелочные и щелочноземельные металлы) объясняются следующими факторами: полиструктурностью и полифункциональностью; стехио - и нестехиометричностью их по составу; ионо - и поликомпонентностью по качеству (содержанию катионов щелочных, щелочноземельных в сочетании с катионами переходных металлов); возможностью изменения свойств с увеличением компонентности или изменением качественно - количественного состава; многообразием путей и методов получения, как индивидуальных соединений, так и сложных композитов и смесей.

Все эти свойства особенно выражены у соединений цезия, но системы с участием ее соединений являются менее изученными из - за трудоемкости экспериментального изучения систем с ее участием в связи с разнообразием физико - химического взаимодействия и топологии, а теоретическими методами их прогнозировать и моделировать не возможно, т.к. многие процессы не находят фундаментального объяснения.

Обзор граничных элементов системы  $Cs_2O - V_2O_5 - MoO_3$  позволяет сделать вывод о необходимости предварительного прогнозирования фазового комплекса системы с целью ее триангуляции на подсистемы, для которых эффективнее и удобнее проводить термический анализ, т.к. сильно выраженное комплексобразование в ограничивающих бинарных и квазибинарных системах не позволит изучить совместно фазовую диаграмму всей системы.

В двойных системах по данным литературы и наших исследований, ограничивающих концентрационный треугольник исследуемой нами оксидной системы, образуются 14 новых фаз (13 полиоксосоли и 1 бронза), из которых 9 – соединения с конгруэнтным и 5 –

инконгруэнтным характером плавления. Используя все эти сведения, нами построен топологический образ фазовой диаграммы данной системы (рис. 1), в которую включены только конгруэнтноплавящиеся соединения, необходимые для триангуляции.

На рисунке 1 представлены 5 наиболее интересных на наш взгляд вариантов триангуляции данной системы, согласно которым в ней выявлены 9 триангулирующих сечений, которые делят ее на 10 подсистем, являющихся квазирекомпонентными и тройными системами, следовательно, могут быть изучены самостоятельно. Для удобства выполнения экспериментальной работы как по синтезу индивидуальных соединений ( $D_1 - D_9$ ), так и термического анализа систем, тем более что в качестве основного метода нами используется визуально - политермический анализ, из этих вариантов нами выбран (а), в нем выделены 4 основные подсистемы, в которые объединены все остальные:

- I - II -  $CsVO_3 - MoV_2O_8 - V_2O_5$
- III -  $CsVO_3 - Cs_2MoO_4 - MoV_2O_8$
- IV - VI -  $CsVO_3 - Cs_2MoO_4 - Cs_2O$
- VII - X -  $Cs_2MoO_4 - MoV_2O_8 - MoO_3$ .

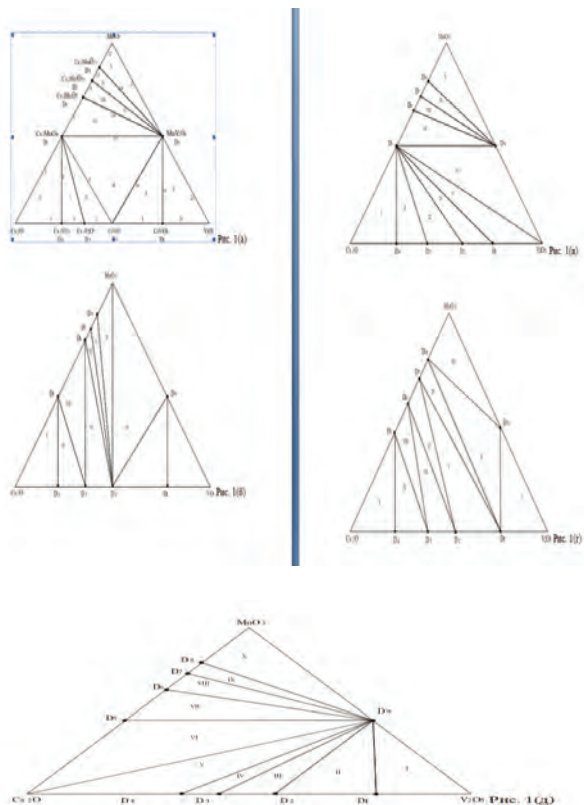

**Рис. 1. Топологический образ фазовой диаграммы системы  $Cs_2O - V_2O_5 - MoO_3$  и ее предварительная триангуляция**

Обзор граничных элементов и топологический анализ схемы фазовой диаграммы тройной оксидной системы с последующей ее триангуляцией показал, что в ней реализуются (рис. 1) 21 двойных и двухкомпонентных, а также 10 тройных и трехкомпонентных систем. В варианте (а), выбранном нами в качестве базовой для последующих исследований, система  $\text{Cs}_2\text{O} - \text{V}_2\text{O}_5 - \text{MoO}_3$  включает (рис. 1), 11 двойных (1 - 11), 10 квазидвухкомпонентных (12 - 21), 3 тройных (IV - VI) и 7 квазитрехкомпонентных (I - VI, VIII - X) систем, из которых 5 квазибинарных (5, 12, 13, 20, 21) и 3 квазитройных (I, VI, X) являются оксидно - солевыми системами, а остальные включают сложнооксидные фазы, являющиеся поливанадатами ( $D_1 - D_4$ ), полимолибдатами ( $D_5 - D_8$ ) и поливанадатом молибдена ( $D_9$ ).

Таким образом, если изучать все подсистемы как самостоятельные, необходимо провести термический анализ 31 системы, что трудоемко и сложно. Во - первых, из - за синтеза 6 новых бинарных соединений ( $D_1 - D_9$ ), т.к. в стандартных заводских реактивах имеются только 3 ( $D_2, D_4, D_5$ ).

Выбранный нами методологический подход вторичного объединения подсистем по принципу минимализации трудоемкого эксперимента с достижением максимальной информативности по процессам фазообразования в системе позволит решить задачи данного исследования. Другим превосходством данного варианта триангуляции (рис. 1а) является максимальный набор солевых подсистем (1 - 4, 6 - 11, 14 - 21; VI, III, V - IX), что согласно анализу ограничивающих оксидных систем, обеспечивает наиболее полное прогнозирование фазового комплекса системы с последующим эффективным планированием эксперимента.

И, наконец, целью данной работы является прогнозирование, моделирование и экспериментальное подтверждение фазообразования в системе  $\text{Cs}_2\text{O} - \text{V}_2\text{O}_5 - \text{MoO}_3$  его стабильным и метастабильным процессам, а разнообразие характера химического взаимодействия и типов фазовых равновесий позволит максимально раскрыть их механизмы, природу, условия образования и распада, а также качественно - количественный состав новых фаз, что обеспечит целостность, завершенность и информированность моделей их фазовых диаграмм.

Предварительный прогноз эффективности данной триангуляции (рис. 1а) нами сделан на основании анализа диаграмм состояния триангулирующих сечений  $D_5$  ( $\text{Cs}_2\text{MoO}_4$ ) -  $\text{V}_2\text{O}_5$  (рис. 1в) и  $D_2$  ( $\text{CsVO}_3$ ) -  $\text{MoO}_3$  (рис. 1б) и  $D_9$  ( $\text{MoV}_2\text{O}_8$ ) -  $\text{Cs}_2\text{O}$  (рис. 1б), составы, которых нами подтверждены термическим анализом с последующим исследованием методами термогравиметрии и рентгенофазового анализа. Выбор этих сечений обоснован тем, что они являются базовыми секущими при триангуляции и относительно них ведется разбиение, а также для первых 2 - х из них имеются полные фазовые диаграммы, согласно которым в них образуется 7 новых фаз, причем все с инкогруэнтным характером плавления по перитектическим реакциям, что говорит об их полной метастабильности. Более стабильная картина наблюдается в сечении  $D_9 - \text{Cs}_2\text{O}$ , в котором преобладают эвтектические процессы. Эти варианты разбиения (рис. 1б,в,г) интересны при решении задачи синтеза нестехиометрических фаз типа ванадий - молибденовых и смешанных бронз и поливанадатомолибдатов цезия, о чем свидетельствует тот факт, что 5 новых фаз, образующиеся в сечениях, имеют структуру смешанных бронз, т.е. твердые растворы внедрения ( $\alpha, \beta, \gamma, \delta - \text{Cs}_x\text{V}_x\text{Mo}_{1-x}\text{O}_3$ ) и вычитания ( $\text{Cs}_2\text{MoV}_{10}\text{O}_{28,75}$ ).

Вывод о метастабильности большинства триангулирующих сечений варианта (д) (рис. 1) и ее неэффективности, исходя из следующих фактов:

- в сечении  $D_9 - Cs_2O$ , которая пересекает 7 из 9 сечений, эвтектические процессы фазообразования, тогда как по разбиению должно быть наоборот;
- при таком разбиении трудно минимизировать эксперимент путем комплексного изучения подсистем, тем более невозможно уменьшить работу по синтезу;
- анализ ограняющих элементов позволяет заключить, что при этом не будет наблюдаться полная картина фазовых равновесий, т.к. идет формирование полностью смешанных поливанадатомолибдатов цезия, которые, как указано выше в основном плавятся инконгруэнтно и кристаллизуются в виде бронз.

Следовательно, исходя из вышеуказанного, нами для дальнейших экспериментальных исследований выбраны элементы триангуляции системы  $Cs_2O - V_2O_5 - MoO_3$  по рис. 1(a), на основании чего в дальнейшем проведено прогнозирование и экспериментальное исследование ее фазового комплекса.

По результатам обзора граничных элементов и изучения триангулирующих сечений (одна двойная ( $Cs_2MoO_4 - CsVO_3$ ), две двухкомпонентные ( $CsVO_3 - MoV_2O_8$ ,  $Cs_2MoO_4 - MoV_2O_8$ ) системы  $Cs_2O - V_2O_5 - MoO_3$  с последующим анализом её вариантов нами для комплексного экспериментального исследования выбраны одна тройная ( $CsVO_3 - Cs_2MoO_4 - Cs_2O$ ) и три трехкомпонентные ( $Cs_2MoO_4 - CsVO_3 - MoV_2O_8$ ,  $CsVO_3 - MoV_2O_8 - V_2O_5$ ,  $Cs_2MoO_4 - MoV_2O_8 - MoO_3$ ) системы, фазовые комплексы которых включают все элементы разбиения исходной оксидной системы (рис. 1a). Все три бинарные системы являются базовыми триангулирующими сечениями в данном варианте триангуляции и исследованы нами.

*Работа выполнена при финансовой поддержке по темплану - 2008 - 2011 и Госзаданию - 2012 - 2016 (рег. номер проекта №1847).*

© Исраилов М. - А.М.

© Маглаев Д.З.

© Гаматаева Б.Ю.

© Гасаналиев А.М.

УДК 544.034

**С.В. Копылов**, к.т.н., доцент, Кафедра физики

Московский государственный машиностроительный университет (МАМИ)

г. Москва, Российская Федерация

**В.П. Селькин**, к.т.н., Отдел ИММС НАН РБ

г. Гомель, Республика Беларусь

**Ю.М. Плескачевский**, д.т.н., профессор, Отдел ИТМО НАН РБ

г. Минск, Республика Беларусь

## РАВНОВЕСИЕ НА ГРАНИЦЕ МЕТАЛЛ – ПОЛИМЕР ПРИ ОБЛУЧЕНИИ

В настоящей работе изучено изменение структуры, при воздействии ионизирующего излучения, как деструктурирующих, так и преимущественно радиационно - сшивающихся фторсодержащих полимеров на границе раздела системы полимер - металл [1, 2].

**Методы и материалы.** В качестве объектов исследования рассмотрены деструктирующий при радиационном воздействии – политетрафторэтилен (Ф - 4) и преимущественно сшивающийся – поливинилиденфторид (Ф - 2).

Методика основана на применении плотного металлополимерного пакета [3, 4]. Для формирования образцов использовали пленку фторопластовую неориентированную Ф - 4ЭН (ГОСТ 24222 - 80) толщиной 20 мкм, ленту фторопластовую неориентированную Ф - 4ПН (ГОСТ 24222 - 80) толщиной 200 мкм или 800 мкм и пластину фторопластовую Ф - 4 (ТУ 6 - 05 - 810 - 88) толщиной 10 мм. Металлические пластины толщиной 4 мм изготавливали из алюминия (АД ГОСТ 4784 - 97), меди (М0 ГОСТ 859 - 2001), и свинца (С0 ГОСТ 3778 - 98), имеющих плотность соответственно  $2700 \text{ кг / м}^3$ ,  $8949 \text{ кг / м}^3$  и  $11400 \text{ кг / м}^3$ . В качестве слоя металла в полимерном пакете использовали фольгу медную (ГОСТ 5638 - 75) толщиной 50 мкм.

Об изменении после радиационного воздействия молекулярной структуры Ф - 4 (деструкции) судили по уменьшению прочности и эластичности (разрушающее напряжение при растяжении и относительное удлинение при разрыве) пленок Ф - 4ЭН, находящихся в непосредственном контакте с поверхностью металла и расположенных на расстоянии от нее в одном случае 200 мкм, а в другом 800 мкм. Физико - механические испытания проводили по ГОСТ 11262 - 80 на разрывной машине ZM - 40.

В качестве Ф - 2 использовали фторопласт - 2М марки «Д» (ТУ 6 - 05 - 1781 - 84). Формирование образцов в виде пленки толщиной 40 – 50 мкм осуществляли методом прессования при температуре  $493 \pm 5 \text{ К}$ . Пакет формировали из 20 слоев пленки Ф - 2 плотно прижатых к подложке из медной (М0 ГОСТ 859 - 2001) или алюминиевой (АД ГОСТ 4784 - 97) пластины толщиной 4 мм. Изменение после радиационного воздействия молекулярной структуры Ф - 2 (межмолекулярное сшивание) определяли по степени сшивания полимера, которую оценивали методом гель - анализа. Экстракцию растворимой части осуществляли в кипящем ацетоне до установления постоянной массы навески. При этом осуществляли сравнение содержания гель - фракции в пленках, находящихся при облучении в непосредственном контакте с поверхностью металла и расположенных на расстоянии от нее.

Радиационную обработку образцов производили на установке РХМ - гамма - 20 излучением изотопа  $^{60}\text{Co}$ . Мощность экспозиционной дозы составляла  $0,2 \text{ Гр / с}$ , среда – воздух [5, 6].

**Результаты и обсуждение.** Установлено, что после радиационной обработки экспозиционной дозой гамма - излучения 5 – 10 кГр степень радиационной деструкции контактирующего с медью слоя Ф - 4, имеющего толщину уже несколько десятков мкм, превышает значения соответствующие более удаленным от металлической подложки слоям. Следует отметить, что если разница в механической прочности участков фторопласта расположенных на границе раздела фаз и вдали от нее находится в пределах неопределенности измерения, то такая радиационно - чувствительная характеристика, как относительное удлинение при разрыве позволяет нам более уверенно фиксировать влияние металлической прослойки. Причем обнаруженный эффект отмечается как при использовании толстой металлической пластины, так и относительно тонкой медной фольги. Проведенный эксперимент позволил косвенно зафиксировать более интенсивное протекание радиационно - химических процессов при гамма - облучении в полимерном

материале, расположенном вблизи поверхности меди. Соответственно для такого типичного деструктирующего под воздействием ионизирующего излучения полимера как Ф - 4 можно говорить об увеличении частоты разрыва главных цепей макромолекул.

В то же время различия в значениях физико - механических характеристик слоев Ф - 4, контактирующих и находящихся на расстоянии от подложки из алюминия находятся в пределах ошибки эксперимента. Поскольку медь обладает значительно более высокой плотностью по сравнению с алюминием (плотность которого близка плотности Ф - 4) были проведены аналогичные исследования при использовании подложки из свинца. Они подтверждают предположение, что на интенсивность частоты разрыва главных цепей макромолекул Ф - 4 в граничном слое влияет плотность или соответственно атомный вес контактирующего с ним в процессе радиационной обработки материала, т. е. должно быть существенным образом нарушено радиационное подобие материалов.

Из многих видов взаимодействия с веществом гамма - квантов, образующихся при распаде изотопа  $^{60}\text{Co}$  и обладающих средней энергией 1,25 МэВ, значимые радиационно - химические превращения в полимерах вызывают только комптоновское рассеяние и фотоэлектрический эффект, которые обуславливают образование вторичных электронов различных энергий. Учитывая, что пробег вторичных электронов в конденсированных фазах невелик (для нашего случая до нескольких сот мкм), основное количество дополнительной кинетической энергии, которая поступает в полимерный материал с электронами, покидающими объем металла, должно поглощаться вблизи границы раздела. Что фактически и было зафиксировано проведенным экспериментом.

В отличие от системы медь – политетрафторэтилен при исследовании особенностей радиационно - химических превращений на границе раздела фаз медь - поливинилиденфторид была отмечена более высокая степень сшивания слоя полимера, непосредственно контактирующего с металлической подложкой, о чем свидетельствуют результаты геля - анализа.

В то же время ввиду значительной неопределенности измерения нерастворимой фракции достоверно зафиксировать аналогичный эффект в системе алюминий - поливинилиденфторид не удалось.

Противоположный по сравнению с Ф - 4 эффект можно объяснить тем, что в отличие от первого Ф - 2 является преимущественно радиационно - сшивающимся полимером. Таким образом, в обоих случаях косвенно зафиксировано более интенсивное протекание радиационно - химических процессов при гамма - облучении в полимерном материале, расположенном вблизи поверхности металла, имеющего значительно более высокую по сравнению с ним плотность. Соответственно для деструктирующего под воздействием ионизирующего излучения полимера как Ф - 4 можно говорить об увеличении частоты разрыва главных цепей макромолекул, а для преимущественно сшивающегося Ф - 2 о более высоком выходе процесса радиационного сшивания [7].

**Заключение.** Осуществлены исследования особенностей радиационно - химических превращений на границе раздела фаз металл - фторполимер (медь – политетрафторэтилен, алюминий – политетрафторэтилен, свинец – политетрафторэтилен, медь – поливинилиденфторид, алюминий – поливинилиденфторид). Экспериментально установлено, что на расстоянии в несколько десятков мкм от границы раздела фаз степень



радиационной деструкции политетрафторэтилена превышает значения соответствующие более удаленным от металлической подложки слоям.

### Список использованной литературы:

1. Селькин В.П., Сосновский С.В., Копылов С.В. // Материалы - Технологии - Инструменты. – 2013. Том 18, – № 4 – С. 71 – 75.
2. Селькин В.П., Макаренко А.В., Скороход А.З., Плескачевский Ю.М., Копылов С.В. // Трение и износ. – 2008. Т. 29, – № 1. – С. 58 – 63.
3. Качалова Т.М., Копылов С.В. // В сб. Депонированные рукописи № 4, 1983, № 1363 хп - Д 82.
4. Плескачевский Ю.М., Копылов С.В., Качалова Н.М., Селькин В.П. // Вести АН БССР. Сер. физ. - тех. наук. 1982. № 1, с. 116.
5. Копылов С.В. // Доклады АН БССР. 1979. Т. XXIII, №8, С. 709 - 712.
6. Плескачевский Ю.М., Копылов С.В., Смирнов В.В., Дубова Е.Б. // А. с. № 592164 СССР, МКИ С 10 М 1 / 18 №2362582 / 04; Бюл. № 36
7. Копылов С.В. Исследование фрикционного взаимодействия материалов, содержащих радиационно - модифицированный полиэтилен: дис. ... канд. тех. наук: 05.02.04: защищена 25.06.1980: утв. 08.10.1980 – Калинин, 1980г. – 162 с.

© С.В. Копылов, В.П. Селькин, Ю.М. Плескачевский 2015

### УДК66

#### **З.И. Салпагарова**

старший преподаватель кафедры биологии и химии, канд. хим. наук  
Карачаево - черкесский государственный университет,  
г. Карачаевск, Российская федерация

#### **А.Ф.Голота**

д. хим. наук, профессор кафедры неорганической и аналитической химии,  
Ставропольский государственный университет,  
г. Ставрополь, Российская федерация

#### **Б.Ю.Гамагаева**

д.х.н., профессор, зав. каф. химии, зам. дир. НИИ ОНХ  
Дагестанский государственный педагогический университет,  
г. Махачкала, Российская федерация

#### **Д.З.Маглаев**

к.х.н., доцент, зав. каф. общей и неорганической химии,  
ГГНТУ им. Миллионщикова,  
г. Грозный, Российская федерация

### **ВЗАИМОДЕЙСТВИЕ ХИОЛИТА С ОКСИДОМ КАЛЬЦИЯ РАЗЛИЧНОЙ СТЕПЕНИ ГИДРАТАЦИИ**

Фторалюминаты различного состава представляют значительный интерес как сырье для производства алюминия, как оптические материалы для вакуумного напыления и

материалы, используемые в качестве наполнителей при производстве абразивного инструмента.

Фториды различных металлов, а также смеси и сложные соединения на их основе используют, как материалы для вакуумного напыления, при изготовлении отражающих и просветляющих покрытий в различного рода фильтрах и зеркалах.

Переходя к конкретной характеристике значения фторидов для оптики, можно отметить, что входящие в группу фторидов криолит и хиолит  $Na_5Al_3F_{14}$  являются уникальными из всех веществ (за исключением весьма растворимых фторидов лития и натрия), применяющихся при изготовлении оптических систем в том отношении, что они обладают самым низким показателем преломления. Это дает возможность применения их в оптическом приборостроении в виде монокристаллов и в виде оптических пленок, просветляющих в определенной области спектра и работающих в широкой спектральной области.

В этом аспекте представляет интерес изучение химии образования фторалюминатов s-элементов и разработка на базе этих исследований методов получения материалов для вакуумного напыления. На пути освоения тонких пленок из материалов типа криолита стоят еще большие трудности. Они связаны, во - первых, с нестехиометричностью соединений, наличием влаги или гидроксильной группы, во - вторых, с отсутствием систематических исследований закономерностей по линии: условия синтеза — состав — структура — свойства пленок. В соответствии с этим также актуальным является поиск новых фторидных фаз, которые могли бы служить основой для получения новых материалов для оптической техники, так как влагостойкость фторалюминатов натрия не всегда удовлетворяет современному уровню требований оптической техники.

Задача стабильного повышения качества абразивного композиционного материала и инструмента из него за счет активных неорганических наполнителей связана не только с поисками их оптимального состава и соотношений компонентов, но и поиском новых фторалюминатных фаз, предполагающих исключение оксидов и карбонатов в процессе подготовки исходной шихты. Изучение процессов взаимодействия наполнителей различной химической природы расширяет возможности направленного изменения свойств абразивного инструмента. Таким образом, изучение химических процессов, протекающих в системе  $Na_5Al_3F_{14} - CaO - H_2O$  является своевременным и актуальным.

В данной работе с использованием комплекса методов физико - химического анализа исследованы процессы взаимодействия и фазообразования в системах, включающих фторалюминаты натрия, оксид и гидратированный оксид кальция. Установлены природа и способы активирования кальцийсодержащих компонентов в низкотемпературных (до 200°C) химических процессах. Выявлены корреляционные зависимости между эффективностью низкотемпературного взаимодействия химически активных наполнителей (фторалюминатов натрия с гидратированным оксидом) и степенью гидроксидирования оксида кальция.

Показано, что активирующее влияние связанной воды (гидро - ксильной и молекулярной, координированной ионами фтора) на термическое разложение  $Na_5Al_3F_{14}$ , пиролиз гидролиз  $AlF_3$  и твердофазное взаимодействие фторалюминатов натрия с  $CaO$  и  $Ca(OH)_n$ , основано на анионных обменах  $OH^- \leftrightarrow F^-$ , протонном переносе и дефектообразовании.

Определена последовательность образования фаз при взаимодействии фторалюминатов натрия с  $CaO$  и  $Ca(OH)_n$ . Максимально возможная эффективность низкотемпературного взаимодействия с образованием первичного общего продукта  $CaF_2$  при  $200^\circ C$  достигается в случае предельно гидратированного оксида кальция. Анионный обмен  $OH^- \leftrightarrow F^-$  является первой стадией реакций, инициирует пирогидролиз фторалюминатов натрия и их взаимодействие с  $CaO$  и  $Ca(OH)_n$ . Возрастание скорости реакций при температурах выше  $300^\circ C$  связано с объемным разупорядочением компонентов в результате обезвоживания фторалюминатов натрия, распада  $Na_5Al_3F_{14}$  и  $Ca(OH)_2$ .

Полученные сведения о химизме реакций фторалюминатов с безводным и гидратированным оксидом кальция являются научной основой для выбора активных неорганических наполнителей в составе абразивных материалов.

© Салпагарова З.И.

© Голота А.Ф.

© Гамагаева Б.Ю.

© Маглаев Д.З.

УДК 544.032.4

**А.В. Сивцева**

научный сотрудник

Отдел материаловедения

ФГБУН Институт физико - технических проблем Севера СО РАН

г. Якутск, Российская Федерация

**Н.Н. Емельянова**

ведущий инженер

Отдел физико - химических методов анализа

ФГБУН Институт геологии алмаза и благородных металлов СО РАН

г. Якутск, Российская Федерация

**В.И. Сивцев**

доцент, к.ф. - м.н.,

Физико - технический институт,

Северо - Восточный федеральный университет имени М.К. Амосова

г. Якутск, Российская Федерация

## ВОЗМОЖНОСТИ ЗАЩИТЫ ПОЛИАКРИЛАМИДНОГО ГИДРОГЕЛЯ ОТ ТЕРМОДЕСТРУКЦИИ

Интерес к созданию нового типа полимерных носителей на основе гелей, которые в рабочем состоянии набухают, но не растворяются в реакционной среде, вызван тем, что такие структуры сочетают преимущества сшитых и растворимых макролигандов. Они обладают более высокой проницаемостью для растворителя и субстрата, и сравнительно более высокой степенью использования функциональных групп, чем другие высокомолекулярные органические (или неорганические) полимерные соединения

трехмерной структуры [1, 2]. Наличие функциональных групп, способных к координационному взаимодействию с ионами переходных металлов, позволяет достаточно легко готовить металлокомплексные катализаторы на гелевой основе. Однако, не смотря на наличие многих положительных качеств, термодеструкция полиакриламидного гидрогеля (ПААГ) происходит уже при температуре 333 К, что может быть препятствием при исследовании механизмов реакций (например, при определении энергии активации) в присутствии катализаторов на основе ПААГ и ионов переходных металлов. В работе [3], было показано их защитное действие на щелочную деструкцию сетки ПААГ.

Целью настоящей работы является исследование влияния ионов меди (II) на термостабильность катализатора Cu(II) / ПААГ.

Для приготовления катализаторов применялись  $\text{CuCl}_2 \cdot 2\text{H}_2\text{O}$  “х.ч.” и полиакриламидный гидрогель (ПААГ), синтезированный методом радикальной полимеризации, со степенью сшивки 2 % . Реагенты для синтеза ПААГ имели квалификацию ч.д.а. Свойства Cu(II) / ПААГ при нагревании исследовались с помощью прибора термического анализа STA 449 C Jupiter (фирма NETZSCH, Германия). Катализаторы готовили методом пропитки. Для этого к сухой навеске полимера 0,0087 г добавляли 0,2 мл 0,01 М раствора  $\text{CuCl}_2$ . В результате при полном поглощении раствора получали образцы с  $[\text{Cu(II)}]_{\text{ПААГ}} = 0,903 \cdot 10^{-6}$  моль / г<sub>кат.</sub>. Объем раствора  $\text{CuCl}_2$  рассчитывали с учетом концентрации  $\text{CuCl}_2$  и величины набухаемости полимера. Таким образом все ионы Cu(II) количественно переходили в фазу геля, а его состояние после пропитки было близко к максимально набухшему. Этот метод позволял воспроизводимо готовить катализаторы Cu(II) / ПААГ с заданным содержанием активной фазы.

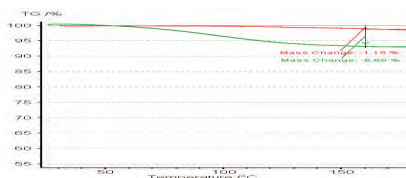

На термогравиметрической кривой видно, что ПААГ (зеленая линия) действительно теряет массу уже при 60 °С, а Cu(II) / ПААГ (красная линия) до 110 °С сохраняет свою массу. Торможение деструкции может быть вызвано координацией иона металла по атомам азота сшивающих фрагментов геля:

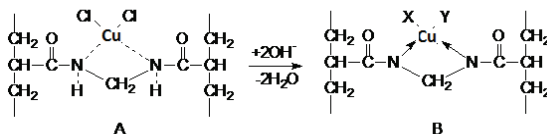

где X, Y = Cl<sup>-</sup>, OH<sup>-</sup>.

Такая координация, вероятно, способствует существенному уменьшению величины избыточного положительного заряда на карбонильном углероде, что повышает стабильность сетки полимера.

### Список использованной литературы:

1. Копылова В.Д., Астанина А.Н. Ионитные комплексы в катализе. М.: "Химия". 1987. 192с.
  2. A. Maghchiche, A. Naouam, B. Immirzi. Use of polymers and biopolymers for water retaining and soil stabilization in arid and semiarid regions // Journal of Taibah University for Science, V. 4. 2010. P. 9 - 16.
  3. Жиленко М.П., Папина Ю.Е., Руденко А.П. Влияние сорбции ионов Ni(II) на синергизм и щелочной гидролиз набухших полиакриламидных гидрогелей. // Вестн. МГУ. Сер. 2. Химия. 2000. Т.41. №1. С.48 - 52.
- © А. В. Сивцева, Н.Н. Емельянова, В.И. Сивцев, 2015

УДК 543.442, 537.533.35

**А.В. Сивцева**, научный сотрудник, Отдел материаловедения  
ФГБУН Институт физико - технических проблем Севера СО РАН  
г. Якутск, Российская Федерация  
**Л.Н. Горохова**, ведущий инженер  
ФГБУН Институт горного дела Севера СО РАН  
г. Якутск, Российская Федерация  
**В.И. Сивцев**, доцент, к.ф. - м.н., Физико - технический институт,  
Северо - Восточный федеральный университет имени М.К. Амосова  
г. Якутск, Российская Федерация

### ИССЛЕДОВАНИЕ МОДИФИЦИРОВАННОГО ПОЛИАКРИЛАМИДНОГО ГИДРОГЕЛЯ

Водорастворимый полимер полиакриламид (ПАА, поли(2 - пропенамид) или поли(1 - карбамоилэтилен) - общая формула  $(-CH_2CHCONH_2 -)_n$ ) - неионогенный полимер, который обладает уникальными свойствами полиэлектролита, благодаря чему он широко применяется в качестве коагулянта, флокулянта, гелеобразователя, пленкообразователя и др. [1]. Наличие функциональных групп, способных к координационному взаимодействию с ионами переходных металлов, позволяет достаточно легко готовить металлокомплексные катализаторы на гелевой основе.

Целью настоящей работы является исследование структуры поверхности полиакриламидного гидрогеля, модифицированного ионами меди (II).

Для приготовления катализаторов применялись  $CuCl_2 \cdot 2H_2O$  "х.ч." и полиакриламидный гидрогель (ПААГ), синтезированный методом радикальной полимеризации, со степенью сшивки 2 % . Реагенты для синтеза ПААГ имели квалификацию ч.д.а. Катализаторы готовили методом пропитки. Для этого к сухой навеске полимера 0,0087 г добавляли 0,2 мл 0,01 М раствора  $CuCl_2$ . В результате при полном поглощении раствора получали образцы с  $[Cu(II)]_{ПААГ} = 0,903 \cdot 10^{-6}$  моль / г<sub>кат.</sub>. Объем раствора  $CuCl_2$  рассчитывали с учетом концентрации  $CuCl_2$  и величины набухаемости полимера. Таким образом все ионы Cu(II) количественно переходили в фазу геля, а его состояние после пропитки было близко к максимально набухшему. Этот метод позволял воспроизводимо готовить катализаторы Cu(II) / ПААГ с заданным содержанием активной фазы. Набухаемость (q, г H<sub>2</sub>O / г полим.) определяли весовым методом, рассчитывая по формуле  $q = (m_n - m_0) / m_0$ , где m<sub>0</sub> - масса сухого образца, m<sub>n</sub> - масса равновесно набухшего образца. Для исследования образцов были

применены следующие приборы: многофункциональный дифрактометр с двухкоординатным счетчиком D8 Discover with GADDS фирмы Bruker, Germany, многоцелевой растровый электронный микроскоп JSM - 6490LV фирмы JEOL, Япония.



Рис. 1. Изображение ПААГ (а) и Cu(II) / ПААГ (б) при увеличении x2000

Как видно из рис. 1, поверхность ПААГ после модификации ионами меди изменилась, видны многочисленные окружности, диаметром около 0,5 мкм, распределенные довольно равномерно, по всей видимости, являющиеся частицами соединений меди (II). Из рис.2 можно увидеть, что действительно при сушке модифицированных образцов образуются кристаллиты.

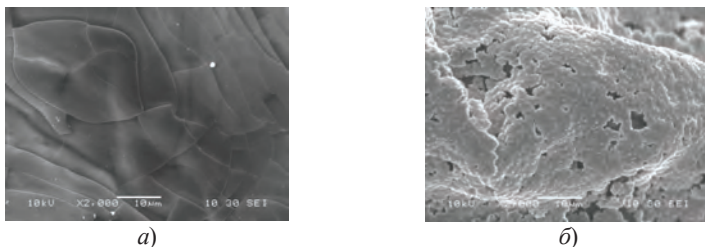

Рис. 2. Дифрактограмма образца Cu(II) / ПААГ

d value	Intensity %	Angle
Angstrom	%	2 - Theta °
3.81003	100.0	23.328
3.47820	16.7	25.590
3.17658	33.2	28.067
3.02136	71.6	29.541
2.75468	51.9	32.476
2.62328	63.2	34.151
2.49415	14.2	35.978
2.28414	23.8	39.416
2.16519	8.6	41.680
2.09461	15.8	43.153
1.90403	30.4	47.726
1.86984	11.7	48.655

### **Список использованной литературы:**

1. А. П. Шкумат. Поиск новых люминофоров с заданными физико - химическими и химическими свойствами. VIII. Водорастворимые сополимеры акриламида и N - замещенных амидов малеиновой кислоты // Вісник Харківського національного університету. 2011. № 976. Хімія. Вип. 20(43). С. 74 - 83.

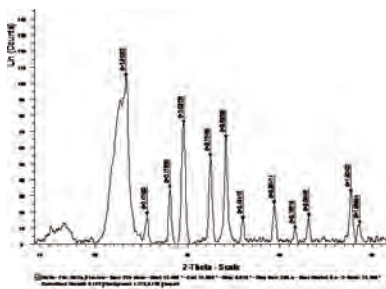
© А. В. Сивцева, Л.Н. Горохова, В.И. Сивцев, 2015

УДК: 57.053

**А.Ю. Беспятых**

к.б.н., старший научный сотрудник

**Е.А. Супруненко**

к.б.н., доцент

**В.А. Голыченко**

д.б.н., профессор

Биологический факультет

Московский государственный университет имени М.В.Ломоносова

г. Москва, Российская Федерация

### **СНИЖЕНИЕ СТЕПЕНИ ФИБРОТИЗАЦИИ ПЕЧЕНИ КОРРЕЛИРУЕТ С НАКОПЛЕНИЕ МЕЛАТОНИНА В ТКАНИ ПЕЧЕНИ МЫШЕЙ**

Основным путем развития заболеваний печени различной этиологии является фиброз, который характеризуется гистологической перестройкой печени и избыточным отложением экстрацеллюлярного матрикса. Ключевым моментом при фибротических поражениях печени является возникновение некротических изменений в клетках паренхимы органа, что приводит к повышению уровня окислительного стресса. Прогрессируя, фиброз в конце концов приводит к циррозу печени. Большинство исследований в данной области в настоящее время направлены как на изучение механизмов возникновения и развития фиброза, а так и на поиск факторов, способных подавлять фиброидизацию поврежденного органа.

В регенеративной медицине практический интерес вызывает использование антиоксидантов для коррекции и лечения фиброза печени. Одним из известных антиоксидантов является мелатонин [2].

Фиброз и цирроз печени у мышей можно вызвать применением такого гепатотоксина, как четыреххлористый углерод (CCl<sub>4</sub>). В процессе метаболизма CCl<sub>4</sub> образуются свободные радикалы, индуцирующие окислительный стресс, что в конечном итоге приводит к апоптозу и некрозу гепатоцитов.

Зная высокую антиоксидантную активность мелатонина, мы решили проследить его влияние на степень фибротических преобразований в печени мыши на модели индуцированного фиброза. Ранее нами было показано [3], что экзогенный мелатонин при приеме per os значительно снижает проявления индуцированного CCl<sub>4</sub> фиброза печени у мышей. В данном исследовании мы решили сравнить содержание мелатонина в ткани печени и сыворотке крови у двух групп мышей с индуцированным фиброзом печени - контрольной и получавшей мелатонин с питьевой водой.

#### **Методика**

Из самцов мышей линии C57Bl / SWA (18 мес.) были сформированы контрольная и экспериментальная группы. Обеим группам дважды в неделю по стандартной методике вводили внутривенно тетрахлорид углерода (25 мкл на грамм веса животного), экспериментальная группа дополнительно получала мелатонин (0,02 мг / г в сутки) с



питьевой водой. На 18 день эксперимента от мышей каждой группы получали образцы сыворотки крови (из воротной вены печени) и печени, образцы замораживали при - 20 °С, после чего анализировали методом tandemной масс - спектрометрии, сопряженной с ультраэффективной жидкостной хроматографией (на базе ООО «Клиника новых медицинских технологий «АрхиМед»). Для этого образец гомогенизировали, к гомогенату добавляли 400 мкл воды, 200 мкл ацетона и рассчитанное количество внутреннего стандарта (мелатонин - d6), 2 мл метил - трет - бутилового эфира (МТБЕ), перемешивали в течение 2 мин и охлаждали ( - 20°С в течение 30 мин). Верхнюю органическую фазу упаривали досуха в токе азота при - 35°С. Остаток восстанавливали с помощью 0.2 мл воды, центрифугировали и проводили определение мелатонина в супернатанте на tandemном масс - спектрометре с тройным квадруполом и ионной ловушкой AB SCIEX QTRAP 5500 (AB SCIEX, Concord, ON, Canada), снабженном источником химической ионизации при атмосферном давлении (APCI) под управлением программного обеспечения Analyst, версия 1.6.2. Ток небулайзера 2 mA, температура источника 450°С. Мониторинг мелатонина осуществлялся в положительном режиме, с использованием оптимизированных параметров ионных переходов (MRM). Результаты измерений обрабатывали, используя программу MultiQuant 3.0.1. Все результаты обработаны статистически.

### Результаты и обсуждение

Было показано, что содержание и мелатонина, и серотонина в сыворотке крови контрольных и опытных мышей не отличалось. Напротив, в печени мышей, получавших мелатонин с питьевой водой, концентрация мелатонина была значительно повышена по сравнению с уровнем его в печени контрольных мышей, уровень серотонина также был несколько повышен (рис. 1). Взаимное соотношение уровней мелатонина и серотонина ни в печени, ни в сыворотке крови нарушено не было [1].



Рисунок 1. Содержание а) мелатонина и б) серотонина в сыворотке крови и гомогенате печени контрольных мышей и мышей, получавших мелатонин с питьевой водой.

Известно, что токсические эффекты тетрахлорида углерода (CCl<sub>4</sub>) в модели индуцированного фиброза печени связаны с повреждающим воздействием большого количества свободных радикалов на клетки печени.

Показано также, что в зависимости от концентрации мелатонин способен регулировать интенсивность клеточного дыхания и количество свободных радикалов в клетках. На кератиноцитах линии HaCat установлено, что концентрация мелатонина является триггером, модулирующим работу дыхательной цепи митохондрий: в малых - физиологических – концентрациях ( $\leq 1$  нМ) мелатонин стимулирует синтез мРНК и белка нейрональной NO - синтазы, ингибируя тем самым комплекс IV дыхательной цепи митохондрий, тогда как в фармакологических ( $\geq 1$  мкМ) концентрациях происходит ингибирование нейрональной NO - синтазы, а мелатонин начинает непосредственно поглощать свободные радикалы в цитоплазме, митохондриях и ядре за счет собственного низкого окислительно - восстановительного потенциала [7].

Кроме того, показано, что мелатонин способен накапливаться в различных клеточных компартментах, в частности, в митохондриях печени мышей [5] и в ядрах гепатоцитов, мозжечка, крупных нейронов ствола мозга, клеток тонкого кишечника, клеток Гардеровой железы, почечных клубочков и раковых клеток простаты [4,6].

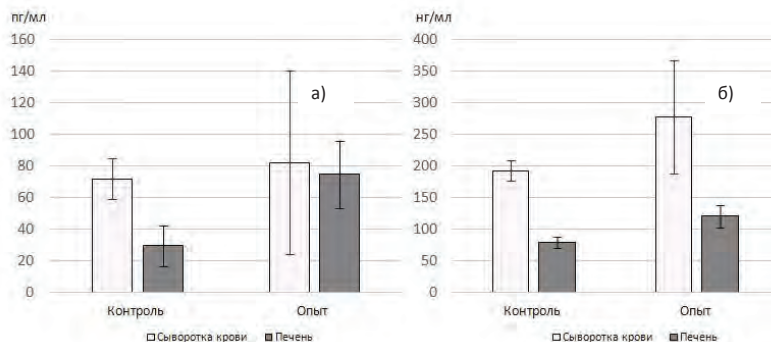
В данном исследовании было продемонстрировано, что гепатопротекторное действие мелатонина связано с значительным повышением содержания мелатонина в печени мышей, получавших мелатонин с питьевой водой при развитии индуцированного CCl<sub>4</sub> фиброза печени, по сравнению с печенью мышей контрольных групп, не получавших мелатонин в качестве гепатопротектора. При этом содержание мелатонина в сыворотке крови контрольных и опытных мышей не различалось.

Таким образом, гепатопротекторное действие мелатонина при индуцированном фиброзе печени, вероятнее всего, связано с накоплением его в клетках печени, где он, в зависимости от концентрации, либо непосредственно поглощает свободные радикалы, либо регулирует интенсивность работы дыхательной цепи митохондрий, снижая, таким образом, количество и повреждающее действие образующихся при дыхании свободных радикалов.

Поддержано грантом РФФИ №НР 13 - 04 - 00980а.

### Список использованной литературы:

1. Беспятых А.Ю., Бродский В.Я., Бурлакова О.В., Голиченков В.А., Вознесенская Л.А., Колесников Д.Б., Молчанов А.Ю., Рапопорт С.И. Мелатонин: теория и практика. (п / р Рапопорта С.И. и Голиченкова В.А.) М.: ИД «Медпрактика - М», 2009, 100с.
2. Беспятых А.Ю., Бурлакова О. В., Голиченков В.А. Мелатонин как антиоксидант: основные функции и свойства // Успехи современной биологии, 2010, т. 130, №5, с 487 - 496.
3. Чернышева М.Б., Супруненко Е.А., Голиченков В.А. Возрастные изменения печени мыши при индуцированном и физиологическом фиброзе // Вестник Московского университета. Серия 16. Биология, 2014 № 3, с. 7 - 12
4. Hevia D., Sainz R.M., Blanco D., Quiros I., Tan D.X., Rodriguez C., Mayo J.C. Melatonin uptake in prostate cancer cells: Intracellular transport versus simple passive diffusion. *J. Pineal Res.* 2008, 45, 247–257.
5. Lopez A., Garcia J.A., Escames G., Venegas C., Ortiz F., Lopez L.C., Acuna - Castroviejo D. Melatonin protects the mitochondria from oxidative damage reducing oxygen consumption, membrane potential, and superoxide anion production. *J. Pineal Res.* 2009, 46, 188–198.



древесно - кустарниковых растений и гидротехнических сооружений по борьбе с оврагообразованием, имеющих важное практическое и научное значение. Площадь оврага составляет 44 га.(рис.1)



Рисунок 1. Дюртолинский овраг

В зависимости от конкретных условий здесь были посажены и испытаны более 60 древесно - кустарниковых видов: лесные культуры берёзы повислой(*Betula pendula* Roth.), тополя бальзамического(*Populus balsamifera* L.), лиственницы сибирской(*Lárix sibirica*), сосны обыкновенной(*Pinus sylvestris*), в качестве сопутствующих – осины (*Pópulus trémula*), липы (*Tília*), рябины обыкновенной (*Sórbus aucupária*), из кустарников – шиповника майского(*Rósa majális*), смородины чёрная(*Ribes nígrum*) и золотистая(*Ribes aureum*), облепихи(*Hippóphaë*), рябины(арония) черноплодной(*Arónia melanocárpa*), ирги круглолистной(*Amelanchier ovalis*), боярышника кроваво - красного(*Crataégus sanguínea*).

На сегодняшнем этапе, живой напочвенный покров насчитывает 8 видов лекарственных травянистых растений таких как: душица обыкновенная (*Origanum vulgáre*), пустырник пятилопастный (*Leonúrus quinquelobátus*), тысячелистник обыкновенный (*Achilléa millefólium*), мать - и - мачеха обыкновенная (*Tussilágo fárfara* ), крапива двудомная (*Urtíca díóica*), зверобой продырявленный (*Hypéricum perforátum*), кровохлебка лекарственная (*Sanguisórba officinális*), одуванчик лекарственный (*Taráxacum officinále*).

### Список использованной литературы:

1. Николаенко В.Т. , Лес и современное природопользование / Москва, Агропромиздат / 1986, с.202
2. Набиуллин Р.Б.,Гусманов У.Г.,Хайретдинов А.Ф. Воспроизводство и использование лесов / Уфа:АН РБ,Гилем / 2011, с.424
3. Танасиенко А.А., Путилин А.Ф., Артамонова В.С. Экологические аспекты эрозийных процессов: Аналит. обзор / ГПНТБ СО РАН, Ин - т почвоведения и агрохимии СО РАН; Науч. ред. И.М. Гаджиев. - Новосибирск, 1999. - 89 с. (Сер. Экология. Вып. 55)

© О.Т.Минниханова, 2015

## БИОХИМИЧЕСКИЕ МАРКЕРЫ В ПАТОГЕНЕЗЕ ОЖИРЕНИЯ (ОБЗОР)

В последнее время человечество все больше волнует проблема лишнего веса, которая связана с таким заболеванием как ожирение. Ожирение - это гетерогенная группа состояний и синдромов, обусловленных осложнившимися нейрогуморальными и метаболическими нарушениями, общим проявлением которых является избыточное накопление жира в организме. В странах Западной Европы распространенность ожирения у мужчин составляет 20 % , у женщин — 25 % ; у 55 % населения показатель избыточной массы тела составляет более  $25\text{кг} / \text{м}^2$  . В России, по данным Министерства здравоохранения на 2015 год заболеваемость ожирением составила 789,3 на 100 тыс. человек. Таким образом, 30 % лиц трудоспособного возраста имеют ожирение. В США 68 % населения имеют избыточную массу тела, в том числе у 36 % зарегистрировано ожирение и его крайняя степень — морбидное ожирение или ожирение 3 степени, которое выявлено у 6,3 % населения [1].

Ожирение тесно связано с патологией печени – основном органе, где происходит синтез липидов. Причин, которые могут привести к этой патологии много, но наиболее распространенной является злоупотребление жирной пищей, алкоголь и гиподинамия. Первоначальным признаком ожирения возможна жировая инфильтрация печени, которая может развиваться в результате нарушения обмена веществ, белкового и витаминного голодания, хронического отравления некоторыми токсическими соединениями. Повышен риск заболевания у людей, больных сахарным диабетом и тиреотоксикозом. Симптомы ожирения печени на ранних стадиях заболевания отмечены и в случаях, когда причиной жирового гепатоза являются эндокринные патологии, хотя признаки заболевания могут длительное время не проявляться или маскироваться за симптомами основной болезни. Обычно больных беспокоит расстройство пищеварения, тошнота, иногда рвота, чувство тяжести в правом подреберье. При прогрессировании заболевания может произойти общее ухудшение самочувствия, больные жалуются на слабость, повышенную утомляемость, снижение работоспособности. В ряде случаев может развиваться желтуха.

Жировую ткань можно рассматривать как мощный эндокринный орган, который кроме благоприятных эффектов может воздействовать на организм и отрицательно. Такая патология как дислипидемия выявляется более чем у половины пациентов с ожирением. Согласно данным литературы, при ожирении наиболее часто происходит нарушение липидного обмена, который характеризуется повышением уровня холестерина и транспортных форм эндогенных жиров [2]. На фоне ожирения развивается гиперхолестеринемия. Длительная стадия этой патологии является независимым

предиктором высокого сердечно - сосудистого риска у взрослых. Задачей современной медицины являются средства, и способы распознавания процесса ожирения на первоначальных стадиях с целью предупреждения его развития. В этой связи большое значение придается профилактике и ранней диагностике этой патологии. Показано, что ожирение связано развитием «метаболического» воспаления. В адипоцитах и макрофагах противовоспалительные механизмы могут быть инициированы как внутриклеточными медиаторами (цитокины, насыщенные жирные кислоты), так и внутриклеточными компонентами, такими как свободные радикалы. Важную роль в развитии «метаболического» воспаления играют внутриклеточные белки – переносчики жирных кислот. Признаком начинающегося ожирения может быть появление адипокинов, которые принимают активное участие в регуляции углеводного и жирового обмена. Источником этих соединений является жировая ткань, которая является связующим звеном между возникновением ожирения, сердечно - сосудистыми заболеваниями и метаболическими нарушениями. Появление различных изоформ адипокинов циркулирующих в крови является независимым фактором возникновения ожирения и метаболического синдрома. Так одна из изоформ - адипонектин обладает широким спектром биологических эффектов. Но в отличие от большинства адипокинов, концентрация адипонектина прогрессивно снижается при ожирении. Адипонектин отрицательно коррелирует с уровнем триглицеридов и положительно с холестерином и липопротеинами высокой плотности. Выявлена неблагоприятная зависимость высокого уровня адипонектина в повышении рисков развития сердечно - сосудистой патологии [4]. Адипонектин и адипокин секретируются в большом количестве адипоцитами жировой ткани и по их концентрации в крови, которая значительно снижается при ожирении, можно судить о развитии этого патологического процесса.

Другим не маловажным маркером процесса ожирения являются шапероны. Это особые белки, способные связывать и стабилизировать склонные к агрегации белки, обеспечивая их фолдинг. *Функция белков шаперонов состоит в связывании с ненативными формами белка с дальнейшим предотвращением их агрегации. Агрегативные белки могут образовывать амилоидные структуры. В тоже время этот процесс может препятствовать выполнению шаперонами их основной функции – «фолдинг» белков* Нарушения структуры белка и его агрегация связаны с большим числом заболеваний [5]. Аномально агрегированные белки негативно влияют на пути межклеточной сигнализации или вызывают непосредственно поражение клеток

Среди шаперонов различают конститутивные белки, синтез которых не зависит от стрессовых воздействий на клетки организма и индуцибельные, синтез которых в обычных критериях идёт слабо, но при стрессовых воздействиях на клетку резко возрастает. Индуцибельные шапероны относятся к «белкам теплового шока», активный синтез которых отмечают фактически во всех клетках, которые подвергаются каким - либо стрессовым воздействиям.

Шапероновый комплекс имеет высокое сродство к белкам, на поверхности которых есть элементы, характерные для молекул с нарушенной структурой. Попадая в полость шаперонового комплекса, белок связывается с гидрофобными радикалами апикальных участков III - 60. В специфической среде этой полости (в изоляции от других молекул) происходит перебор возможных конформаций белка, пока не будет найдена единственная,

энергетически наиболее выгодная конформация. Высвобождение белка со сформированной нативной конформацией сопровождается гидролизом АТФ в экваториальном домене. Если белок не приобрёл нативной конформации, то он вступает в повторную связь с шапероновым комплексом. Такой шаперонзависимый фолдинг белков требует затрат большого количества энергии.

Таким образом, синтез и фолдинг белков протекают при участии разных групп шаперонов, препятствующих нежелательным взаимодействиям белков с другими молекулами клетки и сопровождающих их до окончательного формирования нативной структуры [6]. Имея высокое сродство к гидрофобным участкам частично денатурированных белков, они могут препятствовать их полной денатурации и восстанавливать нативную конформацию белков. Установлено, что даже кратковременные стрессовые воздействия повышают выработку шаперонов и повышают устойчивость организма к длительным стрессам. Так, кратковременная ишемия сердечной мышцы в период бега значительно повышает устойчивость миокарда к длительной ишемии, вызванной стенокардией или тромбоэмболией.

*Эффективность функционирования шаперонов, несомненно, регулируется совокупностью всех белков и полипептидных цепей, присутствующих в клетке. Непосредственное влияние на фолдинг оказывают белки - шапероны FABPs (Fatty Acid - Binding Proteins) – белки, которые обеспечивают транспорт и метаболизм липидов в клетках. Эти белки обеспечивают внутриклеточный транспорт липидов в митохондрии и пероксисомы для дальнейшего их окисления, а также в ядро для опосредованной регуляции липидами процессов транскрипции, в эндоплазматический ретикулум для синтеза компонентов клеточной мембраны и в цитоплазму для формирования жировых капель.*

FABPs белки способны обратимо связываться с гидрофобными насыщенными и ненасыщенными жирными кислотами, эйкозаноидами и другими биологически - активными липидами с высокой афинностью и селективностью, т.е. действуют как шапероны, обеспечивающие транспорт различных молекул через клеточные мембраны, и участвующие в формировании и поддержании третичной структуры белка. В настоящее время выделено несколько изоформ FABPs, присутствующих в органах и тканях с высоким уровнем метаболизма липидов. Так изоформа FABP4, доля которого составляет до 1 % от всех растворимых белков жировой ткани, способствует поступлению эфиров холестерина в клетку и формированию пенистых клеток. Посредством этого механизма избыток холестерина переносится в печень, а затем выводится из организма с желчью. Установлено, что FABP4, связываясь с гормон - чувствительной липазой адипоцитов, активирует липолиз. Дефицит этого белка коррелируется с уровнем липидов в сыворотке и ассоциируется с низкой частотой атеросклероза. Также было показано, что уровень FABP4 в сыворотке статистически значимо повышается у лиц с избыточной массой тела и выявленным ожирением и положительно коррелирует с окружностью талии, артериальным давлением и ИР.

При ожирении была обнаружена повышенная активность генов, отвечающих за синтез еще одного белка теплового шока (шаперона) Hsp72 [7]. Данные были подтверждены в экспериментальных моделях на лабораторных трансгенных мышах, у которых в ответ на повышение жировой массы обнаруживался усиленный синтез Hsp 72. Уровень HSP72 приостанавливал рост и снижал развитие воспалительной реакции в жировой ткани. При

активном синтезе Hsp72 наблюдались снижение стрессорной реакции, и снижалась масса тела. Hsp72 ускоряет и повышает эффективность процессов компенсаторного окисления пальмитата в миокарде, с целью снижения дальнейшего разрастания жировой ткани и понижения воспалительной реакции. Обсуждается возможность использования средств повышения синтеза белка HSP 72 для улучшения процессов фолдинга белка в жировых клетках, для снижения иммуно - воспалительной реакции, а также для лечения состояния инсулинорезистентности с перспективой дальнейшего снижения массы тела [8].

Кроме того, у лиц, страдающих ожирением было обнаружено в крови повышенное содержание 4 - фенилмасляной кислоты – шаперона, концентрация которого возрастала прямо пропорционально содержанию жировой ткани в организме. Данное явление связано с тем, что при развитии воспалительного процесса в жировой ткани наблюдается стресс эндоплазматического ретикулума в адипоцитах и нарушаются процессы фолдинга белка. В ответ на стрессовый фактор, с целью сохранения гомеостаза в адипоцитах вырабатывается 4 - фенилмасляная кислота, которая, по данным молекулярного анализа, связывается с молекулами человеческого сывороточного альбумина. Как и жирные кислоты, она вызывает конформационные изменения в человеческом сывороточном альбумине; активизация её транспорта происходит при ожирении. Таким образом, определение уровня 4 - фенилмасляной кислоты может использоваться при диагностике ожирения.

Людям и избыточным весом, страдающим заболеваниями сердечно - сосудистой и эндокринной систем и другими сопутствующими заболеваниями, необходимо регулярно контролировать и при необходимости корректировать уровень глюкозы и холестерина крови. Ранняя диагностика ожирения определяет профилактику жирового гепатоза, которая заключается в исключении факторов, повышающих риск развития заболевания. Основой ее является здоровый и активный образ жизни. Регулярные занятия спортом, утренняя зарядка, прогулки на свежем воздухе должны войти в привычку каждого человека.

### **Список используемой литературы:**

1. Григорян О.Р., Андреева Е.Н., Дедов И.И. «Менопаузный синдром у женщин с нарушениями углеводного обмена», Научно - практическое руководство. 2 - е изд. М., 2011, с. 61.
2. World Health Organization. «Global health risks mortality and burden of disease attributable to selected major risks», Geneva, Switzerland: World Health Organization, 2009, p. 62.
3. Koopal C., van der Graaf Y., Asselbergs F. W., Westerink J., Visseren F. «Influence of APOE - 2 genotype on the relation between adiposity and plasma lipid levels in patients with vascular disease», International Journal of Obesity, 2015, 39(2), p.265–269.
4. Henstridge D.C., Whitham M., Febbraio M.A. «Chaperoning to the metabolic party: The emerging therapeutic role of heat - shock proteins in obesity and type 2 diabetes», Mol. Metab., 2014, p. 781–783.
5. Гришкова М.В., Кутузова Н.М. «Роль молекулярных шаперонов в развитии нейродегенеративных заболеваний (обзор литературы)», ж. «Земский врач» - №2 (19), М., 2013, с. 78.
6. Habich C., Sell H. «Heat shock proteins in obesity: links to cardiovascular disease», Horm. Mol. Biol. Clin. Investig. 2015, p. 123.



7. Henstridge D.C., Estevez E., Allen T.L., Heywood S.E., Gardner T., Yang C., Mellett N.A., Kingwell B.A., Meikle P.J., Febbraio M.A. «Genetic manipulation of cardiac Hsp72 levels does not alter substrate metabolism but reveals insights into high - fat feeding - induced cardiac insulin resistance», Cell Stress Chaperones, 2015, p. 465.

8. Henstridge D.C., Estevez E., Allen T.L., Heywood S.E., Gardner T., Yang C., Mellett N.A., Kingwell B.A., Meikle P.J., Febbraio M.A. «Genetic manipulation of cardiac Hsp72 levels does not alter substrate metabolism but reveals insights into high - fat feeding - induced cardiac insulin resistance», Cell Stress Chaperones, 2015, p. 465.

© А.П.Плетень, Р. К. Михеев, 2015

**УДК 911.8**

**И.С. Швабеланд**

канд. биол. наук, доцент

Институт Естественных Наук и Математики

**К.А. Тимофеева**

студентка 2 курса

Медико - психолого - социальный институт

Хакасский государственный университет им. Н.Ф. Катанова

г. Абакан, Российская Федерация

## **СТРУКТУРА ЗЕМЕЛЬНОГО ФОНДА КРАСНОЯРСКОГО КРАЯ**

В структуре земельного фонда Красноярского края в разрезе категорий земель в 2011 - 2013 гг. произошли изменения площадей всех категорий, кроме земель лесного фонда [1].

Землями сельскохозяйственного назначения признаются земли, находящиеся за границей населенного пункта и предоставленные для нужд сельского хозяйства, а также предназначенные для этих целей. Земли данной категории выступают как основное средство производства в сельском хозяйстве, имеют особый правовой режим и подлежат особой охране, направленной на сохранение их площади, предотвращение развития негативных процессов и повышение плодородия почв. На 1 января 2013 года площадь земель сельскохозяйственного назначения составила 39871,8 тыс. га. Учету подлежат также оленьи пастбища, которые расположены в таких природных зонах как тундра, лесотундра, северная тайга, арктическая и субарктическая тундра, растительный покров которых пригоден в качестве корма для северного оленя. Оленьи пастбища отнесены к землям различных категорий и учитываются в составе таких угодий, как лесные земли, земли под древесно - кустарниковой растительностью и болотами, нарушенные и прочие земли. Из общей площади земель сельскохозяйственного назначения по состоянию на 01.01.2013 г. 93,7 % земель находится в государственной и муниципальной собственности, 5,9 % – в собственности граждан и всего 0,4 % – в собственности сельскохозяйственных предприятий и организаций [2].

Площади сельскохозяйственных угодий в структуре земель сельскохозяйственного назначения занимают 4932,7 тыс. га или 12,4 % . Основная доля сельскохозяйственных

угодий - 4515,7 тыс. га или 11,3 % от общей площади занимаемых земель сельскохозяйственного назначения находится на различных правах у сельскохозяйственных предприятий и граждан и вовлечена в сельскохозяйственный оборот, 417 тыс. га сельскохозяйственных угодий находится в фонде перераспределения земель и в настоящее время никому не предоставлены и не используются. Структура сельскохозяйственных угодий за 2013 год, по сравнению с 2011 г., не изменилась: площадь пашни занимает 60,1 %, площадь пастбищ – 23,2 %, сенокосов – 13,6 %, залежей – 2,6 %, многолетних насаждений – 0,5 % . Практически все сельскохозяйственные угодья размещаются в южной части края - в Канско - Ачинской и в Алтайско - Саянской природно - сельскохозяйственных зонах. Площадь земель, не вовлеченных в сельскохозяйственный оборот, в структуре земель сельскохозяйственного назначения составила 34939,1 тыс. га. Уменьшение площадей невостребованных земельных долей в 2013 году произошло в результате исключения земель из частной собственности по решению судов о признании за Красноярским краем права собственности на земельные участки, образованные путем выделения из земельных участков собственников невостребованных земельных долей, отказов граждан от права собственности на земельные доли и регистрацией права собственности за муниципальным образованием, а также оформлением собственниками земельных долей и продажей сформированных земельных участков юридическим лицам для сельскохозяйственного использования [2].

В соответствии с действующим законодательством землями населенных пунктов признаются земли, используемые и предназначенные для застройки и развития населенных пунктов. Черта населенного пункта представляет собой внешние границы земель, которая установлена на основании градостроительной и землеустроительной документации и утвержденная представительными органами местного самоуправления. Основанием для внесения изменений в учет земель данной категории являются утвержденные в установленном порядке изменения административных границ территорий населенных пунктов и состава земель, а также утвержденные результаты инвентаризации земель. Кроме этого, уточнение площадей по видам использования земель на территории населенных пунктов осуществляется по результатам межевания земель в процессе мероприятий по разграничению земель государственной собственности и внесению в установленном порядке сведений о земельных участках в государственный кадастр недвижимости. По состоянию на 1 января 2013 года площадь земель, отнесенных к данной категории, составила 356,5 тыс. га или 0,2 % территории края. С 2011 года земли населенных пунктов увеличились на 0,8 тыс. га за счет перевода из земель сельскохозяйственного назначения, земель промышленности и иного специального назначения и земель запаса [1].

К землям запаса относятся земли, находящиеся в государственной и муниципальной собственности и не предоставленные гражданам или юридическим лицам, то есть земли запаса – это неиспользуемые земли.

По своему составу земли запаса неоднородны. В состав земель запаса входят земли, занятые как сельскохозяйственными угодьями, так и обширными природными объектами, не вовлеченными в хозяйственный оборот, представляющими собой скалы, пески, галечники, под участками леса, водными объектами и земельные участки с тундровой растительностью. В отношении участков леса и водных объектов необходимо проведение

комплекса мероприятий по переводу земель или земельных участков в другие категории земель согласно требованиям лесного, водного и земельного законодательства.

**Список использованной литературы:**

1. Доклад «О состоянии и использовании земель Красноярского края 2012 г.»
2. Доклад «О состоянии и использовании земель Красноярского края 2013 г.»

© И.С. Швабенланд, К.А. Тимофеева, 2015

УДК 639.31.

**А.Ю.Асанов**

к.б.н., заведующий лабораторией  
лаборатории исследований биоресурсов пресноводных  
водоемов (по Пензенской области и Республике Мордовия)  
Краснодарского филиала ФГБНУ «ВНИРО»,  
г. Пенза, Российская Федерация

### **О НЕОБХОДИМОСТИ ВОЗВРАЩЕНИЯ ПОЛНОМОЧИЙ ПО ПРОВЕДЕНИЮ КОНКУРСОВ НА РЫБОВОДНЫЕ УЧАСТКИ В ПЕНЗЕНСКУЮ ОБЛАСТЬ**

В настоящее время в Российской Федерации выращивают около 150 тыс. тонн товарной рыбы, экспортируя при этом 300 тыс. тонн подобной продукции из - за рубежа. Причем из стран, которые не располагают таким огромным фондом внутренних водоемов, каким богата Россия. Поэтому в плане импортозамещения отечественные рыбоводы не только способны обеспечить своей продукцией население страны, но и наладить масштабные экспортные поставки. Как это часто бывает в нашей экономике, для этого достаточно провести простые организационные мероприятия, одним из которых является возвращение полномочий по проведению конкурсов на рыбоводные (ранее рыбопромысловые) участки в регионы.

К 1991 г. в Пензенской области насчитывалось около 840 колхозных и совхозных прудов – водоемов комплексного назначения (ВКН), общей площадью 19 тыс. га, построенных на ручьях и малых речках. Площадь прудов в основном составляет от 3 - х до 40 га. В 2003 г. в поисках путей развития фермерства и предпринимательства на селе Губернатор Пензенской области В.К. Бочкарев на примере успешного использования арендованного пруда предпринимателем Савенковым В.И. предложил сельхозтоваропроизводителям региона заняться рыбоводством.

В 2004 г. прокуратура направила обращение Губернатору Пензенской области с предложением – ликвидировать ВКН, ставшие бесхозными, либо найти им собственников. На уровне Правительства Пензенской области было принято решение, что тем, кто возьмет плотины – гидротехнические сооружения (ГТС) в аренду или собственность, разрешить на водоемах заниматься рыбохозяйственной деятельностью. Была проведена большая пропагандистская работа по привлечению пользователей водоемов. Сотни потенциальных пользователей выкупили или взяли в аренду плотины и осуществили их ремонт.

Однако для узаконивания рыбоводной деятельности этого оказалось недостаточно. Тогда, после длительных консультаций, было предложено пользователям водоемов оформлять земли под ВКН и вокруг них в аренду или собственность, также многие смогли получить лицензии на водопользование на сроки 25 - 49 лет. Но, и оформление данных документов не дали возможности пензенским рыбоводам спокойно осуществлять свою деятельность. Так как, по мнению контролирующих ведомств, существующая гидравлическая связь пруда с ручьем или речкой требует специального разрешения на

использование его «диких» биоресурсов, обычно представленных в малых водотоках единичными экземплярами. Необходимо отметить, что промышленное рыбоводство неосуществимо в изолированных от водотоков прудах, а при принудительной закачке в них воды из - за стоимости электроэнергии в настоящее время нерентабельно.

Выход Постановлений Правительства РФ № 264 от 14.04.2008 г., № 1078 от 30.12.2008 г., № 136 от 14.02.2009 г. (о проведении конкурсов на предоставление рыбопромысловых участков), подготовленных в том числе и в результате постоянного будирования данного вопроса ведомствами Пензенской области, привел к третьему этапу оформления пензенских прудов.

Перечень рыбопромысловых участков Пензенской области пересматривался несколько раз. В него не включали водоемы, расположенные в пределах населенных пунктов, и ряд других, имеющих важное общественное значение. В действующий Перечень рыбопромысловых участков региона вошли около 500 ВКН. За период действия полномочий Минсельхозом Пензенской области в 2010 - 2013 гг. проведено 10 конкурсов на 200 водоемов, узаконив 140 из них. С пользователями были заключены договоры на производство товарной рыбы на 10 лет. На узаконенных водоемах резко возросли темпы роста производства товарной рыбы [1, с. 39].

Всего же за период с 2004 по 2014 гг. официальное ее производство выросло с 0 до 2000 тонн, что позволило по данному показателю Пензенской области подняться с последнего на второе место в Приволжском федеральном округе (ПФО) (табл. 1). А при задействовании всех имеющихся ВКН производство товарной рыбы может превысить в регионе 10 тыс. тонн [2, с. 87]. Однако из - за приостановки проведения конкурсов рост рыбопроизводства перестал расти.

Таблица 1

Производство и отлов товарной рыбы в водоемах Пензенской области с 2004 по 2015 гг.

Показатель и	Годы											
	2004	2005	2006	2007	2008	2009	2010	2011	2012	2013	2014	2015
Производство и отлов товарной рыбы, тонн	0	54	273	480	764	791	911	1133	1537	1707	2000	2000

Возможность эффективного занятия рыбоводством на ВКН с 2004 г. позволяла положительная позиция руководства Пензенской области и Законодательного собрания региона, т.к. вопрос степени оформления небольших искусственных водоемов носит неопределенный рекомендательный характер. Небольшой отдел рыбного хозяйства, созданный по приказу Губернатора в 2004 г. для успешного решения вопросов по ВКН, начал свою деятельность в составе Правительства Пензенской области в Управлении сельского хозяйства, затем был переведен в Управление природных ресурсов, далее в

Охотуправление, далее в Управление биопромресурсов, и, наконец, вернулся в Министерство сельского хозяйства, которое курирует рыбное хозяйство последние 6 лет.

Комиссии по определению границ рыбопромысловых (рыбоводных) участков, формированию Перечня участков, по проведению конкурсов на участки и региональный Рыбохозяйственный совет включают профессиональных специалистов Пензенской области: 3 - х представителей Росрыболовства – рыбохозяйственной науки, терорганов Росрыболовства, рыбовода; представителей отдела водных ресурсов Верхне - Волжского бассейнового водного управления, управления природных ресурсов, Министерства госимущества, Федеральной антимонопольной службы, «Управления «Пензамелиоводхоз», от общественных объединений – НП «Пензрыбхоза» и «Пензохотрыболовсоюза», представителей Минсельхоза [3, с. 32, 33].

Как отмечалось выше, площадь отдельных прудов небольшая. Пруды русловые, для их эффективного использования к базовым прудам, расположенным на системах оврагов, пользователями пристраиваются вспомогательные пруды и прудики, подсыпаются основные плотины, увеличивая площадь акватории, и в результате из одного пруда получается рыбоводное хозяйство с несколькими водоемами. Так, например, площадь вновь построенных прудов в рыбоводном хозяйстве ООО СПК «Югра» (рук. Шнайлер И.К.) превышает 500 га.

Главная основа существования пруда – плотина с водосбросными устройствами. Нет плотины, нет пруда. Не дают работать собственнику плотины с водоемом – под предлогом ремонта ГТС, им сбрасывается вода. При наличии собственника ГТС, передача земли под водоемом или оформление рыбоводного участка другому пользователю – бессмысленны. С учетом этих острых ситуаций, имевших большую огласку в регионе в 2004 - 2007 гг., региональная конкурсная комиссия не допустила ни одного подобного прецедента.

Среди пользователей практически нет крупных предпринимателей, т.к. рентабельность занятия рыбоводством на ВКН невысокая из - за их малых площадей и рассредоточенности по территории региона. По сведениям вышеупомянутого Савенкова В.И., экономически высокообразованного и активного предпринимателя, просчитавшего все свои затраты, первую прибыль с пруда в размере 18 тыс. руб. он получил на 8 - й год его эксплуатации. Поэтому, основными пользователями ВКН являются преимущественно индивидуальные предприниматели (ИП) и крестьянско - фермерские хозяйства (КФХ), как правило, состоящие из членов одной семьи. В занятие аквакультурой их привлекли областная пропаганда о перспективности данного направления в регионе и любовь к природе и рыбалке [4, с. 6 - 8]. При этом, абсолютное большинство пользователей вкладывают свои средства в водоемы, часто зарабатывая их на сезонных работах в г. Москве, Московской области, на Севере, в Западной Сибири и в другой сельскохозяйственной и предпринимательской деятельности.

Половина, более прагматичных, пользователей ВКН отказались от рыбохозяйственной сферы деятельности. Тем не менее, на большинство водоемов есть потенциальные претенденты.

Пензенские рыбоводы за последние 25 лет не получали средств из федерального бюджета. Небольшие средства областного бюджета в основном направлялись на общественные мероприятия и обучение рыбоводов. Некоторые из них получали гранты по линии КФХ и премии за высокие показатели рыбопроизводства. За прошедшие 11 лет

поддержки развития рыбоводства областью организовано более 100 мероприятий – обучающих и производственных семинаров, мастер - классов. Специальные обучающие семинары проводились для участников конкурсов на рыбопромысловые участки и фактически работали с каждым участником конкурса для правильного оформления пакета конкурсных документов. Вышеперечисленные члены комиссии, со знанием ситуации на конкретных водоемах, внимательно изучали документы каждого конкурсанта. К сожалению, передача полномочий по проведению конкурсов на рыбопромысловые (рыбоводные) участки в территориальные органы Росрыболовства остановили данный процесс. Незаконными с точки зрения рыбоводного участка в Пензенской области остались более 300 ВКН.

За прошедшие два года со времени передачи полномочий первый конкурс по одному из 14 регионов ПФО – Республике Марий Эл, Средневолжским теруправлением Росрыболовства был объявлен на декабрь 2015 г. На торги выставлялось 9 рыбоводных участков. Однако конкурс признан несостоявшимся в связи с отсутствием допущенных участников. Нетрудно подсчитать, что с учетом очередности Пензенской области и количеством ее рыбоводных участков потребуется не одно десятилетие для узаконивания рыбоводной деятельности на ВКН региона.

Для успешной и быстрой работы Средневолжского теруправления Росрыболовства в вопросе проведения конкурсов на рыбоводные участки Пензенской области нет объективных предпосылок. Во - первых, не увеличен штат организации для этой работы. Также, за рассматриваемый период с 2004 г. терорганами рыбохозяйственных мероприятий в Пензенской области не проводилось, пруды ими не строились, проблемы рыбоводов не изучались, помощь в охране прудов не осуществлялась, финансовых средств не выделялось.

Из - за отсутствия требований при проведении конкурсов на рыбоводные участки, терорганы не располагают сведениями о принадлежности (аренда, собственность) земли и ГТС прудов, наличие других документов на данные водоемы и, в целом, не имеют плановых заданий по росту рыбопроизводства в Пензенской области. Поэтому проведение конкурсов терорганами в г. Самара по Пензенской области не только не дадут положительных результатов, а скорее приведут к судебным разбирательствам с собственниками и арендаторами водоемов.

На парламентских слушаниях в Государственной Думе Российской Федерации 6 ноября 2015 г. на тему: «Совершенствование законодательной базы как основы регулирования рыбохозяйственной отрасли в целях обеспечения национальной безопасности» кроме Пензенской области с предложениями о возвращении полномочий по проведению конкурсов на рыбоводные участки выступили представители руководства Курганской области и Краснодарского края. Причем в сравнении с малыми пензенскими прудами речь в данных регионах идет о крупных естественных озерах и водохранилищах [5, с. 2 - 4].

На основании вышеизложенного, считаем необходимым предложить следующие рекомендации.

1. Полномочия по проведению конкурсов на рыбоводные участки осуществлять с учетом предложений и возможностей регионов, в нашем случае – вернуть в Министерство сельского хозяйства Пензенской области.

2. В региональных конкурсных комиссиях сохранить обязательное участие представителей рыбохозяйственной науки и территориальных органов Росрыболовства.
3. Обеспечить возможность проведения конкурсов на спорные рыбоводные участки в территориальных органах Росрыболовства.

#### **Список использованной литературы:**

1. Асанов А.Ю. Больше рыбы – выше уровень жизни потребителя // Рыбоводство. 2014, №1 - 2. – С.38 - 43.
2. Асанов А.Ю. Успехи, перспективы и необходимые условия для дальнейшего развития аквакультуры Пензенской области // Рыбное хозяйство. 2015, №1. – С. 84 - 90.
3. Асанов А.Ю. Некоммерческому партнерству «Пензрыбхоз» – 10 лет // Рыбоводство, 2015, №1 - 2. – С.32 - 35.
4. Козлов В.И., Козлов А.В. Коммерческая аквакультура (собственное дело на рыбоводной ферме). М.; Изд - во МГУТУ, 2008. – 167 с.
5. Материалы парламентских слушаний на тему: «Совершенствование законодательной базы как основы регулирования рыбохозяйственной отрасли в целях обеспечения национальной безопасности» // Москва, 6 ноября 2015. – 17 с.

© Асанов А.Ю. 2015

**УДК 636.2.084.522.2**

**А.В. Волошин**, к.с - х.н., доцент кафедры

«Технология производства и переработки продукции животноводства»

Аграрный институт

ФГБОУ ВПО «Мордовский государственный университет имени Н.П. Огарева»

Г.Саранск, ул.Большевикская,68. Республика Мордовия. Россия. 430005

**А.Ю. Лавров**, студент 3 курса, Аграрный институт

ФГБОУ ВПО «Мордовский государственный университет имени Н.П. Огарева»

Г.Саранск, ул.Большевикская,68. Республика Мордовия. Россия. 430005

**В.С. Егорин**, студент 3 курса, Аграрный институт

ФГБОУ ВПО «Мордовский государственный университет имени Н.П. Огарева»

Г.Саранск, ул.Большевикская,68. Республика Мордовия. Россия. 430005

### **ИЗУЧЕНИЯ ДЕЙСТВИЯ ВИТАМИННОЙ ДОБАВКИ «ТРИВИТАМИН» НА ИНТЕНСИВНОСТЬ РОСТА И ОТКОРМОЧНЫЕ КАЧЕСТВА БЫЧКОВ ПРИ ЗАКЛЮЧИТЕЛЬНОМ ОТКОРМЕ НА ОТХОДАХ СПИРТОВОЙ ПРОМЫШЛЕННОСТИ**

Получение качественной говядины связано с полноценностью рационов питания, в частности с витаминным питанием, особенно во время заключительного откорма бычков. Интенсификация производства говядины в немалой степени связана с организацией полноценного кормления животных, предусматривающей оптимальное обеспечение их потребностей во всех элементах питания, в том числе



витаминах. Для крупного рогатого скота наиболее критическими являются жирорастворимые витамины А, D и Е. Как показывает практика, в большинстве случаев в основном рационе крупный рогатый скот не получает необходимого их количества. Скрытый гипо- и авитаминоз наносит огромный экономический ущерб за счет задержки роста и развития молодняка, снижения продуктивности и воспроизводительных функций животных. Особенно нуждается в витаминном обеспечении молодняк крупного рогатого скота, откармливаемый на отходах пищевой промышленности, в частности на барде. Специфической особенностью данного вида корма является отсутствие в нем витаминов А, D и Е и несбалансированность фосфорно-кальциевого питания. Поэтому получение высокой продуктивности животных, откармливаемых на барде, возможно лишь при условии балансирования рационов по недостающим элементам питания и биологически активным веществам.

Целью работы было изучение действия тривитамина  $AD_3E$  на интенсивность роста и мясную продуктивность бычков при барданом откорме.

Исследования проводились на молодняке крупного рогатого скота симментальской породы в условиях предприятия «ГУП РМ Развитие села» Старошайговского района РМ.

Для опыта по принципу аналогов было отобрано 20 голов бычков в возрасте 11 месяцев с живой массой 255 - 270 кг. Из них было сформировано две группы по 10 голов в каждой.

Рационы кормления составлялись по нормам РАСХН с учетом химического состава местных коров были рассчитаны на получение 900 г среднесуточного прироста живой массы.

Первая группа (контрольная) получала основной рацион без витаминных добавок, а вторая (опытная) – с дополнением к основному рациону Тривитамина  $AD_3E$  в дозе 22мл один раз в декаду путем внутримышечной инъекции. По содержанию витамина А это соответствовало рекомендуемым нормам.

В результате проведенных исследований установлено, что применение при барданом откорме бычков Тривитамина обеспечивает интенсивный рост молодняка в течение длительного времени. Так, за 234 дня откорма среднесуточный прирост бычков опытной группы составил 746 г, что на 32 % больше, чем у их сверстников из контрольной группы, не получавших витаминный препарат (табл.1). В результате к концу откорма живая масса бычков опытной группы достигала 436,1 кг, или увеличивалась на 173,5 кг.

В контрольной группе валовой прирост с одной головы составил 133,4 кг, или на 30 % меньше.

В первый месяц откорма среднесуточные приросты бычков опытной группы были значительно ниже, чем в контроле. Очевидно, это связано с отрицательным действием стресс-фактора, вызванного внутримышечной инъекцией витаминного препарата, причинившей животному беспокойство. Однако в дальнейшем угнетенное состояние исчезло, а действие Тривитамина положительно сказалось на продуктивности молодняка.

Уже через два месяца опыта среднесуточные приросты бычков обеих групп сравнялись, затем в опытной они постоянно нарастали с каждым месяцем откорма, тогда как в контрольной интенсивность роста постепенно снижалась, и концу периода этот показатель был более чем в два раза ниже.

Таблица 1

## Динамика живой массы и среднесуточных приростов бычков.

Месяц откорма	Группа животных					
	Контрольная			Опытная		
	Живая Масса, кг	Прирост На 1 гол., кг	Среднесу - Точный Прирост, г	Живая масса кг	Прирост На 1 гол., кг	Среднесу - Точный Прирост, г
При по - Становке На откорм.	266,6	-	-	262,6	-	-
1 - й	289,6	23,0	767	282,2	19,6	653
2 - й	311,6	22,0	733	303,0	20,8	693
3 - й	329,0	17,4	580	320,3	17,3	577
4 - й	345,4	16,4	547	338,2	17,9	597
5 - й	361,9	16,5	550	360,0	21,8	727
6 - й	376,4	14,5	483	385,5	25,5	850
7 - й	390,3	13,9	463	411,9	26,4	880
8 - й	400,0	9,7	404	436,1	24,2	1008

О действии Тривитамина А на количественные показатели мясной продуктивности животных судили также по данным контрольного убоя бычков, который провели в конце откормочного цикла. Молодняк опытной группы дал более тяжеловесные туши. У бычков, получивших Тривитамин, убойная масса была выше на 20,0 кг, или на 9,2 % ( $P < 0,05$ ) чем в контрольной группе (табл. 2).

Обеспечение оптимального витаминного питания животных повысило и оплату корма продукцией. Затраты кормов на 1 кг прироста у бычков опытной группы были на 17,6 % ниже по сравнению с контрольной группой, не получавшей витаминный препарат.

Таким образом, регулярное обеспечение бычков Тривитаминном позволило увеличить продолжительность откорма на барде до 8 месяцев, довести живую массу до 450 кг и более, повысить убойную массу на 9,2 % , снизить расход кормов на 1 кг прироста на 17,6 % .

Таблица 2

## Показатели мясной продуктивности бычков

Показатель	Группа	
	контрольная	опытная
Предубойная живая масса, кг	389,5+4,6	424,8+4,9
Масса парной туши: кг %	208,0+3,4 53,4	227,6+4,2 53,6
Масса внутреннего сала: кг	9,4+0,16	9,7+0,17

%	2,4	2,3
Убойная масса, кг	217,4+3,5	237,4+4,3
Убойный выход, %	55,8	55,9

#### **Список использованных источников**

1. Межвузовский сборник научных трудов. Изд - во. Мордовского университета 1992г. Крисанов А.Ф. и др. С. 30 - 33.

2. Двинская Л.М. Физиолого - биохимические основы витаминного питания сельскохозяйственных животных. Рига, 1987. С. 79 - 81.

3. Спиричев В.Б., Конь И.Я. Биологическая роль жирорастворимых витаминов // Физиология человека и животных. М., 1989. Т. 37. С. 97 - 101.

4. Производство продукции животноводства : учебник / В. Г. Матюшкин, А. Ф. Крисанов, И. А. Егоров, А. В. Волошин, О. М. Литяйкин ; под ред. В. Г. Матюшкина, А. Ф. Крисанова. – Саранск : Изд - во Мордов. ун - та, 2008. –380с.

© А.В. Волошин, В.С. Егорин, А.Ю. Лавров, 2015

**УДК 63**

**Г.Д.Горяев** кандидат сельскохозяйственных наук, доцент

**В.П.Ходыков** кандидат сельскохозяйственных наук, доцент

ФГБОУ ВО “Калмыцкий государственный университет” имени Б.Б.Городовикова,  
АГРАРНЫЙ ФАКУЛЬТЕТ

### **ГЕМАТОЛОГИЧЕСКИЕ ПОКАЗАТЕЛИ КРОВИ И ХИМИЧЕСКИЙ СОСТАВ МОЛОКА КОРОВ КАЛМЫЦКОЙ ПОРОДЫ В ЗАВИСИМОСТИ ОТ ВОЗРАСТА**

Среди многих показателей крови особое место занимает химический ее состав. Кровь осуществляет стабилизацию внутренней среды, обеспечивает функциональное единство различных органов и тканей, участвует в обмене веществ, дыхании, выделении, терморегуляции, защитных функциях организма. Поэтому любое изменение в состоянии организма и в обмене веществ существенно отражается и на составе крови. В свою очередь, состав крови косвенно, а иногда и прямо влияет не только на качество продукции, получаемой от животных, но и на ее количество. В мясном скотоводстве качество и количество молока, которое продуцирует корова, влияет на рост и развитие молодняка, который находится под коровой до 7 - 8 месяцев.

В связи с этими обстоятельствами, перед нами была поставлена задача изучить химический состав крови у коров 1, 2 и 3 - го отелов, которые оказывают влияние на качественный состав молока.

Молочная продуктивность обусловлена многими сложными и многообразными процессами, происходящими в организме коров, что, определенным образом, отражается в межклеточном обмене. Косвенная характеристика состояния обмена веществ на этом уровне может быть дана соответствующими показателями коровы. В связи с этим, нами изучены

показатели, характеризующие состояние белково - азотистого (общий белок, активность АЛТ и АСТ) и минерального обмена (Са и Р).

Согласно программы исследований мы изучали:

1. Молочность коров калмыцкой породы.

2. Химический состав крови:

а) общий белок;

б) АСТ;

в) АЛТ;

г) Са;

д) Р.

3. Химический состав молока:

а) жир;

б) белок;

в) лактозу.

Показатели химического состава молока изучали по общепринятым методикам.

Биохимические анализы крови проводились на биохимическом фотометре Стат Факс.

Для определения химического состава крови нами были отобраны 15 коров калмыцкой породы и они были разделены на 3 группы: 1 группа – коровы 1 отела; 2 группа – коровы 2 отела; 3 группа – коровы 3 отела (рис. 1).

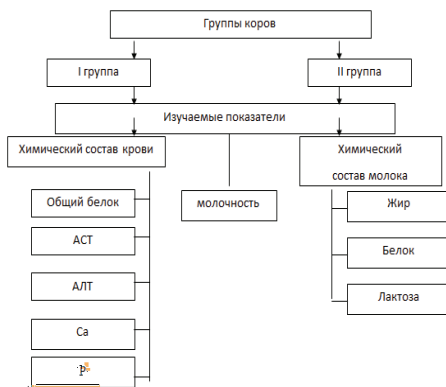

**Рис. 1. Схема исследований**

В племенном репродукторе крестьянско - фермерском хозяйстве «Адуч» на 1 января 2015 года было 2473 голов крупного рогатого скота, в том числе 1420 коров и нетелей, что составило 57,42 % . Этого достаточно для племрепродуктора «Адуч», занимающегося выращиванием телят до 7 - 8 - месячного возраста.

Молоко является первым и основным источником питания теленка, количеством и качеством оказывает существенное влияние на интенсивность роста и характер его развития. Поэтому в мясном скотоводстве молочность коров определяется косвенно по массе теленка в 8 - месячном возрасте. С учетом этого обстоятельства нами была определена молочность коров калмыцкой породы в зависимости от отела (табл. 1).

Таблица 1

## Молочность коров калмыцкой породы

Возраст в отелах	Количество голов	Средняя живая масса, кг в 8 месяцев	
		бычков	телок
1	5	170	160
2	5	190	170
3 и старше	5	210	190

Молочность коров по средней массе бычков в 8 - месячном возрасте коровы соответствует классу элита - рекорд, а по средней живой массе – 1 классу.

Исследованиями ВНИИМС на разных мясных породах установлена положительная корреляция ( $r = 0,4 - 0,7$ ) между количеством молока и его массой при отъеме в 8 - месячном возрасте.

По данным М.Б.Нармаева (1969) средний удой коровы калмыцкой породы составляет 800 - 1200 кг молока, в основном до 1500 кг. Этого показателя достаточно, чтобы обеспечить обильное и полноценное кормление в молочный период и получить молодняк к 8 - месячному возрасту с живой массой 170 - 240 кг. От живой массы телят в 8 - месячном возрасте зависит дальнейший рост молодняка и его конечная масса.

Одним из важнейших показателей, который характеризуется химическим составом молока, является жир молока. Нами был определен процент жира молока коров калмыцкой породы в течение летнего периода. Данные содержания жира в молоке коров калмыцкой породы в зависимости от отела представлены в таблице 2.

Таблица 2

## Содержание жира, %

Отел	Месяц			В среднем за 3 месяца
	6	7	8	
1	3,68	3,71	3,80	3,73
2	3,74	3,80	3,82	3,78
3	3,77	3,79	3,83	3,79

Данные таблицы 2 показывают, что содержание жира в молоке коров калмыцкой породы колеблется от 3,68 до 3,83 % . Отмечена общая тенденция для коров разных отелов, увеличение жирности молока с июня по август месяц. Это связано с выгоранием пастбищ, уменьшением удоев и вследствие этого увеличивается жирность молока.

Отмечено также, что с возрастом увеличивается процент жира. Это связано с тем, что с возрастом увеличивается синтетическая деятельность молочной железы.

Белки молока уникальны по составу, характеризуются большим набором аминокислот и потому являются хорошим пластическим материалом при построении тканей организма. Они полноценны, поскольку содержат все незаменимые аминокислоты.

Белки молока обладают также лечебным действием, так как способствуют образованию гемоглобина и увеличивают количество эритроцитов в крови, улучшая соотношение между эритроцитами и другими компонентами крови.

Белки молока играют важную роль в образовании клеток, входят в состав гормонов, ферментов, которые регулируют обмен веществ в организме молодого теленка.

В связи с тем, что белок играет важную роль в формировании молодого организма в мясном скотоводстве, мы изучали содержание белка у коров калмыцкой породы (табл. 3).

**Таблица 3**

<b>Содержание белка, %</b>				
Отел	Месяц			В среднем за 3 месяца
	6	7	8	
1	3,7	3,6	3,6	3,6
2	3,6	3,4	3,6	3,5
3	3,6	3,4	3,6	3,5

Данные таблицы 3 показывают, что содержание белка колеблется от 3,4 до 3,7 % , что соответствует породным особенностям калмыцкой породы.

Интересно, что молоко является единственным источником лактозы в природе. Поразителен тот факт, что молоко всех млекопитающих содержит лактозу. Отсюда можно предположить, что лактоза – важная составная часть молока, иначе природа не включила ее в состав молока всех видов млекопитающих, Лактоза – важный углевод, необходимый для питания новорожденных в первые дни жизни (табл. 4).

**Таблица 4**

<b>Содержание лактозы, %</b>				
Отел	Месяц			В среднем за 3 месяца
	6	7	8	
1	5,0	4,7	4,7	4,8
2	4,7	4,5	4,7	4,6
3	4,6	4,5	4,7	4,6

Данные таблицы 4 показывают, что содержание молочного сахара колеблется от 4,5 - 5,0 % , наиболее высокое содержание лактозы у коров 1 отела (4,7 - 5,0 % ), а затем у коров 2 и 3 отелов.

Сывороточные белки крови – важные предшественники белков молока и молочного жира. Поэтому нами были проведены исследования по изучению белкового состава крови в зависимости от возраста (таблица 5).

**Таблица 5**

**Содержание общего белка и активность ферментов  
у коров калмыцкой породы**

№ п / п	Индивидуальный номер	Год рождения	Общий белок, г / л	АЛТ, МЕ / л	АСТ, МЕ / л
1	9471	2011	84,0	43,60	35,45
2	93456	2011	88,8	44,25	34,85

3	90001	2011	78,7	45,30	33,90
4	9580	2011	68,5	45,67	30,40
5	9832	2011	71,6	44,30	33,30
	В среднем		78,32	44,63	33,58
1	8313	2010	69,0	42,95	32,80
2	8830	2010	68,3	46,06	35,50
3	8311	2010	68,3	46,65	35,45
4	8367	2010	69,7	42,60	34,65
5	8339	2010	71,6	40,60	31,90
	В среднем		69,38	43,77	34,06
1	7183	2009	72,7	42,65	33,34
2	73101	2009	68,9	47,00	35,40
3	7141	2009	73,4	39,85	29,80
4	7197	2009	68,3	42,15	32,50
5	7213	2009	69,5	43,00	33,90
	В среднем		70,56	42,93	33,04

Данные таблицы свидетельствуют о том, что содержание общего белка в крови коров калмыцкой породы были наиболее высоки у коров 1 отела (78,32 г / л), чем у коров 2 отела (69,38 г / л) и 3 отела (70,56 г / л).

В настоящее время накоплен большой материал о связи биохимических показателей с продуктивностью животных, что открывает возможность их использования при совершенствовании современных методов селекции крупного рогатого скота.

При этом важное значение приобретает изучение взаимосвязи между биохимическими и продуктивными признаками животных. Так, установление корреляций между активностью аминотрансфераз крови животных с последующей их продуктивностью дало бы возможность в дополнение к обычным критериям отбора, оценивать животных, их потенциальную племенную ценность по ферментному тесту.

Проведенное нами исследование по изучению активности аминотрансфераз коров калмыцкой породы свидетельствуют о том, что активность АЛТ у коров 1 отела составила 44,53 МЕ / л, у коров 2 отела – 43,77 МЕ / л и у коров 3 отела – 42,93 МЕ / л (таблица 17). Активность АСТ составила у коров 1 отела 33,58 МЕ / л, у коров 2 отела – 34,06 МЕ / л и у коров 3 отела – 33,04 МЕ / л.

Результаты проведенных исследований позволяют констатировать, что между ферментами крови и возрастом коров существует положительная связь. В больше степени она проявляется с АЛТ, а в меньшей – с АСТ.

Кальций в организме играет исключительно важную роль. Основная его масса содержится в костях в форме фосфорнокислых и отчасти углекислых и фтористых солей. Костная ткань – основное депо кальция. При понижении его уровня в крови кальций поступает в кровь из костной ткани. Около 40 % кальция сыворотки крови связано с альбуминами в виде сложных комплексных соединений. Кальций, как двухвалентный катион, понижает возбудимость нервной системы, уплотняет клеточную мембрану,

возбуждает сердце, активирует актомиозин, специфическую АТФ - азу, лецитиназу и тормозит дегидрогеназ и других ферментов, способствует свертыванию крови.

Содержание кальция в сыворотке крови служит объективным показателем состояния его обмена и степени обеспеченности животного этим катионом. Все это говорит о необходимости постоянного контроля за содержанием кальция в сыворотке крови животных.

**Таблица 6**

**Содержание минеральных веществ в крови коров калмыцкой породы  
в зависимости от отела**

№ п / п	Индивидуальный номер	Год рождения	Ca, моль / л	P, моль / л
1	9471	2011	5,3	2,0
2	93456	2011	5,6	1,7
3	90001	2011	5,7	2,0
4	9580	2011	5,4	2,0
5	9832	2011	5,7	1,9
	В среднем		5,54	1,92
1	8313	2010	5,0	1,8
2	8830	2010	4,9	1,8
3	8311	2010	5,8	2,3
4	8367	2010	5,8	1,9
5	8339	2010	5,8	2,1
	В среднем		5,46	1,98
1	7183	2009	5,7	1,6
2	73101	2009	5,6	1,8
3	7141	2009	5,4	1,9
4	7197	2009	5,8	1,5
5	7213	2009	5,7	1,7
	В среднем		5,64	1,7

Фосфор служит структурным элементом для построения тканей. Около 80 % фосфора организма входит в состав костей. Фосфор является необходимым компонентом для синтеза нуклеопротеидов, нуклеотидов, фосфопротеидов, фосфорных эфиров, углеводов и др. В присутствии фосфора происходит синтез и распад гликогена, реакции гликолиза и гликогенолиза, а также окислительного фосфорилирования, осуществляемого в цикле трикарбоновых кислот. Соли фосфора, образуя фосфатный буфер, поддерживают рН тканевой организма на относительно постоянном уровне.

**ВЫВОДЫ**

Результаты проведенного исследования позволяют сделать следующие выводы:

1. Молочная продуктивность коров калмыцкой породы составила 1340 кг.
2. Содержание жира в молоке коров калмыцкой породы колеблется от 3,68 до 3,84 % .
3. Содержание белка составило от 3,4 до 3,7 % .



4. Содержание молочного сахара составило 4,5 - 4,8 % , наиболее высокое содержание у коров первого отела – 4,7 - 4,8 % .

5. Содержание общего белка в крови коров калмыцкой породы были наиболее высоки у коров первого отела (78,32 г / л), чем у коров второго отела (69,38 г / л) и третьего отела (70,56 г / л).

6. Существует положительная связь между активностью ферментов крови и возрастом коров. В большей степени она проявляется с АЛТ, и в меньшей степени с АСТ.

7. Содержание Са в крови коров колеблется от 5,46 до 5,64 ммоль / г, а содержание Р – с 1,9 ммоль / г у коров первого отела до 1,7 ммоль / г у коров третьего отела.

### **ПРЕДЛОЖЕНИЯ**

Производить отбор коров по комплексу признаков с учетом химического состава крови, которое непосредственно влияет на рост и развитие молодняка в молочный период.

### **СПИСОК ИСПОЛЬЗОВАННОЙ ЛИТЕРАТУРЫ**

1. Игнатьев А.В. Раннее прогнозирование молочной и мясной продуктивности бестужевской породы крупного рогатого скота по типам белков, активности аминотрансфераз, фосфатаз. Автореферат на соискание ученой степени кандидата сельскохозяйственных наук. – Дубровицы, 1980. – 25 с.

2. Нармаев М.Б. Калмыцкий скот / Нармаев М.Б. – Элиста, Калмгосиздат, 1969. – С. 68 - 82.

3. Натыров А.К. Мясное скотоводство / Натыров А.К., Басангов А.П. – Элиста, АПП «Джангар», 1999, 132 с.

4. Натыров А.К., Арилов А.Н., Баринов В.Э. Состояние и перспективы разведения крупного рогатого скота калмыцкой породы в племенных хозяйствах Республики Калмыкия: Материалы международной научно - практической конференции «Актуальные проблемы развития агропромышленного комплекса Юга России». – Элиста, 2009, с.8 - 9.

5. Эйдригевич Е.Ф., Раевская В.В. Интерьер сельскохозяйственных животных. М.: Колос. 1978. – 254 с.

© Г.Д.Горяев ,В.П.Ходыков, 2015

**УДК 635**

**О.А.Домнина**

Бакалавр 4 курса факультета «Инженерии и природообустройства»  
Саратовский государственный аграрный университет им.Н.И.Вавилова  
г. Саратов, Российская Федерация

### **ФИТОКАРТИНЫ**

Еще с древних времен цветы являлись неотъемлемой частью быта. К примеру, в традиции древних культур Египта, Греции, Рима цветы носили, прежде всего, ритуальный характер. Их выращивали при храмах, возлагали на алтари божеств, они играли важную роль в отпавлении культов.[1]

В настоящее же время цветы используют для украшения домов, офисов детских садов и других помещений. Зеленые насаждения положительно влияют на окружающую атмосферу и самочувствие людей, они создают неповторимую атмосферу уюта, тепла, радости и торжественности.

Существует очень много различных способов для того, что бы разнообразить или создать свой уникальный и неповторимый интерьер. Один из них – это создание вертикальных живых насаждений, озеленение стен, получивших среди дизайнеров название – фитокартина.

Фитокартина или фитостена – это картина из настоящих растений. Такого вида картины используют для украшения помещений и офисов, в виде настенных и настольных рамок. Также они могут закрывать полностью стену или колонну. Существует еще и уличный вариант – для оформления фасадов зданий или стен. Такой вид озеленения привлекателен тем, что позволяет размещать множество различных растений в одном месте, при этом уход за ними сводится к минимуму.

Каковы же причины популярности фитокартин?

- растение живые, а это значит, что они участвуют в создании микроклимата и выработке чистого кислорода в помещении.

- не существует двух одинаковых копий. В каждом случае это уникальный предмет интерьера.

- в отличие от крупногабаритных горшков на подставках, фитокартина или живая стена из растений практически не занимает пространство в помещении.

- достаточно 2 - 3 раза в неделю производить увлажнение почвы и вносить соответствующую подпитку в зависимости от видов растений.[2]

Фитокартины бывают двух видов:

1. с живыми растениями;
2. со стабилизированными растениями;

Что касается стабилизированных растений, то это означает, что вода у этих растений была заменена на специальный глицериновый раствор. Эти растения настоящие, только они не требуют никакого ухода, но при этом передают всю эстетику природных форм.

Фитостена представляет собой модульную или цельную конструкцию, вертикальная панель которой устанавливается или крепится к стенам помещения на некотором расстоянии от вентиляционных и отопительных систем вблизи источников света. Панель фитостены является опорой для многослойного материала, в карманы которого помещаются растения.

Конструкция фитостены содержит автоматическое оборудование для полива и подкормки растений, включающее насос, программируемый таймер, инжектор для фильтрации, поддон для стока воды. Вода и питание подаются растениям по трубкам, соединённым в соответствии с коммуникационной системой конкретной фитостены.

Стационарные фитостены подразумевают крепление к стене помещения, мобильные допускают варианты размещения. Имеется также настенная модификация фитостены, которая, подобно картине вешается на стену.

Выполняя эстетическую задачу, фитостены одновременно отвечают критериям эко - дизайна, поскольку улучшают внутреннюю экологию помещения. Плотная листовая

поверхность фитостены даёт совокупный фитонцидный эффект, растения очищают воздух и повышают уровень влажности.[3]

Разумеется, картину можно сделать своими руками. Самую простую картину можно создать из дерева, пластика или профиля. Каркас нужного размера из профиля, пластика, дерева. К нему крепится сетка из проволоки, которая обеспечивает жесткость конструкции и на ней же закрепляются пробирки или небольшие емкости. В емкости наливается питательный раствор, и помещаются корни растений. С лицевой стороны рамку лучше затянуть какой-нибудь тканью, например, мешковиной, она закроет пробирки и хорошо подходит в качестве декоративного материала в этом случае, а чтобы поместить растения в емкости, в мешковине надо сделать прорезы напротив пробирок. Пробирки на другой стороне каркаса желательно тоже закрыть, чтобы их не было видно. Таким образом, фитокартина выглядит как закрытый со всех сторон ящик.[4]

Выбрать уже готовую фитокартину или сделать своими руками - решать вам. Но стоит помнить, что уход за растениями – это очень кропотливая и упорная работа, которая под силу только настоящим профессионалам.

#### **Список используемой литературы.**

1. [Электронный ресурс] – Режим доступа: [http://www.floridence.info/2013/10/blog-post\\_26.html](http://www.floridence.info/2013/10/blog-post_26.html)
2. [Электронный ресурс] – Режим доступа: <http://zelenastena.ru/index.php/informatsiya/42-fitokartina-prekrasnaya-alternativa-tsvetochnym-gorshkam>
3. [Электронный ресурс] – Режим доступа: <https://ru.wikipedia.org/wiki/Фитостена>
4. [Электронный ресурс] – Режим доступа: <http://ola55.ru/fitokartina-svoimi-rukami>

© О.А. Домнина, 2015

**УДК 631**

**О.А. Домнина**

Бакалавр 4 курса факультета «Инженерии и природообустройства»  
Саратовский государственный аграрный университет им. Н.И.Вавилова  
г. Саратов, Российская Федерация

#### **РЕКУЛЬТИВАЦИЯ ЗЕМЕЛЬ**

На протяжении многих тысячелетий развития экосистем, происходит формирование плодородного слоя почвы. В ходе хозяйственной деятельности человека происходит постоянное разрушение этого слоя почвы. Но мы обязаны передать нашим потомкам землю в состоянии, по меньшей мере не худшем, чем получили ее от предков. Из этого вытекает задача рекультивации, другими словами – это восстановление земель, возвращение им исходного плодородного состояния.

Рекультивация – это комплекс работ, технологий и мероприятий, направленных на восстановления продуктивности почв, ее плодородия, которое в результате человеческой деятельности существенно снизилось. Объектами рекультивации считаются территории, на

которых частично или полностью уничтожены компоненты природы: грунты, подземные воды, почвенный и растительный мир, произошло изменение рельефа местности. Также к нарушенным землям относят такие территории, на которых произошло загрязнение земель токсичными веществами, которые вызывают негативные экологические последствия.

Виды деятельности человека, в результате которых может возникать потребность в проведении рекультивации земель и водоёмов:

1. хозяйственная деятельность
  - 1) добыча полезных ископаемых, особенно открытая разработка месторождений;
  - 2) вырубка лесов;
  - 3) возникновение свалок;
  - 4) строительство городов;
  - 5) создание гидросооружений и аналогичных объектов;
2. проведение военных испытаний, в том числе испытаний ядерного оружия.[3]

При рекультивации необходимо учитывать состав почвы нарушенных земель. В связи с этим, до начала работ по восстановлению, проводят ряд анализов, с целью изучения природной эволюции земель, для поиска наиболее эффективных способов оптимизации.

Комплекс рекультивационных работ представляет собой сложную многокомпонентную систему взаимосвязанных мероприятий,

структурированных по уровню решаемых задач и технологическому исполнению.

Выделяют следующие этапы рекультивации земель:

1) подготовительный этап - включает инвестиционное обоснование мероприятий по рекультивации нарушенных земель и разработку рабочей документации;

2) технический этап - реализация инженерно - технической части проекта восстановления земель (засыпка рвов, ям, впадин, провалов грунта).

3) биологический этап, завершающий рекультивацию и включающий озеленение, лесное строительство, биологическую очистку почв, агромелиоративные и фиторекультивационные мероприятия, направленные на восстановление процессов почвообразования.[1]

Разработка проектной документации на стадии инвестиционного обоснования или рабочего проекта осуществляется на основе задания на проектирование рекультивации нарушенных земель. Инвестиционное обоснование представляет собой вариантное исследование проектных решений с целью выбора из них оптимального, имеющего наилучшее сочетание коммерческой, социальной и экологической эффективности.[1]

Биологический этап включает две стадии:

Пробный посев трав. Цель этого мероприятия — оценить остаточную фитотоксичность почвы, интенсифицировать процессы биodeградации нефти и улучшения агрофизических свойств почвы, уточнить сроки перехода к заключительной стадии рекультивации. Перед пробным посевом трав выполняют вспашку (на глубину загрязнения), рыхление и дискование. В подготовленную почву высевают бобовые культуры, возделываемые в данной зоне (горох, люпин, донник, сераделлу и др.). Посев и уход за посевами осуществляют по технологии, принятой для данной почвенно - климатической зоны.

Фитомелиорация. Внесение минеральных удобрений и посев устойчивых к загрязнению многолетних трав. Если пробный посев трав дал всходы не менее чем на 75 % площади, спустя 1,5 — 2,5 года после загрязнения, высевают многолетние травы. Предварительно

проводят боронование, внесение минеральных удобрений, культивацию почвы. Внесение удобрений интенсифицирует жизнедеятельность микробных сообществ в почве и увеличивает биомассу растений, что в свою очередь способствует усилению процессов восстановления плодородных земель.[2]

Проводя быструю и качественную очистку земель, мы сможем обеспечить нашей земле защиту и будем не один век пользоваться ее богатствами. Только полный комплекс мероприятий, связанных с рекультивацией земель, способен дать реальные результаты, которые помогут нам сохранить планету.

### **Список используемой литературы**

1. Электронный ресурс – [Режим доступа]: <http://zadocs.ru/geograf/16097/index.html?page=5>
2. Электронный ресурс – [Режим доступа]: <http://biofile.ru/geo/7435.html>
3. Электронный ресурс – [Режим доступа]: <https://ru.wikipedia.org/wiki/Рекультивация>

© О.А. Домнина, 2015

**УДК 631**

**Е.А.Калинина**

Бакалавр 4 курса

факультета «Инженерии и природообустройства»

Саратовский государственный аграрный университет им. Н.И.Вавилова

Г. Саратов, Российская Федерация

### **ЗЕМЛЕУСТРОЙСТВО. ВИДЫ И ОБЪЕКТЫ ЗЕМЛЕУСТРОЙСТВА**

Согласно Федеральному закону землеустройство - это мероприятия по изучению состояния земель, планированию и организации рационального использования земель и их охраны, описанию местоположения и (или) установлению на местности границ объектов землеустройства, организации рационального использования гражданами и юридическими лицами земельных участков для осуществления сельскохозяйственного производства, а также по организации территорий, используемых общинами коренных малочисленных народов Севера, Сибири и Дальнего Востока Российской Федерации и лицами, относящимися к коренным малочисленным народам Севера, Сибири и Дальнего Востока Российской Федерации, для обеспечения их традиционного образа жизни.[1]

Объекты землеустройства это все земли Российской Федерации, территории субъектов Российской Федерации, территории муниципальных и иных административно - территориальных образований, территориальные зоны, землевладения, землепользования, земельные участки, а также группа или части указанных территорий, зон и участков.[2]

При образовании новых и упорядочении существующих объектов землеустройства составляются карты (планы) объектов землеустройства.

Карта (план) объекта землеустройства составляется с использованием сведений государственного кадастра недвижимости, картографического материала, материалов дистанционного зондирования, а также по данным измерений, полученных на местности.

Оформляются карты (плана) объекта землеустройства на бумажном носителе производится с помощью компьютерной графики, а также комбинированным способом. Внесение текстовых сведений вручную производится разборчиво тушью, чернилами или пастой синего цвета. Опечатки, подчистки, приписки, зачеркнутые слова и иные неоговоренные исправления не допускаются. Все исправления в карте (плане) объекта землеустройства должны быть заверены подписью и оттиском печати исполнителя.

Землеустройство включает:

- аэросъемочные работы;
- проведение кадастровых съемок;
- межевание границ;
- топографо - геодезические работы;
- геоботанические и другие обследования и измерения;
- почвенно - геоботанические работы;
- разработку предложений о рациональном использовании земель.

Землеустройство делится на два основных вида:

- территориальное;
- внутрихозяйственное.

Территориальное землеустройство - это комплекс технических, экономических и правовых действий по образованию новых и упорядочению существующих объектов землеустройства и их межеванию.

Территориальное землеустройство имеет две формы:

1. при простейших обменах землями, выделении небольших участков для несельскохозяйственных нужд, укрупнении или разукрупнении отдельных хозяйств и т. п., объектами землеустроительных работ являются небольшие группы хозяйств;
2. при переустройстве землепользований в зонах государственных мелиоративных систем, крупных водохранилищ и т. п., объектами работ являются большие группы хозяйств, охватывающие административные районы и экономические зоны.

Внутрихозяйственное землеустройство нацелено на организацию рационального землепользования в пределах уже выделенных земельных участков. Этот вид заключается в рассмотрении, составлении и утверждении планов размещения сельскохозяйственных угодий, объектов жилой и производственных застроек.

Внутрихозяйственном землеустройстве также существует две формы:

- 1) выборочная, когда землеустроительные работы проводятся в отдельных хозяйствах;
- 2) групповая, когда внутренняя организация территории проводится в ряде смежных хозяйств.

Землеустройство проводится государственными проектными организациями, другими предприятиями и физическими лицами, получившими лицензию на проведение этих работ за счет средств федерального бюджета, бюджетов субъектов Федерации, местных бюджетов и заказчиков.[3]

### Список используемой литературы

1. Федеральный закон от 18.06.2001 N 78 - ФЗ (ред. от 13.07.2015) "О землеустройстве".
2. Дамдын О. С. Территориальное землеустройство / О. С. Дамдын / Молодой ученый. - 2011. - №5. Т.1. - С. 172 - 174.
3. Волков С.Н. Землеустроительное проектирование. М., Колос, 1998 г.  
© Е.А. Калинина, 2015

УДК 631.67

**И.В.Киричкова**

Д.с. - х.н., профессор

Агротехнологический факультет

Волгоградский государственный аграрный университет

Г. Волгоград, Российская Федерация

### СПОСОБ ВЫРАЩИВАНИЯ ЛЮЦЕРНЫ НА СЕМЕНА

Известен способ возделывания люцерны как многолетний травы на семена, описанных Н.Н. Шумляков и В.И. Кочевым [3, с. 1], при котором одновременно с посевом люцерны высевается такая энтомофильная культура, как эспарцет для привлечения насекомых - опылителей в период цветения культуры.

Посев семян осуществляют сеялками СУПН - 8 или ССТ - 12;7 рядом люцерны чередуют с 2 рядами эспарцета. Недостатком этого способа является то, что семена люцерны получают только на второй год. Следовательно, это сказывается на опыление люцерны пчелами, привлекаемыми эспарцетом.

Е.П. Денисовым и А.П. Солодниковым [1, с. 1; 2, с. 1] описан способ выращивания семенной люцерны, основанный на одновременном посеве люцерны и эспарцета чередующий между собой полосами одинаковой ширины. Причем ширина полос кратна ширине захвата зерновой сеялки, как для первой культуры, так и для второй. Полосовой посев используется для повышение эффективности опыление люцерны за счет увеличение числа насекомых - опылителей, привлекаемых цветением эспарцета

Агротехника возделывание по предлагаемому нами способу выращивания семенной люцерны состоит из следующих приемов. На поле, предназначенном под посев, для получения семя люцерны осенью проводят глубокую вспашку, весной в фазу физической спелости почвы — покровные боронование в два следа. До посева вносят почвенные гербициды, проводят культивации и прикатывание. Перед посевом к гектарной норме семян люцерны (10 - 14 кг / га) добавляют 0,05 - 0,10 кг семян фацелии. Полученную смесь семян равномерно перемешают и засыпают один из бункеров зернотукотравяной сеялки, а эспарцет в гектарной норме 1,0 - 1,5 кг / га перемешают в другой.

Для снижения нормы высева эспарцета добавляют балласт. В качестве него можно использовать остатки после очистки гречихи, коостреца безостого, проса или другие сыпучие материалы. Разделение по бункерам необходимо, так как семена люцерны и фацелии примерно одинаковы по размерам, а семена эспарцета значительно больше по

величине. Поэтому в целях соблюдения норм высева и во избежание повреждения семян эспарцета следует использовать зернотукограбяные сеялки.

Уборку проводят прямым комбайнированием при побурении 90 / 95 бобов люцерны, ориентируясь только на сроки созревания семян люцерны.

Фацелия — однолетнее растение, цветет в первый год посева, эспарцет цветет массово на 2 - й год жизни, привлекая насекомых - опылителей. При этом посев фацелии одновременно с люцерной и эспарцетом обеспечивает получение семян люцерны в первый год (в год посева), а эспарцет — на второй год выращивания люцерны. В результате наших экспериментальных исследований было установлено, что для лучшего привлечения насекомых - опылителей к моменту цветения люцерны на одной квадратном метре посевов необходимо иметь 1 - 2 растения фацелии и 1 - 2 растения эспарцета.

Для сравнительной оценки различных способов выращивания люцерны на семена нами проводились полевые опыты на темнокаштановых почвах, тяжелосуглинистых по гранулометрическому составу.

Варианты опыта:

1. Сплошной посев люцерны в чистом виде (контроль);
2. Посев люцерны с эспарцетом чередующимися полосами одинаковой ширины (полосой посев);
3. Посев люцерны в смеси с фацелией и эспарцетом (предлагаемый нами способ посева).

Ни при сплошном посеве в чистом виде (контрольный вариант), ни при полосовом посеве люцерны с эспарцетом семена получены не были. Предлагаемый же нами способами выращивание семенной люцерны обеспечивает получение семян в посевах многолетней травы (урожайность люцерны составила 195кг / га).

На второй год посев люцерны в смеси с фацелией и эспарцетом позволил увеличить урожайность до 527 кг / га, что на 29,8 % выше по сравнению с полосовыми посевами. Кроме того, повышение урожайности семян люцерны обеспечивается не только за счет увеличения доли посева люцерны по отношению к общей площади, но и за счет создания наиболее благоприятных условий для привлечения и опыления соцветий насекомыми - опылителями в период цветения.

Получение высоких урожаев семян люцерны тесно связано с наличием в посевах люцерны тесно связано с наличием в посевах люцерны полезных и вредных насекомых.

Для повышения эффективности опыления люцерны традиционно осуществляют одновременно посевы люцерны другими растениями, дополнительно привлекающими насекомых - опылителей: земляных пчел, пчел - листорезов, домашних пчел и т. д.

Нами были проведены исследования по подсчету количества насекомых - опылителей. При сплошном посеве люцерны в чистом виде количество опылителей составило 2,9 экземпляров; при посеве люцерны по полосам - 11,5; при посеве люцерны, фацелии и эспарцета - 54,7 экземпляров на 25 взмахов сачком.

Таким образом, наибольшее количество насекомых - опылителей было зарегистрировано на участке, где осуществляли посев по предлагаемому нами способу. При посеве люцерны одновременно с фацелией и эспарцетом обеспечивается равномерное распределение насекомых - опылителей: максимальное расстояние от растения люцерны до растения, привлекающего насекомых - опылителей составляет не более 0,5 м, что благоприятно сказывается на опылении люцерны.



Кроме того, нами был проведен подсчет насекомых — вредителей на этих же участках. При сплошной посеве люцерны в чистом виде (контроль) количество насекомых - вредителей составило 80 экземпляров; при посеве люцерны по полосам — 36; при посеве люцерны, фацелии и эспарцета — 27 экземпляров на 25 взмахов сачком. Наименьшее количество насекомых - вредителей зарегистрировано на участке, где был осуществлен посев люцерны по предлагаемому нами способу. Это объясняется тем, что фацелия и эспарцет отпугивают вредителей люцерны своим запахом, являясь репеллентом для данной группы фитофагов.

Преимущество предлагаемого нами способа заключается еще в том, что он позволяет сократить количество людей, участвующих в посевных работах, с 4 до 2 человек. Установление, что затраты труда и зарплаты на его оплату снижаются в 2 раза выше, чем на варианте с полосовым посевом. Расход ГМС снижается с 7,16 до 3,74 л / га, что на 91,44 % ниже, чем на варианте с полосовыми посевами люцерны.

Таким образом, разработанный нами способ позволяют добиться повышения урожайности люцерны за счет получения семян уже в первый год ее возделывания; увеличения доли посева люцерны по отношению к общей площади; увеличения урожая на второй год возделывания культуры; создания наиболее благоприятных условий для привлечения и опыления соцветий насекомыми - опылителями в период цветения.

#### **Список использованной литературы:**

1. Денисов Е.П., Солодовников А.П. Способ выращивание семенной люцерны // Патент России №2138950.1999.Бюл.№28.
2. Денисов Е.П., Солодовников А.П., Денисов К.Е., Шагиев Б.З. Способ выращивание люцерны на семена // Патент России №2336683.2008.Бюл.№30
3. Шумляк Н.Н., Кочев В.И. Способ выращивание люцерны на семена // Авторское свидетельство №1764534 А 1 ;А 01 В 79 / 02.1992.

© И.В. Киричкова, 2015

#### **УДК 633.34**

**А.В. Бурмага**, д - р техн. наук, профессор кафедры ТЭС и МАПК  
ФГБОУ ВО «Дальневосточный государственный аграрный университет»

**А.М.Крючков**, магистрант 2 года обучения  
ФГБОУ ВО «Дальневосточный государственный аграрный университет»

**В.А. Романенко**, магистрант 1 года обучения  
ФГБОУ ВО «Дальневосточный государственный аграрный университет»

**Габдрахманов Э.Р.**, аспирант  
ФГБОУ ВО «Дальневосточный государственный аграрный университет»

**Шульженко Е.А.**, Научный сотрудник  
ФГБНУ «Дальневосточный научно - исследовательский  
институт механизации и электрификации сельского хозяйства»

#### **МЕТОДКА И РЕЗУЛЬТАТЫ ИССЛЕДОВАНИЯ ЭНЕРГЕТИЧЕСКИХ ПОКАЗАТЕЛЕЙ ЭКСТРУДИРОВАНИЯ СОИ И КУКУРУЗЫ**

Соя является широко распространенной культурой, возделывания в Амурской области. В ней содержится большое количество питательных и полезных для живых организмов

веществ, в том числе растительного белка (от 30 до 40 %) который для человека может служить заменителем продуктов животноводства, а для животных - добавкой в комбикормах и премиксах [5]. Высокая калорийность и содержание полезных витаминов и микроэлементов позволяет получить высокий прирост массы тела и сбалансированное питание.

При этом, для получения высокоэнергетического корма, известным способом переработки зерна сои является его экструдирование и смешивание с другими кормовыми материалами, например кукурузой [2].

Цель исследований – состояла в определении энергетических показателей (мощности) раходуемой на процесс экструдирования сои, кукурузы, а так - же их композиций с различной влажностью. Исследования проводились на лабораторном пресс - экструдере ХР - 3 (рисунок 1,а), включающего в себя основные элементы: 1 - трехфазный асинхронный двигатель; 2 – клино - ременная передача; 3 – приемно - загрузочный бункер; 4 – шнек; 5 – цилиндр; 6 – формующая головка; 7 – калиброванное отверстие; 8 – станина (рисунок 1,б). Масса зерна подается через приемно - загрузочный бункер 3 и попадает на шнек 4 расположенный в цилиндре 5. По мере продвижения по цилиндру с помощью шнека происходит измельчение продукта, находящегося в нем, его уплотнение, нагрев, смешивание (если подаются композиции зерна). Полученный продукт удаляется через калиброванное отверстие 7 находящееся в формующей головке 6. Привод осуществляется от трехфазного асинхронного двигателя через клино - ременную передачу. Перед исследованием проводилось определение начальной влажности зерна и доведение зерна до необходимой влажности, путем добавления воды к исходному продукту (таблица 1) и выдержки его в течении 24 часов в герметично закрытых контейнерах (рисунок 2).

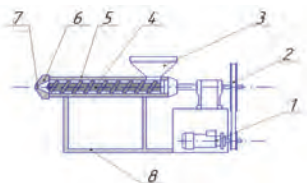

а) б)

Рисунок 1 - Общий вид и схема лабораторного пресс - экструдера ХР - 3



Рисунок 2 - Контейнеры с исходным продуктом



Рисунок 3 - Подключение приборов для измерения

Исследования проводились при влажности продукта – 20 %, 30 %, 40 %, 50 %, при этом исходная влажность продукта составляла соя – 9,1 %, кукуруза – 14,05 %, (соя 50 %) +

(кукуруза 50 %) – 11,65 %. Соотношения соя : кукуруза в смеси составляла в процентном соотношении 100:0; 75:25; 50:50; 25:75; 0:100.

Применялись стандартные методики по планированию и обработки данных полученных данных [1, 3, 4]. Для вычисления добавляемой воды для доведения смеси до заданной влажности воспользовались формулой (1)

$$q_{\text{вод}} = \frac{q_{\text{рац}} \cdot (W_{\text{см}} - W_{\text{рац}})}{(100 - W_{\text{см}})} \quad (1)$$

где  $q_{\text{вод}}$  - количество добавляемой воды для доведения смеси до заданной влажности, г;  $q_{\text{рац}}$  – масса смеси компонентов, г;  $W_{\text{рац}}$  – влажность смеси компонентов, %;  $W_{\text{см}}$  – заданная влажность, % . Данные расчетов количества добавляемой воды приведены в таблице 1.

Таблица 1 - Расчет количества добавляемой воды для доведения 100 граммов смеси до заданной влажности в граммах

Наименование смеси	Номер опыта, №	Требуемая влажность смеси							Влажность предварительной смеси, $W_{\text{рац}}$ (%)
		20%	Номер опыта, №	30%	Номер опыта, №	40%	Номер опыта, №	50%	
Соя 100%	1	13,63	2	29,86	3	51,50	4	81,80	9,1
Кукуруза 100%	5	7,44	6	22,79	7	43,25	8	71,90	14,05
Соя 50% + Кукуруза 50%	9	10,44	10	26,21	11	47,25	12	76,70	11,65

Мощность определялась с путем подключения к обмоткам электродвигателя амперметра и вольтметра (рисунок 3). Результаты измерений были занесены в таблицу 2.

Опыты проводились с 3<sup>x</sup> - кратной повторностью, значение мощности определялось как произведение силы тока (I) на напряжение (U) (формула 2).

$$P = I \cdot U \quad (2)$$

Таблица 2 - Результаты опытов.

Наименование смеси	Влажность											
	20%			30%			40%			50%		
	Сила тока, I (А)	Напряжение, U (В)	Мощность, P (Вт)	Сила тока, I (А)	Напряжение, U (В)	Мощность, P (Вт)	Сила тока, I (А)	Напряжение, U (В)	Мощность, P (Вт)	Сила тока, I (А)	Напряжение, U (В)	Мощность, P (Вт)
Соя 100%	3,73	392	1462,2	3,52	392	1379,8	3,46	392	1356,3	3,49	392	1368,1
Кукуруза 100%	3,39	392	1328,9	3,65	392	1430,8	3,64	392	1426,9	3,76	392	1473,9
Соя 50% + Кукуруза 50%	3,91	392	1532,7	3,91	392	1532,7	3,88	392	1521	3,95	392	1548,4

В результате обработки данных были получены зависимости потребляемой мощности от исходной влажности продукта (рисунок 4).



Рисунок 4 - Зависимости потребляемой мощности от исходной влажности продукта

Общий вид получаемого кормового продукта показан на рисунке 5. Анализ полученных результатов на рисунке 4 показывает, что наибольшие затраты энергии наблюдались при обработке продукта в композиции соя 50 % : кукуруза 50 % при 50 % влажности (затраты достигли 1,55кВт).

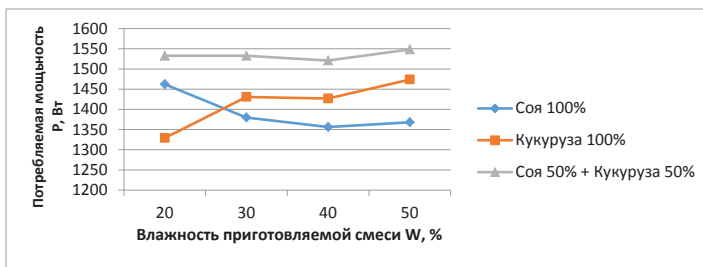

Рисунок 5 - Общий вид получаемого кормового продукта при экструдировании

Наименьшее значение мощности выявлено при экструдировании кукурузы 100 % влажностью 20 % (1,35кВт). Наблюдается тенденция увеличения энергозатрат при увеличении влажности кукурузы и понижении энергозатрат при увеличении влажности сои, что можно объяснить их физико - механическими свойствами.

Результаты проведенных исследований позволяют заключить, что возможно получение высокобелковой соево - кукурузной композиции пригодной для кормления сельскохозяйственных животных и птицы, в качестве кормовой добавки или в чистом виде.

### Список используемой литературы:

1. Адлер, Планирование эксперимента при поиске оптимальных условий. [текст] / Ю.П. Адлер - М. : Наука, 1976. - 279 с.
  2. Бурмага, Комплексная механизация подготовки пресованных кормов к скармливанию [текст] / А.В. Бурмага // Учебное пособие - рекомендовано ДВ РУМЦ, Благовещенск, 2000. –137 с.
  3. Веденяпин, Общая методика экспериментального исследования и обработки опытных данных [текст] / Г. В. Веденяпин - М.: Колос, 1973. - 199 с.
  4. Доспехов, Методика полевого опыта [текст] / Б. А. Доспехов - М.: Агропромиздат, 1985. - 351 с.
  5. Венедиктов, Справочник по кормлению с. - х. животных [текст] / А.М. Венедиктов, П.И. Викторов, А.П. Калашников - М.: Россельхозиздат, 1989.
- © А.В. Бурмага, А.М.Крючков, В.А. Романенко, Габдрахманов Э.Р., Шульженко Е.А., 2015

## АНАЛИЗ РЕОЛОГИЧЕСКИХ МОДЕЛЕЙ КОРМОВЫХ МАТЕРИАЛОВ ПРИ ЭКСТРУЗИИ

Интерес к экструзии обусловлен большим разнообразием продукции, производимой с помощью этой технологии. Экструдированный корм обладает высокой усвояемостью, а благодаря высокому термическому и барометрическому воздействию на материал, на выходе получается полностью обеззараженный продукт, это дает возможность использовать экструзию для переработки биологических отходов производства.

Для описания поведения прессуемого материала во время экструзии широко используют реологические механические модели. Они позволяют с помощью комбинации упругих, вязких и других элементов довольно точно описать механические свойства материала.

Известны три модели идеализированных материалов, которые используются для описания свойств пищевых масс: идеальноупругое тело Гука; идеальновязкая жидкость Ньютона; идеальнопластическое тело Сен - Венана.

В идеальноупругом теле (рис. 1а) энергия затраченная на деформацию, накапливается и может быть возвращена при разгрузке. Закон Гука описывает поведение кристаллических и аморфных твердых тел при малых деформациях, а также при изотропном расширении и сжатии [1].

Идеально - вязкая жидкость Ньютона (рис. 1б) характеризуется тем, что в ней напряжения пропорциональны скорости деформации. Вязкое течение происходит под действием любых сил, как бы малы они ни были; однако скорость деформации снижается при уменьшении сил, а при их исчезновении обращается в ноль. Для таких жидкостей вязкость, являющаяся константой, пропорциональна напряжению сдвига. Описывает поведение многих низкомолекулярных жидкостей при сдвиге и продольном течении [1].

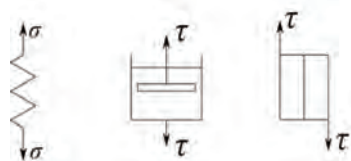

а б в

а – идеальноупругое тело Гука; б – идеальновязкая жидкость Ньютона;

в – идеальнопластическое тело Сен - Венана

Рисунок 1 – Модели идеализированных материалов

Идеальное тело Сен - Венана (рис. 1в) может быть представлено в виде элемента, состоящего из двух прижатых друг к другу пластин. При относительном передвижении пластин между ними возникает постоянная сила трения, не зависящая от нормальной силы. Тело начинает не деформироваться, пока напряжения сдвига не превысят критического значения - предела текучести, после чего элемент начинает двигаться с любой скоростью [1].

Известны попытки описания поведения прессуемого материала посредством модели идеальнопластического тела Сен - Венана. Эту модель Берман Г.К., Мачихин Ю.А. и Лунин Н.Н. [2] использовали для описания движения массы в предматричной камере прессы и в коническом канале матрицы.

Для описания реологического поведения сложного тела, в зависимости от свойств его компонентов, используют различные сочетания моделей простейших идеальных тел, обладающих лишь одним физико - механическим свойством. Такие модели называются комбинированными.

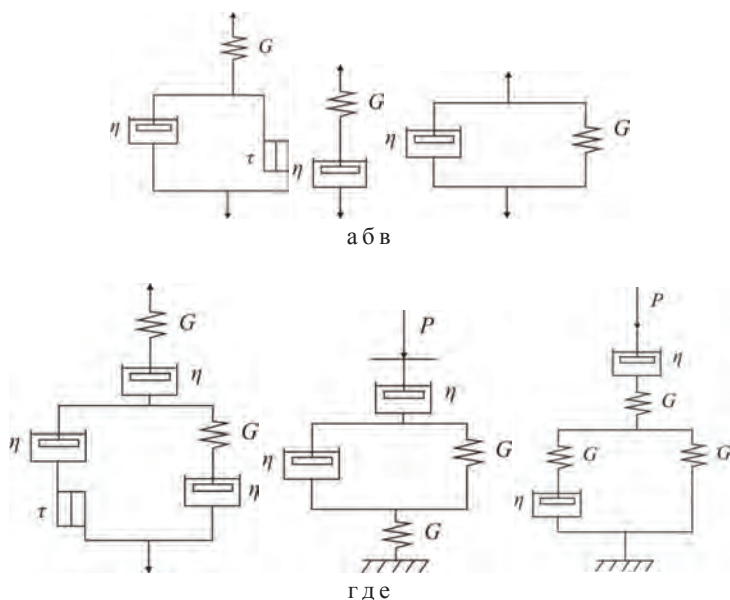

а – Модель упруго - вязкопластического тела Бингама; б – Модель Максвелла;  
 в – модель Кельвина - Фойгта; г – модель Широ́ва; д – модель Особова;  
 е – модель Долгова

Рисунок 2 – Механические реологические модели

Например, в 1994 году Спандиаров Е. [3] в своих исследованиях по совершенствованию процессов и оборудования для производства кормов использовал одну из основных комбинированных моделей – модель упруго - вязкопластического тела Бингама (рис. 2а), которая состоит из последовательного элемента Гука с параллельным соединением элемента Ньютона и Сен - Венана.

Модель Бингама, так же использовалась Калинин Ю.В. [4], который исследовал реологические свойства макаронного теста.

Тело Бингама, не деформируется при напряжениях, меньше некоторого критического значения, а при больших - течёт как вязкая жидкость. Несмотря на то, что эта модель может приемлемо описать зависимости «сила – перемещение», она не может адекватно описать нелинейные зависимости «сила – скорость». С помощью этой модели Спандиаров Е. смог определить релаксационные, компрессионные и прочностные свойства комбикорма при экструзии, а так же его ползучесть.

Дидык Т.А. [5] использовала модель Максвелла (рис. 2б), которая состоит из последовательного соединения элемента Гука и элемента Ньютона. Эта модель использовалась для обоснования конструктивных параметров энергосберегающего шнека. Пружина заменяла деформируемый материал, а поршень моделировал процесс движения зерновой массы в местах перехода ступеней вала.

Так же модель Максвелла использовалась Виноградовым В.Д. [6] и Пережоговым М.А. для описания процесса сжатия растительных материалов. А для описания процесса снятия нагрузки предложили модель, состоящую из параллельного соединения упругого и вязкого элементов, модель Кельвина - Фойгта (рис. 2в)

Широв Ю.П. [7], исследуя поведение ошелоченной соломы при уплотнении, использовал механическую реологическую модель (рис. 2г). Модель состояла из последовательного соединения модели Максвелла с параллельным соединением этой же модели с моделью упруго - пластичного тела. Его модель позволила выявить изменения коэффициента трения соломы о контактные поверхности.

Особов В.И. на основе экспериментальных исследований предложил свою модель (рис. 2д) растительных материалов. Его модель представляет собой сочетания элементов мгновенной упругости, запаздывающей упругости и течения [7].

Долгов И.А. [8] рассматривая свойства сено - соломыстых материалов предложил модель (рис. 2е), состоящую из трех упругих и одного вязкого элемента. Его модель позволяет учитывать газопроницаемость материала при уплотнении.

Все механические реологические модели являются абстрактными и позволяют довольно точно и наглядно представить процессы, происходящие в исследуемом материале, что трудно сделать при решении дифференциальных уравнений.

Модели, имеющие малое число элементов дают удовлетворительную сходимость с опытными данными. Использование количества элементов больше четырех не приводит к существенному качественному изменению модели, так как модели с содержанием четырех элементов исчерпывают все разнообразие механического поведения материала. Поэтому в большинстве случаев увеличение числа элементов в модели нецелесообразно [1].

На основании анализа реологических механических моделей, используемых другими учеными, нами было предложено использовать собственную модель, которая позволяет описать процессы происходящие в исследуемом нами экструдере с эксцентричной нарезкой лопастей шнека [9]. Модель состоит из последовательного соединения модели Максвелла с телом Сен - Венана и моделью Кельвина - Фойгта. Если под действием мгновенного усилия пружина растягивается, а поршень не успевает двигаться, то система ведет себя как упругое тело. Если поддерживается постоянное движение пружины, то она постепенно релаксирует и поршень перемещается, повышая напряжения сдвига до

критического значения - предела текучести, после чего элемент начинает двигаться. Упругая деформация во времени постоянно нарастает до некоторого предела после приложенной нагрузки или постепенно уменьшается после ее снятия.

Итак, на основе анализа реологических механических моделей различных материалов нами предлагается модель, позволяющая описать процесс в экструдере с эксцентричной нарезкой лопастей шнека и обосновать основные параметры нового экструдера кормовых материалов.

#### **Список использованной литературы:**

1. Мачихин Ю.А., Мачихин С.А. Инженерная реология пищевых материалов. – М.: Легкая и пищевая пром - сть, 1981. – 216 с.
2. Берман Г.К., Мачихин Ю.А., Лунин Л.Н. Течение вязко - пластичных пищевых масс в предматричной камере шнекового пресса // Хлебопекарная и кондитерская промышленность, – 1972. – С.18 - 20.
3. Спандиаров Е. Разработка и совершенствование процессов и оборудования производства комбикормов: дис. ... докт. техн. наук. – М.: МГАПП, 1994. – 339 С.
4. Калинин Ю.В. Исследование реологических свойств макаронного теста и течение его в трубах тубусных прессов: автореф. дис. ... канд. техн. наук: 05.02.14 – М., 1966. – 20 с.
5. Дидык Т.А. Повышение эффективности технологического процесса и обоснование параметров шнекового пресса для экструдирования зернового материала: автореф. дис. канд. техн. наук: 05.20.01 – Саратов, 2006. – 20 с.
6. Виноградов В.Д., Дмитриев Г.И. Моделирование процесса прессования соломы. // Земледельческая механика, – 1969. – Т.12. – С. 33 - 37.
7. Широков Ю.П. Разработка и обоснование технологического процесса экструдирования ошелоченной соломы: автореф. дис. ... канд. техн. наук: 05.20.01 – Челябинск, 1992. – 18 с.
8. Долгов И.А. Исследование процесса сжатия сено - соломыстых материалов с целью разработки методики технологических и энергетических прочностных расчетов рабочих органов машин: автореф. дис. ... канд. техн. наук: 05.20.01 – Москва, 1969. – 23 с.
9. Николаев В.Н., Яворский В.И. Анализ процесса экструзии кормов и совершенствование экструдера // Вестник ЧГАА. Том 71 / Челябинск: ЧГАА, 2015. С. 61 - 66.

© В.Н. Николаев, В.И. Яворский, 2015

**УДК 0.63 636.2.088**

**Л.Л. Петрухина,**  
Старший научный сотрудник  
**С.Л. Белозерцева,**  
Старший научный сотрудник  
ФГБНУ Иркутский НИИСХ, г. Иркутск, Российская Федерация

#### **ОЦЕНКА БЫКОВ - ПРОИЗВОДИТЕЛЕЙ ЧЕРНО - ПЕСТРОЙ ПОРОДЫ ПО ЛИНЕЙНОМУ ОПИСАНИЮ ТИПА ТЕЛОСЛОЖЕНИЯ ДОЧЕРЕЙ**

Высококачественные, экологически чистые продукты питания и в первую очередь молоко и говядину при низкой себестоимости, могут дать лишь животные здоровые,



крепкого телосложения. Поэтому одной из основных задач в настоящий момент, является создание конституционально крепких животных, способных к длительной эксплуатации. Знание животного, его конституционального типа, наглядно выраженного в экстерьере, обязательное условие для продуктивного и племенного животноводства[4].

В зоотехнической науке и практике животноводства существуют два принципиально различающихся, но взаимосвязанных критерия оценки молочных коров: по молочной продуктивности и по внешнему виду (экстерьеру животного). Общие требования при отборе животных любого направления продуктивности следующие: крепкое телосложение, длинное туловище при прямой спине, хорошо развитая в глубину и ширину грудь, правильная постановка конечностей, отсутствие пороков, препятствующих проявлению высокой продуктивности, таких, как провислость спины и поясницы, узость таза, шилозодость, перехват за лопатками, слабость конечностей, переразвитость. При наличии перечисленных пороков животных нельзя использовать для племенных целей, так как они могут передавать свои недостатки потомству. Селекция по экстерьерному типу должна укреплять в стаде конституцию животных, придавать им нужную крупность по высоте, глубине, ширине и длине, пропорциональность телосложения, усиливать развитие отдельных статей, наиболее тесно связанных с определяющей этот скот продуктивностью и повышать здоровье.

Сегодня есть возможность выбирать разных, по племенным качествам и достоинствам, голштинских быков для осеменения коров и телок. При планировании работы по совершенствованию продуктивных качеств животных отечественных пород, в том числе и в Иркутской области, путем использования генетических ресурсов голштинского скота необходимо учитывать различное влияние быков - производителей разной селекции на хозяйственно - полезные качества черно - пестрого скота [7].

Для оценки типа телосложения используют линейный метод, позволяющий составить экстерьерный профиль быков - производителей, оцененных по экстерьерным признакам дочерей. Такой метод оценки типа телосложения дочерей быков позволяет наряду с продуктивностью оценить экстерьерные признаки. На основе результатов оценки устанавливают прогноз быка по типу его дочерей. Методика линейной оценки основана на определении степени выраженности каждого в отдельности взятого признака экстерьера в сравнении с желательным (идеальным) его развитием.

В ООО «Возрождение» Иркутского района Иркутской области была проведена оценка 4 быков - производителей черно - пестрой породы по экстерьеру их дочерей.

Для проведения линейной оценки экстерьера коров и построения линейного профиля быков использовали «Инструкцию по линейной оценке экстерьера коров молочных пород», 2005 г. [6]. Линейная оценка экстерьера крупного рогатого скота молочных и молочно - мясных пород регламентируется инструкцией МСХ РФ СНИПлем Р 10 - 96 «Правила оценки телосложения дочерей быков - производителей молочно - мясных пород».[5] В развитие этих правил НТС МСХ РФ утверждено «Руководство по проведению оценки экстерьера коров молочных и молочно - мясных пород», СНИПлем Р 49 - 2001.

Основные линейные промеры дочерей быков - производителей разных линий в ООО «Возрождение» представлены в таблице 1.

Таблица 1 – Основные линейные промеры дочерей быков производителей, баллы

Признак	Быки - производители			
	Бизайн 9 Р. Соверинг	Ирнаш 45 - 46 В.Б. Айдиал	Оникс 3029 С.Т.Рокит	Принц507 В.Б. Айдиал
Рост	5,40 ± 0,60	4,50 ± 0,66	4,77 ± 0,28	4,00 ± 0,45
Глубина груди	4,00 ± 0,78	5,80 ± 1,12	5,80 ± 0,45	4,66 ± 0,33
Крепость телосложения	5,40 ± 0,25	5,30 ± 0,16	5,15 ± 0,10	5,33 ± 0,33
Молочные формы	7,00 ± 0,71	6,51 ± 0,33	6,52 ± 0,37	7,20 ± 0,17
Длина крестца	3,60 ± 0,87	3,12 ± 0,58	4,00 ± 0,47	2,71 ± 0,56
Положение таза	4,20 ± 0,49	4,00 ± 0,54	4,21 ± 0,28	4,00 ± 0,52
Ширина таза	3,62 ± 0,40	3,40 ± 0,82	3,72 ± 0,37	3,00 ± 0,52
Обмускуленность	4,82 ± 0,49	4,32 ± 0,41	4,71 ± 0,29	4,20 ± 0,31
Постановка задних ног	5,23 ± 0,20	4,82 ± 0,25	4,82 ± 0,15	5,23 ± 0,17
Угол копыта	5,24 ± 0,20	5,13 ± 0,30	4,20 ± 0,26	4,67 ± 0,21
Прикрепление вымени	8,20 ± 0,49	7,00 ± 0,38	6,92 ± 0,33	7,00 ± 0,73
Длина передних долей вымени	3,60 ± 1,17	4,13 ± 0,67	4,38 ± 0,57	3,50 ± 0,56
Высота прикрепления задних долей вымени	6,60 ± 0,93	6,88 ± 0,35	7,62 ± 0,21	8,00 ± 0,45
Ширина вымени	4,40 ± 0,98	4,00 ± 0,63	5,08 ± 0,59	4,50 ± 0,22
Борозда вымени	2,40 ± 0,25	3,50 ± 0,42	2,31 ± 0,26	3,12 ± 0,60
Положение дна вымени	8,20 ± 0,58	7,50 ± 0,50	7,69 ± 0,37	8,67 ± 0,33
Расстояние м / д передними сосками	6,80 ± 0,92	6,88 ± 0,61	6,69 ± 0,44	6,67 ± 0,42
Длина сосков	3,80 ± 0,58	4,88 ± 0,40	4,77 ± 0,30	3,83 ± 0,75

На основании взятых промеров нами были рассчитаны средние квадратичные отклонения основных линейных промеров дочерей изучаемых быков - производителей, которые представлены в таблице 2.

Таблица 2 – Среднеквадратичное отклонение линейных промеров дочерей быков - производителей

Признак	Быки - производители			
	Бизайн 9	Ирнаш 45 - 46	Оникс 3029	Принц 507
Рост	+1,3	- 1,8	- 1	- 1,1
Глубина груди	- 1,7	+2,8	+1,6	- 0,8
Крепость телосложения	+0,5	+0,4	+0,3	+0,8
Молочные формы	+1,5	+0,9	+1,3	+0,4
Длина крестца	- 1,9	- 1,6	- 1,6	- 1,3
Положение таза	- 1	- 1,5	- 1	- 1,2
Ширина таза	- 0,8	- 2,3	- 1,3	- 1,2
Обмускуленность	- 1	- 1,1	- 1	- 0,7

Постановка задних ног	+0,4	- 0,7	- 0,5	+0,4
Угол копыта	+0,4	+0,8	- 0,9	- 0,5
Прикрепление вымени	+1	+1	+1,1	+1,7
Длина передних долей вымени	- 2,6	- 1,8	- 2	- 1,3
Высота прикрепления задних долей вымени	+2	+0,9	+0,7	+1
Ширина вымени	- 2,1	- 2,1	+2,1	- 0,5
Борозда вымени	- 0,5	- 1,1	- 0,9	- 1,4
Положение дна вымени	+1,3	+1,4	+1,3	+0,8
Расстояние между передними сосками	+2	+1,7	+1,6	+1
Длина сосков	- 1,3	- 1,1	- 1	- 0,7

Полученные результаты показывают, что первотелки оцененных быков - производителей не имеют слишком больших отклонений по развитию экстерьера по сравнению со сверстницами. Дочери Бизайна выше, дочерей трех других изучаемых быков на +1,3. Глубокое туловище имеют дочери Ирнаша +2,8 и Оникса +1,6. Крепость телосложения у дочерей всех быков находится на одном уровне и у всех коров - первотелок хорошо выражены молочные формы.

Постановка задних конечностей оптимальная, без саблистости, имеют нормальную слегка изогнутую форму (4,82 – 5,23 балла). При оценке экстерьера очень важное значение имеет улучшение молочных признаков экстерьера (длины, высоты, ширины, положения вымени и др.) Глубина вымени оцениваемых коров - первотелок превышает модельный тип и в среднем составил 8 баллов. Ширина вымени близка к идеальному у дочерей быка Оникс, а у быков Бизайн, Ирнаш, Принц несколько ниже: - 0,5 и - 2,2. Плохо развита борозда вымени, в среднем по дочерям этот показатель составил 2,8 балла.

Линейный профиль используемых в стаде быков - производителей представлен на рисунках 1,2,3,4 где более наглядно видны отклонения экстерьера дочерей изучаемых быков от модельного типа коров.

По таким параметрам, как рост, глубина тела, крепость телосложения, следует искать быка, чьи дочери подходят по оптимальным значениям [3, 2, 1].

Выбирая производителя по молочному типу, нужно учитывать, что если у быка большое отклонение показателей вправо, то его дочери будут невыносливыми и при увеличении удоя за 305 дней первой лактации может произойти значительное снижение срока службы коров; при отклонениях влево потомство будет молочно - мясного типа.

Определяя качество конечностей у быка (угол копыта, ноги сбоку и сзади), следует знать, что большие отклонения показателей в любую сторону нежелательны. По первым двум признакам оптимальные величины находятся на середине шкалы. Сильные отклонения по признаку «постановка ног» могут привести к О - образным конечностям, влево к Х - образным.

Показатели качества вымени имеют два признака, по которым лучшими считается максимальное значение, три признака с лучшим значением выше среднего (ширина и глубина вымени, поддерживающая связка), остальные (длина и расположение сосков, наклон вымени) оптимальны при средних значениях (5 баллов).

Следует учитывать, что кроме оптимальных и плохих значений есть и допустимые. Коровы долго и успешно лактируют, имея угол копыта 3 – 6 баллов, прикрепление вымени спереди 5 – 9 баллов и т.п.

Конечно, когда профиль показывает идеальное строение тела у дочерей быка, но чаще всего имеются некоторые недостатки, по выраженности которых и нужно принимать решение о пригодности производителя к закрепленному стаду.

Отклонения на линейных профилях коровы и быка не суммируются. Если корова имеет слишком саблистые ноги, то бык с небольшим отклонением в ту же сторону не испортит постановку конечностей, а лишь несколько улучшит ее.

Производителя с оптимальными показателями экстерьера можно использовать для закрепления за любой коровой при условии соответствия его оценки по молочной продуктивности. В тоже время нежелательные отклонения на линейном профиле быка не компенсируются индивидуальным подбором (сопоставлением экстерьерных профилей коровы и быка)[6].

В ООО «Возрождение» среди исследуемых коров - первотелок встречались следующие недостатки экстерьера: свислый зад, сближенность скакательных суставов, асимметрия вымени, вложенный корень хвоста. Необходимо отметить, что перечисленные недостатки встречаются редко.

Таблица 3 – Классификация коров - первотелок по типу телосложения, баллы

Классификационные признаки	Быки - производители			
	Бизайн 9	Ирнаш 45 - 46	Оникс 3029	Принц 507
Объем тела	82.7	81.9	82.4	81.7
Молочный характер	82.8	82.0	82.6	82.5
Ноги и копыта	75.1	76.2	76.0	76.1
Вымя	79.1	79.5	78.9	78.9
Общий вид	80.3	80.5	80.2	80.4
Окончательная оценка экстерьера при классификации	79.7	79.6	79.9	79.5

По комплексной оценке типа телосложения, которая представлена в таблице 11, коровы - первотелки данного хозяйства получают в среднем свыше 80 баллов (good +) за объем тела, молочный характер и общий вид, вымя оценивается несколько ниже 79.1, а оценка конечностей всего 75.9. При линейной оценке коров - первотелок, установлено, что их средняя классификационная оценка составила 79.7 баллов, что соответствует классу «хороший».

		<b>5,0</b>											
Показатели	σ	3,0	2,5	2,0	1,5	1,0	0,5	0,5	1,0	1,5	2,0	2,5	3,0
Рост	+1,3												
Глубина груди	- 1,7												
Крепость телосложения	+0,5												
Молочные формы	+1,6												
Длина крестца	- 1,9												
Положение таза	-												

	1,1																			
Ширина таза	-																			
	0,9																			
Обмускуленность	-																			
	1,1																			
Постановка задних ног	+0,4																			
Угол копыта	+0,4																			
Прикрепление вымени	+1,1																			
Длина передних долей вымени	-																			
	2,6																			
Высота задних долей вымени	+2,1																			
Ширина вымени	-																			
	2,2																			
Борозда вымени	-																			
	0,5																			
Положение dna вымени	+1,3																			
Расстояние между сосками	+2,0																			
Длина сосков	-																			
	1,3																			

Рисунок 1 – Линейный профиль быка Бизайн 9

		<b>5,0</b>													
Показатели	$\sigma$	3,0	2,5	2,0	1,5	1,0	0,5	0,5	1,0	1,5	2,0	2,5	3,0	3,5	
Рост	-														
	1,9														
Глубина груди	+3,2														
Крепость телосложения	+0,4														
Молочные формы	+0,9														
Длина крестца	-														
	1,6														
Положение таза	-														
	1,5														
Ширина таза	-														
	2,3														
Обмускуленность	-														
	1,2														

Постановка задних ног	- 0,7									
Угол копыта	+0,8									
Прикрепление вымени	+1,1									
Длина передних долей вымени	- 1,9									
Высота задних долей вымени	+1,0									
Ширина вымени	- 2,2									
Борозда вымени	- 1,2									
Положение дна вымени	+1,4									
Расстояние между сосками	+1,7									
Длина сосков	- 1,1									

Рисунок 2 – Линейный профиль быка Ирнам 45 - 46

		<b>0,5</b>											
Показатели	$\sigma$	3,0	2,5	2,0	1,5	1,0	0,5	0,5	1,0	1,5	2,0	2,5	3,0
Рост	- 1,0												
Глубина груди	+1,6												
Крепость телосложения	+0,4												
Молочные формы	+1,3												
Длина крестца	- 1,7												
Положение таза	- 1,0												
Ширина таза	- 1,3												
Обмускуленность	- 1,0												
Постановка задних ног	- 0,6												
Угол копыта	- 0,9												
Прикрепление	+1,2												

вымени															
Длина передних долей вымени	- 2,1														
Высота задних долей вымени	+0,8														
Ширина вымени	+2,1														
Борозда вымени	- 0,9														
Положение дна вымени	+1,3														
Расстояние между сосками	+1,6														
Длина сосков	- 1,1														

Рисунок 3 – Линейный профиль быка Оникс 3029

		5,0											
Показатели	σ	3,0	2,5	2,0	1,5	1,0	0,5	0,5	1,0	1,5	2,0	2,5	3,0
Рост	- 1,1												
Глубина груди	- 0,8												
Крепость телосложения	+0,8												
Молочные формы	+0,4												
Длина крестца	- 1,4												
Положение таза	- 1,3												
Ширина таза	- 1,3												
Обмускуленность	- 0,8												
Постановка задних ног	+0,4												
Угол копыта	- 0,5												
Прикрепление вымени	+1,8												
Длина передних долей вымени	- 1,4												
Высота задних	+1,1												

долей вымени				
Ширина вымени	- 0,5			
Борозда вымени	- 1,5			
Положение дна вымени	+0,8			
Расстояние между сосками	+1,0			
Длина сосков	- 0,8			

Рисунок 4 – Линейный профиль быка Принц 507

### Выводы и предложения.

1. Первотелки оцененных быков - производителей не имеют слишком больших отклонений по развитию экстерьера по сравнению со сверстницами. Дочери Бизайна выше, дочерей трех других изучаемых быков на +1,3. Глубокое туловище имеют дочери Ирнаша +2,8 и Оникса +1,6. Крепость телосложения у дочерей всех быков находится на одном уровне и у всех коров - первотелок хорошо выражены молочные формы.

2. Среди исследуемых коров - первотелок встречались следующие недостатки экстерьера: свислый зад, сближенность скакательных суставов, асимметрия вымени, вложенный корень хвоста. Необходимо отметить, что отмеченные недостатки встречаются редко.

3. При линейной оценке коров - первотелок, установлено, что их средняя классификационная оценка составила 79,7 баллов, что соответствует классу «хороший».

Генетический потенциал быков - производителей используемых в стаде позволяет, иметь животных со средней и высокой молочной продуктивностью. Оцененные нами быки - производители не оказывают отрицательного воздействия на экстерьер, а наоборот коровы - первотелки имеют хорошо выраженный молочный тип.

### Список использованных источников

1. Ежова Т.А. Оценка экстерьера коров - первотелок черно - пестрой породы различного происхождения // Бюлл. ВНИИГРЖ. Л., 1990. - Вып. 118. - С.23 - 27
2. Карликов Д.В., Клейменова И.В. Недостатки и пороки экстерьера черно - пестрого скота // Зоотехния, 1992. №1. - С.8 - 10.
3. Карликов Д.В., Щеглов Е.В., Казарбин Д.Г. и др. Новая система экстерьерной оценки молочного скота // Зоотехния, 1992. №1. - С.2 - 5.
4. Попов Н.А., Гриненко А.А., Алексеева И.Н. Особенности экстерьера коров нового типа черно - пестрого скота // Зоотехния. 2005. №2. - С. 68.
5. Правила оценки телосложения дочерей быков - производителей молочно, молочно - мясных пород // Сборник нормативных документов по оценке племенного материала. М.: Изд - во ВНИИплем, 1998. Том 1. - С. 84 - 111.



6. Инструкция по линейной оценке экстерьера коров молочных пород / К. Хольстье, Д.Р. Казарбин, Ф. Шмитт, А. Тевс, Н. Антипова. – М.: 2005. - С 18.

7. Л.Л.Петрухина Оценка быков производителей различной линейной принадлежности по качеству потомства / Л.Л.Петрухина, С.Л.Белозерцева // Казанская наука. Выпуск 1, №9. 2010 – С.220 - 225

© Л.Л. Петрухина, С.Л. Белозерцева 2015

УДК 635

**О.И. Полякова**

Магистрант 1 курса

**А.В. Попов**

Магистрант 1 курса

Биологический институт

Томский государственный университет

г. Томск, Российская Федерация

## **БАРБАРИС ПАДУБОЛИСТНЫЙ: ПРИМЕНЕНИЕ В ОЗЕЛЕНЕНИИ И СПОСОБЫ РАЗМНОЖЕНИЯ**

Высокоурбанизированная среда отрицательно влияет на самочувствие людей, вызывая утомление и, как следствие, расстройство нервной системы. Самое простое и действенное средство оздоровления современной экологии города – развитие оптимально сформированной системы зеленых насаждений. Поэтому так необходимо, сохраняя существующие в городе взрослые деревья, одновременное проведение в широких масштабах работ по увеличению площадей зеленых насаждений - садов, парков, скверов, бульваров, защитных зеленых зон [1].

Для расширения ассортимента растений, используемых в городе Томске, для озеленения мест отдыха населения используются виды интродуцированные с разных частей Земного шара. Отлично подходят виды малотребовательные в уходе и обладающие высокой морозоустойчивостью. Одним из таких видов является барбарис падуболистный [2]. Барбарис падуболистный (*Berberis aquifolium* Pursh) – вечнозеленый кустарник до 1,5 м высотой, растущий в западных районах Северной Америки. Интересный прежде всего крупными, кожистыми, блестящими непарноперистыми листьями, из 5 - 9 колючезубчатых листочков; при распускании красноватых, летом — темно - зеленых, осенью – красновато - золотисто - бронзовых, особенно на солнечных местах. Листочки сложного листа по форме напоминают листья падуба. Цветки желтые, многочисленные, в прямостоячих, сильно разветвленных соцветиях на концах побегов. Зацветает в начале мая и цветет в течение месяца, иногда вторично цветет в октябре. Продолговато - эллиптические, темно - синие с сизым налетом, съедобные, кисло - сладкие плоды до 1 см, созревают в начале августа, придавая кусту неповторимое своеобразие.

Зимостоек, но лучше зимует под снегом или легким укрытием из лапника. Дает обильные корневые отпрыски, благодаря которым образует красивые низкие заросли. Теневынослив. На солнечных местах образует привлекательные плотные кусты. Предпочитает свежие, богатые гумусом почвы; хорошо переносит условия города, обрезку и формовку кроны.

Декоративен в течение всего года. Очень красив в весенний период, когда большинство видов еще не оделись листвой, а у него на фоне старых зеленых листьев, как цветки проглядывают молодые, красноватые, блестящие листочки. Во время цветения его обильные, желтые соцветия прекрасно сочетаются с темной блестящей кожистой листвой. Не менее эффектен он при обильном плодоношении, украшенный многочисленными синеголубыми плодами. Барбарис хорош, как в одиночных, так и в групповых посадках на переднем плане, при оформлении каменистых горок, в бордюрах и низких живых изгородях [3].

В озеленении города Томска барбарис падуболистный (=магония падуболистная *Mahonia aquifolium* Nutt.) встречается редко, в групповых посадках Кировского района [4]. Барбарис падуболистный незаслуженно мало используют в озеленении, ведь это единственный вечнозелёный кустарник, из лиственных растений произрастающий в условиях сибирского климата. Барбарис падуболистный может быть использован в создании солитёров, групповых посадках в сочетании с лиственными (спиреей японской, ивой козьей, берёзой повислой, лапчаткой кустарниковой и др.) и хвойными (можжевельниками, елью обыкновенной, туей западной, сосной обыкновенной, сосной горной и пихтой бальзамической) видами [5]. Барбарис падуболистный хорошо подвергается стрижке, данное качество делает барбарис пригодным для создания живых изгородей и бордюров.

Размножается семенами, отводками, отпрысками и прививкой. Посев лучше всего производить осенью, сразу после сбора семян. При весеннем посеве необходима предварительная стратификация в течение 3 - 4 месяцев при температуре 0...+5°C. Всходы в первое время требуют притенения [3].

Осенью 2014 года заложен опыт по семенному размножению барбариса падуболистного. Произведен эксперимент по определению грунтовой всхожести семян и всхожести семян после стратификации [6].

Полученные результаты: Определена лабораторная всхожесть семян в трех повторениях. Отмеченная максимальная всхожесть – 2 % . Грунтовая всхожесть за вегетационный период 2015 года – 0 % . По литературным данным появление всходов отмечается через год после высева семян в грунт. Всхожесть стратифицированных семян – 95,6 % (Рисунок 1). Длина черешка и листовой пластинки первой пары настоящих листьев, к концу вегетационного сезона 2015 года, составила от 5 до 10 см.



Рисунок 1 – Всходы стратифицированных семян барбариса падуболистного

По результатам проведенного опыта подтвержден факт, что плотная оболочка семени препятствует прорастанию зародыша. При стратификации происходит частичное

разрушение оболочки, что способствует прорастанию семени, увеличивая всхожесть до 90 % и более.

### Список использованной литературы

1. Горохов В.А. Зеленая природа города: Учеб. пособие для вузов. Издание 2 - е, доп. и перераб. — М.: Архитектура - С, 2005. — 528 с, ил.
2. The Plant List [Электронный ресурс] URL: <http://www.theplantlist.org/tpl1.1/record/kew-2673426>
3. Аксенов Е.С., Аксенова Н.А. Декоративные растения. Т.1 (Деревья и кустарники). Изд. 2 - е, исправл. Энциклопедия природы России.— М.: АБФ / ABF. 2000.—560 е., 48 цв. ил.
4. Куклина Т.Э., Мерзлякова И.Е. Ассортимент древесных растений, используемых в озеленении г. Томска // Вестник Томского государственного университета. Биология, 2013. - № 4(24). - С. 47 - 66.
5. Зайтова И.Л., Мочалов И.В. Декоративные древесные группы. Альбом для садового дизайнера. – М.: Брунс Пфланцен, 2004. – 49 с.
6. Полякова О.И. Попов А.В. Семенное размножение магонии падуболистной // Материалы конференции «Фундаментальные и прикладные научные исследования». Екатеринбург, 5 ноября 2015 г. – С. 102–103.

© О.И. Полякова, А.В. Попов, 2015

УДК 664.9

**А.О. Рязанцева**

аспирант

**Е.Е. Курчаева**

к.т.н., доцент

**В.В. Лисянская**

студент

Факультет технологии и товароведения

ФГБОУ ВО Воронежский государственный

аграрный университет имени императора Петра I

г. Воронеж, Российская Федерация

## МЯСО ПТИЦЫ КАК ОСНОВА КОМБИНИРОВАННОГО ФАРША ДЛЯ ПРОИЗВОДСТВА ПОЛУФАБРИКАТОВ

Главной задачей, стоящей перед мясоперерабатывающей промышленностью, является получение высококачественного фарша для производства полуфабрикатов.

Фарш — это измельченная масса с помощью мясорубки. Для приготовления фарша можно использовать самые разные виды мяса – говядину, свинину, баранину, телятину и мясо птицы.

Благодаря поддержке государства и короткому циклу выращивания цыплят - бройлеров (35 - 40 дней) отрасль в последние годы стала привлекательной для инвестирования. Как следствие производство мяса птицы в течение последних пяти лет возросло в среднем на 37 % в год. Государство стимулировало отечественное производство квотированием импорта продукции и концентрацией усилий на национальном проекте «Развитие АПК на 2014 - 2020гг.», который направлен в том числе и на развитие птицекомплексов. На долю ведущих производителей мяса птицы приходится около 25 % его натурального объема. По данным «Экспертно - аналитического центра агробизнеса» выявлены регионы - лидеры по производству мяса птицы на 2014 - 2015гг.



Рисунок 1. – Регионы – производители мяса птицы в России в 2014 - 2015 гг.

В настоящее время российский рынок мяса птицы является одним из крупнейших среди рынков продовольственных товаров. Продукты из такого мяса — привычная пища для российских потребителей, поэтому они отличаются стабильностью спроса [3].

Производство мяса и мясопродуктов требует комплексного рационального использования сырья, важным фактором которого является сохранение исходного качества продуктов в процессе переработки.

Мясо птицы является по своему качеству диетическим продуктом (содержит меньше жира и соединительной ткани по сравнению с говядиной и свининой и больше незаменимых аминокислот). Основная масса птицы используется на кулинарные цели в виде натуральных полуфабрикатов, вырабатывается большой ассортимент готовых изделий: колбасные (ветчина из мяса птицы, вареные и полукопченые колбасы, сосиски, хлеба), кулинарные изделия (котлеты, фрикадельки, паштеты и др.), полуфабрикаты (натуральные и рубленые), консервы (фарш, паштет) и продукты детского питания.

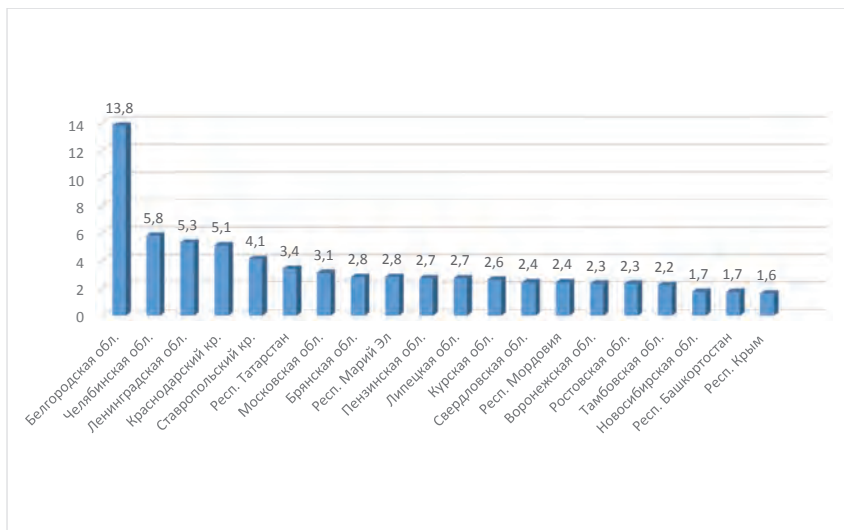
Применение механического способа обвалки птицы остается достаточно актуальным, позволяющим повысить выход мясного сырья на 20 - 25 % по сравнению с ручным

способом обвалки. Основным специфическим критерием фарша механической обвалки является наличие остатка костной ткани, следовательно, кальция в нем несколько больше, чем в фарше, приготовленном из мяса после ручной обвалки, поэтому химический состав мяса механической обвалки отличается от свойственных составляющих анатомическим мышцам (рисунок 2).



Рисунок 2. - Химический состав куриного фарша (%) в зависимости от способа обвалки.

Современные методы биотехнологии и пищевой комбинаторики способствуют получению комбинированных фаршей, содержащие в своем составе не только различные виды мяса сельскохозяйственных животных, но различного рода растительные компоненты.

Эффективная реализация биологической и технологической функциональности нехватки организму различных веществ возможна путем разработки и реализации частных технологий комбинированных мясорастительных продуктов [2]. Одним из направлений ресурсосберегающей технологии мясной промышленности является создание комбинированных продуктов на основе сочетания мясного и растительного сырья. В этом направлении перспективно использование растительного сырья, обладающего высокой биологической ценностью и оказывающего положительное влияние на физико - химические свойства получаемых фаршей [1].

В качестве растительного компонента комбинированных фаршевых систем для производства полуфабрикатов может выступать мука из семян люпина. По возрастающей способности синтезировать и накапливать белок люпин находится на втором месте после сои, благодаря чему его можно рассматривать как перспективный источник в производстве полуфабрикатов комбинированного состава

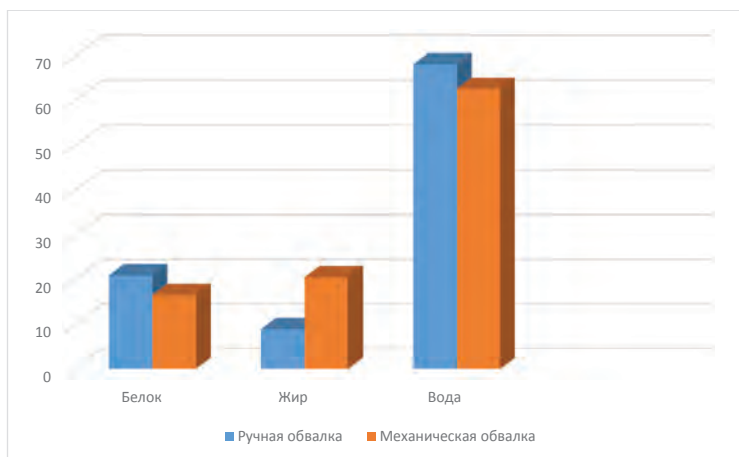
### Список литературы

1. Антипова Л.В., Богатырева Ж.И. Люпин – источник полноценных белков для мясной промышленности // *Фундаментальные исследования*. – 2008. – № 6 – С. 132 - 133

2. Баженова Б.А. Технология замороженных полуфабрикатов из мяса с белково - жировой эмульсией. // Мясная индустрия. – 2011. - №10. - С. 41 - 44.

3. Митрофанов Н.С. Производство продуктов из мяса птицы. // Мясная индустрия. – 2009. - №10. - С. 66.

© А.О. Рязанцева, Е.Е. Курчаева, В.В. Лисянская, 2015

**УДК 631.004**

**Е. В.Яроцкая**

к.э.н., доцент кафедры землеустройства и земельного кадастра  
Кубанский госагроуниверситет

**М. В.Сидоренко**

ст. преподаватель кафедры землеустройства и земельного кадастра  
Кубанский госагроуниверситет

**П.П.Сергунцов**

студент 4 курса инженерно—землеустроительного факультета  
Кубанский госагроуниверситет

## **ПРИМЕНЕНИЕ ГИС - ТЕХНОЛОГИЙ ПРИ МОНИТОРИНГЕ ЗЕМЕЛЬ СЕЛЬСКОХОЗЯЙСТВЕННОГО НАЗНАЧЕНИЯ НА РЕГИОНАЛЬНОМ УРОВНЕ**

Повышение благосостояния региона зависит от рационального использования природных ресурсов. Земля – это важнейшая часть окружающей природной среды, характеризующая пространством, рельефом, климатом, почвенным покровом, растительностью, недрами, водами, являющая главным средством производством в сельском и лесном хозяйстве, а также пространственным базисом для размещения различных объектов. Поэтому важнейшей задачей рационального использования земли является организация её мониторинга.

Согласно Постановлением Правительства Российской Федерации от 28 ноября 2002 года № 846 было утверждено «Положение об осуществлении государственного мониторинга земель», в перечень задач которых входят: своевременное выявление и оценка изменений состояния земель, прогноз и выработка рекомендаций о предупреждении и об устранении последствий негативных процессов; обеспечение граждан информацией о состоянии земель; сбор информации о состоянии земель, её обработку и хранение.

По состоянию на 1 января 2015 года общая площадь сельскохозяйственного угодий по Краснодарскому краю составила 4230,2 тыс. га. Площадь пашни составила 3988,7 тыс. га; площадь кормовых угодий составила 592,5 тыс. га; площадь многолетних насаждений составила 125,7 тыс. га и представлены садами, виноградниками, ягодниками.

Мониторинг земель – это система наблюдений за состоянием земельного фонда, которое позволяет своевременно выявить изменения, предупредить или устранить негативные воздействия. По современным представлениям система мониторинга земель должна сопрягать в себе следующие источники информации: данные дистанционного

зондирования Земли; топогеодезические данные; данные Росреестра; данные наземного наблюдения.

На данный момент в Краснодарском крае для мониторинга земель применяют программные обеспечения такие как: «СВОД», «АИС ГКН», «AutoCAD», которые не включают ряд основных частей. Для эффективного использования сельскохозяйственных земель края необходимы высокоэффективные программы сбора и обработки информации, которые помогут с планированием, прогнозом и анализом сельскохозяйственных процессов.

Программа ГИС «ПОЛИС» – технология, предназначенная для учета сельскохозяйственных земель как в качественном, так и в количественном отношении, для эффективного решения широкого круга задач по сохранению и увеличению плодородия земель. Она разработана в 1994 и постоянно совершенствуется. ГИС «ПОЛИС» является полностью отечественной разработкой, что позволяет не зависеть от иностранных вендоров, обеспечить настройку системы под любой необходимый функционал и требования.

Структура ГИС «ПОЛИС» для мониторинга сельскохозяйственных земель включает:

1. Электронная полевая карта. Она является основой информационной системы и состоит из цифровых карт – слоев.

2. Электронный паспорт сельскохозяйственных угодий. Он включает в себя паспорт района, паспорт хозяйства, паспорт почвенной разности и другие.

3. Приложения для создания отчетов, анализа, моделирования. Информационное обеспечение процессов анализа, прогнозирования, моделирования включают в себя: химического анализ почвы, полевой журнал; паспортные данные объекта любой детализации; данные земельной кадастровой палаты; планы, схемы, фото и видеоматериалы объекта; космические снимки различного спектра; данные системы «ГЛОНАС»; данные датчиков местоположения техники.

Информационно - аналитическая система мониторинга сельскохозяйственных земель обеспечивает решение следующих задач: мониторинг состояния объектов и транспортных коммуникаций, в том числе видеонаблюдение в реальном времени; доступ к характеристикам объектов; моделирование развития чрезвычайных ситуаций на территории субъектов федерации; выдача рекомендаций по улучшению состояния сельскохозяйственных земель; разработка и печать картографической информации различного назначения; учет, обработка, систематизация и хранение информации о сельскохозяйственных землях; мониторинг, учет, обработка информации о состоянии сельскохозяйственных земель.

ГИС «ПОЛИС» имеет следующие функциональные характеристики: полная технология создания цифровых карт; карты больших объемов; полнофункциональная сетевая работа; протокол изменений; развитая внутренняя база данных; система защиты; функции импорта и экспорта; формы отчетности; пространственный и линейных анализ; визуализация карт; видеонаблюдение.

Использование высокоэффективных программ в Краснодарском крае позволит объективно оценивать посевные площади и определять возможную урожайность культур и рационального использования земельных ресурсов.

### Список используемой литературы:

1 Варламов А. А. Земельный кадастр: В 6 т. Т.2. Управление земельными ресурсами / А.А. Варламов. – М. : Колос, 2005. – 528 с.

2 Постановление Правительства РФ от 28.11.2002 №846 «Об утверждении Положения об осуществлении государственного мониторинга земель» [Электронный ресурс] // Правовая система «КонсультантПлюс» – Режим доступа: URL: [https://www.consultant.ru/document/cons\\_doc\\_LAW\\_39816/](https://www.consultant.ru/document/cons_doc_LAW_39816/)

© Е.В. Яроцкая, М.В. Сидоренко, П.П. Сергунцов, 2015

**УДК 664.664, 664.64.019**

**А. Г. Христенко**

Магистрант

Институт пищевой и перерабатывающей промышленности

Кубанский государственный технологический университет

г. Краснодар, Российская Федерация

### **ОРГАНИЧЕСКИЕ КИСЛОТЫ КАК ТЕХНОЛОГИЧЕСКИЕ ДОБАВКИ ДЛЯ СОХРАНЕНИЯ КАЧЕСТВА ОБОГАЩЕННЫХ ХЛЕБОБУЛОЧНЫХ И КОНДИТЕРСКИХ ИЗДЕЛИЙ**

Вопросы сохранения качества хлебобулочных и кондитерских изделий на протяжении всего срока их годности остаются актуальными. Изменения, которые происходят с хлебобулочными и кондитерскими изделиями после их упаковки и поступления в торговую сеть могут быть нежелательными в результате порчи. Сложный феномен порчи является результатом микробиологических и химических процессов [1, с. 25]. В настоящее время для предотвращения порчи хлебобулочных и кондитерских изделий, в частности мучных, используются различные ингредиенты.

Проблема сохранения качества хлебобулочных и мучных кондитерских изделий для современных производителей, потребителей актуальна, особенно в части расширения ассортимента обогащенных хлебобулочных и кондитерских изделий. Например, повышение биологической ценности хлебобулочных изделий белковым изолятом подсолнечника в ряде работ [2, с. 21, 4, с. 360, 5, с. 120, 7, с. 117] создаёт условия для микробиологической порчи готовых изделий. Высокое содержание протеина в белковом изоляте предполагает развитие в нем гнилостных микроорганизмов, протеолитические ферменты которых гидролизуют белковую глобулу. Этот процесс дает целый ряд продуктов, начиная с альбумоз и пептонов и кончая аминокислотами, аммиаком, свободным азотом и побочными продуктами распада.

Плесневые грибы, как и гнилостные бактерии, тоже проявляют ферментативную активность. Интенсивно развиваясь, плесени изменяют химический состав и физические свойства белкового изолята, в результате чего образуются токсические вещества. Отдельные грибы способны накапливать в мицелии алкалоиды. Продукты, зараженные такими грибами, опасны для здоровья.



Аналогичная проблема стоит и перед кондитерскими изделиями. Так, мучные кондитерские изделия, обогащённые мукой из квиноа [3, с. 91, 6, с. 264] тоже отличаются высоким содержанием белка, липидов, углеводов, являясь отличным источником питания для микроорганизмов.

С другой стороны, обогащённые хлебобулочные и мучные кондитерские изделия не являются продуктами повседневного спроса, и поэтому можно предположить медленную реализацию их в торговой сети. В совокупности факторы химического состава обогатителей, специфика ассортимента, и назначение обогащённых хлебобулочных и мучных кондитерских изделий делает необходимым внесение в рецептуру пищевых ингредиентов консервирующего и антимикробного характера.

Поэтому в рецептуру хлебобулочных и мучных кондитерских изделий предложено вносить консерванты. Консерванты - это вещества, замедляющие или предотвращающие порчу продуктов. К ним относятся органические кислоты, одна из которых присутствует в остаточном количестве в белковом изоляте подсолнечника – янтарная кислота. Остаточное её содержание после промывки изолята не угнетает дрожжевые клетки и обеспечивает консервирующий эффект.

Для сохранения качества мучных кондитерских изделий, обогащённых мукой квиноа целесообразно вносить в рецептуру органические кислоты, например, лимонную кислоту в составе цедры лимона, что более приемлемо с потребительской точки зрения.

Таким образом для сохранения качества хлебобулочных и кондитерских изделий, обогащённых добавками как белковый изолят подсолнечника или мука квиноа актуально использовать органические кислоты «встроенного действия», то есть не отдельным рецептурным компонентом, а составной частью изолята или лимонной цедры.

#### **Список использованной литературы:**

1. Килкаст, Д. Стабильность и срок годности. Хлебобулочные и кондитерские изделия / Д. Килкаст, П. Субраманиами (ред. – сост.). – Перев. с англ. Под научн. Ред. канд. техн. наук, доц. Ю. Г. Базарновой. – Спб.: ИД «Профессия», 2012. – 444 с.
2. Щеколдина Т. В. Изучение влияния белкового изолята подсолнечника на свойства смеси ржаной и пшеничной муки / Т. В. Щеколдина, О. Л. Вершинина, П. И. Кудинов, Е. А. Черниковец // Технология и товароведение инновационных пищевых продуктов. 2015. №1 (30). С. 20 - 28.
3. Щеколдина Т. В. Квиноа – уникальная культура многоцелевого назначения / Т. В. Щеколдина, А. Г. Христенко // Технология и товароведение инновационных пищевых продуктов, №5 (22), 2013. – С. 91 - 96.
4. Щеколдина Т. В. Технологии получения белоксодержащего сырья из продуктов переработки семян подсолнечника / Т. В. Щеколдина // Политематический сетевой электронный научный журнал Кубанского государственного аграрного университета, 2015. № 109. С. 360 - 378.
5. Щеколдина Т. В. Белковый изолят подсолнечника – перспективы использования для повышения биологической ценности хлебобулочных изделий: монография. – Краснодар, 2014 – 164 с.
6. Христенко А. Г. Перспективные виды сырья для повышения биологической ценности мучных кондитерских изделий / А. Г. Христенко, Е. В. Клешнева, Т. В.

Щеколдина // Материалы VI всероссийской научно - практической конференции молодых ученых: Научное обеспечение агропромышленного комплекса. – Краснодар: Изд - во КубГАУ, 26 - 28 ноября 2012. – С. 264 - 265.

7. Щеколдина Т. В. Обеспечение населения полноценным белком на пути решения вопросов продовольственной безопасности / Т. В. Щеколдина, А. Г. Христенко, Е. А. Черниховец // Технология и товароведение инновационных пищевых продуктов. 2015. №4 (33). С. 117 - 123.

© А. Г. Христенко 2015

**УДК 349.41+332.2**

**Е. В.Яроцкая**

к.э.н., доцент кафедры землеустройства и земельного кадастра  
Кубанский госагроуниверситет

**М. В.Сидоренко**

ст. преподаватель кафедры землеустройства и земельного кадастра  
Кубанский госагроуниверситет

**Р. В. Морякин**

студент 4 курса инженерно—землеустроительного факультета  
Кубанский госагроуниверситет

## **РОЛЬ РАЦИОНАЛЬНОГО ИСПОЛЬЗОВАНИЯ ЗЕМЛИ**

Земельная реформа, как составная часть экономических преобразований общества, существенно изменила земельные отношения в крае, привела к значительному перераспределению земель по формам собственности между различными хозяйствующими субъектами и создала условия для развития новых форм хозяйствования: такие как акционерные общества, коллективные сельскохозяйственные объединения, крестьянские (фермерские) хозяйства и их ассоциации.

Все субъекты, имеющие землю, обязаны: рационально (эффективно) ее использовать в соответствии с целевым назначением; применять природоохранные технологии производства, не допускать ухудшения экологической обстановки в результате своей деятельности; осуществлять комплекс мероприятий по охране земель; не нарушать права других собственников земли, а так же порядок пользования лесными угодьями, водными и другими природными объектами; своевременно платить земельный налог и арендную плату; своевременно представлять в установленном порядке сведения о состоянии земель; вести строительство в соответствии с действующими строительными нормами и правилами. Ведь планирование и организация рационального использования земель и их охраны проводятся в целях совершенствования распределения земель в соответствии с перспективами развития экономики, улучшения организации территорий и определения иных направлений рационального использования земель и их охраны в Российской Федерации, субъектах Российской Федерации и муниципальных образованиях.

Рациональное использование земельного фонда включает в себя:

— экономное расходование земли в несельскохозяйственных отраслях, отведение им земель, непригодных для сельского хозяйства или сельскохозяйственных угодий худшего качества;

— установления экономически равновесного землепользования. Сохранение оптимальной лесистости территории и угодий для поддержания биологического разнообразия;

— организация территории сельскохозяйственных земель в целях получения большей продукции.

Планирование и организация рационального использования земель и их охраны в городских и сельских поселениях проводятся в соответствии с градостроительной документацией. Для того что бы повысить эффективность использования земель, нужно систематическое проведение землеустроительных мероприятий и мероприятий по улучшению качества земель. В соответствии с Федеральным законом «О землеустройстве» изучение состояния земель проводится в целях получения информации об их количественном и качественном состоянии и включает в себя следующие виды работ:

1. Внутрихозяйственное землеустройство.
2. Планирование и организация рационального использования земель и их охраны.
3. Инвентаризация земель.
4. Оценка качества земель.
5. Почвенные, геоботанические и другие обследования и изыскания

В условиях интенсивного ведения земледелия возникают новые проблемы в использовании земли среди них тревожным фактором стало снижение содержания гумуса в почве. Почвы с высоким содержанием гумуса имеют более благоприятные свойства и дают хороший урожай. В связи с этим уровень содержания гумуса в почве один из важнейших показателей рационального использования земли.

Вся эта система земледелия обращена на постоянный рост ее плодородия почв, повышение эффективности использования земли и вводит следующие основные элементы: освоение севооборотов, борьба с эрозией почв и рациональную обработку почв. Только научно - обоснованный учет всех составных элементов системы земледелия может обеспечить рост почвенного плодородия, урожайности всех с. - х. культур и повышение устойчивости производства.

Рациональное использование земельного фонда и конкретных земельных участков достигается внутрихозяйственной организацией территории хозяйства. В настоящее время, когда крупные хозяйства разрушены меняется форма организации территории. Организация рационального использования земель должна проводиться с разной степенью детализации и с разным подходом по формам и категориям землепользований.

Все это должно проводиться как государственное мероприятие с предварительным проведением геоботанического, почвенного, мелиоративного т иных обследований.

#### **Список используемой литературы:**

1. Барсукова Г.Н. Повышать эффективность использования земельных долей / Г.Н. Барсукова, В.Н. Нечаев // АПК: Экономика, управление.—2009.—№4.—С. 78—83.
2. Богданов В. Управление земельными ресурсами. / Под. Ред. В. Богданов, В. Гарманов. Изд - во: СПбГУ

© Яроцкая Е.В., Сидоренко М.В., Морякин Р.В., 2015

**ПРОБЛЕМЫ СОХРАНЕНИЯ И РАЗВИТИЯ ТРАДИЦИОННОЙ  
СВАДЕБНО - ОБЯДОВОЙ КУЛЬТУРЫ НАРОДОВ ДАГЕСТАНА  
В СОВРЕМЕННЫХ УСЛОВИЯХ**

Публикация подготовлена в рамках поддержанного РГНФ  
научного проекта №13 - 01 - 00079

Актуальность культурологического исследования феномена традиционной свадебно - обрядовой культуры определяется изменениями социокультурной ситуации. В условиях глобализации и переоценки духовно - нравственных ценностей проблема сохранения, изучения, развития и передачи традиционной культуры является одной из приоритетных. Несмотря на утрату своей целостности, традиционная свадебно - обрядовая культура, будучи наиболее консервативной сферой, связанной с областью традиционного мировоззрения, в современном обществе остается значимым явлением, жизненно - необходимым событием для каждого члена общества, являясь основой сохранения и развития современных обществ.

Традиционная свадебно - обрядовая культура народов Дагестана - сложное культурное явление, основные черты которой сложились относительно поздно. Историей заселения, природно - географическими факторами, различиями в социальной, национальной и конфессиональной принадлежности населения обусловлено своеобразие свадебно - обрядовой культуры населения, стилевое и жанровое многообразие, неоднородность ее исходных составляющих.

Автором при проведении эмпирического исследования трансформации ценностных ориентаций в сфере свадебной обрядности народов Дагестана были выдвинуты следующие рабочие гипотезы:

- происходят сдвиги, размывание ранее устойчивых традиционных ценностных систем, в том числе в сфере семейно - брачных отношений (свадебная обрядность);
- ценности духовно - нравственного характера вытесняются ценностями сугубо материального, прагматического характера. За годы культивирования рыночных ценностей усилилась потребительская ориентация в массовом сознании;
- произошла утрата магической сакральной основополагающей функции свадебных обрядов и перехода ее в сферу театрально - игровую, развлекательную;
- утрачивается синкретичность свадебно - обрядового комплекса, органично включающего в себя разные виды художественного творчества: музыкальные, словесные, хореографические, драматические, которые в традиционном обряде использовались

главным образом как магические средства, усиливающие и способствующие благоприятному исходу обрядовых действий;

- кардинально меняется обрядовое (ритуальное) поведение участников свадебного действа;

- изменяется регламент проведения свадебного торжества, наблюдается уменьшение, сворачивание обрядовых действий, а порой их полное забвение;

- происходит переосмысление, а точнее «выветривание» смысловой нагрузки наиболее важных значимых действий в обряде.

- массовый характер проводимого действия, сопричастность жителей всего села к происходящему событию утрачивает свое значение в силу обособленности, закрытости, в целом ухудшения социального общения людей.

- изменения в свадебном комплексе в значительной степени детерминированы социокультурными факторами (менталитет, изменение соотношения модернизированных и традиционных ценностей и др).

Усложнение структуры культуры, процессы модернизации, переоценка ценностей ведет к изменению функционального назначения многих действий обрядовой культуры, пересмотру значимости и актуальности современных интерпретаций, определению дальнейших их судеб. В современных условиях традиционная свадебно - обрядовая культура является механизмом, регулирующим социокультурную жизнедеятельность человека, предстает основой самоидентификации современного человека, способствует его ориентации и адаптации в обществе, рассматривается как источник информации современной обрядовой культуры, определяющий современную картину мира.

В условиях доминирования массовой культуры, преобладания «общества потребления» необходимо определить наиболее адекватные эффективные пути сохранения и передачи ценностей традиционной свадебно - обрядовой культуры новым поколениям. Как сберечь все это наследие и передать будущим поколениям? В связи с этим необходимо проведение целого комплекса различного рода мероприятий:

- проведение комплексных фольклорно - этнографических экспедиций, которые дают возможность не только зафиксировать тот или иной обряд, создать целостное представление о сохранности традиционной обрядовой культуры, но и проследить её трансформацию на современном этапе;

- организация и проведение научных конференций, фольклорных фестивалей, мастер - классов в связи с необходимостью теоретического осмысления и потребностью научно - обоснованных методических и практических рекомендаций, связанных с сохранением и развитием свадебно - обрядовой культуры;

- публикация экспедиционных исследований, материалов научнопрактических конференций, трансляция и пропаганда СМИ концертов, фольклорных фестивалей, передач по сохранению и развитию традиций, обычаев, обрядов народов Дагестана;

- приобщение к традициям, обрядам и праздникам своего народа через проведение различного рода культурно - досуговых мероприятий, осознание роли и места деятельности центров народного творчества, домов фольклора, этнокультурных центров в решении проблем сохранения и пропаганды традиций;

- подготовка квалифицированных руководителей фольклорных коллективов, специалистов этнокультурной направленности. В - шестых, традиционная народная

культура должна находиться в сфере особого внимания государства, государственных учреждений, непосредственно связанных с формированием и осуществлением культурной политики исследуемого региона.

Сложившаяся система обрядовых практик является признаком жизнедеятельности населения, без которых невозможно ее полнокровное, полноценное существование. С помощью их передаются нравственные понятия и нормы поведения, культурные и духовные ценности от одного поколения к другому, осуществляется полноценная социализация. Реализация и решение поставленных задач будет способствовать сохранению и развитию традиционных форм обрядовой культуры в современных условиях[1, с.98 - 125].

#### **Список использованной литературы:**

1. Алигаджиева З.А. Современная свадебная обрядность аварцев: традиции и инновации. Махачкала: ФГБУН ИИАЭ ДНЦ РАН, 2015. 210с.

© З.А. Алигаджиева, 2015

#### **УДК 9**

**Т.А.Асаналиев** – доктор юридических наук, профессор кафедры Международного права Международного Университета Кыргызстана

### **ПОЛИТИКО - ПРАВОВАЯ ХАРАКТЕРИСТИКА ПЕНИТЕНЦИАРНОЙ СИСТЕМЫ В ПЕРВЫЕ ГОДЫ СОВЕТСКОЙ ВЛАСТИ (1917–1928 ГГ.)**

#### **Аннотация**

В статье отражены основные направления правовых отношений, политико - правовых взглядов в сфере возникновения и исполнения уголовных наказаний, анализ, обобщение и оценка деятельности исправительно - трудовых учреждений в первые годы советской власти.

**Ключевые слова:** Советская власть, осужденные, пенитенциарная система, карательная политика, тюрьмы, правонарушители, заключенные, лагеря, лишение свободы, принудительные работы, карательная политика, режима отбывания осужденных, исправительно - трудовая политика.

После октябрьского переворота 1917 года, новая советская пенитенциарная система восприняла целый ряд идей и правовых институтов дореволюционной России, чему способствовала ранее разработанная и принятая законодательная основа Российской империи.

Рассматривая карательную политику Советского государства на этапе его становления, следует признать сохранение в ней преемственности прежней политики по отношению к политическим противникам нового государственного устройства и уголовным

преступникам. Ее изменение нами усматривается только по отношению к совершеннолетним правонарушителям и вовсе не под влиянием революционных преобразований или общественного мнения. Здесь свою роль сыграла субъективная оценка тюремной системы, как, якобы, не способной служить целям исправления несовершеннолетних. Поэтому все правонарушители в возрасте до 17 лет подлежали условному освобождению с передачей под надзор родственников или опекунов.

Существование мелких тюрем признавалось дорогостоящим для содержания, но совершенно непригодными в качестве исправительных заведений для заключенных. При этом экономии средств при сокращении персонала предусматривалось использовать для усиления педагогических кадров [1]. Поэтому по соображениям пенитенциарным, экономическим и медицинским было закрыто 115 тюрем [2].

Как об этом свидетельствуют архивные документы, особый вид исполнения наказания – лагеря принудительных работ, организованные губернским Чрезвычайным комиссией с последующей передачей в НКВД, учреждался Декретом ВЦИК в мае 1919 года. В качестве карательных органов, обладающих правом помещения заключенных в лагеря принудительных работ назывались: Чрезвычайные комиссии, Революционные трибуналы, народные суды и другие советские органы, коим представлено это декретами и распоряжениями [3, л.3]. Изложенное позволяет сделать вывод о том, что фактически начала складываться вторая система исполнения наказаний в дополнение к местам заключения, находящимся в ведении Наркомата юстиции.

О месте в системе карательных учреждений лагерей принудительных работ позволяет судить резолюция, принятая на V Всероссийском съезде заведующих отделами управлений исполкомов местных Советов «Карательные мероприятия в настоящее время переходное время, - говорится в резолюции, - являются серьезным орудием в руках государства для обеспечения здоровой жизни страны. Имея целью оградить общество от преступных посягательств и воздействовать на исправление виновного, наказание лишением свободы в условиях существования диктатуры пролетариата должно носить черты, отличные от практиковавшихся при буржуазном строе приемов. На первый план выдвигаются принудительные работы с полной изоляцией виновного, без лишения свободы, в замен каторги и других местах заключения а между ними, в качестве промежуточной меры, созданные революцией лагеря принудительных работ» [3, л.15]. Наряду с лагерями принудительных работ, в интересах реализации карательной политики по отношению к различным контрреволюционным организациям, группам, в тот же период на основании Декрета ВЦИК от 21 марта 1919 года [4] стали создаваться концентрационные лагеря [5, с.62 - 68]. По вопросу создания указанных выше специфических учреждений в юридической литературе существуют различные подходы. Одни авторы, рассматривая вопрос о лагерях принудительных работ, не упоминают концентрационные лагеря [6]. Н.А. Стручковым, в связи с этим, высказывалась мысль о том, что общие места заключения (тюрмы) не были приспособлены для эффективного воздействия на все встречавшиеся в то время категории заключенных, а поэтому возникла потребность в создании особых мест лишения свободы [7, с.70]. С.И. Кузьмин усматривает причину создания лагерей принудительных работ в возникшем в августе 1918 года разногласия между ВЧК и Наркомостом о порядке содержания осужденных за контрреволюционные преступления и спекуляции [8, с.21]. ВЧК запрещала использовать их на работах вне стен тюрьмы, и

требовала содержания отдельно от других заключенных. Наркомост считал эти требования необоснованными [9, л.11]. Каждая из рассмотренных точек зрения имеет право на существование, но нам представляется, что в тот период времени каждый из существовавших карательных органов стремился, имея дело со специфическим контингентом, самостоятельно решать вопросы ареста, расследования преступлений по - своему распоряжаться судьбой тех, кто попал в сферу их юриспруденции. Анализ литературных источников, относящихся к началу 20 - х годов, позволяет сделать вывод о том, что революции, гражданская война и интервенция оказались связанными с криминальными издержками и повлияли на характер преступных проявлений [10, с.21]. Специфическое население прежних тюрем рецидивисты, уголовные и профессиональные воры и т. д., т. е. то население, которое задавало тон во всей тюремной жизни, сильно поредело. Эти преступники как бы растворились в массе преступников, порожденных объективными обстоятельствами тех лет – спекулянтов, преступников по должности и отбывающих наказание по приговорам революционных трибуналов, а также ЧК [11, с.21 - 311, с.49 - 507].

Карательная и исправительно - трудовая политика, имея в центре своего внимания личность преступника, определяли ее не чем - то застывшим. Отсюда, согласно взгляду законодателя, она продолжает изменяться после вынесения приговора, поэтому требует внимательного изучения и наблюдения. Необходимость такого подхода обосновывалась тем, что в результате работы исправительных учреждений, наблюдательные и распределительные комиссии могут изменят не только условия, в которых осуществляется приговор, но и назначенный судом срок. Следовательно, как подчеркивает А.С. Смыкалин, приговоры носили неопределенный характер и подвергались корректировке в системе исправительно - трудовых учреждений [12, с.43].

По мере образования союзных республик принципы, на которых строилась карательная политика РСФСР – трудовое, культурно - просветительная работа, уважение к личности заключенного – получали там юридическое закрепление. Этому способствовали два обстоятельства: во - первых, государственное строительство велось там по образцу РСФСР по мере установления Советской власти; во - вторых, этому способствовало применение циркуляров и инструкций, уже апробированных в РСФСР, а также ознакомление с опытом работы братской республики.

Некоторые уточнения в понятие наказания внес Декрет от 21 марта 1921 года, который поставил перед судебными и административными органами, исправительными учреждениями две задачи: во - первых, поставить осуждаемых лиц в такое положение, чтобы они не могли причинить вред; во - вторых, предоставить им возможность исправиться и приспособиться к трудовой жизни [13, с.138].

Сравнение задач этого Декрета с руководящими началами по уголовному праву РСФСР показывает, что задача «подавления классово - чуждых элементов» исключалась при реализации карательной политики.

Изменение в законе сущности наказания преследовало цель преодолеть сложившийся у практических работников взгляд на наказание, который, как отмечал Л.М. Саврасов, «...приличествует отнюдь не социалистическому строю, а строю самому мелкобуржуазному – взгляд на наказание, как на устрашение, взгляд на наказание, как нечто такое, чем, возможно, больше ударить» [14, с.98].



Закрепив задачу исправления правонарушителей, законодатель предусмотрел и меры по стимулированию этого процесса посредством введения условно - досрочного освобождения. Оно распространилось на все категории заключенных независимо от характера совершенного преступления, предоставив реализацию этой нормы распределительным комиссиям. Однако стремление в те годы строить карательную политику государства на основе классового подхода к преступникам получило закрепление в Уголовном кодексе РСФСР 1922 года. Об этом свидетельствует измененный порядок условно - досрочного освобождения. Если введение в закон нормы, связанной с условно - досрочным освобождением, не вызвало сомнения, то применение амнистий, индивидуальных помилований, экстраординарных разгрузок мест заключения при кратких сроках наказания вызвало сомнение и, по мнению Саврасова, с пенитенциарной точки зрения являлось вредным и нежелательным [15, с.9]. В последующие годы ряд декретов ВЦИК РСФСР норму о условно - досрочном освобождении распространял только на выходцев из рабочих и крестьян [16, с.230].

Перед созданием единой системы мест лишения свободы, точнее в 1921 году только на территории РСФСР имелось 132 лагеря, в которых содержалось от 40 до 60 тысяч человек. Из них 27 % были осуждены за контрреволюционную деятельность [17, с.55]. Размещение этой категории заключенных в общих местах лишения свободы было явно нецелесообразно. Отсюда, как показывают архивные документы, Главное управление мест заключения НКВД и Государственное политическое управление (ГПУ) предприняли совместные усилия по изысканию возможности изоляции социально - опасных элементов вне сети мест заключения. При этом проводилась мысль о том, что данная категория заключенных нуждается в специальном наблюдении и надзоре со стороны ГПУ [18, л.1].

Для изоляции наиболее опасных в специальном отношении элементов Совнарком СССР своим постановлением от 2 октября 1923 года предусмотрел организацию Северных лагерей принудительных работ особого назначения в составе: Соловецкого, Пертоминского лагерей и двух пересыльных распределительных пунктов – в Архангельске и Коми [19, л.3 - 4]. Организация и управление этими лагерями возлагалась на ГПУ. Они предназначались для содержания политических и уголовных преступников, помещаемых сюда по внесудебным приговорам ГПУ, органов упраздненной ВЧК, по постановлению Особой Комиссии по административной высылке при НКВД. Что касается уголовных преступников, то в каждом конкретном случае приговоренные судами могли приниматься только с разрешения ГПУ.

Создание специфических мест лишения свободы, условия содержания заключенных в которых совершенно не регулировались правовыми нормами, побудило начальника ГУМЗ НКВД РСФСР Е.Г. Ширвиндта изложить свою точку зрения на создание мест лишения свободы специального назначения, в контексте проводимой государством карательной политики. В докладной записке, направленной в НКВД в сентябре 1923 года, он писал: «...Окончательное упрочение системы революционной законности в Республике выдвигает на первый план вопрос о создании мощной сети мест заключения, имеющих общегосударственное значение и предназначенных для планомерного размещения по ним всех наиболее серьезных преступников (изоляторы специального назначения и др.). Карательная политика не может проводиться через одно только климатическое воздействие (суровый «Север»), а необходим соответствующий и определенный режим, который до сих

пор в местах заключения ГПУ никакими узаконениями не регламентирован и не установлен [19, л.5.]

Анализ практики реализации карательной политики советского государства после 1920 года показал, что вследствие о бъективных причин сложилось положение, в силу которого исполнением наказаний по состоянию на 1922 год занимались: Центральной исправительно - трудовой отдел в составе Наркомюста, Главное управление принудительных работ в составе НКВД, Главное управление милиции, заведовавшее арестными домами, Государственное политическое управление с подведомственными ему местами заключения и лагерями. Эта система уже не отвечала требованиям Уголовного кодекса России, который отменил все предшествующее законодательство и определил только три вида лишения свободы: исправительные дома, трудовые ремесленные и сельскохозяйственные колонии.

*В связи с возникшей необходимостью, прежде всего, экономического порядка, подчинение системы исполнения наказания одному ведомству являлось наиболее целесообразным. При рассмотрении этой проблемы основное противоборство разгорелось между НКЮ и НКВД [20, с.4 - 339, с.12 - 82]. 25 июля 1922 года Совнарком РСФСР принял постановление о сосредоточении всех мест заключения в одном ведомстве – в НКВД РСФСР. Аналогичные преобразования проводились в 1922–1923 годах в других союзных республиках [21, л.11; 455, с.142].*

В основу формирования системы мест лишения свободы были положены рекомендации пятого Всероссийского съезда заведующих отделами исполкомов. Участники съезда в ходе обсуждения пришли к выводу, что «хорошо проведенная пенитенциарная система должна быть направлена на то, чтобы избавить общество от бремени расходов на содержание преступников и возложить эту заботу на них самих, на основе новой экономической политики и для освобождения казны от излишних расходов» [22, с.61].

Сосредоточение всех мест заключения в одном ведомстве позволило приступить к разработке для них единого Исправительно - трудового кодекса, который впоследствии был утвержден второй сессией ВЦИК XI созыва 16 октября 1924 года. В этом законодательном акте, имевшем большое значение, как политическое, так и практическое, получили закрепление принципы исправительно - трудовой политики. В кодексе нашли отражение правовые нормы предыдущего законодательства и практика мест заключения, имевшие позитивное значение. Получили также закрепление воспитательные задачи и идея исправления осужденных.

### **Литература:**

1. Циркуляр НКЮ РСФСР № 27 от 15 июля 1918 г.
2. История исправительно - трудовых учреждений РСФСР. – М., 1920.
3. ГРАФ.Ф.7420.Оп.2.Д.412.Л.3; Оп.2.Д.361.Л.15
4. СУ РСФСР, 1919. № 12.
5. Исаев М.М. Общая часть уголовного права РСФСР. – М., 1925. С. 62 – 68.
6. Детков М.Г. Содержание пенитенциарной политики Российского государства и ее реализация в системе исполнения уголовного наказания в виде лишения свободы в период 1917 – 1930 годов. – М., 1992.С.35
7. Стручков Н.А. Советское исправительно - трудовое право. – М., 1963. С. 70.

8. Кузьмин С.И. Политико - правовые основы становления и развития исправительно - трудовых учреждений. – М., 1988. С.3,19,21, 30.
9. ЦГА РФ. Ф. 353. Оп. 3. Д. 592. Л. 11.
10. Герцензон А.А. Борьба с преступностью в РСФСР. По материалам обследования НК и РСФСР. – М., 1928. С. 20, 21.
11. Советская юстиция: Краткий сборник статей. – М., 1919. С. 21.
12. Смыкалин А.С. Колонии и тюрьмы в Советской России. – Екатеринбург,1997. С. 13,15, 45 - 46,60,116,141,144.
13. СУ РСФСР, 1921. № 22.С. 138;№ 23 – 24. С. 141.
14. Материалы НКЮ РСФСР. – М., 1922. Вып. XVII. С. 98.
15. Еженедельник советской юстиции, 1922.№ 4.С.9;№ 6.С.4; № 14 – 15. С. 10 - 11.
16. СУ РСФСР, 1923. № 18. С. 230; № 68. С. 661; № 70. С. 686.
17. Ширвиндт Е.Г. К сорокалетию исправительно - трудовой политики Советского государства. – М., 1957. С. 55.
18. ГАРФ. Ф. 4042. Оп. 1. Д. 4. Л. 1, 3 – 4, 5.
19. Всероссийский съезд работников пенитенциарного дела 1923 г. – М., 1924.С. 26.
20. Еженедельник советской юстиции, 1922.№ 4.С.9;№ 6.С.4; № 14 – 15. С. 10 - 11.
21. ЦГА Армянской ССР. Ф. 116. Оп. 1. Д. 66. Л. 11.
22. ГАРФ. Ф. 4042. Оп. 2. Д. 8. Л. 61, 72.

© Т.А.Асаналиев, 2015

## УДК 9

**Л.И.Батюк**, к.и.н., доцент кафедры истории  
РЭУ им. Г.В. Плеханова  
**А.В.Зиброва**, студентка 2 курса  
магистратуры РЭУ им. Г.В. Плеханова

### **ОСОБЕННОСТИ РАЗВИТИЯ МАРКЕТИНГОВЫХ ИНТЕРНЕТ - КОММУНИКАЦИЙ ВЫСШИХ УЧЕБНЫХ ЗАВЕДЕНИЙ НА ПРИМЕРЕ ФГБОУ ВПО «РЭУ ИМ. Г.В. ПЛЕХАНОВА»**

В настоящее время Интернет приобретает все большую роль в формировании имиджа учебного заведения. Сейчас абсолютное большинство ВУЗов страны имеют собственные сайты, группы в социальных сетях, всегда предлагающие актуальную информацию. Данный подход намного облегчает способы коммуникации и связи между образовательным учреждением и его студентами, сотрудниками и, конечно, абитуриентами. Именно поэтому университеты должны обязательно присутствовать в сети Интернет, контролировать информацию, которая там размещается: следить, насколько она полезна, доступна и понятна пользователям.

ФГБОУ ВПО «РЭУ им. Г.В. Плеханова» в настоящее время является одним из ведущих и крупнейших государственных ВУЗов России, который активно присутствует в интернете и постоянно совершенствует и развивает степень своей активности в глобальной сети. Ведь

благодаря оптимальному использованию интернет - ресурсов ВУЗ может рационализировать процесс коммуникации со своими абитуриентами и студентами, привлечь к себе большую аудиторию.

В настоящее время можно отметить обострение и стремительный рост конкуренции на российском рынке образовательных услуг. Данная тенденция касается всех разновидностей образовательных учреждений: будь то университет, институт, академия, колледж или школа. В связи со сложившейся ситуацией каждое заинтересованное в своем дальнейшем эффективном функционировании учреждение должно осуществлять грамотное оперативное и долгосрочное планирование мероприятий по продвижению на рынке, развитию позиционирования и собственных конкурентных преимуществ.

По данным государственной статистики в России на 2014 / 2015 учебный год насчитывалось 950 высших учебных заведений (ВУЗов), из них государственных и муниципальных – 548 или 57,7 %, частных – 42,3 % (402 ВУЗа) [8]. Средне – специальных учебных заведений (ССУЗов), в состав которых входят учреждения начального и среднего профессионального образования, осуществляющие подготовку специалистов среднего звена, насчитывают порядка 2909 [8].

На сегодняшний день многие образовательные учреждения работают в сфере формирования собственной тактики и стратегии маркетинговой и коммуникационной политики. Ведь основные факторы развития ВУЗа включают в себя продуманный подход к выбору способов продвижения образовательных услуг и доведения их до конечного потребителя, формирование планов маркетинга и развитие эффективных коммуникаций, проведение маркетинговых исследований, организация рекламной деятельности.

Московский рынок высшего профессионального образования отличается от рынков других регионов России, в первую очередь, более высоким уровнем предлагаемых образовательных услуг, широким ассортиментом разнообразных программ и направлений подготовки специалистов и бакалавров. В городе находятся ведущие и общепризнанные учреждения высшего профессионального образования, и национальные исследовательские центры [3, 20].

Население города Москвы также предъявляет более высокие требования к качеству и уровню предлагаемых услуг. В связи с более высоким уровнем доходов населения в данном регионе по сравнению с другими, московские семьи готовы инвестировать больше в образование своих детей или в собственное образование. Ими руководит уверенность в том, что хорошее образование и диплом от именитого ВУЗа будет способствовать будущей карьере и окупится в дальнейшем.

В настоящее время многие сайты предлагают всевозможные рейтинги ВУЗов России и, в частности, Москвы, построенные на определенных методиках с учетом различных показателей, таких как качество предоставляемых услуг, определенное на основе опроса общественного мнения, количество выпускников, устроившихся на работу, число иностранных студентов, уровень научной и исследовательской деятельности и т.д.

Продвижение услуг в отличие от продвижения товаров имеет свои особенности. В особенности, если идет речь об услугах в образовательной деятельности, ведь их основная специфика – эти услуги менее осязаемы, чем другие.

Маркетинг образовательных услуг носит специфический характер. Методы оценки маркетинговых коммуникаций по продвижению этих услуг в литературе разработаны не

так основательно, как маркетинг товарной продукции. Несмотря на то, что рынок образовательных услуг не является молодым, он уже относительно недавно начал рассматриваться с точки зрения маркетинга.

Самыми значимыми для продвижения образовательного учреждения являются такие *инструменты маркетинговых коммуникаций* [4, 294] как:

*Реклама образовательного учреждения*, представляющая собой информацию, распространяемую в любой форме с помощью всевозможных каналов коммуникации с целью информирования, формирования или поддержания интереса к этому учреждению и его услугам;

*PR (общественные отношения)*, необходимый для формирования общественного мнения о ВУЗе с главной целью – создание и поддержание его статуса и имиджа, чтобы название ВУЗа было «на слуху». То есть в данном случае срабатывает так называемый «сарафанный маркетинг» (word - of - mouth). Для этого необходимо участие зарекомендовавших себя преподавателей, студентов, аспирантов в различных конференциях, тренингах, причем участие должно проходить на высоком профессиональном уровне, чтобы в дальнейшем представителей ВУЗа приглашали в качестве спикеров на различные мероприятия образовательной и бизнес направленности.

Основные виды PR, которые могут быть применимы в ВУЗе: дни открытых дверей; день рождения учебного заведения; книги и научные труды об учебном заведении; организация крупных тематических конференций, открытых для СМИ; крупные межвузовские конкурсы; мастер - классы или тренинги с приглашением известных спикеров; участие в деятельности НКО или формирование таковых непосредственно в учебном заведении; пресс - конференции; брифинги; образовательные семинары, курсы повышения квалификации; публичное выступление, в том числе ток - шоу; экскурсии по учебному заведению [9].

Высоко ценятся публикации представителей университета, особенно в журналах и бизнес - изданиях, таких как «Секрет фирмы», «Эксперт», «Маркетинг в России и за рубежом» и т.д., то есть в печатных изданиях не узкой профессиональной направленности или в межвузовских сборниках, а в журналах, доступных широкому кругу общественности, в частности в сфере экономики, финансов и бизнеса.

Многие учебные заведения создают план (или карту) событий ВУЗа, что позволяет формировать внутрикорпоративную культуру, делать ее более сильной, а внутривузовскую среду более разнообразной. Специальные события ВУЗа (с приглашением VIP - персон и представителей СМИ) это источники позитивной информации, но необходимо обращать внимание и на продвижение самих мероприятий, формировать интерес к ним, рекламировать их (эффективно размещать на территории учреждения своеобразные афиши, давать анонсы событий в корпоративных СМИ, размещать анонсирующую и итоговую информацию на корпоративном сайте) [10].

*Выставочно - ярмарочная деятельность* – участие в выставках и ярмарках. ВУЗы привлекают потенциальных потребителей, формируют деловые отношения с работодателями и партнерами, повышают индивидуальный имидж ВУЗа, демонстрируют новые программы обучения;

*Прямой маркетинг* – построение межличностных отношений и коммуникаций, доверие к ВУЗу, включает в себя маркетинг прямых продаж («директ - маркетинг») – прямая

почтовая рассылка рекламных проспектов, продажа по телефону, формирование базы данных и маркетинг отношений, который направлен на установление долгосрочных связей, например; назначение специального менеджера для работы с каждым потребителем.

Представительство образовательного учреждения в сети *Интернет*, в том числе *SMM – маркетинг*.

В настоящее время ВУЗам необходимо прибегать к использованию *интегрированных маркетинговых коммуникаций* – то есть к планированию и реализации маркетинговой коммуникационной кампании с использованием единого набора целей коммуникации и единого образа и настроения всех сообщений в кампании [5, 373]. Данная система позволяет скоординировать и объединить все направления маркетингового воздействия, необходимые для достижения поставленных целей, и свести их в единое целое, что позволит сэкономить маркетинговый бюджет. Она выстраивает имидж и бренд, делает систему продаж более эффективной.

Таким образом, в восприятии потребителя выстраивается определенная картинка, связанная с ВУЗом, что выделяет его среди конкурентов и является неким преимуществом.

Использование интернета в качестве канала коммуникации открывает широчайшие возможности для университета в поддержке связи со своими студентами, сотрудниками, абитуриентами, что также является своего рода преимуществом перед другими учебными заведениями, так как показывает желание ВУЗа идти в ногу со временем, развиваться и поддерживать информационные технологии.

Для наиболее эффективного контакта компаний с потребителями существуют такие инструментальные блоки как SMO (Social Media Optimization) и SMM (Social Media Marketing).

*SMO (Social Media Optimization)* [7, 14 - 15] – это крайне важный компонент любой маркетинговой кампании, проводимой в Глобальной Сети. Он способствует привлечению лиц к определенной информации, контенту или сайту посредством ссылок и хэш - тегов. SMO оптимизирует сайт компании, способствует его продвижению в социальных сетях с помощью адаптации к интересам потенциальных потребителей.

Еще одной важной отличительной чертой Social Media Optimization является обязательное наличие на сайтах предприятий кнопки «поделиться новостью с друзьями» в различных социальных сетях, таких как Facebook, Vkontakte, Одноклассники и Twitter. Также данная система упрощает экспорт информации со страниц сайта и ее размещение в социальных сетях со ссылкой на первоисточник.

Таким образом, компания будет зарабатывать рейтинг просмотров своего сайта и увеличивать известность среди пользователей Глобальной Сети, что принесет ей увеличение клиентской базы и, как следствие, прибыли от своей деятельности. В настоящее время данные «кнопки» есть практически на всех сайтах университетов, как в России, так и за рубежом.

*SMM (Social Media Marketing)* [6, 63 - 67] – это такой вид маркетинговой деятельности, который направлен на повышение лояльности покупателей к определенной фирме или бренду с помощью таких медиа, как социальные сети, блоги, живые журналы или форумы.

Данный вид коммуникаций также можно подразделить на 4 блока:

- создание и управление корпоративным сайтом ВУЗа;
- организация рекламных кампаний в Интернет пространстве;

- сотрудничество и размещение различной информации на отраслевых порталах;
- работа с блогами и в рамках социальных сетей [1, 20].

Можно с уверенностью утверждать, что РЭУ им. Г.В. Плеханова сегодня – это узнаваемый и прекрасно зарекомендовавший себя образовательный и научный бренд. Над созданием благоприятного имиджа ВУЗа в СМИ работает команда профессионалов из отдела по связям с общественностью. Специалисты отдела по работе с государственными органами лоббируют интересы университета в политической сфере. В сферу компетенций специалистов отдела маркетинга входят анализ рынка образовательных услуг, а также мониторинг цен на данный вид услуг в университете и их корректировка в соответствии со сложившейся конъюнктурой рынка.

*Сайт университета* [www.rea.ru](http://www.rea.ru) представляет собой корпоративный веб - портал, помогающий пользователям найти интересующую их информацию и материалы через интернет. Данный портал конструктивно состоит из нескольких сайтов, которые объединены под одним доменным именем. Он позволяет представлять информацию из разных источников в единообразном виде.

Стоит отметить, что в конце 2014 года Университет кардинально изменил свой сайт, новую версию которого создала IT - компания «Ланит». Компания, создававшая сайт, полностью выполнила техническое задание Университета, изменив платформу, дизайн и функционал сайта. Новый сайт отличается наличием всплывающего меню; почти полностью отлажена система «трех кликов» (на любую страницу сайта можно перейти не более чем с помощью трех нажатий мышью); информация на главной странице структурирована, имеется вся информация по новостям университета, календарю мероприятий, программам обучения и основным партнерам Университета. Сайт также поддерживает англоязычную версию, адаптированную под европейских пользователей. Также к функционалу сайта была добавлена возможность онлайн - просмотра Университетского телевидения, возможность пользования программой электронного документооборота.

Несмотря на множество положительных нововведений на сайте, остаются функции, которые, к сожалению, пока отсутствуют.

В качестве рекомендаций предлагается разработать мобильную, более легкую версию официального сайта для того, чтобы студенты могли заходить на него и пользоваться с мобильных устройств. В настоящее время это является проблематичным в виду большого объема информации на сайте. Стоит учесть, что мобильную платформу также стоит адаптировать под 2 языка – русский и английский, и, самое главное, адаптировать сайт под все виды операционных систем, таких как Apple, Android и WindowsPhone.

Также успешным будет внедрение системы регистрации студентов на сайте и возможности создания ими своих личных кабинетов для того, чтобы отслеживать интересующие их новости, а также информацию о сессии, расписании, преподавателях и т.д. Также рекомендуется сделать онлайн библиотеку в каждом личном кабинете студента, что повысит интерес к электронному библиотечному каталогу книг Университета и повысит долю студентов, пользующихся учебными пособиями при подготовке творческих, курсовых и дипломных работ.

На сайте стоит создать специальную вкладку «Знаменитые выпускники и преподаватели», где будет размещена информация о людях, окончивших РЭУ, которые

представляют собой элиту в сфере бизнеса, экономики, финансов, образования и в других сферах. Подобный ход будет полезен в качестве рекламы университета и повышения его статуса в глазах абитуриентов и их родителей при выборе ими учебного заведения [2, 128].

Необходимо создать Совет по коммуникационной политике Университета, в который входили бы ответственные за размещение информации на сайте, что позволило бы создать единый медиа - план публикаций материалов на портале.

РЭУ им. Г.В. Плеханова работает над своим присутствием *в социальных сетях*. В настоящее время каждая группа студентов имеет свою собственную страницу, например, в Vkontakte, где студенты общаются между собой, делятся последними новостями из студенческой и учебной жизни. Поэтому университету также необходимо расширять степень своего присутствия в социальных сетях. Помимо официальных групп (например, в Facebook, Vkontakte, Instagram) также есть страницы студенческих комитетов университета, например, социально - бытового или культурного. Созданы и активно работают группы, относящиеся к определенным факультетам. Также печатаются события, которые посвящены проходящим в ВУЗе мероприятиям развлекательного, научного или информативного характера (День открытых Дверей, Плехановский кросс и др.). Существует группа, где любой желающий может задать вопрос ректору университета – Гришину В.И. и т.д.

Стоит отметить, что администрация университета совместно со студенческим советом активно занимается мониторингом социальных сетей, что играет значительную роль при решении вопросов, напрямую касающихся студентов. За счет данных мониторингов анализируется отношение студентов к тем или иным мероприятиям, изменением в социальной инфраструктуре университета, собираются предложения по совершенствованию образовательных услуг, а также фиксируется критика студентов в адрес университета в целях дальнейшего решения создавшихся проблем. Мониторинг социальных сетей проводится каждый день и рассылается по почтам ректора, проректоров, управления по работе с государственными органами и связям с общественностью, Студенческого совета. В нем фиксируются все позитивные, негативные и нейтральные сообщения по особо острым или часто встречающимся темам.

Самый главный недостаток сообществ в подобных социальных сетях – неумение вовремя подать материал или подать материал полностью, т.е. так, чтобы даже незнакомый с тематикой группы студент понял, о чем идет речь. В качестве предложений по оптимизации работы в социальных сетях можно выдвинуть следующие:

- в каждой группе должен быть свой индивидуальный стиль или брендинг, благодаря которому новости в новостных лентах будут подсознательно восприниматься как новости именно данной группы;

- информация должна выкладываться достаточно часто, чтобы быть на виду у пользователя социальной сети, но в то же время не должна быть слишком навязчивой и надоедливой;

- пользователей социальных сетей больше мотивирует на участие в мероприятиях не реклама данных мероприятий, а живописные и насыщенные отчеты о прошедших мероприятиях, которые в свою очередь могут привлечь внимание на будущие мероприятия.

Необходимо также постоянно отслеживать все подконтрольные группы в социальных сетях на предмет спама, активности участников групп, актуальности размещаемой



информации, отслеживать случаи употребления ненормативной лексики или оскорблений, что влияет на имидж отдельной группы и позиционирования Университета в целом.

Разумеется, одним из важных инструментов коммуникации посредством интернета остается *e - mail рассылка*. Так у каждой студенческой группы, преподавателей университета, у студенческих комитетов и сообществ, а также кафедр и деканатов факультетов есть свои собственные адреса электронной почты, посредством которых происходит рассылка информационных сообщений и необходимых для обучения материалов, осуществляется постоянный контакт университета со своими студентами.

Данный способ распространения информации не учитывает целевую аудиторию рассылок, в связи с этим данная информация не интересна всем ее получателям.

Таким образом, большее количество студентов и сотрудников подключены к информационному полю ВУЗа и осведомлены о его новостях и событиях. Рекомендуются наиболее тщательно следить за обновлениями базы электронных почт студентов, высылать информационные материалы заранее, за несколько дней до начала мероприятия, а также предусмотреть возможность отписки от новостей, например, для выпускников ВУЗа.

Посредством использования ВУЗом инструментов маркетинговой интернет - коммуникации налаживается связь со студентами и молодыми специалистами, поддерживается политика дружественных отношений, что положительно сказывается на имидже ВУЗа как учебного заведения, идущего в ногу со временем.

Использование Интернета в маркетинговой деятельности учебного заведения дает ему ряд существенных преимуществ. Современные online - технологии позволяют строить маркетинговые коммуникации в интернете посредством широкого спектра инструментов, в первую очередь, это – создание и разработка сайтов, присутствие в социальных сетях, а также *e - mail рассылка* информационных материалов.

К возможным рекомендациям по оптимизации интернет - коммуникаций РЭУ им. Г.В. Плеханова можно отнести: разработка мобильной версии сайта, чтобы студенты могли заходить на него и пользоваться с мобильных устройств. Для повышения эффективности работы в социальных сетях предлагается разрабатывать единый брендинг для каждой индивидуальной группы или их совокупности, своевременно и в нужном объеме выкладывать всю интересующую студентов информацию, а также акцентировать внимание на формировании образа Университета у студентов путем размещения отчетов о проводимых мероприятиях и событиях в ВУЗе.

Можно с уверенностью утверждать, что РЭУ им. Г.В. Плеханова сегодня – это узнаваемый и прекрасно зарекомендовавший себя образовательный и научный бренд, один из ведущих ВУЗов как в целом, так и в части коммуникаций со студентами.

### **Литература**

1. Каверина, Е.А. Организация рекламной деятельности вуза: Учебное пособие. – СПб.: ООО «Книжный Дом», 2012. –184 с.
2. Корнилова И.М., Рузанов С.А. Ученые Плеханова и их роль в истории российской государственности // Вестник Российского экономического университета им. Г.В. Плеханова. Москва: Изд - во ФГБОУ ВПО «РЭУ им. Г.В. Плеханова», 2014 – 121 - 132 с.

3. Корнилова И.М. Проблемы и противоречия в развитии высшего образования в России в конце XIX - начале XX в. // Научный журнал «Каспийский регион: политика, экономика, культура», Астрахань, Изд - во АГУ, 2015, №1, Стр. 19 - 24
4. Менеджмент, маркетинг и экономика образования: Учебное пособие / под ред. А.П. Егоршина, Н.Д. Никандрова. – Н. Новгород: НИМБ, 2014. – 421 с.
5. Перси Л., Эллиот Р. Стратегическое планирование рекламных кампаний / Перев. с англ. под ред. М. Будынина – М.: Гребенников, 2011. – 416 с.
6. Скотт Дэвид Мьюнман «Новые правила маркетинга и PR: как использовать социальные медиа, блоги, пресс - релизы, онлайн - видео и виртуальный маркетинг и интернет - среду для прямого воздействия на покупателей», на англ. языке, Library of Congress Cataloging - in - Publicat, 2013. – 417с.
7. Стивен Данн и Сюзан Данн «E - marketing: теория и практика», на англ. языке, Palgrave Macmillan, 2011. – 496 с.
8. Официальный сайт Государственного Комитета Статистики – <http://www.gks.ru/>
9. Корнилова И.М. Национальные пединституты Поволжья в годы Великой Отечественной войны. // К единству России: аспекты регионального и национального взаимодействия: материалы региональной научно - практической конференции с международным участием. 2009. С. 118 - 123.
10. Корнилова И.М. Исторический опыт подготовки кадров народного хозяйства в национальных республиках Поволжья (1918 - 1991 гг.) // Федеральное агентство по образованию, Гос. Образовательное учреждение высш. проф. Образования «Калымский гос. Ун - т». Москва, 2009. С. 251 - 253.

### References

1. Kaverina, E. A. Organization of advertising activities in Universities; Tutorial. – SPb.: OOO «Knizhniy dom», 2012 – 184 p.
2. Kornilova I. M., Ryzanov S. A. Scientists of Plekhanov and their role in the history of Russian statehood // Vestnik PRUE, Moscow: Izd - vo PRUE, 2014 – 121 - 132 p.
3. Kornilova I. M. Problems and contradictions in the development of higher education in Russia in the late XIX - early XX centuries // Nauchnyy zhurnal «Kaspiyskiy region: politika, ekonomika, kul'tura», Astrakhan, Izd - vo AGU, 2015, №1, 19 - 24 p.
4. Management, marketing and economy of education; Tutorial / ed. A.P. Egorshina, N.D. Nikandrova. – N. Novgorod: NIMB, 2014 – 421 p.
5. Persy L., Elliot R. Strategic Advertising Management / translate ed. M. Budinina – M.: Grebennikov, 2011 – 416 p.
6. Scott David Meerman «The new rules of marketing and PR: how to use social media, blogs, news releases, online video, and viral marketing, and online media to reach your buyers directly», Library of Congress Cataloging - in - Publicat, 2013. – 417p.
7. Stephen Dann and Susan Dann «E - marketing: theory and application», Palgrave Macmillan, 2011. – 496p.
8. Site of Federal State Statistics Service - - <http://www.gks.ru/>
9. Kornilova I.M. National pedagogical institutes of the Volga region during the Great Patriotic War. // By the unity of Russia: aspects of regional and national cooperation: materials of regional scientific - practical conference with international participation. 2009. pp 118 - 123.

10. Kornilova I.M. The historical experience of the training of the national economy in the national republics of the Volga (1918 - 1991 gg.) // Federal Agency for Education, Government. Educational institutions of higher. prof. Education "Kalymnsky state. Univ. "Moscow, 2009, pp 251 - 253.

© Л.И.Батюк, А.В.Зиброва, 2015

**УДК 9**

**Ф.К.Гадимова** студентка 4 курса  
факультета Маркетинга  
РЭУ им. Г.В. Плеханова  
Научный руководитель: Л.И.Батюк  
к.и.н., доцент кафедры истории  
РЭУ им. Г.В. Плеханова

## **ПЕРСПЕКТИВЫ РАЗВИТИЯ ЛОГИСТИКИ В РОССИИ**

Экономистам известно, что логистика имеет большое значение как в конкретной отрасли, так и в стране в целом. В связи с жизнедеятельностью общества возрастает интерес к вопросам логистики, которая до определенного времени практически не развивалась. На стабильность нашей экономики, покупательского спроса, повышение стоимости товаров, вступление страны в Таможенный союз (и другие факторы) заставили наших экономистов и ученых обратить внимание на развитие логистического сектора.

В постсоветское время в России стали разрабатывать и внедрять федеральные программы и проекты по развитию логистической инфраструктуры, а также готовить кадры по этой специализации. В условиях формирования рыночной экономики и создания рыночных отношений вопросы логистики приобрели особую актуальность, и, чтобы понять их значение и специфику на современном этапе, мы обращаемся к ее истории.

Семантика термина «логистика» относится к Древней Греции. В переводе с греческого языка слово «логистика» означает «искусство рассуждения, вычисления». В Древних Афинах существовало также государственное учреждение, проверявшее финансовую отчетность афинских должностных лиц – «логистерия». Чиновников назначали на специальную должность «логист» посредством ежегодного проведения жеребьевки.

В Римской империи титул «логиста» носили специальные служители, которые занимались распределением продуктов питания, и логистика означала правила распределения продовольствия.

В Византийской империи назначением логистики были выплата жалования армии, правильное ее вооружение и подразделение, расчет пространства и времени наступательных операций, осуществление анализа местности с точки зрения пространственного перемещения армии, а также анализ силы сопротивления противника.

Согласно французской интерпретации логистика происходит от термина *loger* – снимать квартиру военными, располагаться на данной территории, то есть она была связана с военным делом. В конце XVII века в штабе французской армии некоторые исследователи

отмечают существование специальной должности «старший маршал по логистике», который занимался снабжением, транспортировкой, выбором лагеря и корректировкой марша.

В качестве самостоятельной дисциплины и сферы деятельности логистику упоминает в конце IX – начале X века византийский император Лев VI Мудрый в своем военно - теоретическом трактате «Тактика Льва». Он утверждал, что логистика – это наука о структуре армии, ее снабжении, нормах продолжительности движения, отдыха и подготовке каждого акта военного похода [8].

Логистика как практическая деятельность получила свое развитие благодаря военному делу. Основоположником военной логистики в ее классическом понимании принято считать Антуана Анри (Генриха Вениаминовича) Жомини (1779 – 1869) – видного военного историка и теоретика военного дела, швейцарца по происхождению. С 1813 года он служил в России в русской армии, состоял в штабе Александра I, был военным советником Николая I и являлся одним из основателей военной академии в Санкт - Петербурге (1828 год). Антуан Жомини являлся личным преподавателем цесаревича Александра II, для которого в 1837 году им была написана его важнейшая работа по логистике – «*Precis de l'art de la guerre*» (Краткий курс военного искусства»). Автор утверждал, что логистика занимается как перевозками, так и широким кругом вопросов, включающих планирование, управление, снабжение, определение мест дислокации войск, а также строительство коммуникаций.

В связи с тем, что армия представляла собой структуру, в которой отсутствовало производство и, соответственно, реализация продукции, то единственной функцией логистики в военном деле являлось снабжение, то есть обеспечение армии в мирное и военное время необходимыми материально - техническими ресурсами (обмундированием, военным снаряжением, боеприпасами, продуктами питания, медикаментами, лазаретами, полевой кухней) [6, 10 – 13].

Особое значение имел опыт организации логистики в годы Великой Отечественной Войны. Комплекс объективных обстоятельств в значительной степени определял конфигурацию и движение линии фронта.

22 июня 1941 года боевые действия начались с массированного наступления группы немецких армий и их союзников на линии протяженностью 3000 км. Рассматривая с логистической точки зрения, что было за спиной у Красной Армии и войск противника в военное время, на примере пограничного Бреста мы проанализировали некоторые логистические аспекты.

Расстояние от Москвы как центра концентрации населения, производства, главного транспортного узла страны до Бреста было 1000 км, а от центра Германии Берлина до Бреста – 800 км. Сразу видно, что противнику объективно легче было организовать переброску войск и всех материальных ресурсов, необходимых для ведения войны, к месту боевых действий.

К началу войны под контролем нацистской Германии и их союзников (Финляндии, Венгрии, Румынии, Болгарии, Италии, Испании, а в некотором смысле – и Франции) была вся территория континентальной Европы, с населением, на тот момент, около 300 миллионов человек, в том числе 80 миллионов – население собственно Германии. При этом площадь Европы, подконтрольной нацистам, составляла три с половиной миллиона

квадратных километров. Площадь СССР составляла 22 миллиона км<sup>2</sup>, в шесть раз больше, с населением в 195 миллионов человек [3, 76].

Численность населения можно рассматривать как индикатор возможностей для призыва в армию и концентрации производственных ресурсов, которых у противника на то время было заметно больше. При этом немецкие войска были сконцентрированы на существенно меньшей территории и ближе к линии фронта, что обеспечивало, при прочих равных условиях, возможность их более оперативной и дешевой доставки. У нас таких условий не было.

Общая протяженность российских железных дорог в 1941 году составляла 106,1 тысяч км. По насыщенности железными дорогами, по их удельной длине на единицу площади и на душу населения наша страна значительно отставала от развитых государств Запада. Неравномерное расположение промышленного производства, сконцентрированного в пределах Европейской части страны, определяло столь же неравномерное размещение и железных дорог. Огромные миллионные километры Сибири, Дальнего Востока и Средней Азии с их богатейшими сырьевыми ресурсами размещались только на 17 % железнодорожной сети нашей необъятной Родины. На каждые 100 км<sup>2</sup> территории России приходилось 0,32 км рельсовых путей общего пользования. Для примера, в США – 5,3 км, в Германии – 11,3 км, в Англии – 15,4 км. Такая же ситуация сложилась и с густотой автодорожной сети [4, 201 – 202].

Густая дорожная сеть обеспечивала возможность не только более быстрой поставки ресурсов, но и их диверсификации, то есть поставок расширенного ассортимента, большей свободы манёвра. Это особенно важно в условиях войны, так как если одна дорога повреждена или обстреливается противником, груз можно пустить по другой дороге.

Наша сравнительно редкая дорожная сеть должна была одновременно пропускать два встречных потока – войска на Запад и эвакуирующихся жителей и предприятия на Восток. Обеспечение эвакуации и одновременно действующей армии в этих условиях было крайне сложной логистической задачей. Большинство железных дорог были в то время однопутными, что осложняло и замедляло движение. Был уточнен весь наличный парк вагонов и установлено, что эшелоны, осуществившие мобилизационные перевозки на запад, после разгрузки должны были быть немедленно предоставлены для эвакуационных грузов. С этой же целью в прифронтовые районы перебрасывались порожние вагоны и платформы, которых не хватало, а потребность в них постоянно возрастала.

Это заставляло осуществлять поиск дополнительных резервов, усиливать контроль над правильностью погрузки и заполнения емкости вагонов. Для этого осуществлялась транспортно - экспедиционная деятельность.

Логистика также включала график перевозок, сроки перебазирования, скорость продвижения, пункты назначения, необходимое количество и типы вагонов (крытых, полувагонов, полуплатформ, цистерн).

В военное время логистика, в связи с сосредоточением промышленного производства в восточных районах страны, временной потерей Донецкого угольно - рудного бассейна и каменноугольных разработок Подмосковья, нарушением прямой связи нефтедобывающих районов Закавказья с центральными районами страны, стала заниматься коренным перераспределением грузопотоков. Это требовало увеличения пропускной способности железных дорог.

Была усилена пропускная способность железных дорог Урала и важнейших железнодорожных узлов – Челябинского, Свердловского, Тагильского, Новосибирского, Кировского. На дорогах Урала и Сибири сооружались вторые пути с общей протяженностью 948 км, реконструировались крупнейшие станции – Челябинск, Свердловск, Новый Тагил, Пермь, Кропачево, Бердяуш, Омск, Надеждинская и другие. В годы войны на Свердловской и Южно - Уральской железных дорогах, а также в Московском и Куйбышевском железнодорожных узлах были электрифицированы пригородные и магистральные участки, составившие в общей сложности около 500 км.

Таким образом, в военные годы благодаря логистическим проектам в СССР было построено и введено в эксплуатацию 9001 км новых железных дорог.

Однако нельзя сказать, что благодаря логистике железнодорожный транспорт в период военной экономики СССР мобилизовал все свои неиспользованные резервы, которые мы видим из сравнения оборота вагонов на железнодорожном транспорте до и во время Великой Отечественной войны.

Замедление оборачиваемости вагонов, которое имело место в военный период, определялось, прежде всего, экономическими причинами, которые связаны с увеличением дальности пробега грузов в связи с массовым перемещением производительных сил в восточные районы. Тем не менее, сложнейшие задачи быстрой и бесперебойной доставки военных и народнохозяйственных грузов были решены успешно.

В ходе подготовки контрнаступления Красной Армии под Москвой (октябрь – начало декабря 1941) на станциях Московского железнодорожного узла было разгружено более 315 тысяч вагонов [9]. В период Сталинградской битвы (середина июля – конец декабря 1942) в район Сталинграда было доставлено свыше 250 тысяч вагонов с воинскими грузами, а вагонопоток, проходивший через Курский железнодорожный узел, ко времени битвы на Курской дуге (июль – август 1943) составлял около 540 тысяч вагонов [4, 209].

Таким образом, логистические проекты в годы Великой Отечественной войны помогли нашей армии создать достаточно технического вооружения и всего необходимого для армии и флота. Способность быстро и эффективно оперировать перемещением военных и производительных сил, людей, техники, боеприпасов, топлива, медикаментов, обмундирования, продовольствия послужила одним из важных факторов, которые привели к победе советского народа в этой войне. Опыт организации военной логистики в нашей стране поистине уникален.

С течением времени методы логистики стали внедряться и в народное хозяйство. Так, например, в 60 - е годы они как новое научное направление стали постепенно из военной сферы переноситься в гражданскую область.

В учебных профильных заведениях стали открываться кафедры и факультеты, готовившие специалистов в области материально - технического снабжения. В 1944 году в нашем университете (тогда – Институте Народного Хозяйства) была организована кафедра «Материально - техническое снабжение». Первый выпуск состоялся в 1948 году, и на базе этой кафедры был создан факультет с этим же названием, который просуществовал до 1990 года.

Факультет выпускал специалистов в течение 42 лет, в дипломе указывалось: «Экономист по материально - техническому снабжению». Выпускники факультета распределялись в Госнаб СССР, различные министерства и ведомства, в территориальные органы

материально - технического снабжения, в научно - исследовательские институты при Госснабе СССР и Госплане СССР. Значительная часть выпускников использовала полученные знания на промышленных предприятиях народного хозяйства, транспортных, строительных и торговых организациях, а также в сферах социально - бытовой инфраструктуры.

В 1990 году в Министерстве Высшего образования это направление подготовки специалистов решили закрыть, так как в то время бытовало мнение, что в России формируются рыночные отношения. Кафедра материально - технического снабжения перестала выпускать специалистов в этой области, но продолжала работать и вести учебный процесс. В течение 15 лет специалистов в области материально - технического снабжения в Российской Федерации не готовили.

Госснаба СССР, который распределял материальные ресурсы, уже не существовало, а рынок должен был отрегулировать все материальные потоки и процессы, и такая специальность, как материально - техническое снабжение, уже являлась лишней. Однако в условиях рыночной экономики обеспечение промышленных предприятий и организаций различных сфер деятельности материальными ресурсами все же осталось первостепенной задачей, так как любая производственно - хозяйственная деятельность начинается с материально - технического снабжения.

В службах снабжения предприятий и организаций продолжали работать опытные кадры. В основном, это – выпускники МИНХ и других вузов прошлых лет, которые обучали молодых сотрудников всем премудростям организации и планирования производства, управления запасами материальных ресурсов, а также различным элементам системы материально - технического снабжения.

В 1994 году в РЭА была организована кафедра «Логистика», в 1995 году эту кафедру объединили с кафедрой «Торговое дело», а в 1998 году кафедра «Логистика» вновь стала самостоятельной.

В связи с «перестройкой» был разработан ряд новых дисциплин, адаптированных к рыночным отношениям – «Основы логистики», «Закупочная деятельность на предприятиях», «Организация и функционирование товарных бирж», «Лизинг».

В 2000 году Приказом Министерства Высшего Образования (№1213 от 25.04.2000 года) в перечень некоторых экономических вузов была включена специальность «Логистика» (062200). На первом этапе эта подготовка проводилась в порядке эксперимента на базе нескольких ВУЗов Российской Федерации: Государственного университета Высшей школы экономики, Российской экономической академии им. Г.В. Плеханова, Государственного университета управления, Санкт - Петербургской государственной инженерно - экономической академии, Санкт - Петербургского государственного университета экономики и финансов и Ростовской государственной экономической академии. В 2005 году состоялся первый выпуск специалистов - логистов [5, 6 – 9].

1 сентября 2014 года в связи с присоединением кафедры логистики к кафедре сравнительной экономики и предпринимательства была образована кафедра «Предпринимательство и логистика». В настоящее время на этой кафедре существует три уровня подготовки студентов: бакалавриат по специальности «Логистика и управление цепями поставок» и «Управление малым бизнесом». Магистратура по профилю подготовки «Интегрированная логистика», «Международный бизнес» и «Маркетинг и

предпринимательство в глобальной экономике», а также обучение в аспирантуре и докторантуре по направлению «Экономика и управление народным хозяйством (логистика)».

С 2013 года в стенах нашего университета (РЭУ им. Г.В. Плеханова) проходит Международный студенческий межвузовский турнир по логистике Logistics Open Tournament. В качестве организатора мероприятия выступает кафедра «Предпринимательства и логистики» при участии кафедры логистики Государственного университета управления (ГУУ). В турнире соревнуются команды студентов 3 – 4 курсов специальности «Логистика» ведущих вузов Москвы: РЭУ им. Г.В. Плеханова, ГУУ, Университета путей сообщения (МИИТ) и Московского автомобильно - дорожного государственного технического университета (МАДИ).

Традиционно турнир проходит в два раунда. Задания для студентов разрабатываются представителями бизнеса на основе реальных практических задач, с которыми они сталкиваются в процессе деятельности компании. В первом раунде команды - участники презентуют свои бизнес - решения по разработке оптимальной логистической стратегии для групп товаров, оптимизации маршрутов доставки грузов и дают экономическое обоснование по созданию нового распределительного центра. Второй раунд – это блиц - переговоры по разрешению проблемной ситуации, где каждой команде путем жеребьевки отводится своя роль в цепи поставок – завод, поставщик или покупатель.

Оценивают выступления студентов теоретики и практики в сфере логистики. В составе приглашенных членов жюри присутствуют представители иностранных вузов - партнеров РЭУ, компаний ООО «Нестле Россия», ООО «Юнгхайнрих подъемно - погрузочная техника», ООО «Ашан - логистика», ООО «Ителла», Major Cargo Service, «ЗМ», журнал «Логистика» и другие.

Преподаватели кафедры «Предпринимательство и логистика» систематически проводят для студентов выпускных курсов выездные практические занятия, позволяющие студентам ознакомиться с работой реальных производственных предприятий, увидеть технологический процесс производства, работу отдела логистики и посетить склад готовой продукции

Одним из недавних мероприятий, организованных кафедрой «Предпринимательства и логистики», было посещение студентами четвертого курса направления «Логистика» крупнейшей в России «Международной выставки CeMAT Russia», прошедшей 25 сентября 2015 года в Крокусе Экспо. На выставке студентам были продемонстрированы технологические решения и оборудование для организации складской логистики. Кроме экскурсии будущие выпускники познакомились с корпоративной культурой российских и зарубежных компаний, узнали о возможностях прохождения стажировок для начинающих специалистов и о том, что компании предлагают в профессиональном и карьерном развитии.

По окончании нашего университета большинство выпускников кафедры начинают карьеру в сервисных компаниях, оказывающих логистические услуги по транспортировке, управлению складами и запасами, связанные с погрузочно - разгрузочными работами, по упаковке и маркировке, страхованию, таможенной очистке, информационному обеспечению груза. Стартовыми позициями являются работник склада, таможенный декларант, импорт - агент, экспорт - агент и другие. Некоторые студенты приходят на



работу в эти компании уже на 4 курсе обучения. Получив опыт работы, многие выпускники продолжают работать в логистических подразделениях (отделах, департаментах, управлениях) государственных и коммерческих предприятий в сфере производства, строительства, транспорта, образования, науки и инноватики, культуры и медицины, а также в органах государственного и муниципального управления.

«Логистика» как термин в общем популярном виде появился в нашей стране в 1989 году. В монографиях и учебных пособиях область логистики представлена такими основными направлениями как: закупочная деятельность, транспортное хозяйство, складское хозяйство, управление запасами, движение продукции в производстве, упаковка, сбытовая деятельность и другое. Все эти направления относятся к понятийному аппарату материально - технического снабжения, их мы изучаем в учебном процессе, а также применяем в практической производственно - хозяйственной деятельности.

В современной России значительно возрастает интерес к логистике со стороны фирм и правительственных институтов, поэтому эта учебная дисциплина сегодня стала занимать все больше места в учебных программах вузов. Несмотря на то, что число специализированных изданий по логистике, ежегодных международных научных конференций и семинаров стало возрастать, для подавляющей части образованного населения логистика все же остается чем - то загадочным.

В настоящее время 50 % населения мира проживает в больших городах, и по прогнозам в 2050 году этот показатель достигнет 70 % . Сегодня все народы столкнулись с проблемой объема потребления продукции и услуг.

Применение логистики призвано сделать города максимально пригодными и удобными для жизни людей, работы городских жилищно - коммунальных служб и служб экстренного реагирования.

Отечественная экономика претерпевает сейчас достаточно непростой период, в условиях которого представляется необходимым нахождение путей выхода из затянувшегося кризиса. И один из таких путей – построение и развитие логистических производственных, торговых, транспортных и информационных систем, которые имеют первостепенное значение для интеграции России в мировое экономическое и информационное пространство. Уже сегодня в России разрабатывается и внедряется ряд федеральных программ и проектов, таких как «Возрождение торгового флота», «Дороги России», «Терминал», Российская сеть региональных информационно - аналитических центров» и другие. Развитая логистическая инфраструктура обеспечивает базовые условия жизнедеятельности общества, является ключевым инструментом достижения социально - экономических и внешнеполитических целей, повышения качества жизни населения.

В статье мы рассмотрели генезис логистики, историю ее развития, роль логистических стратегий в годы Великой Отечественной войны [7]. Показали ее эволюцию, изучение и подготовку кадров по этой дисциплине в нашем учебном заведении (РЭУ им. Г.В. Плеханова), которая начиналась с материально - технического снабжения и закончилась самостоятельной дисциплиной. Наша статья дает основу для дальнейшего изучения этого направления, а также написания научных статей.

### **Литература**

1. Афанасенко И.Д, Борисова В.В. Экономическая логистика: Учебник для вузов. Стандарт третьего поколения. – СПб.: Питер, 2013.
2. Вознесенский Н.А. Военная экономика СССР в период Отечественной войны. М.: Госполитиздат, 1948.

3. Дегтярев К. География и логистика в Великой Отечественной войне. // Русское географическое общество, информационный портал. – 2011. – №5., с. 76 – 84.
4. Нестерук Ф.Я. Энергетическая, атомная, транспортная и авиационная техника. Космонавтика. М.: Наука, 1969.
5. Степанов В.И. К 105 - летию Российского экономического университета им. Г.В. Плеханова. // Логистика. – 2012. – №3, с. 6 – 9.
6. Степанов В.И. Логистика: учебник для бакалавров. М: Проспект, 2015.
7. Корнилова И.М. Национальные пединституты Поволжья в годы Великой Отечественной войны. // К единству России: аспекты регионального и национального взаимодействия: материалы региональной научно - практической конференции с международным участием. 2009. С. 118 - 123.
8. Корнилова И.М. Проблемы и противоречия в развитии высшего образования в России в конце XIX - начале XX в. // Научный журнал «Каспийский регион: политика, экономика, культура», Астрахань, Изд - во АГУ, 2015, №1, Стр. 19 - 24
9. Корнилова И.М. Исторический опыт подготовки кадров народного хозяйства в национальных республиках Поволжья (1918 - 1991 гг.) // Федеральное агентство по образованию, Гос. Образовательное учреждение высш. проф. Образования «Калымский гос. Ун - т». Москва, 2009. С. 251 - 253.

### References

1. Afanasenko I.D, Borisova V.V. Economic logistics: the textbook for higher education institutions. SPb.: Piter, 2013. – 432 s.
2. Voznesenskii N.A. Military economy of the USSR in the period of Patriotic war. M.: Gospolitizdat, 1948. – 192 s.
3. Degtiarev K.S. Geography and logistics in the Great Patriotic war // Russkoe geograficheskoe obshchestvo, 2011. – №5 – S. 76 – 84.
4. Nesteruk F.Ia. Power, nuclear, transport and aircraft equipment. Astronautics. M.: Nauka, 1969. – 245 s.
5. Stepanov V. I. To the 105th anniversary of Plekhanov Russian University of Economics // Logistika, 2012. – №3, s. 6 – 9.
6. Stepanov V. I. Logistics: the textbook for bachelors. M: Prospekt, 2015. – 488 s.
7. Kornilova I.M. National pedagogical institutes of the Volga region during the Great Patriotic War. // By the unity of Russia: aspects of regional and national cooperation: materials of regional scientific - practical conference with international participation. 2009. pp 118 - 123.
8. Kornilova I.M. Problems and contradictions in the development of higher education in Russia in the late XIX - early XX century. // Scientific journal "The Caspian region: politics, economy, culture", Astrakhan, Publishing House of ASU, 2015, №1, Page. 19 - 24
9. Kornilova I.M. The historical experience of the training of the national economy in the national republics of the Volga (1918 - 1991 gg.) // Federal Agency for Education, Government. Educational institutions of higher. prof. Education "Kalymsky state. Univ. "Moscow, 2009, pp 251 - 253.

## СОЦИКУЛЬТУРНЫЕ ПРЕДПОСЫЛКИ ПОЯВЛЕНИЯ САМОЗВАНЧЕСТВА В РОССИИ

Самозванчество никак нельзя назвать чисто русским феноменом, однако ни в одной другой стране это явление не было столь частым и не играло столь значительной роли во взаимоотношениях общества и государства. Даже если ограничиться подсчётом только лжецарей и лжецаревичей, то всё равно в итоге получится внушительная цифра. Российском государстве с 1601 г. по 1800 г. включительно действовали 147 лжемонархов (в XVII в. – 29, в XVIII в. – 118) [2, с. 19].

Несмотря на то, что самозванчество издавна привлекало внимание историков, корни этого явления до конца не выяснены. Исследователи по большей части пытались решить проблему самозванчества, исходя из его социально - политических аспектов. В социальном плане это явление трактуется как одна из форм «антифеодального протеста», тогда как в плане политическом оно предстаёт борьбой народа за власть [3, с. 146].

Однако при этом следует учитывать, что далеко не все самозванцы были связаны с движениями социального протеста, что далеко не всегда целью самозванцев была борьба за власть в государстве. Кроме того, наряду со лжецарями и лжецаревичами в России существовали самозванцы, бравшие имя какого - либо святого, пророка или даже Христа. Отсюда следует, что для понимания сущности самозванчества необходимо вскрыть и культурные механизмы, порождавшие это явление, нужно изучить особенности сознания самозванцев.

Первое, на что нужно обратить внимание, - это бытование в народном сознании социально - утопических легенд о «возвращающихся царях - избавителях».

Как показал К. В. Чистов, основу всех легенд о «возвращающихся царях - избавителях» составляет устойчивая схема, представляющая собой некую совокупность мотивов и сюжетных ходов, хранившихся в народном сознании. В кратком виде данную схему можно представить следующим образом:

- 1) «избавитель» намерен осуществить социальные преобразования для улучшения жизни трудящихся,
- 2) придворные отстраняют «избавителя» от власти,
- 3) «избавитель» чудесным образом избегает смерти,
- 4) «избавитель» скрывается, странствует или находится за границей,
- 5) «избавитель» встречается с простыми людьми или шлёт вести о себе и своём грядущем появлении,
- 6) правящий монарх пытается помешать «избавителю» осуществить его намерения,
- 7) «избавитель» сообщает о времени и обстоятельствах своего возвращения,
- 8) «избавитель» доказывает свою «подлинность»,

- 9) «избавитель» занимает престол,
- 10) «избавитель» осуществляет социальные преобразования в интересах народа,
- 11) «избавитель» жалует своих сторонников,
- 12) «избавитель» наказывает изменников [4, с. 30 - 32].

Вторым социокультурным фактором самозванщины была массовая эсхатология, которая как раз и заставляла трудящихся ждать Мессию («избавителя», «искупителя»). В данном случае имеется в виду тот пласт народных представлений, где Мессия рисовался в облике царя или царевича.

О том, что такие представления действительно существовали, свидетельствует следующий факт. В 1749 г. один из оренбургских ссыльных рассказывал о встрече некоего купца с Петром II, который - де скрывался «за морем» в облике нищего. При этом рассказчик предварил своё повествование такими словами: «Скоро придёт всем воскресенье, и все - де мы воскреснем скоро» [4, с. 130 - 131]. Надо отметить, что народные массы в России XVII - XVIII вв., недовольные феодальным гнётом, не просто ждали прихода «царя - избавителя», но и готовились к встрече с ним - тем, что создавали его легендарную биографию и программу его будущих действий. Эта готовность и заставляла народ прислушиваться к тем, кто объявлял себя законным претендентом на царский трон.

Однако известно, что наряду с такими самозванцами, которые увлекали за собой тысячи людей (пример - Лжедмитрий I, Е. Пугачёв), были и такие, которые в лучшем случае могли похвастаться несколькими десятками сторонников, - например А. Асланбеков, И. Евдокимов, Д. Попович [1, с. 98 - 100, 128]. Чем объяснить удачливость одних и тщетность усилий других? В поисках объяснения следует обратить внимание на так называемые механизмы самозванщины, что является темой отдельного рассмотрения.

#### **Список использованной литературы:**

1. Сивков К. В. Самозванчество в России в последней трети XVIII в. / К. В. Сивков // Исторические записки. - М., 1950. - Т. 31. - С. 88 - 135.
2. Усенко О. Г. Монархическое самозванчество в России XVII - XVIII веков как фронтир / О. Г. Усенко // Границы в пространстве прошлого: социальные, культурные, идейные аспекты. - Тверь, 2007. - Т.1. - С. 19 - 28.
3. Троицкий С. М. Самозванцы в России XVII-XVIII веков / С. М. Троицкий // Вопросы истории. - 1969. - № 3. - С. 134 - 146.
4. Чистов К. В. Русские народные социально - утопические легенды XVII-XIX вв. / К. В. Чистов. - М., 1967. - 341 с.

© М.А. Захаров, 2015

УДК 378.1

**В.В. Малиновский**, Ассистент, Гуманитарный факультет  
Алтайский государственный технический университет  
Г. Барнаул, Российская Федерация

#### **ФОРМИРОВАНИЕ ВУЗОВСКОЙ ИНФРАСТРУКТУРЫ В АЛТАЙСКОМ КРАЕ В 1941 - 1991ГГ.**

Современная высшая школа РФ, заявив о следовании Болонской системе, вступила на путь своего реформирования, на котором ей понадобится осмыслить опыт советской

высшей школы в деле создания общегосударственной вузовской инфраструктуры. Принимая во внимание сложность и комплексность данного вопроса, данная статья посвящена рассмотрению на примере высшей школы Алтайского края проблемы формирования вузовской инфраструктуры, с которыми столкнулась высшая школа РСФСР во временном промежутке от 1941г. до 1991г.

Такое временное ограничение обусловлено уникальностью ситуации, сложившейся на всей территории СССР с началом Великой Отечественной войны. Согласно правительственным решениям, приоритетными отраслями промышленности в довоенные годы были те, которые напрямую могли помочь индустриализации страны. К концу 1930 - х годов прослеживается тенденция увеличения числа студентов педвузов. Их набор происходил в рамках реализации программы всеобуча, когда решалась проблема обеспеченности квалифицированными педагогическими кадрами учебных заведений различных уровней и направленности. В русле этой политики в 1933г. в Алтайском крае, в г. Барнауле был открыт Учительский институт. Образованное население было нужно как для производства, так и для реализации общегосударственной идеологической политики.

С началом Великой Отечественной войны, вузы из центральной части страны были эвакуированы за Урал. В 1941г. в Барнаул был эвакуирован Запорожский машиностроительный институт (ЗМИ). В условиях войны контингент студентов ЗМИ был немногочисленным и менялся в течение года. В 1942 - 1943 учебном году на дневном и вечернем отделениях училось 360 студентов, в 1943 - 1944 – 389 чел., в 1944 - 1945 – 326 чел. [2, с. 8] Через десять лет их количество достигло 703 чел. 15 февраля 1941г. в Павловск прибыла группа профессоров и преподавателей Пушкинского сельскохозяйственного института. В этом же году, был открыт Педагогический институт, который вместе с Учительским институтом, готовившим школьных учителей, занимался подготовкой кадров для высших учебных заведений края.

В первые годы своего существования, алтайские вузы остро ощущали недостаток материально - производственной базы, лабораторий. [2, с. 22] Руководство вузов постоянно создавали новые, стремились установить связь с другими вузами СССР, просили их о помощи в деле налаживания учебной деятельности. Индустриализация страны способствовала развитию городов и городской промышленности, увеличению количества жителей. Это усилило роль здравоохранения и, как следствие, потребность в создании и расширении сети медицинских учебных заведений. В 1954г. в Барнауле был открыт Мединститут, который на долгие годы стал лидером среди алтайских вузов в области научно - исследовательской деятельности.

К 1970 - м годам ЗМИ успел несколько раз поменять название и превратился в Алтайский Политехнический Институт (с 1959г.), который полностью отвечал интересам промышленности края. Здесь готовили инженеров - механиков по производству и конструированию сельскохозяйственных машин, тракторов и автомобилей, двигателей внутреннего сгорания и т.д. Развивались и укреплялись такие крайне необходимые народному хозяйству специальности, как прикладная математика, технология переработки зерна, машины и аппараты пищевого производства, электроснабжение промышленных предприятий. С 1972 - 1973 уч. года институт начал готовить специалистов по водоснабжению и канализации, а также преподавателей профтехучилищ по тракторам и автомобилям. Вступили в строй три пятиэтажных общежития, столовая на 300 мест.

Получили новые учебно - лабораторные корпуса строительный и машиностроительный факультеты. [4, с. 14]

Согласно постановлению ЦК КПСС и Совета Министров СССР от 18 июля 1972г. №535 «О мерах по дальнейшему совершенствованию высшего образования в стране» в 1973г. в г. Барнауле должны были открыться новые университеты. [1] Первым стал Алтайский государственный университет, созданный 31 декабря 1972г., а вторым – Институт культуры, открытый в 1974г.

К середине 1980 - х гг. начала проследиваться негативная тенденция отказа Министерств от приёма и распределения молодых специалистов. Отсутствие потребности самого края в квалифицированных молодых специалистах можно наблюдать к концу 1980 - х гг., когда возросло число студентов направляемых по распределению далеко за пределы края. Процессы Перестройки во многом нарушили налаженный механизм подготовки кадров. Руководство края и вузы испытывали обеспокоенность в связи с появлением негативных отзывов некоторых руководителей предприятий, которые считали, что подготовка студентов не соответствует потребностям производства. Прежде всего это касалось отсутствия, на их взгляд, у выпускников знаний в области психологии производственных отношений, а также самостоятельности и ответственности при принятии решений. Эти негативные тенденции явились результатом снижения партийного контроля за учебным процессом и идеологической подготовки студентов.

Заканчивая рассмотрение проблем становления материальной базы вузов Алтайского края, нужно отметить, что высшая школа к своему пятидесятилетию вышла на качественно новый уровень. С начала 1990 - х гг. все вузы края, кроме Института культуры, получили статус университетов: В 1991 году АСХИ (теперь Алтайский государственный аграрный университет (АГАУ)), в 1993г. БГПИ стало Барнаульским государственным педагогическим университетом (БГПУ), в 1994г. АГМИ повысил свой статус до Алтайского государственного медицинского университета (АГМУ), в 1992г. – АПИ (Алтайский государственный технический университет (АлтГТУ им. Ползунова)). Тем самым он стал одним из пятнадцати технических вузов Российской Федерации, получивших в начале 1990 - х гг. статус университета.

Подводя первые итоги можно сказать, что на протяжении всех этапов развития высшая школа Алтайского края испытывала явный недостаток в учебных корпусах и лабораториях. Долгое время основной проблемой, не позволявшей вузам нормально функционировать, была нехватка или полное отсутствие жилплощади для преподавателей, которые в свою очередь отказывались работать в таких условиях. К 1991г. большинство проблем, связанных с созданием вузовской инфраструктуры были решены. Вузы Алтайского края частично решили проблему дефицита в студенческих общежитиях и создали условия для организации быта, досуга и оздоровления студентов и преподавателей через создание баз отдыха и вузовских поликлиник. Некоторые вузы (АГТУ, Медуниверситет) создали прочную базу для научных исследований.

#### **Список использованной литературы:**

1. ГААК Ф.750 Оп.5 Д.843 Л.75об
2. Алтайские политехники. Очерки истории Алтайского политехнического института им. И.И. Ползунова. – Барнаул: Алтайское книжное издательство, 1986. 125с.

**УДК 353**

**С. В. Морозков**

Аспирант кафедры отечественной истории и права  
Исторический факультет  
Челябинского государственного педагогического университета  
г. Челябинск, Российская Федерация

### **КАДРОВАЯ ПОЛИТИКА СССР В 30 - Х – НАЧАЛЕ 40 - Х ГГ. XX ВЕКА**

Советское государство с первых дней становления особое внимание уделяло кадровой политике. Рассмотрим вопрос кадрового обеспечения региональных партийных и хозяйственных структур в 30 - х — начале 40 - х гг. XX в.

В социально - политическом плане актуальность проблемы заключается в том, что в момент коренного перелома и бесконечных внешнеполитических вызовов партийно - советский кадровый аппарат являлся единым целым, что позволяло игнорировать робкие попытки притормозить скорость и качество проводимых социальных, политических и экономических реформ. Формирующийся в 1930 - х гг. тип государственного управления изначально подразумевал нераздельность законодательной, исполнительной и судебной властей при главенствующей роли коммунистической партии страны.

В 30 - е годы XX века государство уже рассталось с иллюзиями революционных лет, когда пришедшие к власти в результате Великой Октябрьской Социалистической революции большевики декларировали, что даже «кухарка может управлять государством». Шейла Фицпатрик писала, что веря в то, что эти революционные преобразования, в конечном счете, совершаются в интересах народа, большевики стремились насильно форсировать их даже в случаях, когда большинство населения им противостояло. Народное сопротивление они объясняли отсталостью [3].

Чистка государственного и хозяйственного аппарата от старорежимных кадров и попытка применить в государственном управлении «свободное творчество революционных масс» приводит к параличу управления. Если на местном уровне народное самоуправление справлялось с валом проблем, то на более высоких уровнях управления попытки заменить профессионалов кадровыми революционерами приводили к многочисленным провалам и дискредитации советской власти. Партийный и государственный аппарат испытывал колоссальный кадровый голод. Решавшиеся в то время задачи требовали не расширения самоуправления, а наоборот – централизации власти.

После разгона оппозиции, как в стране, так и в партии в СССР складывается уникальная однопартийная система. И теперь для утверждения на руководящий пост требуется одобрение соответствующего партийного органа. Кроме того, свои рекомендации должен был дать и быстро набравший мощь аппарат государственной безопасности. Партия, будучи изначально рабоче - крестьянской, делала упор на прием именно этой категории граждан. Прием специалистов, ученых, представителей других классов был закрыт.

В годы великих строек был остро необходим кадровый резерв. По мнению В. В. Красникова, многочисленные переброски и мобилизации стали основным методом

решения кадровых проблем; одновременно они стали и способом разрешения внутривнутрипартийных противоречий. Проводились они в основном для усиления низовых организаций, а широкий размах перебросок порождал у работников неуверенность в будущем, боязнь высказать свое мнение. Кроме того, назначенцы не чувствовали ответственности за свои действия, не считали себя обязанными перед кем - либо отчитываться, так как полностью зависели от вышестоящих инстанций[2]. Сталинский управленец не имел возможности долго засиживаться на одном месте. Он постоянно переводился с одного места на другое. Это обстоятельство, помимо укрепления порученных направлений, не давало возможности обзавестись связями на месте и практически полностью искоренило кумовство и коррупцию.

Данная политика СССР уже в первое десятилетие позволила создать условия для развития кадров, формирования эффективно действующих социальных лифтов, открывая дорогу во власть талантливым людям из народа. Все эти меры позволили обеспечить кадрами все основные направления деятельности и дали возможность провести индустриализацию страны в короткие сроки, что, в свою очередь, сыграло основную роль в подготовке к предстоящей мировой войне.

Современная ситуация показывает, что многое меняется в мире, кроме одного – отношения к России. Страну вновь пытаются задавить санкциями, лишиться новейших технологий, окружить военными базами. Но, базируясь на опыте прошлого, РФ уверенно становится великой, уверенной в собственной мощи державой.

В социально - экономическом плане в современном мире Россия в очередной раз стоит перед рядом вызовов, каждый из которых может стать катализатором не только смены власти, но и распада страны. Оказавшись отрезанной санкциями от основных финансовых рынков и столкнувшись с резким падением цен на основные экспортные товары, страна испытывает дополнительные трудности в том, чтобы повышать мотивацию к труду, используя только материальные рычаги. Поэтому ход проводимых правительством преобразований, вероятно, потребует применения и мер внеэкономического принуждения. Для данных реформ потребуется кадровый состав власти иного, чем сегодня, плана и уровня.

Тридцатые годы в СССР были периодом индустриализации, причем такой индустриализации, в которой, кроме как на народ, опереться было не на кого. Никто не давал займов, никто не оказывал интернациональной помощи. Советская Россия – изгой. В этих условиях кадры и в самом деле решали все. С 1926 г. по 1939 г. наблюдается бурный (в шесть раз) рост партийного и государственного аппарата. После 1926 г, когда ушел в прошлое НЭП, расширив поле деятельности государственного аппарата, создается новая бюрократия в государственной торговле, на селе, на всех предприятиях общепита; никуда не делись ставшие государственными бытовые услуги, кроме того – и это главное – начавшаяся индустриализация привела к значительному увеличению кадрового аппарата в промышленном секторе. Так же был значительно укреплен силовой блок, в особенности органы государственной безопасности. Но уровень профессионального развития госслужащих существенно отставал от количественного роста: более половины членов руководящего состава высшего звена имело лишь начальное образование, и только 6 % имели законченное высшее образование. Кадровый корпус представлял собой малообразованную касту преданных И. В. Сталину руководителей, которые обладали всей полнотой власти в стране[1].

Кадровые решения той эпохи и сегодня остаются актуальными. И тогда, и сейчас одна из основных проблем выполнения служебных обязанностей современным персоналом государственной службы – мотивация сотрудников к ответственному, эффективному



труду. В этом отношении партийно - советская модель кадровой политики имеет примечательный опыт.

Являясь многонациональным государством, Российская Федерация особое внимание уделяет расстановке кадров в регионах, «на местах». От этого напрямую зависит не только социально - политическая, социально - экономическая обстановка в национальных регионах страны, но и целостность России, её обороноспособность. В условиях непрерывно тлеющих углей национального сепаратизма, активизации религиозного экстремизма и вызовов международного терроризма, проблем взаимодействия национальных элит с центральной властью особенно актуальной становится тема нашего диссертационного исследования, так как кадровые решения 1930–1940 - х годов дали Советской власти возможность купировать аналогичные проблемы в многонациональных регионах, одним из которых являлся Южный Урал.

Таким образом, тема исследования «Кадровая политика СССР в 30 - х — начале 40 - х гг. XX в.» на сегодняшний день является востребованной и актуальной.

### **Список использованной литературы:**

1. Долженкова Е. В. Отечественный исторический опыт в области подбора и расстановки руководящих кадров в 1920 - е годы: дисс. ... канд. истор. наук: 07.00.02 / Долженкова Екатерина Викторовна. – Курск, 2012. – 195 с.

2. Красников В. В. Формирование системы местной власти в 1921–1925 гг. (на материалах Тамбовской губернии): автореф. дисс... канд. истор. наук: 07.00.02 / В.В. Красников. – Тамбов, 2003. – 25с.

3. Фицпатрик Ш. Повседневный сталинизм. Социальная история Советской России в 30 - е годы: 2 - е изд. Российская политическая энциклопедия (РОССПЭН), Фонд Первого президента России Б. Н. Ельцина / Ш. Фицпатрик, 2008. – 336 с.

©С.В.Морозков,

**УДК 930.2**

**Н.Г.Роголин**, к.и.н., доцент, Институт истории  
Санкт - Петербургский государственный университет  
Россия, 199034, Санкт - Петербург, Университетская наб., 7 / 9

## **ВОСПРИЯТИЕ ВЫБОРГА В ЗЕРКАЛЕ ПУТЕВОДИТЕЛЕЙ И ЭНЦИКЛОПЕДИЙ<sup>1</sup>**

Для изучения изменения восприятия города на протяжении определенного исторического периода существенный интерес могут представлять сведения, содержащиеся в энциклопедиях, словарях и путеводителях. Зачастую именно эта информация становится первой, которую находит человек, начинающий знакомство с городом, и она, во многом, формирует его отношение и к отдельным памятникам, и к городу в целом.

Для целей настоящего исследования были использованы путеводители, в том числе и путевые заметки, подававшиеся авторами, как путеводители; фотоальбомы и энциклопедии, изданные на русском языке в XIX – второй половине XX в.

---

<sup>1</sup> Работа выполнена при поддержке РГНФ. Грант 14 - 21 - 18001 а(м).

Наибольшей информативностью отличаются путеводители, тем более, что их задача – определенным образом организовать восприятие города читателем, настроить его на определенный лад. Этому отвечает как помещаемый исторический очерк, так и выбор памятников истории и архитектуры, а также последовательность и степень полноты их представления. В путеводителе, особенно соединенном с путевыми заметками, заметен субъективный взгляд на город, обусловленный образовательным уровнем автора, его политическими взглядами и т.п.

До революции было издано 4 путеводителя по Выборгу [4, 12, 24, 25], кроме того, вышли 5 путеводителей по Финляндии [16, 17, 18, 20, 21], куда в обязательном порядке включались сведения о Выборге.

Фотограф Геронтин Вольперт, описавший Выборг в 1874 г., помимо памятников средневековья, советовал посмотреть сад на месте крепости Корон - Санкт - Анны и сад на мысе Тирваниеми. Также он уделил внимание разнообразию языков в городе. Финский язык был распространен между рабочими и торговцами, шведский употреблялся аристократией. Кроме того, населявшие город шведы использовали немецкий язык. На русском говорило местное русское население [12, с. 5].

Отсутствие русскоговорящего населения в Выборге отметил и Н. Федотов спустя 20 лет: «Шведы и финны за небольшими исключениями вовсе не говорят по - русски и даже совершенно не понимают этого языка, что, конечно, представляет большое неудобство, особенно в том случае, если вы, зная только русский язык, принуждены остановиться в гостинице или ресторане» [25, с. 8]. В его описании Выборг предстает тихим и уютным провинциальным финским городком: «Чистенькие красивые дома, в большинстве деревянные, с прилегающими к некоторым из них садами; замечательная тишина и чистота во всем городе; обилие вод, окружающих Выборг с трех сторон: северной, западной и южной; совершенное отсутствие пьяных и нищих на улицах, – все это производит на вас довольно приятное впечатление» [25, с. 7,8].

Такое же впечатление произвел Выборг и на составителя путеводителя по интересным местам Финляндии. «Выборг очень чистенький и опрятный городок; жителей в нем около 20000 человек. Главная масса населения финны» [4, с. 8]. Из достопримечательностей города упомянуты Выборгский замок и парк Монрепо с замком Людвигштайн и скульптурой Вайнемейнена «мифического финляндского поэта, героя Калевалы, с каким - то древним музыкальным инструментом в руках» [4, с. 8].

Однако в начале XX в. Выборг понемногу начинает отходить от облика провинциального городка. С этой точки зрения интересно сравнить два его описания, опубликованные с разницей в 3 года.

К. Б. Гренгаген (1905 г.): «Не отличаясь изящностью своих построек и сохраняя внешность обыкновенного губернского города, — Выборг, главным образом, может похвалиться красивым местоположением, обилием вод, оригинальностью извилистых берегов и действительно восхитительными окрестностями. Во всем городе едва ли можно насчитать с десяток красивых зданий. Улицы в большинстве случаев узкие и кривые или поднимаются в гору. Площади маленькие, садов очень немного, памятников совсем нет, деревянные дома преобладают, и только в последнее время город начал застраиваться каменными зданиями» [17, с. 30].

П. Гусев (1908 г.): «Общее впечатление, производимое этим небольшим городом на посетителя, следует признать вполне благоприятным <...> грандиозное, облицованное гранитом здание, при пересечении Фридриховской улицы, занимаемое одним из финляндских банков, или находящееся далее, через дом от него, недавно сооруженное роскошное произведение архитектуры, могут смело соперничать с лучшими постройками нашей столицы» [18, с. 25, 30].

При разности описания города можно выделить наиболее существенные моменты: Выборг предстал как нерусский город в составе Российской империи, первый финский город, который встречает путешественник, отправившийся в вояж по Финляндии. Эта мысль отчетливо звучала в лучшем дореволюционном путеводителе по Выборгу, написанном Т. Сакслином: «Ни один город в Финляндии так богат событиями, как Выборг, и ни в одном не имелось жителей столь разных национальностей. Несмотря на свое пестрое прошлое, последнее столетие превратило Выборг в совершенно национальный финский город» [24, С. 27, 28].

Из достопримечательностей обязательно отмечались Выборгский замок и парк Монрепо. Разные авторы дополняли их средневековыми строениями, памятниками, а также включали в перечень городской музеев. Схожие, в целом, сведения содержат и работы по истории Великого княжества Финляндского [9].

В отличие от путеводителей, энциклопедии и справочники призваны дать актуальную информацию о городе: географические условия, климат, население, экономика, городское хозяйство и т.п., и в силу этого их данные более объективны. Но, при этом, статья в энциклопедии – это еще и квинтэссенция взглядов и оценок, господствующих в данный момент в обществе.

Одно из первых упоминаний Выборга в энциклопедиях находится в «Военном энциклопедическом лексиконе», издававшемся под редакцией Л. И. Зедделера [10, с. 591–593]. Тематика словаря наложила свой отпечаток на характер приводимых сведений. В частности говорилось, что Выборг был основан в 1118 г. при короле Эрике Эдвардсоне и превращен в крепость в 1293 г. Торкилем Кнутсоном. При этом в статье упоминался «прекрасный обширный парк барона Николаи Мон герос». Во втором издании «Лексикона» статья была воспроизведена дословно [11, с. 605–607].

В «Энциклопедии военных и морских наук», издававшейся под редакцией Г. А. Леера, статья о Выборге довольно краткая, вдобавок в ней ошибочно говорится, что замок был заложен «в XV в. правителем Карелии Торкилем Клудсоном» [27, с. 342]. Эту же ошибку повторила и «Большая энциклопедия», издававшаяся Товариществом «Просвещение» [7, с. 616].

Небольшую статью о Выборге, содержащую, в основном, сведения о торговле и состоянии городского хозяйства, можно видеть в энциклопедическом словаре товарищества «А. Гранат» [22, с. 1052а].

Энциклопедический словарь Брокгауза и Ефрона в статье, написанной Н. Книповичем, приводил подробные сведения о состоянии города, его населении и хозяйстве. Традиционно уделено внимание парку Монрепо. Историческая часть статьи говорит о шведском происхождении Выборга и его значении в истории русско - шведских отношений [26, с. 467,468].

В «Новом энциклопедическом словаре» Брокгауза и Ефрона как примечательный факт упоминалось составление «Выборгского воззвания» 1906 г. [23, стб. 946]

После обретения Финляндией независимости путеводители по Выборгу в СССР не издаются. Тем примечательнее статья, посвященная городу, в первом издании Большой советской энциклопедии [5, стб. 189, 190]. Прежде всего, она озаглавлена «Випури», а не «Выборг». Отмечалось, что свое начало город ведет от замка, заложенного шведами в 1293 г., впервые приводились сведения о значении Выборга в революционном движении начала XX в. В целом статья показывала Выборг как иностранный город, некогда входивший в состав Российской империи.

Ситуация кардинальным образом изменилась в послевоенных энциклопедиях и путеводителях. Уже во 2 - м издании Большой советской энциклопедии в томе, вышедшем в 1951 г., выдвигается тезис о том, что Выборг – «старинный русский город», а замок был построен в 1293 г. в районе русского поселения [6, с. 413].

Путеводители, издаваемые в советское время, существенно отличались от дореволюционных своей структурой. В них полностью отсутствовала информация для туристов о возможных местах проживания, ресторанах и кафе, маршрутах транспорта и т.п. Отныне путеводители представляли собой исторические очерки, дополненные маршрутами осмотра города.

Первый путеводитель по Выборгу, изданный при Советской власти, вышел в 1958 г. в серии «Города Ленинградской области» [8]. Структурно он разделялся на три главы: «Страницы истории», «Выборг сегодня» и «По историческим местам».

Выборг в нем предстает как исконно русское место, отторгнутое Швецией и возвращенное Петром I. «По преданию в XI–XIII веках Выборг располагался на месте парка Монрепо (ныне городской парк культуры и отдыха) на берегу Северного залива и носил русское название Выбор» [8, с. 9]. Взятие Выборга в 1710 г. положило конец шведскому господству в этом городе [8, с. 26].

Много места в путеводителе занимает описание революционных событий в Выборге, пребывания в нем В.И.Ленина, описываются здания, так или иначе связанные с деятельностью большевиков или революционными событиями. Практически обойдено молчанием развитие Выборга в 1918–1940 гг., если не считать фраз о воспитании населения в духе ненависти к СССР, размещении крупного военного гарнизона и щоцкоровских дружин. Правда, среди достопримечательностей упомянуто здание библиотеки, созданное в 1935 г. Алваром Аалто.

Примечательно, что парку Монрепо посвящен всего один абзац, при этом ни слова не говорится о его создателе и бывших владельцах.

Схожи по содержанию и путеводители, подготовленные в 1960 - е гг. [1, 2, 3]. В них еще более усилен элемент «русскости» Выборга за счет увеличения числа упоминаемых русских деятелей, так или иначе связанных с городом. Помимо А. В. Суворова, М. И. Глинки, Э. И. Тотлебена теперь присутствуют имена А. Т. Болотова, М. И. Кутузова, Ю. Фельтена, В. Ф. Одоевского, Ф. П. Толстого, декабристов. В структуре путеводителей выделяются и увеличиваются в объеме разделы, посвященные ленинским памятным местам и революционному движению.

Несколько расширился в путеводителях 1960 - х гг. перечень достопримечательностей города. Подробнее был описан парк Монрепо, больше было упомянуто зданий,

построенных финскими архитекторами как до 1917 г., так и в межвоенный период, представлена финская городская скульптура. Одновременно был усилен «революционный» элемент истории зданий. Например, говоря о гостинице «Бельведер», авторы упомянули, что в 1918 г. в ней некоторое время размещался штаб Красной гвардии и рабочее правительство Финляндии, эвакуировавшееся из Гельсингфорса, но, при этом ни слова не сказали о «Выборгском воззвании» 1906 г., хотя это было сделано в работе М. В. Васильева.

Идеологически выдержанными выглядят и издававшиеся в 1970 - е гг. фотоальбомы, посвященные Выборгу [13, 14, 15]. В них отражались ленинские места, средневековый город, фортификационные сооружения, памятники архитектуры (без упоминания имен архитекторов и первоначального назначения зданий), современная городская промышленность и культурная жизнь.

Показательно распределение материала в путеводителе 1980 г., который стал последним из изданных за годы Советской власти [19]. Истории до 1917 г. отводилось 20 % , столько же занимала глава «Каменная летопись города». 60 % объема занимала история революционного Выборга, подвигов советских солдат во время Великой Отечественной войны и описание современного состояния и перспектив развития города. Жизнь города в составе Финляндии не была выделена в самостоятельный раздел, упоминались лишь проекты застройки районов города и некоторые возведенные здания.

Выходившие в СССР путеводители представляли собой исторические очерки, задачей которых было сформировать определенное представление о месте Выборга в русской истории. В них сознательно минимизировалась вся финская составляющая истории Выборга. Формировался образ города русской воинской славы (кампания 1710 г., штурм Выборга в 1944 г.), города революционных традиций.

В последние годы заметен повышенный интерес к истории финского Выборга, причем это отражается не только в печатных публикациях, но и в активном обсуждении городской истории в социальных сетях.

### **Список использованной литературы**

1. Адаскина В. И., Вассель И. П., Закайлов Н. И., Риор Э. М. Выборг: Путеводитель. Л., 1969.
2. Адаскина В. И., Вассель И. П., Зуев Б. В., Риор Э. М. Выборг и его окрестности: Краткий путеводитель. Л., 1961.
3. Адаскина В. И., Вассель И. П., Зуев Б. В., Риор Э. М. Знакомьтесь – Выборг. Л., 1965.
4. [Б. А.] Выборг. Иматра. Гельсингфорс. Гангё. Стокгольм. Гётеборг. Готский канал. Тролльгеган. Маршгранд. СПб., 1895.
5. Большая советская энциклопедия. М., 1930. Т. 11.
6. Большая советская энциклопедия. 2 - е изд. Т. 9.
7. Большая энциклопедия. СПб., 1901. Т. 5.
8. Васильев М. В. Выборг. Л., Лениздат. 1958.
9. Великое княжество Финляндское. СПб., 1872.
10. Военный энциклопедический лексикон. СПб., 1839, Ч. 3.
11. Военный энциклопедический лексикон. Изд. 2 - е. СПб., 1853. Т. 3.
12. Вольперт Г. Описание г. Выборга с окрестностями Мон - Repos и водопадами Иматра, Нейц - Ниemi и Кирен - Коски с Саймовским каналом. Выборг, 1874.

13. Выборг. Альбом / Сост. Е. Н. Васильев, Н. И. Закашилов. Л., 1972.
14. Выборг. Альбом / Сост. Н. И. Закашилов. Л. 1976.
15. Выборг. Фотоальбом / Сост. И. Трояновский. М., 1977.
16. [Г. Л.] Путеводитель по Финляндии. СПб., 1862.
17. Гренгаген К. Б. Путеводитель по дачным и водолечебным местностям Финляндии и живописным районам восточной части ее. СПб., 1905.
18. Гусев П. Практический путеводитель по городам, курортам и живописным местностям Финляндии. СПб., 1908.
19. Золочевская Н., Кепп Е., Новоселова З., **Выборг**. Очерк - путеводитель, Л., 1980.
19. Липаев И. В. По Финляндии: путевые очерки. В виде путеводителя. М., 1914.
20. Майнов В. Путеводитель по Финляндии. СПб., 1887.
21. Настольный энциклопедический словарь. М., 1901. Т. 2.
22. Новый энциклопедический словарь. СПб., [1913]. Т. 11.
23. Саклин Т. Путеводитель по Выборгу и окрестности. Выборг, 1915.
24. Федотов Н. П. Выборг и парк Монрепо с планом и рисунком. СПб., 1894.
25. Энциклопедический словарь Брокгауза и Ефрона. СПб., 1892. Т. 7.
26. Энциклопедия военных и морских наук. СПб., 1885. Т. 2.

© Н. Г. Рогулин, 2015

**МЕТОДОЛОГИЧЕСКИЙ АСПЕКТ ВЛИЯНИЯ НЕЕВКЛИДОВЫХ  
ГЕОМЕТРИЙ НА РАЗВИТИЕ ПОНЯТИЯ «ПРОСТРАНСТВА»  
В ФИЛОСОФИИ НАУКИ**

Вопрос о формировании и трансформировании в математике в ретроспективе всего её исторического развития такой философской категории как «пространство» играет важнейшую роль в философии математики. Вплоть до начала XIX в. полагали, что количественные пространственные свойства выражаются геометрией Евклида, и только ею.

На основании того положения, что геометрические отношения пространства находятся в тесной связи со свойствами движения самой материи, Н.И. Лобачевский сформулировал проблему соотношения Евклидовой геометрии и свойств реального пространства. Он наметил единственно правильный путь решения этой проблемы, состоящей в обращении к опыту, к физическим и астрономическим наблюдениям, т.е. в обращении к самой «природе вещей».

Исходя из положения о связи пространства с движением материи, Лобачевский построил (1826) логически непротиворечивую систему геометрии [3, с.48]. Он заменил пятый постулат Евклида требованием, чтобы через точку, лежащую вне прямой, можно было провести не одну, а две параллельные линии. Теоремы Лобачевского, естественно, оказались отличными от Евклидовых. Открытие Лобачевского обогатило содержание философской категории пространства и изменило представление о самой категории.

В 50 - х гг. XIX в. в своих трудах Б. Риман обогатил и развил это представление введением метрики и кривизны пространства. Риман создал концепцию  $n$  - мерного многообразия с метрической геометрией, определяемой дифференциальной квадратичной формой. Этим было положено начало общей дифференциальной геометрии  $n$  - мерных многообразий. В основе Римановой геометрии - эллиптической, в отличие от геометрии Лобачевского – гиперболической, лежат три идеи. Первая идея — признание того, что вообще возможна геометрия, отличная от евклидовой, — была впервые развита Н. И. Лобачевским, вторая — это идущее от К. Ф. Гаусса понятие внутренней геометрии поверхностей и её аналитический аппарат в виде квадратичной формы, определяющей линейный элемент поверхности; третья идея — понятие об  $n$  - мерном пространстве, выдвинутое и разработанное в первой половине XIX в. рядом геометров. Риман, соединив и обобщив эти идеи (в лекции «О гипотезах, лежащих в основании геометрии», (1854) и опубликованной в 1867), ввёл общее понятие о пространстве как непрерывной совокупности любого рода однотипных объектов, которые служат точками этого пространства, и перенёс на эти пространства представления об измерении длин малыми шагами.

Идеи Римана привлекли внимание ряда математиков. Важным шагом было создание итальянскими геометрами Г. Риччи - Курбастро и Т. Леви - Чивита на рубеже XX в. тензорного исчисления, оказавшегося наиболее подходящим аналитическим аппаратом для разработки Римановой геометрии. Решающее значение имело применение её в создании А. Эйнштейном общей теории относительности, которое было триумфом не только абстрактной геометрии, но и идей о связи геометрии и физики, выдвинутых Лобачевским и Риманом. Это привело к бурному развитию Римановой геометрии и её разнообразных обобщений, успешно развивающихся в настоящее время [5].

Разъяснение Г. Гельмгольцем того обстоятельства, что вид метрики пространства (геометрические свойства пространства) определяется условиями, налагаемыми на движение тел, представляющих собой изменение, преобразование координат, имело существенное значение для развития представлений о многообразии метрических свойств пространства. Преобразования, не меняющие расстояние между точками, называются движениями пространства. Математическое понятие движения пространства отображало реальные свойства движения тел. Отображенная в абстрактно - математической форме связь геометрических свойств пространства с движением и материей послужила поводом для формального употребления термина «пространство» в математике для обозначения всякого многообразия. Обычное пространство тогда трактуется как трехмерное многообразие точек (или как частный случай  $n$  - мерного многообразия, или « $n$  - мерного пространства»). Разумеется, это математическое понятие не должно смешиваться с философской категорией пространства[3, с.50].

Ф. Клейн выдвинул мысль, что совокупность движений всякого пространства составляет группу и в своей знаменитой лекции «Сравнительное обозрение новейших геометрических исследований» (известной под названием Эрлангенской программы - первого манифеста новой синтетической математики, не расщепленной на алгебру и геометрию) развил более общие взгляды на геометрию. Он развил понятие проективного пространства и проективной метрики, показал связь между метрическим и проективным пространством и положил в основу геометрии теорию групп преобразований.

Софус Ли обобщил идеи Гельмгольца и Клейна на базе теории групп. Он дал общую классификацию групп преобразований и показал, что в трехмерном пространстве существуют только три различные группы преобразований. Им соответствуют пространства постоянной кривизны (однородные пространства Римана): пространство нулевой кривизны с геометрией Евклида (плоское), пространство отрицательной кривизны с геометрией Лобачевского (гиперболическое), пространство положительной кривизны с геометрией Римана (эллиптическое). Картан в XX в., объединив метрическое направление Римана и теоретико - групповое Клейна - Ли, создал общую теорию пространств (пространства Картана).

В XIX – XX вв. была создана стройная математическая теория абстрактных пространств, которая явилась важной теоретической предпосылкой современной научной революции, начавшейся на рубеже XIX – XX вв. Положение о теснейшей зависимости геометрических свойств пространства от материи и её движения легло в качестве методологической основы этой теории, имеющей глубокое философское значение. Так, представление о единственности и абсолютном значении евклидовой геометрии, не говоря уже о том, что оно использовалось кантианством как аргумент в пользу признания априорного



происхождения категории пространства, вело к пониманию объективного трехмерного и бесконечного пространства как везде самому себе равного и неизменного по своим геометрическим свойствам. Это противоречило пониманию пространства как формы существования материи, ибо последнее подразумевает зависимость свойств (т.е. геометрии) пространства от самой движущейся материи. Тем самым диалектико - материалистическое (реляционное) понимание пространства логически вело к отрицанию представления о единственности и абсолютности евклидовой геометрии и к признанию качественно иных геометрических структур пространства [3, с.52].

Вся история математики, теоретического естествознания и социальных теорий дает многочисленные подтверждения, что любая эмпирическая интерпретация некоторой теории всегда неполна по отношению к собственному содержанию последней, т.к. всегда есть возможность предложить новую интерпретацию любой теории, расширив тем самым сферу её применимости.

#### **Список использованной литературы:**

1. Большая советская энциклопедия. «Советская энциклопедия» — 1978,
2. Конрад Н.И. Запад и Восток. М. 1972. 503 с.
3. Коньк Г.К. Философские вопросы физико - математических и технических наук. Казань, Изд - во КГТУ, 1999. – 93 с.
4. Математический энциклопедический словарь. М., Сов. энциклопедия, 1988.
5. Пригожин И.Р., Стенгерс И. Порядок из хаоса. М. 1986. 356 с.

© О.Ю.Абрамова, 2015

**УДК 122**

**К.В. Вольнец**

Факультет психологии

Национальный исследовательский Томский государственный университет  
г. Томск, Российская Федерация

#### **ФИЛОСОФСКОЕ ЗНАНИЕ: СВЯЗЬ НАУКИ И БЫТИЯ**

Современная наука постепенно приближается к такому уровню развития, на котором полученные ранее знания становятся все менее противоречивыми и претендуют не столько на конкурирование между собой, сколько на всестороннее, целостное освещение человеческого бытия. При этом тенденции к интеграции наблюдаются не только между разными науками, но и между отдельными школами в рамках каждой из них, а также между наукой и практикой. И здесь становится очевидным, что качество научного знания определяется как его логической стройностью, внутренней непротиворечивостью и наличием фундаментального методологического базиса, так и тем, насколько эффективно его можно применять на практике, способно ли оно менять жизнь человека к лучшему.

Представляется, что такое направление в развитии научного знания – есть ни что иное как проявление мудрости, поскольку человек выходит на новый уровень развития,

позволяющий ему осознавать, что мир многомерен и зачастую предположение о подлинности одних граней явления вовсе не исключает подлинность других, а, напротив, открывает новые горизонты для познания и дальнейшего развития. Так, не исключают, а органично дополняют друг друга классическая и квантовая механика; учение З. Фрейда, когнитивной, гуманистической и иных школ психологии и т.д. Как известно, проявление мудрости – это краеугольный камень философского знания, которое ставит своей задачей создавать и совершенствовать «систему знаний о наиболее общих характеристиках, предельно - обобщающих понятиях и фундаментальных принципах реальности (бытия) и познания, бытия человека, об отношении человека и мира» [1].

Очевидно, что вышеописанный путь развития науки выбран человечеством неслучайно – неоценимый вклад в данный процесс внесли представители именно философской науки. Продолжают они это делать и сейчас: смена классического подхода к пониманию мира неклассическим, а затем и постнеклассическим повлекла качественные изменения в представлениях об истине. Если изначально ученые стремились достичь объективности научного знания в чистом виде, то затем стала признаваться многовариантность – возможность рассуждать об одном и том же феномене с точки зрения различных теорий и школ. Теперь же научный мир ориентирован скорее на признание недоопределенности, нежели на попытки свести все знания к одному знаменателю.

Нельзя оставить без внимания и влияние философии на жизнь каждого конкретного человека, независимо от того, включен он в научную деятельность или нет. Каждый из нас находится в постоянном взаимодействии с Миром и решает для себя вопросы, прямо входящие в предмет философских исследований: свободы, жизни, смерти... От того, насколько честные на них ответы мы себе даем, во многом зависит определение дальнейшего жизненного пути. Выводя определенные закономерности мира внешнего, мы неизбежно приходим к потребности преобразовать и свой внутренний мир, и здесь, казалось бы, речь идет о процессах, имеющих в чистом виде психологическую природу, и именно к этому знанию привык обращаться человек, разрешая вопросы самоопределения, самоконтроля и самореализации. Но, если углубиться в данный поиск, то очевидной станет необходимость исходить из базовых понятий – ответственности, честности, любви..., которые в психологию пришли из философского учения «Экзистенциализм» и дали жизнь экзистенциальной школе психологии [2].

Но возвращаясь к бытию человека, не вовлеченного в научную жизнь, нельзя не заметить, что неоценимым благом является возможность, находясь в постоянном поиске истины, дискутировать с теми, кто оставил землю не одно столетие назад, но продолжает жить в своих учениях, порой переданных и опубликованных с чужих слов. Ну, кто из нас ни разу не обращался для разрешения своих собственных душевных терзаний к трудам Сократа, Аристотеля, Платона, Сартра, Фромма или же других мыслителей, посвятившим свою жизнь философии?

Подытоживая свои рассуждения, я прихожу к выводу, что в любых размышлениях о человеке и его бытии, о мире и его закономерностях: как на уровне бытового, так и на уровне научного знания, мы неизбежно углубляемся до необходимости понимания исследуемых философской наукой феноменов. Все это – что нельзя просчитать, но можно ощутить в постоянных стремлениях человека познать трансцендентное, по сути, и задает смысл его существования и позволяет неустанно развиваться. Формирование картины

мира, принятие конкретной жизненной позиции начинается с осознания базовых феноменов и принципов жизни. Когда сформирован образ, он проявляется в деятельности и отношениях, которые в свою очередь связаны с процессами обмена веществ, энергии, информации. А это означает, что образ мысли каждого человека и принимаемые им решения, даже самые простые – касающиеся повседневных вопросов, оказывают влияние на траекторию развития Мира в целом. И чтобы развитие это шло по пути совершенствования, а не сводилось к постоянным войнам, манипуляциям и дележкам, каждому из нас следует в первую очередь понять основные законы жизни, исследуемые философской наукой.

#### **Список использованной литературы:**

1. Философия // Новейший философский словарь: 3 - е изд., исправл. – Мн.: Книжный Дом. 2003. – 1280 с.
2. Мэй Р. Происхождение экзистенциальной психологии // Экзистенциальная психология. Экзистенция / Пер. с англ. М. Занадворова, Ю. Овчинниковой. — М.: Апрель Пресс : ЭКСМО - Пресс, 2001. – 624 с.

© К.В. Волюнец, 2015

**УДК 130.2**

**И. В. Гладкова**

канд. филос. наук, доцент,  
кафедра философии и культурологии,  
Уральский государственный горный университет,  
г. Екатеринбург, Российская Федерация

### **РОЛЬ ОБРАЗОВАНИЯ В ФОРМИРОВАНИИ ИНТЕЛЛЕКТУАЛЬНОЙ МОБИЛЬНОСТИ ЛИЧНОСТИ**

Динамика развития культуры связана с совершенствованием способов и механизмов сохранения, обработки и трансляции социального опыта, информации. Увеличение темпа развития культуры, изменение общественных отношений привели к необходимости введения в научный оборот понятия, характеризующего подвижность и изменчивость процессов, происходящих в политической, экономической, социальной, образовательной и других сферах жизни общества. Это понятие *культурной мобильности*, оно, в свою очередь, обусловлено активизирующимися процессами глобализации и интеграции. Культурная мобильность имеет различные уровни проявления: социальная мобильность, когнитивная, политическая, технологическая, профессиональная, психологическая и др. Одной из форм мобильности является интеллектуальная мобильность, представляющая собой многоуровневую динамическую характеристику свойств и качеств личности, выраженных в когнитивной, креативной, рефлексивной, мотивационно - волевой, коммуникативной и технологической сферах. Интеллектуальная мобильность проявляется в способности ориентироваться в информационном пространстве, гибкости мышления,

позволяющей находить нестандартные решения, в открытости межкультурным коммуникациям.

Образование является одним из важнейших факторов формирования интеллектуальной мобильности, и не случайно сегодня, обозначая векторы образовательных программ и форм обучения, мы обсуждаем непрерывное, дополнительное, дистанционное образование, программы по обмену студентами между вузами, городами, государствами. В современном научном дискурсе эти процессы получили название *академическая мобильность*. В число задач академической мобильности входит: обеспечение для студентов доступа к учебным заведениям европейских стран; прохождение стажировок и переподготовок для преподавателей и администраторов вузов; адаптация университетского и научного сообщества к глобальному рынку. "В гуманитарном плане академическая мобильность рассматривается как эффективный инструмент развития коммуникативных и профессиональных навыков, расширения горизонтов возможностей для личностного роста и для формирования независимого образа мысли»[3, 21]. В рамках академического образования мобильность становится формой существования интеллектуального потенциала, она отражает реализацию внутренней потребности в движении и позволяет самостоятельно формировать свою образовательную траекторию [1]. Сегодня активно реализуются совместные программы, проекты, гранты, проводятся совместные научные исследования, объединяющие студентов, преподавателей, ученых из разных стран, обеспечивающие обмен опытом, знаниями с целью повышения квалификации.

Интеллектуальная мобильность находится в зависимости от развития технических средств коммуникаций, и этот фактор глобального мира наиболее противоречивый, в его оценке мы находим радикально противоположные позиции. Известно, что развитие технологий, решая одни проблемы общества, неизбежно порождает другие, не менее важные. Ключевой технологией информационной эпохи стал Интернет, воплощающий, по мнению ведущего исследователя информационного общества Мануэля Кастельса, культуру свободы и личного творчества. «В новом информационном способе развития источник производительности заключается в технологии генерирования знаний, обработки информации и символической коммуникации. Разумеется, знания и информация являются критически важными элементами во всех способах развития, т. к. процесс производства всегда основан на некотором уровне знаний и на обработке информации. Однако, специфическим для информационного способа развития является воздействие знания на само знание как главный источник производительности»[2, 39]. Ученый полагает, что молодое поколение воспринимает Интернет как основное средство и инструмент личной коммуникации, профессиональной деятельности и образования, и расширение доступа к информации способствует карьерному росту и личностному развитию. Можно ли разделить оптимизм Кастельса по поводу активного внедрения Интернета в качестве образовательного средства. Не всегда модель, работающая в одной культурной среде, будучи неадаптированно перенесенной в другое культурное пространство, будет давать тот же результат. И проблемы с сфере среднего и высшего образования в России являются этому подтверждением. Всегда ли видимая доступность информации, свобода пользования ею формирует интеллектуальную мобильность, на практике мы видим, что у молодежи часто притуляется поисковая активность, создает пассивный тип информационного потребителя. Образование всегда выполняет определенный социальный заказ, оно имеет

стратегическое значение в решении сложных проблем современности, обеспечивая уровень развития общественной культуры – нравственной, правовой, политической. Современный этап развития культуры ставит новые задачи перед системой воспитания и образования, в частности, создание условий по формированию высоковариативной личности, способной адаптироваться к современным условиям жизни.

#### **Список использованной литературы:**

1. Зновенко Л. В. Категория академической мобильности студентов в современных педагогических исследованиях России // Известия Рос. гос. пед. ун - та им. А. И. Герцена. Вып. 11, N 32. 2007. С. 288 - 292.
2. Кастельс М. Информационная эпоха: экономика, общество и культура. - М.: ГУ ВШЭ. 2000.
3. Русакова О. Ф. Метафорика и концептосфера дискурса мобильности / Дискурс - Пи: научный журнал. Вып. №13. Екатеринбург, 2013.

© И. В. Гладкова, 2015

**УДК 159.9**

**А.Е. Гришаев**

студент 4 курса

факультет «Управление транспортно - технологическими комплексами»  
Сибирский государственный университет путей сообщения  
г. Новосибирск, Российская Федерация

### **ПРОБЛЕМА СОЦИАЛЬНОГО ИНФАНТИЛИЗМА В СТУДЕНЧЕСКОЙ СРЕДЕ**

Слово «инфантилизм» является довольно часто употребляемым в нашей обыденной жизни, и все мы имеем хотя бы самое общее представление, что оно обозначает. Оно происходит от латинского «infantilis» - младенческий, детский и обозначает сохранение во взрослом состоянии черт характера и поведения, свойственных детскому возрасту [1, с. 127]. Таким образом, инфантилизм – это определенная незрелость в развитии чего - либо, с оставлением в нем свойств, которые характеризуют его предыдущие возрастные этапы. Как мы знаем, в последнее время в современном обществе возникает все больше случаев проявления инфантилизма, не является исключением и студенческая среда. Формируется даже тенденция роста этого феномена, вызывающая как минимум интерес к нему с точки зрения трудностей, которые он порождает. На данном этапе формирования современного общества этот вопрос встает очень остро и, говоря в общем, в определенной степени не дает нашему обществу развиваться и тормозит развитие всей России.

Итак, проблема «детскости» в нынешнее время формируется у молодого поколения еще с низших социальных уровней. Так инфантилизм является уже личностной характеристикой и зависит от первичной, и вторичной социализации индивида в обществе, его влияния и окружения. В результате этого процесса приспособления и адаптации происходит разрыв между биологическим и социокультурным развитием молодого

поколения, а так же «сбоем» в процессе социализации и нежеланием человека усваивать для себя *новое*, делать свою жизнь «проще» - стремиться к комфортности своей жизни, ее максимальному облегчению и удобству для себя.

Конечно, это сложная проблема, и поэтому правомерен вывод, что не только те *факторы* (причины), которые были указаны, влияют на проявление инфантилизма. Есть и много других мелких причин, которые приводят к полному или частичному проявлению данного явления. Например, нежелание личности нести ответственность за свою жизнь; утрата смысла жизни; низкая профессиональная мотивация. В научной литературе инфантилизм трактуется как патология, которая проявляется в слабом понимании или в полнейшем непонимании индивидом различных внешних факторов. Это проявляется, как и не способность строить свое «будущее», так и невозможность делать долгосрочные и краткосрочные перспективы на жизнь [2].

Весь социальный инфантилизм можно разделить на две большие группы, а именно: первая - полное нежелание нести за себя ответственность и, наоборот, желание вести иждивенческий стиль жизни; вторая - отстранение личности от отдельных социальных групп, снижение или полное отсутствие заинтересованности той или иной социальной группы. Оговоримся, что если мы будем рассматривать примеры групп студентов, то в явном проявлении первого или второго типа мы не увидим никогда, потому что каждый человек не может быть ярко выраженным противником того или иного действия, это бы противоречило правилам общества. И все же это деление помогает выявить определенную тенденцию в студенческой среде. Это можно определить, проведя параллель между инфантилизмом и социальной зрелостью, ведь именно социальная зрелость является показателем проявления инфантилизма – есть ли он или нет.

Вообще «инфантильная» *жизненная позиция* проявляется в отсутствии инициативы, творческой активности, потребительских настроениях молодого поколения по отношению к окружающим людям и обществу в целом. Считается, что социально инфантильная молодежь отдает приоритет гедонистическим и материальным ценностям, принципу удовольствия, жизни «здесь и сейчас». Рутинная работа и бытовые обязанности часто вызывают раздражение молодежи тем, что они отвлекают от «полноценной жизни», от развлечений.

В процессе образования, социальный инфантилизм может проявляться следующим образом: отсутствие мотивации к обучению; пассивность и неприятие помощи и поддержки со стороны преподавателей, друзей, родных и близких людей; негативное отношение к профессиональной деятельности родителей; равнодушное отношение к собственной успеваемости; неудовлетворительные результаты прохождения производственной практики и т. д. В то время как основная цель учреждения профессионального образования – формирование социально ответственной, зрелой личности, способной к эффективной профессиональной деятельности на основе спектра приобретенных компетенций.

*Основной причиной* социального инфантилизма, вероятно, можно назвать излишние комфортные условия, которыми родители с самого детства обеспечивали ребенка. Большая экономическая зависимость тоже сыграла свою роль в развитие данного свойства. Таким образом, как это не парадоксально, основной причиной, порождающей проблему социального инфантилизма можно признать благоприятное развитие общества, высокая

социальная обеспеченность и финансовое благополучие, что подтверждается нынешней социальной обстановкой и поведением молодежи. Это пагубно влияет на развитие общества и приводит к деградации современной молодежи.

### **Список использованной литературы**

1. Краткий словарь иностранных слов / Сост. и ред. Л.Н. Шестернина. – М.: ООО Персей - 1, 1997. – 352 с.
2. Ефимова Г.З. Социальный инфантилизм студенческой молодежи как фактор противодействия модернизации современного российского общества / Интернет журнал Науковедение. №6 (25) / 2014.

© А.Е. Гришаев, 2015

**УДК 13+122**

**Н.В.Дмитриева**

старший преподаватель кафедры  
естественно - научного образования  
ГАУ ДПО «Саратовский областной и  
институт развития образования»  
г. Саратов, Российская Федерация

### **СОВРЕМЕННОЕ СОСТОЯНИЕ ЭКОЛОГИЧЕСКОЙ ЭТИКИ**

К глобальным экологическим проблемам современного мира относится экологическая проблема, которая связана с реальной угрозой разрушения мира, разрушения бытия человека, бытия общества. Возникла острая необходимость в создании целостных философских конструкций взаимодействия в системе «природа – человек – общество». Для решения экологических проблем недостаточно общественного применения экологического метапредметного знания. Всё чаще в трудах отечественных и зарубежных экофилософов звучит критика антропоцентризма и возможность появления нового экологического бытия на основе признания эколого - духовных ценностей во всех сферах бытия человека. Так стала формироваться экологическая этика (ЭЭ), предлагающая и защищающая систематическую и всестороннюю концепцию нравственных взаимоотношений между людьми и природой.

В начале 70 - х годов большинство философов, работающих в этой области, занимал вопрос, как лучше описать ценности природы, чтобы они были прямо, а не косвенно морально значимы для человека. «Природа может быть прямо морально значима, если она; обладает некоторыми видами ценностей (например, подлинными ценностями или врожденными достоинствами), демонстрируемых через субъективные или объективные метаэтические позиции» [2, р. 426]. Если природа прямо морально значима, то нашим долгом является, например, сохранение природного парка от развития, потому что парк как таковой имеет некоторый вид ценностей, которые оправдывают его защиту (парк может

быть местом дикой, не тронутой человеком природы или местом обитания видов, жизнь которых находится под угрозой).

Развитие ЭЭ тесно связано с такими доминирующими в этой сфере вопросами как: «Должна ли ЭЭ включать в себя заботу об индивидуальном благополучии животных или быть направленной только на заботу об экосистеме в целом? Должна ли ЭЭ заботиться только о естественной "природной" среде, которая не создана людьми, или и о среде, которая создана и манипулируется человеком?» [2, р. 427]. Эти вопросы являются не только практическими, но и философскими. Экологическая философия развивалась из - за растущего экологического кризиса в надежде, что может внести свой вклад в разрешение этого кризиса.

Существует много различных метаэтических и метафизических школ мышления, которые очерчивают пути развития современной ЭЭ. Наиболее важной темой дебатов в ЭЭ является вопрос о правомерности отказа от антропоцентризма. Этически антропоцентризм отдает приоритет человеческим интересам в ущерб интересам других существ. В начале развития ЭЭ антропоцентризм был приравнен к формам оценивания, которые легко или даже неизбежно ведут к разрушению природы, потому что антропоцентризм отдает предпочтение развитию, а не сохранению природы. Если ЭЭ пришла к отказу от антропоцентризма, то тогда необходимо найти описание «нечеловеческого мира природы» в неантропоцентрических терминах. Если мы отстаиваем те или иные формы неантропоцентризма, то возникает вопрос, как определить сферу и пределы нашего описания вечных (или, по крайней мере, не инструментальных) ценностей природы.

В этой связи возникли дебаты между «индивидуалистами» и «хололистами». Индивидуалисты доказывают, что расширение морального подхода к природе по ту сторону человека должно быть ограничено только теми существами, которые могут испытывать какие - либо чувства. Холлисты же полагают, что индивидуализм не адекватен для ЭЭ, так как не дает прямых моральных доводов для защиты экосистем дикой природы или исчезающих видов, которые считаются высшими приоритетами экологического движения. «Проблемы современной ЭЭ требуют скорее практического, чем философского обоснования или, по крайней мере, в настоящее время, решение их в практических терминах более важно, чем решение их в философских терминах» [2, р. 435]. В сфере управления природными ресурсами ЭЭ должна иметь некоторое влияние, подобное тому, какое имеет медицинская этика в сфере медицинских профессий.

Рассмотрим пример, когда отказ от антропоцентризма контрпродуктивен и мешает более эффективному вкладу философии в дебаты по экологической политике. Экофилософы Э. Катц и А. Лигтх отвергают антропоцентризм как возможный этический базис защиты лесов Бразилии и ставят вопрос: имеется ли какой - либо разумный принцип, который выходит за пределы человеческих интересов и оправдывает моральное рассмотрение окружающей среды? [1].

Если ценности природных ресурсов, подобных лесу, необходимо защищать, апеллируя к человеческим интересам, то аргумент, что леса следует защищать, например, потому, что они могут содержать еще не открытое лекарство от рака, всегда будет включать в себя неопределенность, если мы попытаемся вычислить соотношение пользы и вреда от развития и защиты лесов. Соотношение пользы и вреда от развития несоизмеримы и нелегко взвешиваются, особенно если учитывать различия между глобальными и



локальными благами. Например, трудно сопоставить блага от продажи древесины для местного населения с возможной глобальной прибылью от открытия потенциального лекарства от рака или вкладом в уменьшение глобального потепления. Каким интересам отдавать предпочтение?

Один путь решения этого конфликта, по Э. Катцу и А. Лигхту, - апелляция к ценностям, которые носят неантропоцентрический характер. Затрагивая вопросы справедливости, они утверждают, что, призывы развитых стран, обращенные к развивающимся странам сохранять свои ресурсы, всегда накладывает на последние страны несправедливые ограничения. Э. Катц и Э. Лигхт доказывают, что такого рода призывы к Бразилии сохранить свои леса ради устойчивого экономического развития в будущем являются «империалистическими», потому что нужда в экономическом развитии там так велика, что такие последствия, как сокращение лесов и глобальное потепление климата, кажутся пустяками.

Каждый неантропоцентрист признает, что во многих случаях человеческие интересы будут преобладать над «нечеловеческими» интересами там, где эти интересы входят в конфликт. «Если это неверно, то неантропоцентризм быстро дегенерирует в абсурдную позицию» [2, р. 438]. Катц и Лигхт не обращают внимания на важность локальных человеческих интересов для эффективной стратегии развития Амазонии. Существуют, тем не менее, причины, которые мотивируют местных жителей бороться за защиту лесов не в абстрактных человеческих или «нечеловеческих» интересах, а просто потому, что они желают защитить ресурсы, которые существенны для их выживания.

На наш взгляд, ЭЭ, чтобы внести свой вклад в решение экологических проблем в современном мире, должна отказаться от огульного отрицания антропоцентрических выводов в вопросах защиты среды. Имеются, по крайней мере, две причины пересмотра антропоцентризма.

Во - первых, поиск описания неантропоцентрических ценностей отделяет ЭЭ от других форм экологического познания. Большинство профессиональных экологов рассматривают экологические проблемы в человеческом контексте и не пытаются определить абстрактные ценности природы вне человеческого взаимодействия с ней. Например, области знания, подобные экологической социологии здоровья, не рассматривают среду как таковую, а рассматривают среду как «место пребывания человеческого сообщества». [2, р. 444]. Это, конечно, не значит, что эти области знания сводят ценности природы только к грубым ресурсам инструментализма. Философы, занимающиеся проблемами экологии с точки зрения теории ценностей, отсекают себя от остальной части экологов, которые ищут решение экологических проблем на практике, опираясь на междисциплинарный подход. Философ может помочь выразить так или иначе моральные основания экологической политики на основе общей антропоцентрической интуиции публики и тем самым внести свой вклад в решение экологических проблем.

Во - вторых, причиной пересмотра огульного отрицания антропоцентризма является то, что преобладание антропоцентризма демонстрируется повсеместно на эмпирическом уровне. Чтобы преодолеть антропоцентризм, следует принять позицию «методологического экологического прагматизма», что не означает, разумеется, необходимости применять традиционный американский прагматизм к экологическим проблемам. Экологический прагматизм, в нашем понимании, занимает позицию

агностицизма относительно существования неантропоцентрических ценностей природы или относительно превосходства одних форм природных ценностей над другими.

#### **Список использованной литературы:**

1. Katz E. Searching for Intrinsic Value: Pragmatism and Despair in Environmental Ethics // Environmental Pragmatism. New York: Routledge, 1996, - 369 p.

2. Light A. Contemporary environmental ethics: From metaethics to public philosophy // Metaphilosophy. Oxford: Maiden MA, 2002, pp. 426 - 449.

© Н.В.Дмитриева, 2015

**УДК 125**

**С.К.Пчелинцев**

студент 4 курса

социологического факультета

СГУ имени Н.Г.Чернышевского,

г. Саратов, Российская Федерация

### **ЗНАЧЕНИЕ ВОПРОСА ВЗАИМОСВЯЗИ ТЕОРИИ И ПРАКТИКИ ДЛЯ РЕШЕНИЯ ПРОБЛЕМЫ БЕСКОНЕЧНОСТИ / КОНЕЧНОСТИ ПОЗНАНИЯ**

В современной науке принято считать, что у познания нет конца. Научное знание может лишь стремиться к истине и быть более или менее истинным. Ученые не могут постичь абсолютную истину. Они могут лишь сделать существующие знание более истинным, чем оно было. Это утверждение лежит на трех основаниях.

Первая основание исходит из анализа истории развития философии и науки. Если мы рассмотрим научное знание с этих позиций, то действительно мы сможем наблюдать, как одни теории заменяются другими, новые концепции низвергают старые. Но означает ли это, что познание бесконечно? Нет. Сам по себе факт того, что за всю предыдущую историю существования знания (в том числе и науки) постоянно видоизменялись и прогрессировали, не означает, что у знания нет конца. Это означает лишь то, что в любой момент нашей истории, предшествующей нынешнему моменту, мы не обладали этим абсолютным знанием. Ведь, с одной стороны, существование абсолютного знания не означает, что мы им обладаем, и что у нас нет необходимости его искать. С другой, если мы пока еще не обладаем и не обладали этим абсолютным знанием, то это еще не означает, что его нет, так же как, если человечество до 12 апреля 1961 года не могло полететь в космос и не знало, как это сделать, не означает, что полеты в космос не возможны в принципе.

Второе основание имеет чисто инструментальное и субъективное значение. Так, если мы признаем, что абсолютное знание возможно, то это дает теоретическое основание для догматизации тех или иных концепций и для борьбы с критикой в их адрес, что может навредить свободомыслию. К этому добавляется аргумент относительности истины, свойственный постмодернистской традиции, а так же утверждение о невозможности достичь объективного знания. Но означает ли это, что абсолютного знания нет? Не

означает. Это обстоятельство лишь является фактом того, что нам не нравится, когда кто - то хочет нам навязать свое мнение, выдавая его за конечную истину. А значит, этот аргумент противоречит основному принципу научного познания, а именно объективности или непредвзятости. Так, если людям нравится думать, что их умершие близкие возрождаются в другом мире, то это не означает существование загробной жизни.

Третье основание имеет такой же характер, как и второе. Так, если абсолютное знание возможно, значит, существуют пределы технического прогресса. При этом достижение этого предела не означает решения всех стоящих перед обществом проблем. Намного приятнее верить в бесконечность развития технических возможностей человека, так как это означает, что любые проблемы потенциально решаемы. Хрупкость этого основания полностью тождественна хрупкости предыдущего.

Но если все эти основания лишены смысла, то означает ли это, что познание может иметь свой конец? По мнению автора, познание не имеет конца, но это утверждение исходит из других положений.

Для решения поставленной проблемы необходимо признать единство и взаимозависимость теории и практики. Это утверждение восходит к философии Карла Маркса, которая понимается им двояко. Первое понимание: с одной стороны, теория является руководством практической деятельности, с другой практика является критерием истинности. Второе понимание является одним из оснований его социальной концепции, исторического материализма. Решая проблему напряжения между объективным ходом истории и роли в нем революционной (субъективной) практики, Маркс пришел к следующему тезису: «Обстоятельства в такой же мере творят людей, в какой люди творят обстоятельства». [6, с. 33] Другими словами, общество, находя готовыми определенные обстоятельства, как бы получает их в наследство и изменяет эти обстоятельства. При этом не стоит забывать, что это общество является продуктом обстоятельств, а значит и сама деятельность общества по изменению обстоятельств опосредована этими обстоятельствами. Упрощено данное утверждение можно выразить следующим образом. Бытие определяет сознание, но при этом и сознание через практику создает бытие. То есть, если бытие изменяется, то и изменяется сознание, что в свою очередь ведет к изменению бытия и так далее. Из этого утверждения мы можем сделать вывод о бесконечности изменения системы «бытие – сознание», так как ввиду обозначенной диалектической связи процесс изменения приобретает форму регрессивной бесконечности.

Данные утверждения можно использовать и для решения поставленного вопроса. Под теорией можно понимать само знание, а под практикой технологии и прочие улучшения деятельности человека. Так, в основании любой теории лежат практические или эмпирические данные. При этом практика имеет под собой теоретическое обоснование. Так как теория и практика взаимосвязаны, то мы должны признать, что развитие теории ведет и к развитию практики. При этом, так как практика является источником теории, то и развитие практики дает возможность дальнейшего развития теории, что ведет к развитию практики и так до бесконечности.

Для примера возьмем ньютоновскую научную парадигму и научную парадигму Эйнштейна. Эйнштейн не смог бы доказать и адекватно обосновать свою концепцию без определенных технических усовершенствований. При этом это касается не только лабораторного оборудования. Это оборудование нужно было произвести, и при этом

необходимы были свободные средства для того, чтобы это оборудование произвести. То есть для Эйнштейна необходимы были специальное оборудование и определенное развитие производительных сил в Европе, которые бы могли потянуть подобные непроизводственные затраты. При этом его оборудование и производственные силы того общества, в котором работал Эйнштейн, являлись результатом достижений всей предшествующей науки, в основании которой помимо прочего лежала научная парадигма Ньютона. То есть, Ньютон во многом сам виноват, что его парадигму опрокинули. При этом достижения Эйнштейна так же оставили свой след в развитии техники, как исследовательской, так и производственной, что в свою очередь дает возможность для проведения исследований, которые были невозможны ранее, от чего можно ожидать появления новых теорий и падения «теории относительности».

Действительно, необходимо признать, что для любого исследования как, источника нового знания, необходимы технические средства (микроскопы, телескопы, вычислительные машины, пишущие средства, бумага и так далее) и экономические ресурсы (зарплата исследователей, финансы на проведение исследований, в том числе на покупку необходимых технических средств). А для этого необходимо уже определенный уровень научного и прочего знания. В свою очередь развитие теории толкает развитие технологий, которое приводит к появлению новых средств получения информации и к повышению производительных сил общества, то есть к развитию экономики и появлению дополнительных средств, которые можно использовать для финансирования исследовательской деятельности.

Но такое возможно, если мы будем отталкиваться от поочередного развития теории и практики. То есть, сначала, допустим, развивается теория, а потом практика и так далее. Но если мы предположим параллельное одновременное развитие, при котором изменение одного из элемента системы тут же приводит к изменению другого элемента, то можно представить, что рано или поздно система «теория - практика» наткнется на предел своего развития, и это не будет противоречить взаимосвязи теории и практики. Но возможно ли такое развитие? Предположим, что совершилось теоретическое открытие, это означает, что тут же совершилось изобретение, ввиду чего тут же совершилось теоретическое открытие, ввиду чего тут же произошло изобретение чего - либо и так далее. Получаем, что общее научно - техническое развитие совершается в один момент, и, при условии конечности познания, человечество в один момент узнает все и при этом достигает пика возможного технического развития. Либо, при условии бесконечности познания, человечество в данный момент имеет бесконечное количество информации и бесконечные технологические возможности. Однако, из практики мы видим, что, как развитие научных теорий, так и развитие техники и прочей практики растянуто во времени. Поэтому, такое одновременное развитие возможно представить лишь при односторонней связи, так как нам необходим хотя бы один элемент, развитие которого было бы растянуто во времени. Но, если лишь развитие практики влияет на теорию, то в таком случае пропадает сам смысл теоретических поисков. Или, наоборот, утверждение, что только развитие теории является фактором развития практики, а практика не влияет на развитие теории, противоречит основному принципу научного познания - «практика – критерий истинности».

Ввиду этого, необходимо заключить, что теория и практика имеют диалитическую взаимосвязь и эти элементы развиваются поочередно. При этом развитие одного из

элементов системы «теория - практика» с необходимостью влечет за собой развитие другого элемента. А значит, процесс развития всей системы не может остановиться, так же как и развитие составляющих ее элементов, а сам процесс развития принимает форму регрессивной бесконечности. Из этого следует, что теоретическое познание бесконечно, ввиду чего мы должны сделать вывод о принципиальной непознаваемости мира.

В заключении необходимо указать, что предлагаемая схема процесса познания нуждается в дальнейшей доработке. Так необходимо более полно разработать проблему единства теории и практики, объективного знания и знания вообще, а так же необходимо обозначить проблему практики. Но этот вопрос заходит за рамки, поставленной в этой статье, проблемы и является предметом другого исследования.

#### **Список использованной литературы:**

1. Хазиев В.С. О понятии «объективная истина» // Философия и общество. № 2 (70). 2013. - С. 47 – 64.
2. Филатов Т.В. Журнал Вестник Самарской гуманитарной академии. Серия: Философия. Филология. № 2. 2011. - С. 100 – 111.
3. Поппер К.Р. Объективное знание. Эволюционный подход / Пер. с англ. Д.Г.Лахути. Отв. ред. В.Н.Садовский. - М. Эдиториал УРСС, 2002. - 384 с.
4. Франк С.Л. Прагматизм как гносеологическое учение // В сб.: Новые идеи в философии. - СПб, 1913, сб. 7, С. 115—157.
5. Кун Т. Структура научных революций. 1969. - М.: Прогресс, 1977. - 300с.
6. Маркс К., Энгельс Ф. Избранные произведения в 3 - х т. Т. 1. - М. Политиздат. 1980. - 640 с.
7. Джохадзе Д.В. Античный диалог и диалектика // Философия и общество. № 2. 2012. - С. 23 – 4.
8. Зотов А.Ф. Современная западная философия: Учебное издание. - М.: Высшая школа. 2001. - 784 с.

© С.К. Пчелинцев, 2015

#### **УДК 130.2**

**Т.А. Свешникова**

Студент 2 курса факультета управление процессами перевозок  
Сибирский государственный университет путей сообщения

**В.П. Ветрова**

Студент 2 курса факультета управление процессами перевозок  
Сибирский государственный университет путей сообщения  
Г. Новосибирск, Российская Федерация

#### **ФИЛОСОФИЯ БОЕВОГО ИСКУССТВА ТЮРКОВ**

С давних времен говорится, что в Боевом восточном искусстве никогда не существовало основоположника, который бы создал это направление. Приблизительно, это искусство

сформировалось в конце III – начале II века до нашей эры, когда учащались столкновения народов Великой степи с Китаем. В это время китайцы достигали огромных успехов в технике и науки. Тогда же они научились обрабатывать железо. Благодаря этому увеличилось военное оружие, появились новые виды оружия – самострелы и арбалеты. Увеличивались производительные силы, количество людей все время увеличилось. Китайцы перешли в наступление [3].

Они хотели создать империю путем захвата соседних народов и укоренить в их среде китайскую культуру. В I веке нашей эры были поражены Корея, Индокитай, но война с хуннами (татарами - тюрками) оказалась провалом, тем самым вызвала за собой большие экономические потери Китая. Великолепно подготовленные воины, огромная укомплектованная армия, новые технологии, все это не могло победить хуннов. Они останавливали Китай, тем самым китайцы не могли выполнить свою программу – захват Великой степи. Но столь сильное желание не останавливало их и они продолжали нападать в течение нескольких лет. [1, с 75]. Как же тюркам удавалось сохранить столь сильный боевой дух?

Дело в том, что тюрки, из - за постоянного наступления китайцев, выработали свою технику, свою идеологию и искусство в бою, которая полностью была противоположностью китайского учения. Если смотреть область психологии, то для китайцев характерно монотонность работы, усидчивость, терпеливость, долгие медитации. Что же касается тюрков, напротив, они выбирают четкую стратегию, по которой стремятся достичь своих успехов. Поэтому благодаря своей живности, ярости и силы духа, тюрки побеждали своих соперников.

Если рассматривать мировоззрение обеих сторон, то оно также отличалось друг от друга. У китайцев была философия и этика конфуцианства, то есть сыном Неба был только император, то тюрки и монголы наоборот считали, что они все любимые Сыны Неба Тэнгри. В самом же боевом искусстве важную роль для поднятия духа бойцов имело почитание предшествующего поколения и вера в Божество. Для бойцов прививали учение Тенгри, в котором предательство и ложь понимали как оскорбление естества, то есть божества.

В общем, вся философия и мировоззрение по духу полностью отличалось друг от друга, поэтому тюрки побеждали не за счет количества воинов, а благодаря своему высокому боевому духу. Как же это влияло на технику в бою?

В Китае все началось с танцев. Именно танец был символом, поднимающий дух воинов. В танце могло участвовать несколько сотен людей, большую часть которых составляли бойцы и воины. Время от времени все танцы стали неотъемлемой частью, одним из методов тренировки бойца. В итоге возник полный комплекс воинских учений. В III - IV веках еще не существовало каких - либо направлений, зато существовал уже мощный корень, который давал ростки, для других более глубоких направлений. [2]

Боевое восточное искусство – это не механическое соединение приемов рукопашного боя, а методы базовой техники, включающие духовно - моральное воспитание и физическое совершенствование человека.

Тюрки в своем боевом искусстве опирались на свое мировоззрение –тэнгрианство, у них был свой особый стиль, своя тактика, а главное своя философия. Оно абсолютно отличалось от китайцев, несмотря на то, что внешне они очень похожи.

Также отличалась и тактика ведения боя. У Китая была большая агрессия и огромная численность, но не только Китай пытался захватить тюрков, это были Римская Империя, Кавказ и Средняя Азия. Тюрки не смогли бы противостоять напрямую, даже в физическом плане. Вот что писал о тюркской тактике в 720 году главный советник Тюркского каганата Тоньюкук: «Тюрки по численности не могут сравниться с сотой долей народонаселения в Китае, и тому, что они могут противостоять сему государству, причиной то, что тюрки, следуя за травой и водою, не имеют постоянного местопребывания и упражняются только в военных делах. Когда сильны – идут вперед для приобретения, когда слабы – уклоняются и скрываются» [2]. Главная цель тюрков была измотать противника, после чего сразу же нанести ответный удар. Только таким методом тюркам удавалось сразить противника наповал.

Войско тюрков состояло и отрядов конницы. Основными оружиями считались сабля, лук и копье. Отличительными признаками военной стратегии у тюрков были внезапность атаки в глубоком тылу противника, сеяние паники и хаоса. Главная цель татар (тюрков) заключалась в том, чтобы измотать противника и нанести неожиданный удар.

Тактика основывалась на использовании повышенной дальности луков, благодаря этому татары становились неуязвимыми, тем самым выигрывая бой. Татарский воин должен метко стрелять, а особенно конный лучник. Воин должен обладать не только меткостью, но быть неуязвимым от них. Таким же качеством должен был быть и конь воина. Чтобы иметь право участвовать в боях, он должен был пройти обучение. Его учили врезаться в строй противника, топтать его, а также быстро покидать поле боя.

Конный воин в отличие от пешего воина должен был следить не только за собой, но и за своим четвероногим бойцом. Его гордость заключалась в обладании высокого военного искусства, то есть воин должен легко садиться на коня, великолепно держаться в седле. У каждого бойца была хорошая экипировка. Она состояла из защитного кожаного халата, защищенного сверху металлическими дисковидными бляхами или пластинами, нагрудники, толстый стеганный халат из ткани. [3]

Каждый воин носил боевой пояс, что отличало его от врага. С давних времен в культуре кочевников пояс являлся неотъемлемой частью обряда посвящения в разряд воинов, которое поднимало их социальное положение. С малых лет детей обучали боевому искусству, то есть ребенок в возрасте двенадцати четырнадцати лет мог воевать наравне со взрослыми бойцами. По числу блях и наконечников можно было определить общественную значимость его владельца. У конников были щиты, не похожие на те, что имели пехотинцы.

Но все же тюрки вели ближний бой, доказательством чего служит наличие оружия (палаши, булавы, клевцы, копья) и средств защиты.

В заключении хотелось бы сказать, что тюрки, сами не зная того, опирались на философский принцип единства души и тела, где главным «двигателем» тела является душа, которая определяет сущность человека. Именно это единство позволило быть им непобедимыми.

### **Список использованной литературы:**

1. Асобина Т.В. Философско - религиозные предпосылки развития восточных боевых искусств в Китае / Т.В. Асобина // Экономические и гуманитарные исследования регионов. – 2013. - № 6. С. 75 - 84.
2. Безертинов Р. Тюркское боевое искусство / Р. Безертинов [Электронный ресурс]. Режим доступа: <http://dalaruh.kz/articles/view/412>

3. Рахманалиев Р. Империя тюрков. Великая цивилизация / Р. Рахманалиев [Электронный ресурс]. Режим доступа: [http://www.e-reading.by/bookreader.php/150357/Rahmanaliev\\_Imperiya\\_tyurkov.\\_Velikaya\\_civilizaciya.html](http://www.e-reading.by/bookreader.php/150357/Rahmanaliev_Imperiya_tyurkov._Velikaya_civilizaciya.html)

© Т.А. Свешникова, В.П. Ветрова, 2015

**УДК 101.1**

**А.Ю. Трубецкая**

соискатель кафедры «Социально - гуманитарных дисциплин»  
Московского городского  
университета управления Правительства Москвы  
г. Москва,  
Российская Федерация

### **ПУТИ ПРЕОДОЛЕНИЯ НЕГАТИВНЫХ ДЛЯ РЕАЛИЗАЦИИ ГОСУДАРСТВЕННОЙ КУЛЬТУРНОЙ ПОЛИТИКИ ТЕНДЕНЦИЙ СОЦИОКУЛЬТУРНОГО ПРОСТРАНСТВА**

В конце декабря 2014 года в России были утверждены Основы государственной культурной политики, сверхзадачей которой признается обеспечение приоритетного культурного и гуманитарного развития как основы экономического процветания, государственного суверенитета и цивилизационной самобытности страны. Отражение в подобном уровне документе глобального вклада культуры в общественный прогресс является своеобразным прорывом, призванным преломить устоявшееся потребительское к ней отношение.

Однако реализовываться Основы государственной культурной политики будут в конкретном социокультурном пространстве, которое в настоящее время характеризуется рядом негативных особенностей:

1) отсутствие четко обозначенной траектории развития российского общества и его базовых ценностей, в результате чего формируется экономоцентризм, утверждающий приоритет экономической системы и над культурой, и над личностью;

2) человек – ресурс, который государство использует для решения собственных задач, а культура – инструмент приспособления человека к этим задачам.

3) нивелируются ценностно - смысловые основания культуры (она трактуется как собственно культурная деятельность), что приводит к парадигме ее дотационного содержания из - за непонимания заложенного в ней потенциала общественного развития, закрытости культурных институций, превалированию ведомственного подхода, отсутствию масштабного межведомственного диалога.

Поиск путей преодоления указанных выше негативных тенденций, на наш взгляд, стоит искать в идеях мыслителя XX века П. А. Сорокина о триединстве культуры - личности - общества и невозможности автономного существования ни одного из элементов этой триады; о кризисе ценностей как основном причине социальных, экономических и



культурных кризисов; о духовном мире человека как первопричине развития общества. «Человек – это не просто биологический организм, но и носитель абсолютной ценности. И в качестве такового, - личность его священна, независимо от пола, возраста, расы и социального статуса. Его нельзя использовать как простое средство для достижения каких-либо целей в чьих-либо интересах» [5, с. 328].

Таким образом, осмысливая наследие П.А. Сорокина в качестве методологии современной культурной политики, приходим к следующему выводу:

1) культурная политика должна быть направлена на утверждение и распространение абсолютных, универсальных и непреходящих ценностей и смыслов, которые, не являясь самоцелью, позволяют побудить людей поступать по законам добра, справедливости, красоты и тем самым снизить социально-психологическое напряжение, способствовать продуктивному и гармоничному развитию общества в целом и каждого отдельного человека;

2) целью культурной политики должно стать развитие духовно-нравственного и интеллектуального потенциала личности как движущей силы общественного развития;

3) культурная политика должна охватывать социальные, политические, экономические, культурные, производственные, образовательные, правовые и религиозные институты, тем самым сшивая все элементы социокультурной динамики. «Чем многочисленнее состав системы, чем качественнее ее члены в биологическом, умственном, нравственном и социальном отношениях; чем больше подлинной мудрости, знания и опыта имеется в распоряжении системы; чем лучше она организована; чем больше средств, влияющих на поведение людей и силы природы, находится в ее распоряжении; чем более солидарно (или последовательно) интегрирована система – тем она сильнее, тем более независима от окружающей среды» [6, с. 829].

Социокультурная сфера с помощью грамотно выстроенной и реализуемой культурной политики может преодолеть существующий кризис, стать ресурсом содержательного обновления общества, ценностно-смысловым двигателем его развития.

#### **Список использованной литературы:**

1. Жидков В. С., Соколов К. Б. Культурная политика России: теория и история. – М.: Издательский сервис, 2001. – 591 с.
2. Зюзев Н. Ф. Философия Питирима Сорокина. – Сыктывкар: Издательство «Эском», 2005. – 320 с.
3. Меняева М. П. Социокультурная реальность на рубеже XX - XXI вв. в контексте концепции конвергенции П.А. Сорокина: Монография / ЧГАКИ. – Челябинск, 2004. – 152 с.
4. Поломошнов П.А. Интегральная парадигма социальной философии Питирима Сорокина. – пос. Персиановский, 2009. – 227 с.
5. Сорокин П. А. Кризис нашего времени. Научный редактор – д.ф.н., профессор И.Б. Орлова. – М.: ИСПИ РАН, 2009. – 338 с.
6. Сорокин П.А. Социальная и культурная динамика. – СПб.: РХГИ, 2000. – 1056 с.
7. Сорокин П.А. Человек. Цивилизация. Общество. – М.: 1992. – 543 с.

© А.Ю. Трубецкая, 2015

## ПОЛЕЗНОСТЬ ФИЛОСОФСКОГО МЕТОДА В ИНЖЕНЕРНОМ ОБРАЗОВАНИИ

Никто не сомневается в техническом вузе в том, что философия играет положительную роль в инженерном образовании. Говоря в самом общем смысле, известно, что философия расширяет кругозор студентов, знакомя их с актуальными гуманитарными проблемами человеческих отношений, самого человека, морали и т. д. Известно и то, что она влияет и на мышление, благодаря чему студент учится искать противоречия, формулировать порождаемые этими противоречиями проблемы и гипотезы их разрешающие. Это умение не вырабатывают частные науки, а лишь заимствуют его у философии. Но изменения в обществе и в системе образования заставляют пересматривать это, казалось бы, понятное итоговое соображение. Возникает вопрос о действительной полезности философии для технического вуза.

Чтобы попытаться ответить на этот вопрос преждее соображение о цели изучения философии должно быть более конкретным и узким: «Философия необходима как неформальный способ мышления для профессионального понимания конкретной ситуации, проблемы и ее оптимального решения». Речь идет о философии как об **эвристическом методе**, который по сравнению с математическим методом более свободен, благодаря своему интуитивному и описательно - повествовательному характеру. Это позволяет философии смотреть на вещи как таковые, в целом, т. е. с *качественной* точки зрения. Эвристический метод полезен при изучении неопределенных ситуаций, где невозможно применение математики, а постановка проблемы и ее решение при этом необходимы.

Сомнения в познавательных возможностях философии, вероятно, связаны сегодня с неопределенным истолкованием статуса философии среди других наук. У большинства преподавателей она трактуется различно, например, как: «особая форма духовной культуры», «способ практически - духовного освоения мира», «самосознание», «мировоззрение», «совокупность исторически возникающих взглядов и идей» и, пожалуй, в лучшем случае, как сложно сочетаемое друг с другом – «наука о всеобщем и мировоззрение». Добавим, что при этом непременно утверждается ее особенность, отличие от науки как таковой. Нетрудно себе представить, как такая невятность воспринимается студентами и преподавателями других наук. Поэтому у них и возникает вполне резонная критика философии. Это заставляет переосмыслить роль философских исследований, в истории науки и, особенно в ее современный период развития. И конечно, вновь определить место философии среди технических наук и особенность ее преподавания в техническом вузе. Специфика вуза все - таки выдвигает свои требования к этому. Студенты и преподаватели, опирающиеся на данные «математизированных» наук, требуют от

преподавателей философии, их курса лекций и семинаров знаний большей точности, определенности и выявления реальной связи с остальными науками и практикой. В техническом вузе особенно нужна большая точность, определенность в любой преподаваемой дисциплине, включая и философию: в формулировании объекта, предмета, функций и цели философии, специфики ее вопросов, сходства, различия и связи с другими науками и т. д. Еще раз повторим, надо акцентировано представить философию как нелогический априорный дескриптивный (описательный) метод, дающий вероятностное знание о наиболее общих свойствах, принципах и законах мира – *знание о том, что возможно*. Но, чем конкретно такое предложенное понимание философии поможет инженеру при решении его профессиональных задач?

Подобные методологические возможности философии позволяют обратиться к специфике технического вуза – *к общему, целостному изучению техники как сложного и гибридного объекта*. В вузе с техникой постоянно соприкасается студент при изучении ее отдельных свойств в рамках той или иной изучаемой дисциплины и на практике. Но технические науки не дают и не могут дать понимание ее сущности – того, что она представляет собой как таковая, ее инвариант, – рассматривая лишь, то или иное ее **проявление**. Нужен спецкурс, целиком посвященный онтологии техники. Пока знание сущности техники в этих курсах очень незначительное. Истолкование техники пока таково, каким оно было 60 - 50 лет назад, без учета ее развития в последующие годы, а также развития ее понимания, в котором техника начинает представляться **эволюционной системой**, а не статическим средством, каким она выглядит на первый взгляд. То же самое касается понимания *сущности профессии инженера, инженерного дела и инженерного образования*, что пока осуществляется по - старому: инженер по - прежнему выглядит творцом, а любая им придуманная и практически выполненная конструкция пассивным изделием. Но техника в целом все меньше воспринимается пассивной, т. к. влияет обратной связью и на творца и на все человеческое. И для начала попытаться понять подобный эффект и феномен, который его производит.

Итак, стоит постоянно обращать внимание студентов на то, что философия, представляя собой **эвристический метод**, позволяет получать знания свойств объектов (процессов, состояний), являющихся **неопределенными**, там, где применение формального метода невозможно. Правда, само знание при этом обладает неопределенностью (невозможно с точки зрения строгой логики установить его истинность или ложность), и поэтому принимается на *веру*. И все же в инженерном деле этот метод необходим, как при оптимальном решении простых практических задач, так и при сложных творческих разработках, имеющих элемент неопределенности, где роль интуиции велика.

© А.А. Черняков, 2015

**ФУНКЦИОНИРОВАНИЕ ТЕРМИНА «СЛИЯНИЕ» В СЛОВООБРАЗОВАНИИ:  
ТЕРМИНОЛОГИЧЕСКИЙ АСПЕКТ**

Любой язык не стоит на месте, развивается и обновляется, появляются новые слова, которые не образуются искусственно, а появляются из ресурсов самого языка. Степень интенсивности пополнения словарного состава разных языков неодинакова. Она, как правило, определяется различными факторами: развитие науки и культуры, техническим прогрессом, особенностями общественного развития.

Основные способы английского словообразования (аффиксация, конверсия, словосложение, сокращение) активно действуют в современных языках; наблюдается взаимодействие различных способов словообразования: аффиксации и конверсии, словосложения и конверсии, словосложения и аффиксации. На стыке словосложения и аббревиации возник новый способ словообразования – слияние.

В данной статье мы рассмотрим терминологический аспект данного явления.

Слияние – это способ словообразования, получивший широкое распространение в английском языке в XX веке. Этот способ заключается в соединении двух или более слов в одно, причем, по крайней мере, одно слово усекается, или в месте соединения присутствует фонемное или графическое наложение, например, слияние *Oxbridge*, образованное с помощью соединения наименований двух университетских городов *Oxford* и *Cambridge*. Данный способ встречается практически во всех языках, но наибольшее распространение они получили именно в английском языке.

Рассмотрим кратко историю появления данного термина, как способа словообразования.

Впервые термин слияние пытался описать в своих работах Иосиф Моисеевич Берман. Он утверждал, что с одной стороны, данный термин нельзя отнести ни к одному из имеющихся в словообразовании структурных типов слияния, но, с другой стороны он отмечал пограничный характер слияния по отношению к другим способам образования слов.

Е.И. Чаадаевская придерживается сходной точки зрения и отмечает, что «слияния, возникшие и возникающие по необходимости в процессе развития науки и техники, по своей структуре и способу образования связаны с глубочайшей древностью индоевропейских языков и возникают согласно определенным языковым законам» [Чаадаевская, 1961, с. 140].

Николай Максимович Шанский описывает эти слова как сложения сокращений не начальных частей слов, а начальной и конечной, и поэтому «они образуют всего лишь одну

из разновидностей аббревиатур» [Шанский, 2005, с. 277]. И.И. Борисенко отмечает в своих трудах, что слияние – это «качественно новый тип аббревиации» [Борисенко, 1976, с. 95].

Позднее отечественные исследователи перестали относить слияние ни к словосложению, ни к аббревиации, ни к деривации. Они отмечали, что слияние занимает промежуточное положение между аббревиацией и словосложением, обращая внимание на функциональное отличие слияния и аббревиации, видя основное назначение аббревиации в создании стилистических вариантов слова, а назначение слияния в образовании новых лексических единиц [Арнольд, 1986; Шевелева, 2003; Лаврова, 2007].

Льюис Кэрролл назвал слияния *portmanteau words*. Сейчас это название встречается редко, так как слово *portmanteau* «чемодан, дорожная сумка» уже не употребляется в данном значении.

Немецкий ученый Герман Пауль назвал данное явление «контаминацией» и описал его как «явление, заключающееся в том, что две синонимичные или в чем-то родственные формы выражения мысли возникают в сознании рядом друг с другом, так что ни одна из них не реализуется в чистом виде, а вместо этого возникает новая форма, в которой элементы одной формы смешиваются с элементами другой» [Пауль, 1960, с. 191]. Г. Пауль отмечал, что контаминация имеет случайный характер и может являться следствием оговорки, которая приводит к образованию новой звуковой конфигурации, как, например, в окказионализме *grip*, образованного из слов *go* и *rip*.

Некоторые исследователи описывали контаминацию как преобразование одного слова под воздействием сильной ассоциации с другим словом. Например, лексическая единица *female* (из старофранцузского *femelle* от латинского *femella*) сформировалась под влиянием соответствующей родовой пары *male*. [Cannon, 1986, p. 727]

Словарь *Webster's Third New International Dictionary of the English Language* [1961] определяет контаминацию (*contamination*) как «*blending of two linguistic forms (as words or word groups) into a single new one*», приводя ссылку на слово *blend*. Так, зарубежные ученые в отношении слияния употребляют термины *blend* и *blending*.

Генри Суит использовал термин *blending* для описания грамматических и логических аномалий, как, например, форма *themselves*, которую он выводил из *himself* и *ourselves* [Sweet, 1902, p. 48].

Отто Есперсен, подчеркивавший фонологическую основу данного явления, связывал его с проявлением «звукового символизма» (*sound symbolism*) [Jespersen, 1922, p. 313]. Другие исследователи отстаивали свою точку зрения на данное явление и в зависимости от собственного взгляда на проблему предлагали свои варианты номинации, например: *amalgam*, *fusion*, *composite*, *conflation*, *coalesced word*, *telescope word* [Danks, 2003, p. 7], *multiple clipping* [López Rúa, 2004, p. 122]. С течением времени ни один из данных терминов не прижился в зарубежной лингвистической литературе, так как предпочтение было отдано именно термину *blend*, как наиболее адекватно отражающему характеристики данного явления.

Одно из самых первых определений слияний принадлежит Лумис Паунд: «Слова - слияния, амальгамы или фузии которые можно определить как два или более слова, часто со сходным значением, складывающиеся в одно; искусственные соединения, которые сохраняют, хотя бы на какое-то время, убедительность своих различных элементов» [Pound, 1914, p. 1].

Г. Кэннон дает следующее определение данного термина «... слияние вызывает складывание двух или более отдельных форм в одну или, редко, совмещение одной формы на другую. Обычно оно включает наложение и сохраняет значение как минимум одного из исходных слов, однако иногда большие части корней потеряны, так что слияние не поддается анализу. Так как его форма включает части исходных форм, оно может появиться в результате ошибки произношения. Аналогия может повлиять на устное слияние, которое может продемонстрировать новую конфигурацию звуков» [Cannon, 1986, p. 730]. Г. Кэннон подчеркивает, что слияние может образовываться в результате аналогии, однако, по мнению ученого, данное правило применимо только для слияний в устной речи.

Л. Бауэр определял слияние «...как новую лексему, образованную из двух (или более) частей других слов таким образом, что невозможно произвести четкого разложения на морфемы, например, *moscamp* от *motor* и *camp*» [Bauer, 1983, p. 234].

С. Кеммер уделяет внимание фонетическому наложению, а также фонологическому сходству, как факторам, способствующим образованию слияния: «Слияния объединяют в большей степени части знаменательных исходных слов, а не целые исходные слияния образуются при помощи объединения двух или более слов (*infobahn* < *information* + *autobahn*)».

В отечественном языкознании также появлялись различные термины для обозначения слияний: «вставочное словообразование», «контаминация», «телескопия» употребляются как синонимы [Чаадаевская, 1961]. Позднее стали использоваться термины «слова - слитки» [Воронин, 1982, с. 28], «слова - спайки», «слова - амальгамы», «контрактуры», «телескопические слова», «бленды», «стяжения» [Беляева, 1985, с. 103], «телескопные слова» [Алымова, 2009], «слова, образованные способом сложения аббревиатурных компонентов» [Лившиц, 1977, с. 85], «сложносокращенные слова» [Царев, 1979: 84], «сложения» [Пацула, 2005, с. 11], «стяжения» [Ермакова, 2007, с. 70], «контаминанты» [Лаврова, 2010, с. 164], «блендинги» [Хрущева, 2010, с. 237].

Одним из первых термин «слияние» в отечественном языкознании предложил Юрий Константинович Волошин [Волошин, 1978]. Вместе с этим термином встречаются термины - «словослияния» [Мурадян, 1978] и «лексические слияния» [Липилина, 2006].

В своем исследовании мы придерживаемся определения слияния С. Гриса: «Образование слияний заключается в создании новой лексемы с помощью объединения как минимум двух других исходных слов, из которых одно сокращается при объединении и / или присутствует какое - либо фонетическое или графическое наложение исходных слов» [Gries, 2004 (b), p. 639] и Д. Дэнкс: «Слияние образуется тогда, когда два (или более) элемента «сливаются» друг с другом, так что в месте(ах) соединения какая - либо часть отнимается от как минимум одного исходного элемента или же принадлежит обоим элементам» [Danks, 2003, p. 16].

Объединив два определения исследуемого явления, мы понимаем слияние как лексическую единицу, образованную при помощи объединения двух или более слов, из которых как минимум одно усечается, или в месте объединения присутствует фонетическое или графическое наложение исходных слов. Особо важно подчеркнуть роль наложения и выделить тот факт, что если при образовании новой лексической единицы использовалось исключительно наложение, усечение исходных слов не обязательно должно иметь место (как это происходит при образовании сокращений и аббревиатур). Данное определение

позволяет легко выделять слияние среди других словообразовательных процессов (образования сокращений и сложных слов).

По нашему мнению, термин «слияние» наиболее адекватно описывает данное словообразовательное явление, поскольку при образовании новых слов исходные слова сливаются структурно, при этом слияние может происходить при помощи наложения или усечения, или обоих процессов вместе, кроме того, во многих случаях сливаются также понятия исходных слов. Таким образом, можно сделать вывод о том, что термин слияние адекватно отражает не только структурные, но и в определенной степени семантико - когнитивные характеристики данного явления.

### Список использованной литературы:

1. **Арнольд, И.В.** Лексикология современного английского языка [Текст]: учеб. для институтов и факультетов иностранных языков / И.В. Арнольд. - 3 - е изд., перераб. и доп. - М.: Высшая школа, 1986. - 295 с.

2. **Алымова, Т.В.** Функционирование телескопных единиц в английском языке [Текст] / Т.В. Алымова, Е.В. Михайлова // Нова філологія / ЗНУ. - Запоріжжя, 2009 - № 34. - 331 с.

3. **Воронин, С.В.** Мотивированность слов - слитков и аббревиатур (на материале английского языка) [Текст] / С.В. Воронин, А.Ю. Мурадян // Семантические и прагматические аспекты анализа основных языковых единиц: межвузовский сборник. - Барнаул: Изд. - во АТУ, 1982. - С. 28 - 32.

4. **Волошин, Ю.К.** Некоторые способы образования сленгизмов в американском варианте английского языка [Текст] / Ю.К. Волошин // Структура словаря и вопросы словообразования германских и романских языков: республиканский сборник научных трудов. - Ставрополь, 1978. - С. 20 - 24.

5. **Жлуктенко, Ю.А. [и др.].** Английские неологизмы [Текст] / Ю.А. Жлуктенко, В.П. Березинский, И.И. Борисенко. - Киев: Наукова

6. **Лаврова, Н.А.** Структурно - семантические и функциональные аспекты контаминации (на материале современного английского языка) [Текст]: дис. ... кан. филол. наук / Н.А. Лаврова. - М.: 2007. - 227 с.

7. **Липилина, Л.А.** Лексические слияния в современном английском языке [Текст] / Л.А. Липилина // Вестник Российского государственного университета им. И. Канта. - Балтийский федеральный университет им. Иммануила Канта, 2006. - № 2. - С. 87 - 92.

8. **Пауль, Г.** Принципы истории языка [Текст] / Г. Пауль. - М.: Изд. - во иностр. лит., 1960. - 499 с.

9. **Пацула, Ю.Н.** Окказионализмы новейшего времени: структурно - семантический и функционально - прагматический аспекты [Текст]: дис. ... канд. филол. наук / Ю.Н. Пацула. - Ростов - на - Дону, 2005. - 217 с.

10. **Хрущева, О.А.** Фразовые сращения как подтип телескопических единиц [Текст] / О.А. Хрущева // Вестник Челябинского государственного университета. Филология. Искусствоведение. - Челябинский государственный университет, 2009. - № 17(155). - С. 95 - 98.

11. **Хрущева, О.А.** Терминологическая вариативность в исследованиях блендинга [Текст] / О.А. Хрущева // Актуальные проблемы германистики, романистики и русистики:

материалы ежегодной международной научной конференции (Екатеринбург, 5 - 6 февраля 2010 г.). - Екатеринбург: Изд - во Урал. гос. пед. ун - та, 2010. - Ч. I. - С. 237 - 242.

12. **Царев, П.В.** Сложные слова в английском языке [Текст] / П.В. Царев. - М.: Изд - во Московского ун - та, 1979. - 126 с. **Царев, П.В.** Сложные слова в английском языке [Текст] / П.В. Царев. - М.: Изд - во Московского ун - та, 1979. - 126 с.

13. **Чаадаевская, Е.И.** О «вставочном» словообразовании [Текст] / Е.И. Чаадаевская // Вопросы языкознания - М.: Изд - во Академии наук СССР, 1961. - № 4. - С. 140 - 142.

14. **Шанский, Н.М.** Очерки по русскому словообразованию [Текст] / Н.М. Шанский. - м! : URSS, 2005. - 333 с.

15. **Bauer, L.** English Word - formation [Text] / L. Bauer. - Cambridge: Cambridge University Press, 1983. - 311 p.

16. **Cannon, G.** Blends in English word formation [Text] / G.Cannon // Linguistics. - 1986. - Volume 24, Issue 4. - P. 725 - 754.

17. **Danks, D.** Separating Blends: A Formal Investigation of the Blending Process in English and its Relationship to Associated Word Formation Processes [Electronic resource]: Unpublished Ph.D. thesis. University of Liverpool / D. Danks. - 2003. - Режим доступа: <http://rdues.bcu.ac.uk/debbiedanks.html>.

18. **Danks, D.** Separating Blends: A Formal Investigation of the Blending Process in English and its Relationship to Associated Word Formation Processes [Electronic resource]: Unpublished Ph.D. thesis. University of Liverpool / D. Danks. - 2003. - Режим доступа: <http://rdues.bcu.ac.uk/debbiedanks.html>.

19. **Gries, S.Th.** Some characteristics of English morphological blends [Text] / S.Th. Gries // Papers from the 38th meeting of the Chicago Linguistics Society: The Panels / ed. by M. Andronis [et al.]. - Chicago: Chicago Linguistics Society, 2002. - P. 202 - 216.

20. **Sweet, H.** A New English Grammar [Text] / H. Sweet. - Oxford: Clarendon Press Series, 1902. - 112 p.

© Я.А. Верещагин, 2015

УДК 811.347.78.034

**Д.М. Винокурова**

студент

Северо - Восточный федеральный университет

имени М.К. Аммосова

г. Якутск, Российская Федерация

**РОЛЬ ИМЕН ЧИСЛИТЕЛЬНЫХ  
В ЯКУТСКОМ ГЕРОИЧЕСКОМ ЭПОСЕ - ОЛОДХО  
(НА ПРИМЕРЕ ОЛОДХО А.Н. АЛЕКСЕЕВА «ХАДАЛАС БООТУР»)**

Имя числительное является названием числа, понимаемого или как количественный признак предмета, или как отдельное, самостоятельное понятие. В первом случае числительное обозначает количества предмета и употребляется в сочетании с именем



существительным, приближаясь по своей синтаксической роли к имени прилагательному. Во втором случае числительное выступает в значении субстанции и приобретает грамматические свойства имени существительного. [4, 102 с.]

Актуальность работы обусловлена тем, что язык устного народного творчества (в т.ч. олоҕхо) до сих пор продолжает оставаться одним из наименее изученных. Сакральная символика числа, отражающая древнейшие мировоззренческие представления народа, смысловой перевод числительных на русский язык, методы и приемы перевода числительных в олоҕхо – все это является благодатным материалом для научной статьи и имеет важное значение в переводоведении фольклорного языка и для изучения духовной культуры народа. [3, 16 с.]

В предлагаемой работе рассматриваются числительные, извлеченные из якутского героического эпоса олоҕхо «Хаҕалас Боотур» А.Н. Алексеева, переведенного на русский язык. В красочных мифологических образах олоҕхо нашла отражение древнейшая история якутов. Издание адресовано литературоведам, культурологам, лингвистам, этнографам, а также широкому кругу читателей. [1, 21 – 121 с.]

В эпическом тексте числительные выполняют «не только и не столько информативную, сколько эстетическую, художественную функцию». На основе анализа определены числительные, наиболее активно функционирующие в якутском эпосе олоҕхо «Хаҕалас Боотур». По частоте употребления можно выделить следующие числительные: 2, 6, 7, 8, 9. В тексте выделены четыре тематических группы, составляющих систему наиболее часто встречающихся эпических объектов олоҕхо, характеризующимися числительными:

- числительные, характеризующие *эпическое время* (*iiс iiйэ – три века*);
- числительные, характеризующие *эпические объекты, места* (*тоҕус аартыгын – девять ущелий горных*);
- числительные, характеризующие *животных, людей, нечисть* (*аҕыс атыыр бэдэр тириитин – шкуры восьми самцов рыси*);
- числительные, характеризующие *понятие эпической множественности* (*тордохтоох, тоҕус добуннаах – с коготью, силой девятикратной*).

Числительное в якутском эпосе не имеет конкретного количественного воплощения, оно в большинстве случаев условно. Поскольку олоҕхо стремится к масштабности, в описаниях гигантских астрономических понятий универсальным языковым средством является числительное. Причем абсолютное большинство употребляемых в олоҕхо числительных – это числительное первого десятка. Таким образом, посредством малых величин в олоҕхо обрисовывается масштабное. Числительное в поэтике олоҕхо несет композиционную и художественно - изобразительную функцию. Глубинная семантика и функционирование числительных являются в данном олоҕхо важным художественно - изобразительным элементом эпического текста, культурно обусловлена и имеет специфические особенности, исходя из эпической традиции народа саха. [2, 38 – 40 с.]

Имена числительные в эпосе олоҕхо не только теряют свое конкретное значение, а являются своеобразным символом. Их употребление связано с древнейшими мировоззренческими понятиями и с определенными закономерностями эпической поэтики. Итак, имена числительные органично входят и активно функционируют в художественной системе эпической традиции якутов — олоҕхо.

### Список использованной литературы:

1. Алексеева А.Н. Олонхо "Ханалас Боотур" – Якутск: Издательский дом СВФУ, 2014. – 320 с.
2. Бурцев Д.Т. Якутский эпос олонхо как жанр. Новосибирск: Наука, Сиб. предприятие РАН, 1998. 85 с.
3. Габышева Л.Л. Семантические особенности слова в фольклорном тексте. // на материале якутских олонхо: Автореф. дис. канд. филол. наук. М., 1986. - 20 с.
4. Хроленко А. Т. Числительные в разных жанрах фольклора // Научные труды Курского пединститута. 1972. т.8 187с.

© Д.М. Винокурова, 2015

УДК 81.2

**Г. Ф. Коваленко**

К. филол. н., доцент

Социально - гуманитарный факультет

Тихоокеанский государственный университет

Г. Хабаровск, Российская федерация

### ЛИНГВО - КОГНИТИВНОЕ ИССЛЕДОВАНИЕ ПЕРЕВОДА НА АНГЛИЙСКИЙ ЯЗЫК ПОЭТИЧЕСКОГО ТЕКСТА М. ЦВЕТАЕВОЙ «НИКТО НИЧЕГО НЕ ОТНЯЛ»

*В статье рассматривается передача номинативного поля концепта ПРИЗНАНИЕ ПОЭТУ при переводе. В результате сопоставительного анализа выявляются симметричная / несимметричная передача номинантов концепта, позволяющая судить о степени достоверности передачи концепта при переводе.*

**Ключевые слова:** *концепт, номинативное поле, номинант, концептуальные признаки, идиостиль*

Характерной чертой современного этапа анализа поэтического текста является применение когнитивного подхода. С позиций когнитивного подхода поэзия рассматривается как функционирование концептуальной системы, закрепленной в когнитивно - эстетическом акте (поэтическом тексте). При этом важная роль в исследовании поэтического дискурса отводится художественному концепту и поэтической картине мира.

Под поэтической картиной мира мы вслед за Ж.Н. Масловой понимаем «сформированную в сознании человека систему интуитивных представлений о художественной реальности и способах ее репрезентации в языке, об особенностях поэтического языка» [6, с. 57]. Исследователь отмечает, что поэтический текст, который представляет собой единое целое, состоящее из структурирующего каркаса, имеющего грамматическое выражение, и лексического наполнения, следует рассматривать как вариант репрезентации поэтической картины мира [6, с. 65].

Художественный концепт определяется как «единица сознания поэта или писателя, которая получает свою репрезентацию в художественном произведении или совокупности произведений и выражает индивидуально - авторское осмысление сущности предметов и явлений» [2].

Известно, что «ментальная сложность концепта представляет собой организованную совокупность разнородных семантических компонентов, выражающих знания, представления о мире или его фрагменте. Определение ядерных и периферийных лексем создает возможность для моделирования номинативного поля концепта, так как моделирование осуществляется путем выявления максимально полного состава языковых средств, репрезентирующих исследуемый концепт [7, с. 38 - 39]. Е. А. Огнева отмечает, что «художественные тексты как часть концептосферы фиксируют семантические модификации концепта. Известно, что создание модели концепта базируется на результатах исследования концептосферы национального языка в целом, тогда как создание номинативного поля концепта текста основано на результатах исследования концептосферы отдельных фрагментов языковой картины мира, отраженной на страницах художественного произведения [7, с. 41].

Языковые репрезентации концепта, вслед за И. А. Стерниним, мы рассматриваем как номинанты, образующие номинативное поле. В процессе исследования структуры концептов художественных произведений из текстов извлекаются номинации концепта и его отдельных признаков, все выявленные признаки включаются в описание концепта [8, с. 126].

На сегодняшний день существует немало исследований, посвященных изучению художественных концептов в поэтическом тексте. Однако, как справедливо отмечает И. А. Русова, «современная лингвистическая наука нуждается в изучении когнитивных аспектов перевода поэтических текстов, т.к. подобных анализов существует крайне мало, а значит, есть простор для многосторонних исследований» [9, с. 104]. В связи с этим когнитивное сопоставительное исследование передачи концептов при переводе поэтических текстов представляется нам актуальным.

В данной работе мы опираемся на мнение лингвистов о том, что, «любой концепт может быть переведен с одного языка на другой в процессе «перекодирующей интерпретации», т.е. может быть репрезентирован в иной вербальной форме. Исследованию перекодирования оригинала и творческих отклонений при переводе посвящена работа Е. А. Огневой, в которой исследователь выявляет случаи ассиметричной передачи при переводе на французский и английский языки компонентов номинативного поля концепта - фрейма 'самосознание русского народа', объективированного в произведении А. Н. Толстого «Петр Первый» [7, с. 39 - 52].

Целью данного исследования является изучение передачи при переводе на английский язык номинативного поля концепта, репрезентированного в поэтическом тексте М. Цветаевой «Никто ничего не отнял».

Произведения Марины Цветаевой представляют одну из лучших страниц культурного наследия России. «Если пытаться найти психологическую формулу поэзии М. Цветаевой, то это, в противовес пушкинской гармонии, разбивание гармонии стихией. <...> Ее философия – «внутри стихии жизни, становящейся стихией стиха, стихией ритма, и сама ее концепция – это стихия» [5, с. 11]. Благодаря силе своего проникновения в сущность

процесса жизни и человеческих страстей творчество М. Цветаевой вышло не только за рамки своей эпохи, но и за рамки своей страны. Свидетельством тому являются переводы поэзии Марины Цветаевой на другие языки, в том числе переводы на английский язык, выполненные Э. Файнштайн [12].

В данной работе мы попытаемся проследить, насколько переводчице удастся достоверно передать художественно - креативные средства, образующие номинативное поле концепта *ПРИЗНАНИЕ ПОЭТУ*, актуализированного в стихотворении М. Цветаевой «Никто ничего не отнял». Вслед за Е. А. Огневой при сопоставительном анализе номинативных полей концепта текста оригинала и переводного текста мы используем термины симметрия / асимметрия компонентов номинанта, поскольку в процессе перевода при необходимости выбора языковой единицы возникает такое явление, как симметрия / асимметрия структуры языкового знака [7, с. 43].

Для характеристики симметрической репрезентации номинативного поля концепта при переводе возможно, на наш взгляд, применение понятия симметрии, описанное В. Г. Борботько: «Отношения между высказываниями базируются на их структурном параллелизме. В этом плане отношения между высказываниями варьируют, в зависимости от их лексического наполнения, в широком диапазоне от тождества и подобия до противоположности смысловой несовместимости. В контексте дискурса даже высказывания, совпадающие по форме и лексическому составу, могут приобрести разные смыслы» [4, с. 89 - 90].

Исследуемое в данной работе стихотворение «Никто ничего не отнял» написано М. Цветаевой в 1916 году и посвящено И. Мандельштаму. Анализируемый поэтический текст представляет собой воображаемый разговор М. Цветаевой с поэтом, которого она называет «молодым Державиным». Лирическая героиня М. Цветаевой признается в своем трепетном отношении к его творчеству и таланту. Приведем полный текст стихотворения в оригинале:

*Никто ничего не отнял – / Мне сладостно, что мы врозь! / Целую вас через сотни /  
Разъединяющих верст. / Я знаю: наш дар неравен. / Мой голос впервые – тих. / Что вам,  
молодой Державин, / Мой невоспитанный стих! // На страшный полет крещу вас: / -  
Лети, молодой орел! / Ты солнце стерпел, не шурясь, - / Юный ли взгляд мой тяжел? //  
Нежней и бесповоротней / Никто не глядел вам вслед ... / Целую вас – через сотни /  
Разъединяющих лет.*

Концепт *ПРИЗНАНИЕ ПОЭТУ* не заявлен в названии стихотворения, но он «прочитывается» в ходе лингво - когнитивного анализа поэтического текста. Стихотворение написано в жанре послания. Не смотря на «сотни разъединяющих верст» и «сотни разъединяющих лет», лирическая героиня и поэт находятся в одной субстанции, о чем свидетельствует употребление настоящего времени в следующих строках: «Мне сладостно, что мы врозь!», «Целую вас через сотни разъединяющих верст», «Целую вас через сотни разъединяющих лет» (номинация концептуального признака «отсутствие временных и пространственных преград для выражения признания в любви поэту»).

О трепетном отношении к поэту говорит ее затихающий перед ним голос и ее нежный, «бесповоротный» взгляд вслед поэту: «Мой голос впервые – тих», «Нежней и бесповоротней / Никто не глядел вам вслед» (актуализация концептуального признака «признание в трепетном отношении к поэту»).

Поэтесса отмечает, что она не может равняться с ним своим талантом: «Я знаю – наш дар неравен», «Что вам, молодой Державин, / Мой невоспитанный стих!» (в данных строках репрезентирован концептуальный признак «признание величия таланта поэта»).

Концептуальный признак «признание в своем восхищении смелостью и свободолобием поэта» объективирован в следующих строках: «На страшный полет крещу вас / - Лети, молодой орел! / Ты солнце стерпел, не шурясь». Солнце заведомо мыслится как сила, действующая в мире, более значимая, чем человек. Поэт метафорически номинируется как бесстрашный молодой орел, а его творчество – как опасный полет.

Таким образом, номинативное поле концепта *ПРИЗНАНИЕ ПОЭТУ* в стихотворении М. Цветаевой актуализирует следующие признаки, составляющие содержание концепта: 1) «отсутствие временных и пространственных преград для выражения признания в любви поэту»; 2) «признание в трепетном отношении к поэту»; 3) «признание величия таланта поэта»; 4) «признание в своем восхищении смелостью и свободолобием поэта».

Данные концептуальные признаки репрезентированы языковыми средствами, через которые выражается индивидуальное авторское мировидение, на различных уровнях. Обратимся сначала к средствам, составляющим особенности идиостиля М. Цветаевой. Исследуя морфологические и «графические» окказионализмы как регулятивные средства в поэзии М. Цветаевой, Р. Я. Тюрина отмечает, что любое новообразование в поэзии М. Цветаевой органично вписывается в текст, представляется единственно возможным в данном контексте. «При этом все словные новообразования обычно выполняют образно - конкретизирующую функцию, участвуют в эмотивно - образном развертывании текста» [10, с. 116]. В анализируемом стихотворении морфологическим окказионализмом является слово «бесповоротней» («Нежней и бесповоротней / Никто не глядел вам вслед»). Данный окказионализм несет в себе элемент новизны и неожиданности и является экспрессивным номинантом концепта.

К графическим окказионализмам в данном стихотворении следует отнести авторское тире, которое невозможно объяснить правилами русской пунктуации. Как справедливо отмечают исследователи, «такое тире многофункционально в творчестве поэта, но преобладает, видимо, эмотивная функция, недаром некоторые исследователи называют его «экспрессивным» [Тюрина 2001: 119]. В стихотворении «Никто ничего не отнял» авторское тире использовано пять раз («наш дар – неравен», «мой голос впервые – тих», «крещу вас: - / Лети, молодой орел!». «Целую вас – через сотни / Разъединяющих лет»), что свидетельствует об эмоциональной насыщенности текста стихотворения.

В исследуемом поэтическом тексте выявлена еще одна особенность идиостиля М. Цветаевой, которую отмечают исследователи ее творчества, - ситуация намеренной недоговоренности, «смысл которой эксплицируется всем творчеством, а ситуативная обусловленность отражает крайнюю взволнованность» [3, с. 274]. Недоговоренность выявлена в последней строфе: «Нежней и бесповоротней / Никто не глядел вам вслед ...». Эмоциональная пауза, обозначенная многоточием, в данном случае выражает волнение, которое испытывает лирическая героиня в момент признания поэту. Насыщенность стихотворения восклицательными знаками также свидетельствует об эмоциональности поэтического текста и репрезентирует равнодушное отношение лирической героини к поэту.

Большое значение для поэзии имеет ритм, который наряду с фонетическими средствами передает настроение, психическое и физическое напряжение. Ритм, по мнению И. В. Арнольд, не является орнаментом для значения или чувственным элементом, внешним по отношению к значению. Ритмическая организация текста также релевантна, «она делает более четкими и мысль, и эмоцию автора» [1, с. 293 - 294]. Вчитываясь в стихотворение, можно заметить, как четко звучит каждая строка, ритм передает напряжение и волнение исповеди - признания.

На фонетическом уровне к средствам, повышающим экспрессивность стихотворения, относятся звуковые повторы. Частотное употребление звонких сонантов [n], [l], [m] и гласного [i] придает светлое звучание признанию поэтессы («Никто ничего не отнял – / Мне сладостно, что мы врозь!»); «Я знаю: наш дар неравен / Мой голос впервые – тих. / Что вам, молодой Державин, / Мой невоспитанный стих!» и т.д.). В стихотворении преобладает точная перекрестная концевая рифма (ав, ав): «неравен» – «Державин», «тих» – «стих» и т.д. Композиционная роль рифмы состоит в звуковой организации стиха. Рифма, по мнению исследователей, «объединяет строки, оформляющие мысль, делает более ощутимым ритм стиха» [1, с. 285]. В соединении со смыслом рифма в данном стихотворении становится средством передачи поэтической информации, придавая особую силу рифмуемым словам.

Остановимся на номинативных средствах лексического уровня. Обращают на себя внимание метафорический эпитет «невоспитанный стих», логический эпитет «страшный полет», метафоры «молодой орел» и «страшный полет», повтор логического эпитета «разъединяющих верст / лет», которые являются экспрессивными номинантами вышеуказанных концептуальных признаков и которые отражают субъективное авторское видение описываемой ситуации.

Далее перейдем к рассмотрению передачи номинативного поля концепта ПРИЗНАНИЕ ПОЭТУ при переводе данного текста стихотворения, выполненного Э. Файнштайн:

*No one has taken anything away – / There is even a sweetness for me in being apart. / I kiss you now across the many / Hundreds of miles that separate us. // I know: our gifts are unequal, which is / Why my voice is – quiet, for the first time. / What can my untutored verse / Matter to you, a young Derzhavin? // For your terrible flight I give you blessing. // Fly, then, young eagle! You // Have stared into the sun without blinking. // Can my young gaze be too heavy for you? // No one has ever stared more / Tenderly or more fixedly after you ... / I kiss you – across hundreds of / Separating years.*

Сопоставительный анализ фонетической организации стихотворения выявил сохранение частотного употребления звуков [n], [l], [m], [i], передающих ощущение светлого откровения («*No one has taken anything away – / There is even a sweetness for me in being apart*»); «*I know: our gifts are unequal, which is / Why my voice is – quiet, for the first time. / What can my untutored verse / Matter to you, a young Derzhavin?*»).

На графическом уровне наблюдается «потеря» восклицательного знака в конце второй строки в первой строфе, отсутствие в тексте перевода авторского тире во второй строке второй строфы, замена восклицательного знака на вопросительный в конце второй строфы, в третьей строфе номинанты концепта «крещу вас: / - Лети, молодой орел!» переданы без сохранения двоеточия и тире: «*I give you blessing. / Fly, then, young eagle!*» В результате

уменьшения эмоциональных пауз снижен эмоциональный накал поэтического текста - признания.

Динамика оригинала в переводном тексте снижена в связи с «потерей» рифмы и в связи с более замедленным ритмом стихотворения. Замедление ритма обусловлено, прежде всего, отсутствием заглавных букв в начале каждой строки в переводном тексте, а также асимметричной передачей структуры ряда предложений. Так, во второй строке у М. Цветаевой читаем: «Я знаю: наш дар неравен. / Мой голос впервые – тих», в английском тексте переводчица добавляет целую фразу *which is why* (“*I know: our gifts are unequal, which is / why my voice is – quiet, for the first time*”). Структура конца первой строфы в оригинале «Целую вас через сотни / Развединых верст» также передана асимметрично (“*I kiss you across the many / hundreds of miles that separate us*”). Прилагательное «развединых» в конце первой строфы переведено целым придаточным предложением, в то время как в конце стихотворения переводчица использует адекватный перевод эпитета «развединых лет»: «*I kiss you – across hundreds of / Separating years*».

Приведем еще один пример асимметричной передачи структуры предложения оригинала в переводном тексте. Вопрос: «Юный ли взгляд мой тяжел?» передан на английский язык более длинной структурой: “*Can my young gaze be too heavy for you?*”, что приводит к замедлению ритма и к потере эмоционального накала и ритмического рисунка текста оригинала.

Следует отметить транспозицию грамматических категорий при переводе. Так, краткое прилагательное «сладостно» («мне сладостно, что мы врозь!») переведено существительным “*sweetness*” “*there is even a sweetness for me in being apart*”, глагол «крещу» передан сочетанием глагола с существительным “*I give you a blessing*”, что, на наш взгляд, также приводит к более умеренному ритму в английском тексте.

Как показывает сопоставительный анализ, в номинативном поле переводного текста симметрично передан лексический повтор в первой и последней строфах: “*I kiss you now across the many / hundreds of miles that separate us*”; “*I kiss you – across hundreds of / separating years*”). На лексическом уровне выявлена адекватная передача стилистических средств: метафор «молодой орел», «страшный полет» (*young eagle, terrible flight*); антономазии «молодой Державин» (*young Derzhavin*); эпитетов «страшный полет» и «невоспитанный стих» (*terrible flight, untutored voice*). Однако окказиональное употребление слова «бесповоротней» («Нежней и бесповоротней / никто не смотрел вам вслед») приобретает другой смысл при переводе (“*more fixedly*” означает «смотреть, зафиксировав свой взгляд на объекте», в то время как «бесповоротно» означает не просто «не отводить взгляд», а подразумевает «преданный взгляд»). Слово сочетание «стерпел, не шурясь» переведено как “*have glared into the sun without blinking*” (глядел на солнце, не моргая), то есть, наблюдается переводческая потеря в семантическом плане (английский перевод не передает семантику слова «стерпел», более того, можно смотреть, не моргая, но, прищурясь).

Сопоставительный анализ номинативных полей исследуемого концепта в оригинале и в переводе выявляет симметричную передачу всех концептуальных признаков. В тексте перевода также объективированы такие концептуальные признаки, как 1) «отсутствие временных и пространственных преград для признания в любви поэту» (“*I kiss you – across hundreds of separating years / miles*”); 2) «признание в трепетном отношении к поэту» (“*I know: our gifts are unequal*”; “*What can my untutored voice matter to you?*”; “*No one has ever*

*stared more / tenderly or more fixedly after you...*”); 3) «признание величия таланта поэта» (“*I know: our gifts are unequal, which is / Why my voice is – quiet, for the first time*”); 4) «признание в своем восхищении смелостью и свободолобием поэта» (“*For your terrible flight*”; “*Fly, then, young eagle*”; “*You have stared into the sun without blinking*”).

Лингво - когнитивный сопоставительный анализ позволяет нам сделать вывод о симметричной передаче в переводе концептуальных признаков, формирующих содержание концепта ПРИЗНАНИЕ ПОЭТУ и об асимметричной передаче ряда номинантов исследуемого концепта. Сопоставительный лингво - когнитивный анализ номинативного поля более полно высвечивает передачу особенностей индивидуально - авторского мировосприятия и помогает глубже понять степень достоверности передачи содержания переводного поэтического текста.

### Список литературы

1. Арнольд И. В. Стилистика. Современный английский язык: Учебник для вузов. – 4 - е изд., испр. и доп. – М.: Флинта: Наука, 2002. – 384 с.
2. Беспалова О. Е. Концептосфера поэзии Н. С. Гумилева в ее лексическом представлении: Автореф. дис. ... канд. филол. наук. СПб., 2002.
3. Болотнова Н.С. Законы и принципы словесно - художественного структурирования текста // Коммуникативная стилистика художественного текста: лексическая структура и идиостиль / Под ред. проф. Н.С. Болотновой. – Томск: Изд - во Томского государственного пед. ун - та, 2001. – 331 с.
4. Борботько В. Г. Принципы формирования дискурса: От психолингвистики к лингвосинергетике. 3 изд., испр. М.: ЛИБРОКОМ, 2009.
5. Евтушенко Е. Стихи не могут быть бездомными / Цветаева М. И. Стихотворения; Поэмы; Драматические произведения / Сост., подгот. текста, предисл. Е. Евтушенко.; Худож. Т. Толстая. – М.: Худож. лит., 1990. – 398 с.
6. Маслова Ж. Н. Методика лингвокогнитивного анализа поэтического текста // Вопр. когнитивной лингвистики. №1. 2010. – С. 57 - 65.
7. Огнева Е. А. Степень искажения фреймовой структуры текста - источника при переводе // Вопр. когнитивной лингвистики. №1. 2008. С. 38 - 52.
8. Попова З. Д. Стернин И. А. Семантико - когнитивный анализ языка: Монография. Воронеж: Истоки, 2006.
9. Русова И.А. Когнитивное исследование юридической метафоры в сонетах В. Шекспира и их переводах на русский язык // Вопр. когнитивной лингвистики. №1. 2008. С. 104 - 112.
10. Тюрина Р.Я. Морфологические и «графические» окказионализмы как регулятивные средства в поэзии Н. Гумилева, М. Цветаевой, И. Бродского // Коммуникативная стилистика художественного текста: лексическая структура и идиостиль / Под ред. проф. Н.С. Болотновой. – Томск: Изд - во Томского государственного пед. ун - та, 2001. – 331 с.
11. Цветаева М. И. Стихотворения; Поэмы; Драматические произведения / Сост., подгот. текста, предисл. Е. Евтушенко.; Худож. Т. Толстая. – М.: Худож. лит., 1990. – 398 с.
12. Feinstein E. Marina Tsvetaeva. Selected Poems. New York: Penguin Group, 1994. - 131 p.

© Коваленко Г. Ф., 2015



## КОГНИТИВНЫЕ АСПЕКТЫ ПЕРЕВОДА СТИХОТВОРЕНИЯ М. ЦВЕТАЕВОЙ «ПОЭТ» НА АНГЛИЙСКИЙ ЯЗЫК

*В статье рассматривается передача номинативного поля концепта ПУТЬ ПОЭТА при переводе. В результате сопоставительного анализа выявляются симметричная / несимметричная передача номинантов концепта, позволяющая судить о степени достоверности передачи концепта при переводе.*

**Ключевые слова:** концепт, номинативное поле, номинант, концептуальные признаки, идиостиль.

Отношения человека с миром и словом сложны и нередко непредсказуемы. О сложности проблемы соотношения презентации различных фрагментов реального мира и репрезентации знаний о нем в языковой форме свидетельствует высказывание Г. Г. Гадамера: «Герменевтический подход начинается с осознания того, что язык неизбежно отсылает за пределы себя самого, указывая на границы языковой формы выражения. Язык не тождественен тому, что на нем сказано, не совпадает с тем, что обрело в нем слово» [6, с. 65].

Р. Павиленис подчеркивает, что «понимание языка, равно как и понимание мира, связано не только с перцептуальным, но и концептуальным выделением объекта восприятия среди других объектов мира путем соотнесения (атрибуции) *смысла*, или *концепта*, и объекта восприятия в качестве его семантической репрезентации, в качестве его концептуального образа, или концептуальной картины, какими бы ни были природа и содержание таких картин» [12, с. 68]. Слова и прочие единицы – эти языковые репрезентации – активизируют те сущности, знаковыми заместителями которых они являются, возбуждая в памяти человека связанные с ними концепты [12, с. 158].

«Концепт есть мысленное образование, которое замещает нам в процессе мысли неопределенное множество предметов одного и того же рода» [3, с. 312]. «Концепты возникают в процессе построения информации об объектах и их свойства, причем эта информация может включать как сведения об объективном положении дел в мире, так и сведения о воображаемых мирах и возможном положении дел в этих мирах» [18, с. 234]. «Сознание человека способно не только воспринимать окружающий мир и интерпретировать его, но и моделировать воображаемый мир, существующий как ментальная структура» [11, с. 57]. Соотнести ментальные репрезентации с языковыми формами и с тем опытом, который они в качестве структур знания отражают, а также дать психологическое объяснение языковым фактам и языковым категориям, призвана когнитивная лингвистика.

«Когнитивизм – взгляд, согласно которому человек должен изучаться как система переработки информации, а поведение человека должно описываться в терминах внутренних состояний человека. Такие состояния фактически проявлены, наблюдаются и интерпретируются как получение. Переработка, хранение, а затем и мобилизация информации для рационального решения разумно формируемых задач» [7, с. 17]. К литературно - художественному творчеству наиболее тесное отношение имеют те направления когнитивной науки, которые связаны с «человеческим разумом и мышлением и теми ментальными (психическими, мыслительными) процессами и состояниями, предметом которых является когниция - познание и связанные с ними структуры и процессы» [10, с. 47]. Новое направление свою основную задачу видит в изучении репрезентации знаний и обработке информации в тексте.

В зарубежной и отечественной когнитивной лингвистике выполнено большое количество работ, посвященных теоретическому осмыслению различных моделей представления знаний в языке (Дж. Лакофф, Р. Лангакер, Л. Тэлми, Е. С. Кубрякова, Н. Н. Болдырев, В. И. Карасик, З. Д. Попова, И. О. Стернин и др.). Особое место в исследовании проблемы занимает концептуальный анализ, позволяющий более глубоко проникнуть в механизмы взаимодействия языка и мышления, в суть изучаемых явлений. В этой связи Н. Н. Болдырев отмечает, что «особого внимания заслуживает изучение и описание концептуально - сложных структур знания в их взаимодействии с языковыми структурами, которые они репрезентируют» [5, с. 34 - 36].

Отраженные миры множественны. Поэзия – одна из форм объективации существующих в сознании человека миров, в том числе, художественных миров. В. Пастернак говорил: «Поэт через творчество реализует мир, делает его реальным и определенным, но в другом контексте, контексте лирическом» [13, с. 69]. «Цель, ради которой поэт приводит в движение нашу фантазию, состоит в том, чтобы открыть нам идеи, т.е. показать на примере, что такое жизнь, что такое мир» [19, с. 449]. В когнитивизме господствует мнение, что «объективного мира как такового, мира «как он есть», не существует – представления о мире рождаются в ходе деятельности с ним, и мир может быть в принципе изображен по - разному» [10, с. 48].

Художественный мир поэтического текста создается благодаря существующей в сознании автора поэтической картине мира, которую определяют как «сформированную в сознании человека систему интуитивных представлений о художественной реальности и способах ее репрезентации в языке, об особенностях поэтического языка» [11, с. 33 - 39].

Исследование поэтической картины мира в когнитивном аспекте предполагает выявление художественного концепта, актуализируемого тем или иным поэтическим текстом. О. Е. Беспалова определяет художественный концепт как «единицу сознания поэта или писателя, которая получает свою репрезентацию в художественном произведении или совокупности произведений и выражает индивидуально - авторское осмысление сущности предметов или явлений» [4]. О функционировании концепта в тексте В. В. Красных пишет: «При порождении текста отправной точкой является концепт, который предполагает смысловое строение текста, а через него – логическое строение [9, с. 60]. Именно концепт, отражая интенции автора, задает когнитивно - коммуникативную направленность текста, концептуально воплощая «языковой вкус эпохи» [8].

Отсюда следует, что когнитивно - концептуальный анализ художественного текста может на разных уровнях давать представление о связях концепта с категориями сознания и креативного мышления, о мотивах и механизмах его порождения.

Поскольку языковые знаки выступают средством доступа к концептосфере человека, когнитивные структуры сознания могут быть выявлены только через семантический анализ языковых знаков. Мы разделяем точку зрения Т. А. Чубур на то, что «определенные когнитивные признаки концепта отражены в значении (семеме), передающем своими семами эти признаки как часть содержания концепта, поэтому результат лингвистического исследования, подвергнутый когнитивной интерпретации, позволяет моделировать концепт как единицу когнитивного сознания в опоре на полученные лингвистические данные» [17, с. 66]. В процессе изучения структуры художественного концепта из текста извлекаются его номинанты и номинанты его отдельных признаков [15, с. 126].

В современной лингвистике все большее внимание исследователей привлекает когнитивный подход не только к изучению художественного концепта, но и к переводу художественного текста, в том числе и поэтического. Поскольку поэтический текст являет собой концептуальное пространство когнитивно - креативного самоопределения автора, ученым представляется важным исследовать передачу при переводе определенным образом структурированной совокупности знаний и представлений, присущих конкретной языковой личности. В связи с этим представляется актуальным исследование передачи при переводе универсальных когнитивных представлений поэта об окружающей действительности, воплощенное в поэтическом тексте. По мнению исследователей, почти любой концепт может быть переведен с одного языка на другой в процессе «перекодирующей интерпретации», т.е. может быть репрезентирован в иной вербальной форме [16, с. 42].

Целью нашего исследования является выявление номинантов концепта *ПУТЬ ПОЭТА*, актуализированного в стихотворении М. Цветаевой «Поэт», а также передача номинативного поля исследуемого концепта при переводе стихотворения на английский язык для определения степени достоверности реализации индивидуально - авторского концепта в переводном тексте.

Исследуемое стихотворение написано М. Цветаевой в 1923 году. Концепт *ПУТЬ ПОЭТА* не заявлен в названии стихотворения, однако он «вырисовывается» в ходе лингво - когнитивного анализа поэтического текста. В результате анализа номинативного поля исследуемого концепта выявлен ряд концептуальных признаков. Концептуальный признак «сложность пути поэта» реализуется в следующих строках:

*Поэт издалека заводит речь. / Поэта – далеко заводит речь. / Планетами, приметами ...окольных / Притч рытвинами ...Между да и нет / Он, даже размахнувшись с колокольни, / Крюк выморочит ...*

Призвание поэта – искать ответы на сложные вопросы, но, прежде чем найти ответ на поставленный вопрос, поэт «крюк выморочит», на его пути – «приметь», «окольных притч рытвины», «планеты». Среди номинантов концептуального признака «сложность пути поэта» обращает внимание окказионализм «выморочит» (морочить - .....), делающий номинацию яркой, запоминающейся, а также метафора «притч рытвины», образно репрезентирующая трудности творческого пути поэта.

Обратимся к переводу этих строк, выполненному Э. Файнштайн:

*A poet's speech begins a great way off. / A poet is carried far away by speech / By way of planets, signs, and the ruts / Of roundabout parables, between yes and no, / In his hands even sweeping gestures from a bell - tower / Become hook - like.*

Как показывает анализ лексических номинантов концепта в данном отрывке, поэтессе удается с большой степенью достоверности передать номинанты концептуального признака «сложность пути поэта» (“hook - like sweeping gestures”, “signs”, “by way of planets”, “the ruts of roundabout parables”).

В стихотворении М. Цветаева сравнивает путь поэта с полетом кометы: «Поэтовы затмения / не предугаданы календарем», «Он тот, ... поезд, на который все / Опоздывают» (данные строки номинируют концептуальный признак «непредсказуемость пути поэта»). В английском тексте читаем: “The eclipses of / poets are not foretold in the calendar”, “the train everyone always arrives / too late to catch”. Следует отметить симметричность передачи номинантов концептуального признака «непредсказуемость пути поэта».

Сравнение пути поэта с полетом кометы актуализировано и в следующих строках: «ибо путь комет - / Поэтов путь: жжа, а не согривая, / Рвя, а не вращивая – взрыв и взлом, - / Твоя стезя, гривастая кривая, / Не предугаданная календарем!». Концептуальный признак «предназначение поэта – гореть, взрывать, взламывать» в данном контексте экспрессивно номинирован метафорой («путь комет – поэтов путь»), окказионализмами («жжа», «рвя»), эпитетом («гривастая кривая»). Сравним номинацию данного признака в тексте перевода: “for the path of comets / is the path of poets: they burn without warming, / pick without cultivating. They are: an explosion, a breaking in - / and the mane of their path makes the curve of a / graph cannot be foretold by the calendar”. Симметрично передана метафора «путь комет – поэтов путь» (the path of comets / is the path of poets), однако наблюдается переводческие потери при передаче окказионализмов «жжа», «рвя» и эпитета «гривастая кривая».

Следующие строки стихотворения актуализируют концептуальный признак «неординарность мыслей поэта»: «Он тот, кто смешивает карты, / Обманывает вес и счет, / Он тот, кто спрашивает с парты, / Кто Канта наголову бьет». Следует отметить особое использование имени собственного (Кант) в качестве нарицательного (стилистический прием антономасии). В когнитивном аспекте такое использование имени собственного связано с теорией прецедентных феноменов. Прецедентное имя понимается как индивидуальное имя, связанное или с широко известным текстом, или с ситуацией, широко известной носителям языка и выступающей как прецедентная. В данном контексте «Кант» - имя - символ, указывающее на некоторую совокупность определенных качеств.

В переводе Э. Файнштайн читаем: “He is the one that mixes up the cards / and confuses arithmetic and weight, / demands answers from the school bench, / the one who altogether refuses Kant”. Номинанты концептуального признака «неординарность мыслей поэта» переданы с достаточной степенью достоверности. Стоит обратить внимание на потерю экспрессии при переводе метафоры «Канта на голову бьет» (“altogether refuses Kant”) и другой смысл приобретает перевод фразы «Обманывает вес и счет» (“confuses arithmetic and weight”), поскольку значение английского слова “confuse” не соответствует значению лексической единицы «обманывать» (confuse – 1) – put into disorder; mix up in the mind; 2) mistake one thing for another).

Обратимся к следующему отрывку стихотворения: («Он тот , <...> / Кто в каменном гробу Бастилий / Как дерево в своей красе ... / Тот, чьи следы – всегда простыли». В данном контексте использованы два прецедентных феномена – Бастилия и хорошо известная поговорка «след простыл». Метафора «дерево в своей красе в каменном гробу Бастилий» номинирует концептуальный признак «всепобеждающая сила поэта», а модуляция известной поговорки «чьи следы простыли» (использование во множественном числе слова «след» и добавление лексической единицы «всегда») экспрессивно номинирует концептуальный признак «обреченность поэта быть забытым». У М. Цветаевой нет осознания бессмертия, условием которого у Б. Пастернака является творчество. Бессмертие для Пастернака не индивидуализировано. Я живу, поскольку другие живут, тело мое умрет, но я буду жив в других: «человек в других людях и есть душа человека <...> В других вы были, в других и останетесь» [13, с. 69].

Рассмотрим перевод на английский язык номинантов концептуальных признаков «всепобеждающая сила поэта» и «обреченность поэта быть забытым»: “*the one in the stone graves of the Bastille / who remains like a tree in its loveliness. / And yet the one whose traces have always vanished*”. При переводе точно передана образность, созданная метафорой. Наряду с этим потеряна экспрессивность номинанта второго признака.

Таким образом, компаративный анализ номинативных полей концепта ПУТЬ ПОЭТА в оригинале и в тексте перевода выявляет симметричную передачу в английском тексте содержания концепта, сформированного следующими концептуальными признаками: 1) «сложность пути поэта»; 2) «непредсказуемость пути поэта»; 3) «предназначение поэта – гореть, взрывать, взламывать»; 4) «неординарность мыслей поэта»; 5) «всепобеждающая сила поэта»; 6) «обреченность поэта быть забытым».

Однако следует отметить, что содержание концепта актуализировано языковыми средствами не только на лексическом уровне. Обратимся к звуковой стороне поэтического текста. Как отмечает Н.Ф. Пелевина, «ритмика является одним из основных организующих средств поэтической речи» [Пелевина 1980: 5]. «Размер стиха, казалось бы, является его внешней формой, не связанной непосредственно с содержанием; в зависимости от содержания, однако, ритмика стихотворной речи может приобретать ту или иную эмоциональную окраску» [Пелевина 1980: 6]. В данном стихотворении М. Цветаева отступает от строгой ритмической схемы, подчеркивая отдельные элементы содержания, например, неординарность пути поэта:

*Поэт – издалека заводит речь. / Поэта – далеко заводит речь / Планетами, приметами ... окольных / Притч рытвинами ... Между да и нет / Он, даже размахнувшись с колокольни, / Крюк выморочит ... Ибо путь комет – / Поэтов путь.*

Ключевая фраза «поэтов путь» выделена благодаря смене ритмического рисунка. Накопление неударных слогов в строке «Он, даже размахнувшись с колокольни, / Крюк выморочит ...» как бы «подготавливает читателя к восприятию важных в смысловом отношении слов «крюк выморочит». Если посмотреть на ритмический рисунок всего стихотворения, выявляется симметричность и асимметричность. Длинные строки предваряют короткие в конце первой строфы, выделяя главную мысль – «поэтов путь».

В тексте перевода также имеют место отступления от строгой ритмической схемы.

В анализируемом стихотворении преобладает рифма (авав): окольных – с колокольни; нет – комет; звенья – затмения; лбом – календарем и т.д., наряду с этим в тексте рифмуются

ключевые слова, что придает им особую силу. Например, в последней строфе рифмуются ключевые слова:

*Поэтов путь: жжжа, а не согревая, / Рвя, а не взращивая – взрыв и взлом, - / Твоя стезя,  
гривастая кривая, / Не предугадана календарем!*

В английском тексте отсутствует рифма в конце строк, однако следует обратить внимание на рифмующиеся слова “poets – comets”, “way of comets – poets way”, “stone graves – remains”. Кроме ритма и рифмы, поэтическая речь характеризуется особым подбором звучания слов, ее составляющих [14, с. 24]. В последней строфе в тексте оригинала частотно употребление парной аллитерации: «взрыв и взлом»; «рвя, а не взращивая»; «гривастая кривая», что объединяет их семантически. В переводе передан частотные повторы шипящих и свистящих звуков, изображающих шум, возню, связанные с творчеством поэта: «смешивает», «вес и счет», «спрашивает с парты» (“*he is the one that mixes up cards*”, “*confuses arithmetic and weights*”, “*demands answers from the school bench*”). Удачно передана динамика оригинала стихотворения, в котором широко используются глаголы: «заводит речь» (“*speech begins*”), «крюк выморочит» (“*become hook - like*”), «смешивает» (“*mixes up*”), «обманывает» (“*confuses*”), «спрашивает» (“*demands answers*”), «опаздывают» (“*arrives too late*”) и т.д.

Далее перейдем к рассмотрению номинаций концептуальных признаков на графическом уровне. Как справедливо отмечает И. В. Арнольд, «Для создания ритмического впечатления при зрительном восприятии поэзии велика роль деления на строфы, общий вид страницы, конца строк. Одна из особенностей поэзии состоит в том, что ее эстетическое воздействие зависит от сочетания обеих реализаций: графики и звучания» [2, с. 296].

### Список использованной литературы

1. Антипов Н. П. Эстетика и поэтика предпереводческого анализа // Вестник ИГЛУ. № 4. 2008. С. 5 - 17.
2. Арнольд И. В. Стилистика. Современный английский язык : Учебник для вузов. – 4 - е изд., испр. и доп. – М.: Флинта: Наука, 2002. – 384 с.
3. Аскольдов С. А. Концепт и слово // Русская словесность. От теории словесности к структуре текста. Антология. М., 1997. С. 267 - 279.
4. Беспалова О. Е. Концептосфера поэзии Н. С. Гумилева в ее лексическом представлении: Автореф. дис. ... канд. филол. наук. СПб., 2002.
5. Болдырев Н. Н. Проблемы концептуального анализа // Когнитивные исследования языка. Международный конгресс по когнитивной лингвистике: сб. материалов. 29 сентября – 1 октября 2010 г. Тамбов : Изд. дом Тамб. гос. ун - та им. Г. Р. Державина, 2010. С. 34 - 38.
6. Демьянков В.З. 1994 – Когнитивная лингвистика как разновидность интерпретирующего подхода // ВЯ, 1994, N 4, с.17 - 33.
7. Гадамер Г. Г. История понятий как философия // Актуальность прекрасного. М. : Искусство, 1991. С. 16 - 26.
8. КСКТ – Кубрякова Е. С., Демьянков В. З., Панкрац Ю. Г., Лузина Л. Г. Краткий словарь когнитивных терминов. М. : Филол. фак. МГУ им. М. В. Ломоносова, 1997.
9. Костомаров, В. Г. Логоэпистема как категория лингво - ' культурного поиска / В. Г. Костомаров, Н. Д. Бурвикова // Лингводидактиче - ский поиск на рубеже веков. М.: ИРЯ им. А. С. Пушкина, 2000. - С. 88 - 96.

10. Красных В. В. Виртуальная реальность или реальная виртуальность? (Человек. Сознание. Коммуникация.) – М., 1998.
11. Маслова Ж.Н. Поэтическая картина мира в когнитивном аспекте // Вопросы когнитивной лингвистики. – 2008. – №3. – С. 33 - 39.
12. Павиленис Р. О смысле и тождестве // Вопр. философии. 2006. № 7. С. 67 - 73.
13. Пастернак Б. Л. Полное собрание сочинений. В 11 т. Т. IV; Доктор Живаго, 1945 - 1955. – М. : СЛОВО / SLOVO, 2004.
14. Пелевина Н. Ф. Стилистический анализ художественного текста. Учеб пособие для студентов пед. ин - тов по специальности № 2103 «Иностранные языки». СПб.: Просвещение, 1980. - 272 с.
15. Попова З. Д., Стернин И. А. Семантико - когнитивный анализ языка. Монография. Воронеж : «Истоки», 2006. – 226 с.
16. Огнева Е. А. Степень искажения фреймовой структуры текста - источника при переводе // Вопр. когнитивной лингвистики. №1.2008. С. 38 - 52.
17. Чубур Т. А. Метод когнитивной интеграции как эффективный способ выявления когнитивных признаков концепта // Вопр. когнитивной лингвистики. 2012. № 4. С. 66 - 77.
18. Чурилина Л. Н. актуальные проблемы современной лингвистики : учеб. пособие / сост. Л.Н. Чурилина. – 4 - е изд. – М.: Флинта : Наука, 2009. – 416 с.
19. Шопенгауэр А. О. О воле к природе. Мир как воля и представление. – М.: Наука, 1993. – Т. II
20. Feinstein E. Marina Tsvetaeva. Selected Poems. New York: Penguin Group, 1994. - 131 p.
- © Коваленко Г. Ф., 2015

**УДК 413.18**

**В. С. Норлусеня**

К. филол. н., доцент  
Институт филологии, журналистики и межкультурной коммуникации  
Южный федеральный университет  
г. Ростов - на - Дону, Российская Федерация

**Е. А. Наумова**

Студентка 3 курса магистратуры ЮФУ  
Институт филологии, журналистики и межкультурной коммуникации  
Южный федеральный университет  
г. Ростов - на - Дону, Российская Федерация

### **ОСОБЕННОСТИ ФУНКЦИОНИРОВАНИЯ ФРАЗЕОЛОГИЗМОВ С КОМПОНЕНТАМИ «БОГ» И «ЧЁРТ» В ЯЗЫКЕ ПРОЗЫ Н. В. ГОГОЛЯ**

В прозе Н. В. Гоголя можно встретить достаточно большое количество фразеологических единиц, в состав которых входят лексические компоненты «бог» и «чёрт». Обычно такие единицы функционируют в речи героев произведений М.В. Гоголя.

Ср.: *Это ж еще богачи так жили; а досмотрели бы на нашу братью, на голь: вырытая в земле яма — вот вам и хата! Только по дыму и можно было узнать, что живет там человек божий. Вы спросите, отчего они жили так?* («Вечер накануне Ивана Купала»).

Расподобление значения одного из компонентов ФЕ приводит к тому, что сама единица часто обозначает понятие, не связанное с семантикой слов «бог» и «чёрт». Так, в тексте прозы Н. В. Гоголя можно обнаружить ряд ФЕ, обозначающих определённое время суток. Ср.: *Экая долгота! видно, день божий потерял где - нибудь конец свой. Вот уже и солнца нет. Небо только краснеет на одной стороне. И оно уже тускнет. В поле становится холодней. Примеркает, примеркает и — смерклось.* («Вечер накануне Ивана Купала»). *Весь ландшафт спит. А сверху все дышит, все дивно, все торжественно. А на душе и необъятно, и чудно, и толпы серебряных видений стройно возникают в ее глубине. Божественная ночь! Очаровательная ночь!* («Майская ночь или утопленница»).

Обращает на себя внимание речь одной из героинь произведений Н. В. Гоголя. Фразеологизмы с компонентом *бог* в данном случае выполняют важную функцию характеристики персонажа, показывая излишнюю набожность и религиозность Пульхерии Ивановны.

Ср.: *Грех плакать, Афанасий Иванович! Не грешите и бога не гневите своею печалью. Я не жалею о том, что умираю. Об одном только жалею я (тяжелый вздох прервал на минуту речь ее): я жалею о том, что не знаю, на кого оставить вас, кто присмотрит за вами, когда я умру.*

*Не своди с него глаз, Явдоха, я буду молиться за тебя на том свете, и бог наградит тебя. Не забывай же, Явдоха; ты уже стара, тебе не долго жить, не набирай греха на душу.*

*Я сама буду просить бога, чтобы не давал тебе благополучной кончины. И сама ты будешь несчастна, и дети твои будут несчастны, и весь род ваш не будет иметь ни в чем благословения божия.* («Староветские помещики»).

Фразеологизмы, характеризующиеся разговорной стилистической окраской, также регулярны в речи персонажей прозы Н. В. Гоголя. Ср.: *Полез, говорит, в карман понюхать табак и, вместо тавлинки, вытащил кусок чортовой свитки, от которой вспыхнул красный огонь, а он давай бог ноги!* («Сорочинская ярмарка»).

Речь героев произведений Н. В. Гоголя также включает в себя фразеологические единицы с компонентом *чёрт*. Важно отметить, что некоторые из них характеризуется авторским употреблением.

Ср.: *«Уже, добродейство, будьте ласковы: как бы так, чтобы, примерно сказать, того... (дед жила в свете немало, знал уже, как подпускать турусы, и при случае, пожалуй, и пред царем не ударил бы лицом в грязь), чтобы, примерно сказать, и себя не забыть, да и вас не обидеть, — люлька - то у меня есть, да того, чем бы зажечь ее, черт - ма».* («Пропавшая грамота») (*чёрт - ма* в значении «отсутствие чего - либо»).

*...вспомнил, что вчера ещё поменялись они на время с запорожцем [шапками]. Кому большие утащить, как не нечистому. Вот тебе и гетьманский гонец! Вот тебе и привёз грамоту к царице! Тут дед принялся угощать черта такими прозвищами, что, думаю, ему не один раз чихалось тогда в кекле* («Пропавшая грамота»).

*Тётка покойного деда рассказывала, — а женщине, сами знаете, легче поцеловаться с чертом, не во гнев будь сказано...* («Вечер накануне Ивана Купала»).



Большой регулярностью обладают ФЕ с модальным значением, т.е. выражают определённые чувства и эмоции персонажей произведений Н. В. Гоголя.

Это могут быть фразеологизмы со значением удивления: ***Боже ты мой!** Чего только не расскажут.* («Майская ночь или утопленница»), убеждения: *Да чего, – вот **не люби бога** меня и пречистая дева! Вы может даже не поверите...* («Майская ночь или утопленница»), пожелания: ***Чёрт меня возьми** вместе с тобою, если я видел на веку своём, чтобы парубок духом вытянул полквартиры не поморщившись* («Старосветские помещики») и др.

Таким образом, можно отметить, что в прозе Н. В. Гоголя функционируют ФЕ с компонентами «бог» и «чёрт» разной стилистической окраски. Употребление многих из них характеризуется десемантизацией исследуемых лексических компонентов, а также во многом обусловлено авторскими интенциями.

© В.С. Норлусеня, 2015

© Е.А.Наумова, 2015

УДК 413.18

**В. С. Норлусеня**

К. филол. н., доцент

Институт филологии, журналистики и межкультурной коммуникации

Южный федеральный университет

г. Ростов - на - Дону, Российская Федерация

**Ю. А. Расс**

Студентка 3 курса магистратуры ЮФУ

Институт филологии, журналистики и межкультурной коммуникации

Южный федеральный университет

г. Ростов - на - Дону, Российская Федерация

## **ПОВТОР И ЕГО ФУНКЦИИ В ПОЭТИЧЕСКИХ ТЕКСТАХ**

**Б. ПАТЕРСОНА**

Как известно, специфике функционирования повтора в поэтическом тексте было посвящено немало работ в отечественном и зарубежном языкознании [См, например, 1 ,2]. Повтор – это элемент, который не только создаёт благозвучие поэтического текста, но и акцентирует внимание читателя на семантике повторяющихся компонентов.

Имя австралийского поэта конца XIX – начала XX века Б. Паттерсона не так хорошо известно в нашей стране, но, опираясь на точку зрения многочисленных исследователей [3], можно отметить, что этот автор внёс огромный вклад в развитие не только австралийской поэзии, но и всей англоязычной. Выбор материала исследования, в данном случае, нам представляется в высшей степени актуальным, так как специфику функционирования повтора в поэтических текстах Б. Паттерсона в отечественном языкознании не анализировал ещё никто.

Б. Патерсон известен на родине, да и во всём мире, прежде всего как автор «баллад буша». Сама специфика этого жанра предполагала большое количество повторяющихся элементов, поэтому отнюдь не случайно, что многие тексты поэта впоследствии были положены на музыку и уже доходили до слушателя в качестве песенных баллад. Важно отметить, что Б. Патерсон относился к повтору как к особому стилистическому приёму очень бережно, практически все употребления повторяющихся единиц в текстах автора стилистически оправданны.

Ср.: *Roses ruddy and roses white,*  
*What are the joys that my heart discloses?*  
*Sitting alone in the fading light*  
*Memories come to me here to - night*  
*With the wonderful scent of the big red roses.*  
(«A Bunch of Roses»).

Повтор значимого элемента *roses* в разных позициях поэтического текста указывает на то, что этот лексический элемент, а точнее, сама сема, становится ключевой для данного поэтического текста. Эту мысль подтверждает предпоследняя строфа текста, где в двух последних поэтических строках слово *roses* в сочетании с прилагательным со значением цвета находится как в препозиции, так и постпозиции к нему.

Ср.: *Only her memory lives to - night —*  
*God in His wisdom her young life closes;*  
*Over her grave may the turf be light,*  
*Cover her coffin with roses white —*  
*She was always fond of the big white roses.*  
(«A Bunch of Roses»).

Ключевой элемент, располагающийся в абсолютном конце поэтической строки, указывает на необратимость происходящих событий, усиливает трагизм повествования.

Составные повторы внутри одной поэтической строки – явление достаточно редкое. Вместе с тем Б. Паттерсон активно использует этот приём, актуализируя семантику повторяющихся компонентов.

Ср.: *Go! She went mad! She went tearing*  
*and screaming with fear through the trees,*  
*While the curst bucket beneath her was banging her flanks and her knees.*  
(«In the Stable»)

В балладах Б. Паттерсона регулярно употребляются фразеологические единицы, основанные на повторе лексем. Чаще всего это хорошо известные, клишированные сочетания, образность которых уже не ощущается (*day after day, by and by, side by side*).

Ср.: *“He came to visit us by and by,*  
*And it just so happened one day in Spring*  
*A kind of a cloud came over the sky —*  
*A wall of grasshoppers nine miles high,*  
*And nine miles thick, and nine hundred wide,*  
*Flyin' in regiments, side by side,*  
*And eatin' up every living thing.*  
(«A Ballad of Ducks»).

Таким образом, в балладах Б. Паттерсона можно обнаружить повторы разной структуры и семантики, не нарушающие структуру поэтического текста, а напротив, формирующие его единство и целостность.

#### **Список использованной литературы:**

1. Ковтунова И.И. Поэтический синтаксис. – М., 1986. – 205 с.
2. Москвин В. П. Стилистически оправданные повторы и их классификация. – Волгоград, 2000.
3. Semmler Clement. The Banjo of the bush: the life and times of A.B. "Banjo" Paterson. Australia: University of Queensland Press. 1974.

© В.С. Норлусенян, 2015

© Ю.А.Расс, 2015

**УДК 811**

**М.А.Павловская**

Магистрант 1 курса

Института филологии и межкультурной коммуникации  
Северного (Арктического) федерального университета  
им. М.В. Ломоносова, г. Архангельск, Российская Федерация

Научный руководитель: **Т.М. Юдина**

Канд. филол. наук, доцент

Кафедры русского языка и речевой культуры  
Института филологии и межкультурной коммуникации  
Северного (Арктического) федерального университета  
им. М.В. Ломоносова, г. Архангельск, Российская Федерация

### **О ЗНАЧЕНИИ МЕТОДА АНКЕТИРОВАНИЯ ПРИ ИЗУЧЕНИИ СОВРЕМЕННОГО ИМЕННОКА**

В статье освещена необходимость исследования региональной антропонимики. Акцент делается на методе анкетирования, с помощью которого можно выявить современный именник.

#### **Ключевые слова: именник, анкета**

В последние десятилетия широкое развитие получает антропонимическая лингвистика. Антропонимика как составная часть лексической системы языка наиболее органично связана с культурой этноса и обусловлена особенностями национального характера. Большое количество выходящих по антропонимике трудов обращено к культурологическому аспекту изучения имен собственных. На первый план выходит проблема взаимодействия имени и культуры народа, в которой оно рождено и где оно функционирует.

Неоднократно многими учеными подчеркивалась важность всестороннего изучения региональных антропонимических систем для решения главной задачи антропонимики – дать полную картину развития общерусской системы именования.

Современная антропонимия изучена недостаточно. Например, антропонимия Шенкурского района систематическому анализу еще не подвергалась. Между тем изучение шенкурской антропонимии, отмеченной нами в современный период, может иметь немаловажное значение в ряду других исследований антропонимических систем Северо–Запада России.

Мы провели контрольное анкетирование двух разновозрастных групп. Первая группа – учащиеся 7 классов Шенкурской средней школы и учащиеся 7 - х классов Архангельской общеобразовательной гимназии № 3 (всего 59 человек). Вторая группа – преподаватели Шенкурской средней школы и преподаватели общеобразовательной гимназии №3 (всего 11 человек).

Мы предложили ответить на вопросы анкеты (см. АНКЕТА).

#### АНКЕТА

1. Укажите свое имя. Знаете ли Вы его значение своего имени?
2. Знаете ли Вы, почему Вас назвали именно этим именем?
3. Хотели бы Вы поменять Ваше имя?
4. Встречались ли в Вашем роду необычные имена?
5. Вкладываете ли Вы какой - нибудь дополнительный смысл в Ваше имя?
6. Считаете ли Вы, что имя влияет на характер человека?
7. Согласны ли Вы, что имя влияет на судьбу человека?
8. Какие имена Вы выбрали бы для своих детей?
9. Называют ли Вас родственники домашними именами?
10. Какие имена Вы считаете популярными за последние пять лет?
11. Почему Вы считаете эти имена популярными?
12. Считаете ли Вы, что человеку необходимо знать значение своего имени?
13. Укажите источники, которые помогли Вам узнать значение своего имени?
14. Считаете ли Вы, что проблема наречения имени актуальна в настоящее время?

В ходе анализа анкетных данных установлено, что большинство опрошенных учеников и преподавателей из Шенкурской школы и Архангельской гимназии интересуются и знают историю своего имени, его значение, верят в то, что имя может повлиять на характер и судьбу человека. При этом почти все довольны своими именами и никто не хочет их менять. Информанты привели примеры экзотических, редких имен, встречавшихся в их семьях. Это говорит о том, что людям интересна и не чужда история своей семьи, своего рода. Также информанты считают, что человеку нужно знать значение своего имени. Из этого следует, что люди серьезно подходят к наречению и верят, что имя накладывает некий отпечаток на характер и даже на судьбу человека. К сожалению, почти никто не обращается за помощью к словарям, чтобы узнать значение своего имени. Также практически отсутствует наречение ребенка по святам. Причем, дети, которые написали, что их назвали по святам, растут в семье священника (*Савва, Лука, Серафим*). Можно отметить тот факт, что стирается социальная дифференциация. Нет различий между именами рабочих и интеллигенции. Имя приняло внесловный характер.

Информанты подтвердили актуальность проблемы наречения имени. В настоящее время родители все чаще стараются узнать значение имени, прежде чем назвать ребенка.

Подробнее об этом мы расскажем в следующих статьях.

© М.А. Павловская, 2015

УДК – 81 - 25

**Е. П. Пиязина**

студентка 3 курса филологического факультета  
ФГБОУВПО «Мордовский государственный педагогический институт  
им. М. Е. Евсевьева»

**Научный руководитель: Е. Н. Морозова**

к.ф.н., доцент кафедры русского языка и методики  
преподавания русского языка  
ФГБОУВПО «Мордовский государственный  
педагогический институт им. М. Е. Евсевьева»  
г. Саранск, Российская Федерация

## **ИСПОЛЬЗОВАНИИ КРЫЛАТЫХ СЛОВ И ВЫРАЖЕНИЙ В РЕЧИ СТУДЕНТОВ**

Фразеология (от греческого *phrasis* - «оборот речи», *logos* - «учение») изучает образования, состоящие из двух и более слов. Крылатые слова и выражения относятся к разделу фразеологии.

С помощью крылатых слов речь становится емкой, лаконичной, яркой. Речь человека, правильно используемого данные слова, всегда будет богатой и точной.

Еще в произведениях Гомера «Илиада» и «Одиссея» довольно часто встречается словосочетание *крылатые слова (речи)*: *Зевс призывает его и крылатые речи вещает* [2, «Илиада»]; *Между собой обменялись словами крылатыми тихо* [2, «Одиссея»]. Однако данное выражение автор использовал лишь в значении поэтического образа.

Современное толкование дал лингвист Георг Бюхман в сборнике «Крылатые слова». Сейчас мы опираемся на следующее определение. **Крылатые слова** – это «устойчивые, афористические выражения, которые вошли в употребление из фольклорного, литературного или научного источника, а также изречения деятелей, получившие распространение» [3, с.246].

Нередко термин "крылатые слова" толкуется в более широком смысле: им обозначают народные поговорки, образные выражения, которые возникли не только в литературных источниках, но и в быту, из народных обычаев и верований и т.д. [4, с.204].

Крылатые слова весьма многообразны по своему происхождению. Одни возникли в отдаленные эпохи, другие - недавно. Культуры разных стран, эпох обогащали запас.

В настоящей статье мы приведем примеры использования крылатых слов и выражений студентами нашего вуза.

**За пределами досягаемости** – выражение адмирала Ф. В. Дубасова, известный жестоким подавлением Московского вооруженного восстания [2, с.124]. Студент использует данное выражение, когда какая-либо лекция становится непонятной и трудной.

**Забиться и заснуть!** – цитата из произведения М. Ю. Лермонтова «Выхожу один я на дорогу» (1843) [2, с.126]. Например, когда учащийся сильно устает и хочет спать.

**Заткни фонтан!** – сокращенная редакция шуточного афоризма К. Пруткина «Плоды раздумий» [2, с.127]. Значение – замолчи. Данное крылатое выражение встречается в речи студентов.

**Ложь во спасение** – библейское выражение, из неверно понятого церковнославянского текста (Псал., 32, 17) [2, с.187]. Употребляется в значении – ложь для блага, «для спасения» обманываемого.

**Лови момент** – из 1,11, 8 од Горация [2, с.187]. Студент употребляет данное выражение в значении: старайся воспользоваться удачным случаем.

**Не хочу учиться, хочу жениться** – слова Митрофанушки из комедии Д. И. Фонвизина «Недоросль» (1783) [2, с.230].

**Умывать руки** – библейское выражение (Матф., 27, 24) [2, с.355]. Значение – устранение от ответственности за что-либо.

Представлен далеко не весь список крылатых слов и выражений, используемых в речи преподавателей. Их существует несчетное количество и все шире их применение в современной жизни.

Данные выражения учат нас понимать истинные нравственные ценности, народную мудрость, расширяют жизненный опыт, развивают литературный вкус и логическое мышление.

#### **Список использованной литературы:**

1. Ашукин, Н. С. Крылатые слова / Н. С. Ашукин, М. Г. Ашукина. – М.: Художественная литература, 1988.
2. Гомер. Илиада и Одиссея. [Электронный ресурс] / Гомер – М., 2007–2015. - Режим доступа: <https://bookmate.com/>
3. Лингвистический энциклопедический словарь / под ред. В. Н. Ярцевой. – М.: Советская энциклопедия, 1990.
4. Русский язык. Энциклопедия, 2 - е изд. / под ред. Ю. Н. Караулова. – М., 1997.

© Е. П. Пиянзина, 2015

**УДК 82 - 14**

**Е.В. Семенова**, доктор филол. наук, доцент,  
Санкт - Петербургский государственный институт культуры,  
г. Санкт - Петербург, Российская Федерация

#### **ВОСПИТАНИЕ «РУССКОГО ЧУВСТВА»: Г.Р. ДЕРЖАВИН И Ф.И. ТЮТЧЕВ**

И.А. Ильин писал, что духовный путь России определило особое «национальное задание». Это задание - идея сохранения православного христианства - определило историю страны, ее культурный вектор, национальное самосознание народа. Потому именно в России выросла самая великая литература в мире, ставшая героической летописью русского народа, его «духовной биографией».

Г.Р. Державин и Ф.И. Тютчев относятся к поэтам, в творчестве которых обострено «учительное», воспитательное предназначение русской поэзии. Их творчество воспитывает личную ответственность за выполнение «национального задания», ощущение неразрывной связи с Отечеством. Это главная традиция, связавшая творчество двух поэтов, то, что В.Г. Белинский, размышляя о стихах Державина, назвал «русским взглядом на вещи», а И.С. Аксаков в статье о Тютчеве - «просветлением русского чувства». Державин и Тютчев - воспитатели Русского чувства, «русскости» как мировоззренческой ценности и национальной черты характера.

На общность поэтического мышления двух поэтов неоднократно указывали исследователи. Как отметил еще Л.В. Пумпянский [1,с.242 - 243], влияние литературной школы Державина прослеживается на многих уровнях художественной системы Тютчева как системы «программно - философской»: тематических рядах, особенностях стилового мышления, других способах организации художественного мира.

Но именно воспитание «русского чувства» станет одной из знаковых поэтических традиций Г.Р. Державина и Ф.И. Тютчева в русской литературе. Так, например, уже в 20 веке в стихотворении И. Северянина она отзовется словами: «Родиться Русским - слишком мало, // Им надо быть, им надо стать!» Поэзия Державина и Тютчева о том, что значит быть русским и как стать русским. Отметим некоторые черты «духовного диалога» по данной проблеме в литературной идеологии двух поэтов.

Во - первых, быть русским, по Державину и Тютчеву, значит быть православным. Нельзя быть русским - не будучи православным. В поэтическом наследии Г.Р.Державина есть произведения всех жанров духовной лирики: оды, стихотворные переложения псалмов, гимны, молитвы, даже духовное послание. Свое собрание сочинений Державин, как известно, открывает одой «Бог», подчеркивая не только дань традиции, но и особое место этого произведения в творчестве. Сразу после своего появления в 1784г. в журнале «Собеседник» ода «Бог» стала одним из знаковых произведений русской литературы. Это произошло и потому, что в поэзии XVIII века, с ее к тому времени уже сложившейся традицией данного жанра, как раз и не хватало «пламенного восторга, сердечных, благодарных слез», с которых, по воспоминаниям поэта, началась ода. Православное чувство умиления пронизывает всю духовную поэзию Державина, в которой поэт «беседовал» о Боге «в сердечной простоте».

Философско - религиозная концепция Ф.И.Тютчева, как известно, до сих пор является предметом споров в научной среде. Но бесспорно, что в лирике Тютчева есть шедевры православной лирики. К ним относится и гениальное стихотворение «Эти бедные селенья...», строки которого, как отметил Б. Башилов, «с предельным совершенством выразили правду русской бедности»[2,с.74]. Русский народ увидел в бедности испытание, которое надо было пережить, чтобы сохранить свое главное богатство - великий дар Православия. Потому русский «край долготерпенья» «...Царь Небесный // Исходил, благословляя».

Быть русским, по Державину и Тютчеву, значит быть убежденным сторонником российской государственности. В лирике Державина слышны победные крики русских войнов, бравших Измаил, Очаков, перешедших через Альпы. Одним из первых русских поэтов в оде «На взятие Измаила» Державин выражает, может быть, самую, заветную национальную мечту: «Росс рожден судьбою... // Отмстить крестовые походы, // Очистить

Иордански воды, // Священный Гроб освободить, // Афинам возратить Афины, // Град Константинов Константину...». В русской поэзии начинается поэтический диалог с Европой: «Доколь Европа просвещенна // С перуном будешь устремленна // На кровных братьев своих? // Не лучше ль внутрь раздор оставить // И с россом грудь одну составить // На общих супостат твоих?» Державин пророчески предупреждает Европу не от себя лично, но как бы от всех «нас», Европу, в которой уже владычествует Наполеон: «Был враг чипчак, – и где чипчаки? // Был недруг лях, – и где те ляхи? // Был сей, был тот, – их нет; а Русь? // Всяк знай, мотай себе на ус» («Атаману и войску Донскому»).

Державин не был дипломатом, но был политиком. Он восхищается политическим талантом Екатерины II, которая заключает выгодные для России союзы, обозначая статус России как великой политической державы.

Ф.И. Тютчев был профессиональный политик. Прекрасно зная идеологию Запада, все сложности политического диалога с Европой, он верил, что под русскими знаменами объединится славянский мир, победит всемирная православная держава, основанная на российском могуществе: «Империя едина: Православная Церковь – ее душа, славянское племя – ее тело. Если бы Россия не пришла к империи, то она зачахла бы. Империя Востока – это Россия в окончательном виде»[3,с.445]. В стихотворении - «мечте» Тютчева «Русская география» на карте мира появляется великое Православное государство: «Москва и Град Петров, и Константинов Град - // Вот царства Русского заветные Столицы...». Именно России, по мысли Ф.И.Тютчева, суждено спасти и сохранить высшие мировые ценности, в первую очередь - Христианство: «Вставай же, Русь! Уж близок час! // Вставай Христовой службы ради! // Уж не пора ль, перекрестясь, // Ударить в колокол в Царьграде?» («Рассвет»).

Быть русским, по Державину и Тютчеву, значит обладать обостренным чувством славянского братства, нести ответственность за судьбу славянства как культурно - исторического типа. Потому в оде «На взятие Измаила» Державина лирический субъект наделен чертами древнерусского певца, ощущающего себя частицей единой славянской семьи: «О кровь славян! Сын предков славных! // Несокрушаемый колосс! // Кому в величестве нет равных, // Возросший на полсвете рос!»). В лирике Ф.И. Тютчева под русскими знаменами объединяется весь славянский мир, звучит призыв к сохранению святого славянского братства: «Привет вам задушевный, братья, // Со всех Славянины концов, // Привет наш всем вам, без изъятья! // Для всех семейный пир готов! // » («Славянам»).

Наконец, быть русским, по Державину и Тютчеву, - это быть «славянским всечеловеком», высший идеал которого - «всечеловеческое братство людей в богочеловеке Христе»[4, с.233], а наивысшая ценность - «наслаждение, которое испытываешь, находя подтверждение своим мыслям в сочувствии ближнего...»[5,с.15].

### Список использованной литературы:

1. Пумпянский Л. В. К Поэзия Ф.И. Тютчева // Пумпянский Л. В. Классическая традиция: собр. тр. по истории рус. лит. М.: Яз. рус. культуры: А. Кошелев, 2000.
2. Башилов Б. История русского масонства. Выпуск 1 - й и 2 - й. М., МПКП «Русло» - ТОО «Община». 1992.
3. Тютчев Ф.И. Россия // Федор Тютчев. Полн. собр. соч. в стихах и прозе. М., 2000.



4. Преподобный Иустин Попович. Достоевский о Европе и славянстве. М. - СПб.: Сретенский монастырь, Часовня иконы Божией Матери «Всех скорбящих Радость», 2002.

5. Цитируется по: Кожин В.В. Слово к читателю // Федор Тютчев. Полн. собр. соч. в стихах и прозе. М., 2000.

© Е.В. Семенова, 2015

УДК 811.111 - 26

**Т.П. Карпухина**

д - р. филол. наук, профессор кафедры английской филологии и МКК  
Педагогического института Тихоокеанского государственного университета,  
г. Хабаровск, Российская Федерация

**Е.П. Симонова**

старший преподаватель кафедры ЛМК Тихоокеанского  
Государственного университета,  
г. Хабаровск, Российская Федерация

### **ЭКФРАСИС И ЕГО СПЕЦИФИЧЕСКИЕ ЧЕРТЫ В РАССКАЗЕ РЭЯ БРЕДБЕРИ «THE SMILE»**

В последние годы заметно усилился интерес к такому важному понятию риторики, как экфрасис. Появился целый ряд работ, посвященных изучению вербальной репрезентации в художественной литературе предмета визуальных искусств (живописи, скульптуры, архитектуры) [Рубенс, 2003; Третьяков, 2009; Криворучко, 2009; Грякалова, 2010; Хайнади, 2010; Поддубцев, 2011; Яценко, 2011, 2012; Кривонос, 2012; Васильев, 2013; Булкина, 2013]. Активизации интереса к экфрасису в значительной мере содействовали доклады ученых, представленные на Лозаннском симпозиуме [Геллер, 2002].

Большая заслуга в извлечении термина экфрасис (экфразис) из античной риторики и введении его в отечественный научный оборот принадлежит Н.В. Брагинской, проанализировавшей истоки и эволюцию термина [Брагинская, 1977, 1994]

Экфрасис, первоначально относившийся к словесному описанию в литературном произведении предмета изобразительных искусств, расширил в дальнейшем свои рамки, что позволило включить в число объектов его описания, помимо визуальных артефактов (картин, скульптур, архитектурных сооружений, фотографий, кинематографа, открыток), также и музыкальные произведения [Третьяков, 2009; Токарев, 2009; Яценко, 2011].

Несмотря на заметно возросший интерес литературоведов и лингвистов к экфрастическим описаниям в литературе, о полном, всестороннем изучении данного феномена говорить не приходится. По - прежнему остаются актуальными вопросы, связанные с изучением функционирования экфрасиса в художественном произведении в аспекте его специфики, проявляющейся в идиостиле автора произведения.

Настоящая работа посвящена исследованию экфрасиса в английской художественной прозе. Экфрасис, послуживший объектом изучения статьи, рассмотрен на материале рассказа писателя - фантаста Рэя Бредбери «The Smile» («Улыбка»).

Развитие сюжета происходит на главной площади города в весьма отдаленном будущем, которое жители города даже не могут определить. Кто - то считает, что они живут в 2061 году, кто - то предполагает, что в 3000 или даже 5000 году. Судя по рассказу, цивилизация вернулась в мрачное средневековье.

Лингвистический анализ текста показывает, что тематически в нем преобладает лексика, связанная с войной и разрушением. В мире идет война (First thing you know *there's war!*), приведшая к полному разрушению: города лежат в руинах (the *ruined city, tumbled building; a bombed - out stone - wall*), дороги в рытвинах от бомб (*bombed - pitted road; roads like jigsaws from bombs*), поля заражены радиоактивной пылью (*half the cornfields glowing with radio - activity*), люди живут в пещерах и им подобным жилищах (*live in caves and such*). Все, что осталось людям, которым нечего есть, пить, курить (*don't smoke; don't drink*) - это их празднества и фестивали (And Tom thought of the *festivals* in the past few years).

Эти праздники выглядят выродившимся ритуалом, пародией на проводимые в прошлом фестивали. Так, во время *фестиваля книг* жители города рвут и сжигают их (*they tore up all the books in the square and burned them*). *Фестивалем науки* был назван памятный для горожан день, когда они разбили кувалдой единственный уцелевший автомобиль. Причем доверено это было сделать лишь тем «счастливчикам», которые выиграли в специально организованной по этому случаю лотереи (*the festival of science a month ago when they dragged in the last motor - car and picked lots and each lucky man who won was allowed one smash of a sledge - hammer at the car*).

Сарказм пронизывает текст, где говорится о том, как *эффективно была проделана работа* по разрушению автомобильного мотора (And Bill Henderson, he got to bash the engine. Oh, he did a *smart job* of it, *with great efficiency*).

Ономатопеическая лексика подтверждает, что разрушение и сопровождающие его звуки (My God, it made a *lovely sound! Crash!*; <...> *Wham!*) доставляют жителям огромное удовольствие, они смеются, захваченные эйфорией, как при опьянении (*everyone was drunk and laughing*).

Испытывая эйфорию, радость в момент разрушения, они, используя междометие Lord!, обращаясь к Богу, тем самым как бы благодарят его за это «благодатное» (good) состояние: 'Lord, did we feel *good* blowing it up!' Высокая степень экспрессивности достигается использованием прямого обращения к Богу, а также употреблением эмфатически усиленной формы глагола, которой сопутствует инвертированный порядок слов: *did we feel* (ср. каноническую форму сказуемого: *we felt*).

Горожане горят ненавистью ко всему, что связано с прошлым (<...> *it has to do with hate. Hate for everything in the Past*). Интересно анадиплостическое использование существительного *hate*, расположенного на стыке двух синтаксических конструкций. Повторенное дважды слово, обозначающее крайне интенсивную, негативную, разрушительную эмоцию, подчеркивает то обстоятельство, что с прошлым людей не связывает ничего, кроме ненависти к нему.

И вот этим людям на растерзание бросается знаменитая картина великого художника эпохи Возрождения Леонардо да Винчи «Мона Лиза». Толпа разрывает картину, оплевывает ее, разламывает раму, и только один мальчик, которого также призывают принять участие во всеобщей вакханалии, успевает выхватить кусок полотна с улыбкой Джоконды.

Рассказ заканчивается тем, что мальчик, придя на разбитую ферму, где живет его семья, прячет кусочек полотна в ладони и засыпает, тихо повторяя про себя: «Улыбка, чудесная Улыбка» (And he thought, over to himself, quietly, *the Smile, the lovely Smile*). Ласковая и добрая улыбка была с ним и тогда, когда он уснул, а мир был объят безмолвием: And it was still there, warm and gentle, when he went to sleep and the world was silent <...>. Улыбка была тем, что озаряла всеобщую и всеохватывающую тьму, в которую погрузилась цивилизация: He shut his eyes and the Smile was there in *the darkness*.

Образ картины, созданной в эпоху Возрождения, сменившего темное средневековье, используется в рассказе в качестве символа грядущего возрождения, который неотвратимо придет на смену очередному закату человеческого цивилизации.

Для того, чтобы донести эту мысль до читателя, Р. Бредбери обращается к использованию экфрасиса в рассказе «The Smile».

Вербальная репрезентация картины осуществляется в форме диалогического экфрасиса [2, с. 274 - 313]. Такого рода диалог, связанный с изображением и содержащий его описание, соотношен не столько с описанием самого изображения как произведения искусства, сколько с его содержанием [2, с. 279].

В рассказе Р. Бредбери детального описания изображения не дается. В диалоге лейтмотивом звучат слова, указывающие на улыбку Моны Лизы:

‘They say she *smiles*,’ said the boy.

‘Aye, she *does*,’ said Grigsby.

В тексте не раз повторяется то, что Мона Лиза прекрасна. Эти слова звучат только в речи мальчика: ‘But,’ said Tom, slowly, ‘she’s *beautiful*.’; ‘She’s *beautiful*,’ he said.

В этой связи нелишне напомнить о том, что еще со времен античной риторики экфрасиическое изображение всегда характеризовалось как прекрасное.

Перед нами предстает таинственный образ женщины с печальной и, вместе с тем, спокойной улыбкой на устах, на что указывают адвербиальные эпитеты *serenely, secretly*: The woman in the portrait *smiled serenely, secretly* <...>. И здесь следует особо подчеркнуть то обстоятельство, что традиционно экфрасиическое описание всегда соотносилось с тайной, сокрытием, загадкой. Этот загадочный, энигматический код ясно прослеживается в экфрасисе, представленном в рассказе Рэя Бредбери.

Идея прекрасного еще не раз возникнет в рассказе. Так, один из поучающих Тома персонажей, Григсби, на вопрос мальчика о том, не вернется ли цивилизации (Won’t it ever come back, mister?), отвечает с ожесточением, что этого никто не хочет, а уж тем более он (What, civilization? Nobody wants it. Not me!). В разговор вклинивается человек, стоящий в очереди, который говорит, что он, напротив, не отказался бы от цивилизации, потому что в ней были проблески красоты (‘I could stand a bit of it,’ said the man behind another <...>. ‘There were *a few spots of beauty* in it’).

Мало того, он не только выражает надежду, что цивилизация еще вернется, и ее соберут по кусочкам (*patch it up*), но он абсолютно уверен, что это произойдет. Убеждая собеседника в своей правоте, он говорит, что тот еще вспомнит его слова (*Mark my words*). Этот человек не раз повторит, что цивилизация вернется, как только найдется человек, сохранивший воображение, душу, сердце (*Someone’ll come along some day with imagination and patch it up. <...>. someone with a heart. Someone with a soul for pretty things*). Убежденность персонажа лингвистически подкреплена использованием синтаксически

параллельных структур с анафорическим повтором местоимения *someone*, что способствует интенсификации эмоционального воздействия на слушателей.

Следует упомянуть еще один момент, выявленный некогда в античном экфрасисе, который нередко используется и современными авторами. Участники экфрасического диалога часто задаются вопросом о подлинности, истинности или кажимости, ложности изображения. Этот вопрос звучит и в рассказе. Собеседники сомневаются в подлинности картины:

‘They say she’s made of oil and canvas.’

‘True. And that’s what makes me think she’s *not the original one*. *The original*, now, I’ve heard, was painted on wood a long time ago.’

Еще одной особенностью диалогического экфрасиса является описание отношения к картине тех, кто созерцает изображение.

Исторические корни античного экфрасиса берут свое начало в описании того, как совершающие путешествие паломники подходят к храму, то есть сакральному, священному месту, и охраняющий его храмовник показывает им храм и его внутреннее убранство. Внутри храма находятся разные артефакты, представляющие собой произведения искусства: картины, статуи, чаши, шлемы, щиты и др. [2, с. 281].

Паломники испытывают удивление и изумление перед открывающейся им красотой сакрального места. Их охватывает чувство глубокого благоговения. Подобное чувство, порождаемое созерцанием картины, испытывает главный персонаж рассказа Р. Бредбери – мальчик по имени Том, которого толпа заставляет выполнить предписание властей, а именно, плюнуть в картину. Эту своеобразную форму ритуала должен совершить каждый горожанин хотя бы один раз:

‘This way,’ said Grigsby at the last moment, ‘everyone feels he’s had his chance at her, you see, Tom? Go on, now!’

Tom stood before the painting and looked at it for a it for a long time.

‘Tom, spit!’

Но Том не может совершить это святотатство, у него пересыхает в горле:

His mouth was dry.

‘Get on, Tom! Move!’

‘But,’ said Tom, slowly, ‘she’s beautiful.’

Нельзя обойти вниманием еще один важнейший момент экфрасиса, а именно, мотив оживающего изображения: женщина на картине, как живая, улыбается Тому, и он, отвечая на ее взгляд, чувствует, как колотится его сердце, а в ушах будто звучит музыка. Это весьма похоже на то, что испытывают в своем религиозном поклонении паломники, воспринимающие предметы храма как святыни: <.> *the woman in the portrait smiled serenely, secretly, at Tom, and he looked back at her, his heart beating, a kind of music in his ears.*

Мотив оживающего изображения проявляется также в следующем эпизоде. В то время, когда другие разламывали раму, рвали холст на куски, один Том был в стороне от этой вакханалии, охватившей одичавших людей. Его рука сама собой, помимо его воли, судорожно притиснула к груди, то есть к самому сердцу, кусок холста, пряча его: *He looked down at his hand. It clutched the piece of canvas close his chest, hidden.*

Улыбка Моны Лизы, изображенной на холсте, оживает, синекдохически отделяется от самого образа, персонифицируется настолько, что ее можно взять в ладони и почувствовать не кусок холста, а живое существо. Это можно вычитать из следующих предложений, в которых об улыбке говорится как о чем-то одушевленном. Она лежит на ладони мальчика: *And there on his hand was the Smile.* Улыбка по-матерински теплая и ласковая: <.> *And it was still there, warm and gentle, when he went to sleep.*

Теплота улыбки согревает мальчика холодной, лунной ночью: <.> the Smile was there in the darkness; <.>and the moon sailed up and then down the cold sky towards morning.

Особого комментария заслуживают завершающие строки рассказа, которые вводят новую тему – тему света, являющегося одним из ведущих признаков экфрасиса. Но, в отличие от канонического экфрасического описания, богатого яркими световыми образами, блеском, сиянием, сверканием, огнем [2, с.277], в рассказе Рэя Бредбери дается приглушенное описание лунного, ночного света. Луч холодного лунного света (*the moonlight; a cold white light*) пробивается в убогое, тесное жилище.

Важно то, что именно Том освещается и как бы освящается этим светом (*the little square of light crept slowly over Tom's body*). Луч, идущий с неба (*the white illumination from the midnight sky*), направлен прямо на мальчика. Интересно отметить, что озаряющий мальчика свет охватывает пространство, во - первых, имеющее форму прямоугольника, квадрата (*square*), во - вторых, ему придается определенная величина, поскольку существительное *square* является также мерой измерения площади, равной ста кв. футам (100 ft as a measure [COD, 1956]), то есть, 9,29 кв.м. [18, с.346]. Это вызывает у читателя образ купели, в которую постепенно погружается человек при крещении. Именно такая площадь необходима для полного погружения в воду. Из сказанного следует, что луч света как бы крестит его в купели (*the little square of light*).

Этот свет несет в себе божественное начало. Вспомним о божественном происхождении света (см. библейское «Да будет свет!»), в отличие от дьявольской тьмы. Луч света, пронзающий тьму ночи, помогает Тому увидеть улыбку Джоконды на его ладони (And there on his hand was the Smile). Лунный свет является предвестником яркого солнечного света, который обязательно осветит всю цивилизацию, чье возрождение связано с мальчиком и красотой его души. Прав оказался прозорливый персонаж, утверждавший, что цивилизация вернется, как только найдется хотя бы один человек, который обладает воображением, чтобы увидеть, узреть красоту, но он при этом должен обладать сердечным теплом, чтобы полюбить и спасти красоту.

Улыбка Джоконды, спасенная ребенком от уничтожения, становится в рассказе символом неперемного возрождения цивилизации, находящейся, казалось бы, на грани своего полного и окончательного одичания. Мир спасет красота, но не сама по себе, а в руках человека, в котором светится огонек души, сердца и любви – вот истинный смысл, который несет в себе экфрасис, задействованный в удивительном рассказе Рэя Бредбери.

#### Список использованной литературы:

1. Брагинская, Н.В. Экфрасис как тип текста (к проблеме структурной классификации) / Н.В. Брагинская // Славянское и балканское языкознание. Карпатовосточные параллели. Структура балканского текста. – М.: Наука, 1977.
2. Брагинская, Н.В. «Картины» Филострата Старшего: генезис и структура диалога перед изображением / Н.В. Брагинская // Одиссей. Человек в истории : Картина мира в народном и ученом сознании / Рос. акад. наук, Ин - т всеобщ. истории. – М.: Наука, 1994. – С. 274 - 313.
3. Булкина, И. Слово и изображение. XX Лотмановские чтения / И. Булкина // Новое литературное обозрение. – 2013. – № 6.
3. Васильев, С.А. Пушкинская «Мадона» / С.А. Васильев // Русская речь. – 2013. – № 10.
4. Геллер, Л. Экфрасис в русской литературе: Сб. тр. Лозаннского симпозиума / Под рук. Л. Геллера. – М.: МИК, 2002. – 216 с.
5. Грякалова, Н.Ю. Визуальный образ и смысл: Заметки о чеховском экфрасисе (к юбилею А.П.Чехова) / Н.Ю. Грякалова // Русская литература. – 2010. – № 6.

6. Кривонос, В.Ш. «Мертвые души» Гоголя: Изображенный человек / В.Ш. Кривонос // Известия РАН СЛЯ. – 2012. – № 2
7. Криворучко, А.Ю. Функции экфрасиса в русской прозе 1920 –х годов: автореф. дис. ... канд. филол. наук / А.Ю. Криворучко. – Тверь, 2009. – 18 с.
8. Поддубцев, Р. Экфрасис у Андрея Платонова: Поэтика визуальности / Р. Поддубцев // Вопросы литературы. – 2011. – № 10. – С. 173 - 196.
9. Рубенс, М. Экфрасис в раннем творчестве Георгия Иванова / М. Рубенс // Русская литература. – 2003. – №3. – С. 68 - 85.
10. Сили, М. Об одном поэтическом экфрасисе Сергея Городецкого / М. Сили // Вопросы литературы. – 2013. – № 12.
11. Токарев, Д.В. Международная научная конференция «Изображение и слово: формы экфрасиса в литературе / Д.В. Токарев // Русская литература. – 2009. – № 1.
12. Третьяков, Е.Н. Экфрасис как матричная репрезентация образных знаков: автореф. дис. ... канд. филол. наук / Е.Н. Третьяков. – Тверь, 2009. – 19 с.
13. Хайнади, З. Живописание словом. О поэтической функции визуального изображения в творчестве Л. Толстого / З. Хайнади // Вопросы литературы. – 2010. – № 12.
14. Яценко, Е.В. «Любите живопись, поэты...». Экфрасис как художественно - мировоззренческая модель / Е.В. Яценко // Вопросы философии. – 2011. – № 11.
15. Яценко, Е.В. Экфрасис в проекте западноевропейской культуры К.М. Кантора / Е.В. Яценко // Вопросы философии. – 2012. – № 12. – С.55 - 57.
16. Bradbury, R. Short Stories / Ray Bradbury. – М.: Радуга, 2000.
17. The Concise Oxford Dictionary. – Oxford: Oxford Univ. Press, 1956. – 1536 p.
18. Мюллер, В.К. Большой англо - русский словарь / Сост. В.К. Мюллер, А.Б. Шевнин, М.Ю. Бродский. – М.: АСТ; Екатеринбург: У - Фактория, 2010. – 1536 с.
- © Е.П. Симонова, Т.П. Карпущина 2015

**УДК 811**

**Л.Г.Совершаева**

Студентка 6 курса

Института филологии и межкультурной коммуникации  
Северного (Арктического) федерального университета  
им. М.В. Ломоносова, г. Архангельск, Российская Федерация

Научный руководитель: **Т.М.Юдина**

Канд. филол. наук, доцент

Кафедры русского языка и речевой культуры  
Института филологии и межкультурной коммуникации  
Северного (Арктического) федерального университета  
им. М.В. Ломоносова, г. Архангельск, Российская Федерация

## **ИЗ ИСТОРИИ ЯЗЫЧЕСКИХ ЛИЧНЫХ ИМЕН**

В статье названы исторические периоды формирования русских личных имен, рассмотрены основные номинативные группы языческих имен. Отражена связь языческих имен с современными прозвищами.

**Ключевые слова:** ономастика, именная, имя, прозвище

Обратимся к ономастике, науке, изучающей онимы – имена собственные. Речь пойдет о русских личных именах людей – антропонимах. Имена людей – это часть истории народов, в них отражаются быт, верование, чаяние, фантазия и художественное творчество народов, их исторические контакты. Многие личные имена несут яркий отпечаток своей эпохи, поэтому обращение к русскому именослову поможет нам глубже познать историю Отечества. История именника тесно связана с этнографией, эстетикой, государственным правом. Имена – это зеркало культуры народа. Личное имя - самое древнее, отчество и фамилии возникли позднее. Личное имя дается при рождении. Оно различает людей в небольшом коллективе. Вот и Гомер в «Одиссее» (песня 5) отметил значимость имени: «Имя скажи, каким и отец твой и мать и другие В граде твоём и отчестве милым тебя величают. Между живущих людей безымянным никто не бывает. Но все, в минуту рождения, каждый и низкий, и знатный Имя своё от родителей в сладостный дар получает». Имена имели все люди во все времена во всех цивилизациях. Роль личного имени в жизни человека очень велика. И все хорошие или плохие поступки человека делаются достоянием гласности благодаря имени, отсюда возможность переносного употребления слова имя. Говорят: «У него доброе имя», имея в виду – он хороший человек. Или «Не позорь моего имени», то есть не позорь меня. Личные имена употребляются и в документах, где малейшая неточность записи вызывает юридические последствия. В России сложилась своеобразная система именования. Всех русских называют по имени, отчеству и фамилии. Заметим, что отчество без личного имени носит народно - крестьянский характер, например: *Петрович, Кузьмич*. В других странах называть по имени и отчеству не принято. В последние десятилетия под влиянием Запада и в России активной стала двухкомпонентная модель именования – имя и фамилия. На Западе нет отчества, зато во многих странах люди имеют по несколько личных имен, что почти не встречается у нас. Даже при межнациональных браках давать ребенку двойное имя не разрешается, поскольку двойные имена, типа *Анна - Мария*, не соответствуют системе русского именника. В истории русских имен выделяется 4 периода. Первый – это дохристианский, когда использовались языческие имена. Второй период – христианский: с X века пришли канонические календарные имена. Далее, с начала XX века, советский период характеризовался имятворчеством и заимствованием. И, наконец, современный период с 80 - х годов XX века ознаменовался возвращением старинных календарных времен.

Историю древнерусских языческих имен исследовали ученые С. Роспанд, О.Н. Трубачев, А.М. Селищев, В.К. Чичагов, Н.М. Тупиков, С.Б. Веселовский и др. В доисторический период при родовом строе личное имя было похоже на кличку, на современное прозвище, бытующее в сельской местности. В древности до X и даже XIV веков существовала вера в сверхъестественную силу имени. В ходу были имена - обереги, которые, по языческим верованиям, защищали именуемых. Родители специально давали детям плохие имена: *Урод, Гнуско, Нехорошко, Бестута, Худяк, Злоба*. Имя, называющее лицо по отрицательным свойствам, должно было уберечь ребенка от глаза, сделать его непривлекательным для злых сил. К древнейшим относились зооморфные имена - тотемы, восходящие к названиям животных и растений: *Бык, Ворон, Змея, Трава, Пырей, Ветка* и др. В таких именах проявился раннеславянский тотемизм: вера в божественную силу животных, покровителей и предков того или иного рода людей. И даже в XVI веке встречаем такие именования крестьян: *Ёри Вислоухой, Конь Сидоров, Орел Васильев*,

*Соловей Елизаров, Зайка Некрасов.* Языческие имена, данные в младенчестве, обычно отражали 1) порядок рождения ребенка: первый – *Первушка*, второй – *Вторушка*, *Третьяк*, *Четвертак*, *Шестак*, *Семак* и др. Имена детей по порядку рождения были известны и другим народам, например, имена римских императоров: *Секст* – шестой, *Септим* – седьмой, *Октавий* – восьмой; 2) время рождения: *Весняк* – родился весной, *Мороз* – зимой; *Пятница*, *Суббота* – по дню недели; 3) обстоятельства рождения ребенка: *Ждан*, *Неждан*, *Томила*, *Чай*, *Нечай*, *Поспел*, *Поздей*; 4) отражали внешний вид ребенка: *Беляйка*, *Глазан*, *Чернава*, *Грязнушка*; 5) особенности поведения ребенка – *Вопилка*, *Пинайка*, *Говорка*, *Угрюм*, *Забава*, *Неулыбка*, *Несмеяна*. Имя, данное в младенчестве, сопровождало человека до старости уже не характеризую его, а только называя. Эти внутрисемейные имена часто дополнялись другими, прозвищными, данными в течение жизни в общественной среде, например, соседями. Они также давались по внешнему виду человека – *Косолап*; по характеру – *Ханжа*, *Блоха*, *Правда*; по образу жизни – *Брага*, *Волокита*, *Кот*; по социальному положению – *Мужик*, *Богомол*, *Старожил*; по профессии – *Кузнец*, *Швец*; по происхождению – *Литва*, *Корела*, *Тула*, *Колмогорец*. В XVI - XVII веках в памятниках севернорусской письменности частотны некалендарные имена в роли основного личного имени у горожан. В XVIII веке языческие имена полностью исчезают из деловой речи, но продолжают функционировать в быту в качестве прозвищ. От языческих же имен со всеми их дополнительными формами образовались русские фамилии, например, *Кузнецов*, *Мужиков*, *Угрюмов*.

© Л.Г. Совершаева, 2015

УДК 811.111'42

**В. И. Чурокаева**

Студент, 4 курс

Факультет романо - германской филологии

Кемеровский государственный университет

Г. Кемерово, Российская Федерация

## **НАЦИОНАЛЬНЫЕ АВТОСТЕРЕОТИПЫ ИРЛАНДСКОГО НАРОДА (НА МАТЕРИАЛЕ ИРЛАНДСКИХ СМИ)**

В эпоху глобализации, интеграции и международного сотрудничества населения всего мира возникает острая потребность в установлении контактов, взаимодействии представителей различных наций, в результате чего появляется проблема межнационального взаимоотношения, нестабильности национальной идентичности и неоднозначного восприятия других людей и самого себя, осознания своего места в мире.

Вслед за известным американским писателем, журналистом и автором концепции общественного мнения Уолтером Липпманом [3], многие ученые и исследователи указывают на такое важное явление общественного поведения, как стереотипизация. Данный механизм содержит в себе обобщенные схемы, алгоритмы восприятия, осознания окружающей действительности, понимания различных сторон развития общества, мира и



социума. И поскольку наше общество гетерогенно, неоднородно по своей природе, выделяются несколько видов стереотипов. Наиболее очевидным из которых является национальные стереотипы.

Национальные стереотипы отражают объективную реальность, представляют особенности менталитета, мировоззрение, характерные черты поведения представителей того или иного народа [2, с. 87].

По указанию В. В. Ильюшкина, национальные стереотипы обладают такими характеристиками, как: относительная устойчивость, схематичность, консерватизм, узость, неподвижность. Они могут как отражать мнение нации о себе (автостереотипы), так и о другом этносе (гетеростереотипы). Стереотипы всегда коннотативно окрашены: позитивно или негативно. Необходимо также отметить, что степень объективности при отражении действительности в стереотипах зависит от знаний, уровня и состояния межнациональных отношений, от формы существующего соседства [1].

В данной работе внимание уделяется автостереотипам ирландского народа, т.е. устоявшейся системе, включающей понимание народом самих себя, особенностей мышления и поведения.

В статье “14 things Irish people know for sure” [4] газеты “The Daily Edge” представлен список стереотипов поведения ирландцев. Автор даже указал в подзаголовке статьи, что все перечисленное им точно описывает реалии жизни ирландцев: “These are the facts of Irish life”.

Осознавая себя как часть ирландского народа, автор статьи также назвал все это “certain pieces of wisdom, or little truths”, указывая на объективность отражения правды, назвав это даже мудростью.

Открытость ирландцев метафорично связана с их поведением, особенно в общественных местах, они открывают пачку чипсов не как многие из нас, они разрывают ее полностью, чтобы все вокруг смогли угоститься: “If you open a packet of crisps in the pub, you *must* open it entirely, spread the packet out and place it on the table for all to share”. Использование модального глагола “must” здесь вовсе не выражает обязательность действия, однако рассматривается как необходимая черта проявления открытой души ирландца.

Гордость ирландцев за достижения своего народа высказывается в следующем утверждении: “You may not be interested in GAA, but if your county is in the All - Ireland final you *will* care, and you *must* support them”. (GAA / The Gaelic Athletic Association – ирландская общественная организация, основной задачей которой является развитие и популяризация традиционных ирландских игровых видов спорта: хёрлинга, камоги, гэльского футбола, гэльского гандбола и лапты, совокупность сборных команд Ирландии по различным видам спорта). Даже если ты не интересуешься спортом, ты точно станешь следить за игрой, если твоя команда в финале, и ты *должен* их поддерживать, иначе ты не ирландец.

Любовь и привязанность к своей семье у ирландского народа выражена очень ярко, в любой ситуации, будь то праздник, горе или состояние похмелья, нет лучшего лекарства, чем обед, приготовленный мамой: “There is *no better* cure for a hangover than a fry, preferably cooked by your mother”. С этим же связан стереотип о том, что ирландцы всегда пьют чай: “Tea will cure 90 % of what ails you”.

Гиннесс, самое известное и потребляемое ирландское пиво, ставшее легендой и самым популярным брендом Ирландии, ассоциируется у многих с ирландцами, однако подобно

тому, что не каждый русский пьет водку, не все ирландцы пьют Гиннесс. И автор, в свою очередь, пишет: “Cans of Guinness are for cooking and foreigners. *Not* for the likes of us”. Указание лексемы “foreigners” подтверждает нам наличие такого гетеростереотипа, который автор критикует и опровергает.

Как и в Великобритании, в Ирландии распространенной привычкой и излюбленной темой для разговоров стало обсуждение погоды: “If someone speaks to you about the weather, you *must* respond with interest”. Игнорирование таких разговоров на улице, в кафе или на работе приведет к тому, что ирландец будет выглядеть как «белая ворона».

Привычка ирландцев очень долго прощаться раздражает многих представителей других наций, однако сами ирландцы воспринимают это с иронией и создают на базе этого шутки и анекдоты: “You haven’t sufficiently said goodbye to someone on the phone until you’ve said ‘bye’ at least seven times”.

Ирландский народ не славится своим чувством вкуса в подборе одежды, украшений, как это происходит, например, с французами. Однако, никто не говорит, что ирландцы вовсе не умеют красиво одеваться, для них главное дешевизна, простота и удобство. Как раз все это они могут найти в известной сети магазинов “Penneys”: “The less expensive your article of clothing, the more proud of it you can be – ‘Penneys finest!’”. Ирландцы гордятся своим умением покупать одежду по очень низким ценам, не хвастаются новинками и брендами, для них практичность превлеще моды. И автор статьи указывает, чем дешевле, тем лучше.

Таким образом, основными автостереотипами ирландцев являются: любовь и глубокая привязанность к своей семье и близким людям, открытость души, гордость за достижения своей нации, практичность ума, привычки обсуждать погоду, окружающий мир и очень долго прощаться, что показывает их потребность к общению и постоянному взаимодействию с другими людьми, т.е. подтверждает их открытость и коммуникабельность.

Однако, не следует забывать, что даже любой автостереотип не отражает реальность полностью объективно. Они складываются на протяжении нескольких лет, десятилетий и даже веков, и поэтому могут несколько преобразовывать действительность и видоизменяться под воздействием других.

### **Список использованной литературы:**

1. Ильюшкин В. В. Межнациональное взаимодействие и роль в нем национальных стереотипов // *European science*. 2015. №5 (6). URL: <http://cyberleninka.ru/article/n/mezhnatsionalnoe-vzaimodeystvie-i-rol-v-nem-natsionalnyh-steretipov> (дата обращения: 12.12.2015).

2. Ильюшкин В. В. Theoretical views about national and ethnic stereotypes in the social Sciences and psychology / Теоретические представления о национальных и этнических стереотипах в социальных науках и психологии // *European research*. 2014. № 1. С. 83 - 88.

3. Липпман У. Общественное мнение / пер. с англ. Т. В. Барчунова; под ред. К. А. Левинсон, К. В. Петренко. - М.: Ин - т Фонда «Общественное мнение», 2004. — 384 с.

4. 14 things Irish people know for sure. URL: <http://www.dailymedge.ie/things-irish-people-know-1106838-Sep2013/> (дата обращения: 1.12.2015).

© В. И. Чурокаева, 2015

**Т.М.Юдина**

Канд. филол. наук, доцент  
кафедры русского языка и речевой культуры  
Института филологии и межкультурной коммуникации  
Северного (Арктического) федерального университета  
им. М.В. Ломоносова, г. Архангельск, Российская Федерация

**М.А.Павловская**

Магистрант 1 курса  
Института филологии и межкультурной коммуникации  
Северного (Арктического) федерального университета  
им. М.В. Ломоносова, г. Архангельск, Российская Федерация

## **МЕТОДИЧЕСКИЙ АСПЕКТ ИЗУЧЕНИЯ АНТРОПОНИМОВ В ШКОЛЕ**

В статье освещена необходимость изучения ономастики в средней школе. Акцент делается на антропонимической лексике.

**Ключевые слова:** ономастика, антропонимика, оним, антропоним

Ономастика – наука, изучающая любые имена собственные (онимы). Как самостоятельный раздел языкознания выделилась в 70 - е годы XX века. Ономастический материал традиционно рассматривался в школьном курсе «Русский язык» в разделе «Орфография» в связи с написанием прописных и строчных букв в начале слова. В 80 - 90 - х годах стали появляться публикации, посвященные проблемам изучения ономастики в школе. Они печатались в научно – методических изданиях и журнале «Русский язык в школе». Многие лингвисты неоднократно предлагали включить в школьную программу факультативы по ономастике [2].

Ономастический материал представляет собой богатые возможности для осуществления процессов обучения и воспитания в школе, так как в именах собственных отражается история и культура народа. Особенно интересны антропонимы – это личные имена, отчества, прозвища, фамилии, псевдонимы людей. «При знакомстве с именами собственными, ученик осваивает такие понятия, как род, чувство чести рода, история семьи, ответственность за фамилию;...воспитывается понятие об Отечестве как единой для каждого человека Родине, то есть речь идет о воспитании национального самосознания» [2, с. 94]. Раздел ономастики, предметом изучения которого являются антропонимы, называется антропонимикой. В школьном факультативе изучение антропонимики может стать закономерной составной частью регионального компонента. При изучении опираться на работы А.М. Селищева, В.А. Никонова, В.Г. Чичагова, О.Н. Трубачева, А.К. Матвеева, В.Д.Бондалетова, А.В. Суперанской, Е.Л. Березович, которые составляют золотой фонд русской антропонимики и топонимики.

«Периферийные разряды имен собственных долгое время оставались вне поля зрения исследователей» [1,с.92]. Это зоонимы, хронимы, хрематонимы, космонимы, эргонимы и другие разряды онимов. «Лишь в конце двадцатого столетия ученые обратили внимание на недостаточную изученность разрядов онимов, отдаленных от ядра ономастического

пространства. Исследованию периферийных собственных имен посвящены работы В.Д.Бондалетова, М.В.Голомидовой, Е.А.Елиной, Е.В.Кныш, И.В. Крюковой, М.Э.Рут» [1, с. 92]. «Среди разрядов собственных имен пристальное внимание должно быть сосредоточено на именах, связанных с духовной сферой человеческой деятельности, например, артионимы – названия произведений искусства» [1, с. 92 - 93]. Названные разряды в современном когнитивном аспекте также необходимо изучать в школе.

Существуют две основные формы организации работы по ономастике в школе: 1) кружок (в младших классах с 5 - 7), 2) факультатив (в старших классах с 8 - 9).

Занятия, которые проводятся в младших классах, направлены на то, чтобы вызвать у учеников интерес к ономастике и краеведческой работе, увлечь исследовательской деятельностью. На занятиях кружка можно собрать картотеку и подготовить словарь личных имен учащихся класса, выпускать газету на данную тему. Материал по ономастике помогает установить межпредметные связи с географией, историей, культурологией. Все это формирует общий кругозор детей.

В 5 - 7 классах темы для занятий в кружке могут быть следующие: личные именованья людей – «Что в имени тебе моем?», «Почему нас так зовут?», «О чем может рассказать имя?», «Судьбы имен», «О чем может рассказать фамилия?», «Как называли себя наши предки?»; б) название космических объектов; в) название географических объектов; г) названия народов; д) названия праздников; е) клички животных и др.

Занятия проходят в форме беседы. Под руководством учителя ученики, работая со словарями, готовят сообщения. Учитывая возраст учащихся, желательно применять игровые формы проведения занятий.

При изучении отдельных тем преподавателю следует обратить внимание учащихся на следующие вопросы: 1) *Личные имена*: В чем отличие личного имени от отчества, прозвища и фамилии? Исконно русские имена. История языческих имен. История христианских календарных имен. История личных имен в советскую эпоху. Современные имена; 2) *Судьбы имен*: В чем состоит проблема выбора имени? Какие существуют редкие и частые имена;

3) *Отчества*: Что это такое? У всех ли народов оно имеется? Как образовались отчества? 4) *Фамилия*: В чем отличие фамилии от личного имени и отчества? Причины возникновения фамилий? Состав и этимология фамилий учащихся класса.

В 8 - 9 классах ученики продолжают знакомство с разделами ономастики. Задания предлагаются с учетом склонностей и интересов учащихся. Можно предложить детям следующие задания по антропонимике:

1) Анализ имен учеников нашего класса; 2) Происхождение фамилий учеников класса; 3) Описание родословной учащихся (составление генеалогии рода, отражающей имена, фамилии, прозвища поколений семьи); 4) Состав имен жителей нашего города (села, деревни).

В старших классах необходимо применять методы вузовского исследования. Занятия могут проходить как в форме лекций учителя, так и в виде сообщений учащихся. В конце занятий следует провести коллоквиум по изученным темам.

Итак, антропонимический материал имеет важное значение для полноценного воспитания школьников.

### **Список использованной литературы:**

1. Воронина Е.Ф., Юдина Т.М. Артионимы в структурном аспекте (на материале названий произведений изобразительного искусства художников Арктики) // Славянская филология: XXI век: материалы III Междунар. Научной конференции (Архангельск, 23 - 24 мая 2012 г.) / сост. Т.Н. Плешкова, М.Ю. Елепова; отв. ред. М.Ю. Елепова; Сев. (Арктич.) федер. ун - т. им. М.В. Ломоносова. – Архангельск: ИД САФУ, 2014. - С. 92 - 97.

2. Чайкина Ю.И., Смольников С.Н. История русских личных имен, отчеств и фамилий: материалы в помощь учителю.– Вологда, 2001. – 112 с.

© Т.М. Юдина, М.А. Павловская, 2015

УДК 343.4

Е.И. Андреева, В.Е. Полешов, Е.Ю. Чулкова  
студенты 3 курса юридического факультета  
Южно - Уральский государственный университет

### ОКОНЧАНИЕ ПРЕДВАРИТЕЛЬНОГО РАССЛЕДОВАНИЯ ПУТЕМ СОСТАВЛЕНИЯ ОБВИНИТЕЛЬНОГО ЗАКЛЮЧЕНИЯ

Обвинительное заключение имеет важное юридическое значение. Оно устанавливает пределы предстоящего судебного разбирательства, которое производится только в отношении обвиняемых и лишь по тому обвинению, которое было им предъявлено. В обвинительном заключении излагается существо дела: место и время совершения преступления, его способы, мотивы, последствия и другие существенные обстоятельства дела; сведения о потерпевшем; перечень доказательств, которые подтверждают наличие преступления и виновность обвиняемого; обстоятельства, смягчающие и отягчающие ответственность обвиняемого; доводы, приведенные обвиняемым в свою защиту, и результаты проверки этих доводов. Доводы, приводимые обвиняемым в свою защиту, и результаты проверки этих доводов излагаются в описательной части обвинительного заключения. Если обвиняемый не признал себя виновным, необходимо привести доказательства его виновности.

Обвинительное заключение условно можно разделить на три части: вводную (обвинительную), доказательственную и справочную.

В вводной (обвинительной) части рассматриваемого процессуального документа указываются подробные сведения о каждом обвиняемом (фамилии, имена и отчества обвиняемого или обвиняемых), излагаются также иные данные о его личности, отражающие как его отрицательные, так и положительные качества (пп.1, 2 ч.1 ст.220 УПК РФ)<sup>2</sup>.

В сжатой конкретизированной форме приводится существо обвинения каждого из обвиняемых в отдельности (существо обвинения, место и время совершения преступления, его способы, мотивы, цели, последствия и другие обстоятельства, имеющие значение для данного уголовного дела - п.3 ч.1 ст.220 УПК РФ). Излагается, какое именно преступление совершено, когда, где, кем (одним обвиняемым или в соучастии с кем - либо), каким способом, по каким мотивам, с какой целью, к каким оно привело последствиям. По каждому уголовному делу описание обстоятельств дела может быть дано в хронологическом порядке, т.е. в той последовательности, в какой они установлены следователем. В других делах используется систематический способ, т.е. изложение обстоятельств в том виде, котором они имели место в действительности. По наиболее сложным, много эпизодным делам применяется смешанный способ, который сочетает в себе хронологический и систематический методы изложения.

---

<sup>2</sup> Комлев Б. Использование доказательств в обвинительном заключении // Законность. - 2007. - № 7. - С.35.

Далее во вводной части обвинительного заключения приводится юридически выверенная итоговая формулировка обвинения с указанием, в совершении какого преступления он обвиняется и по какому пункту, какой части и статьи Уголовного кодекса Российской Федерации (далее - УК РФ) совершенные им действия квалифицируются следствием.<sup>3</sup>

Доказательственная часть обвинительного заключения включает в себя:

1) перечень тех данных следствия, которые подтверждают наличие преступления и виновность обвиняемого, с перечислением доказательств, подтверждающих обвинение;

2) доказательства, на которые ссылается сторона защиты, и результаты проверки этих доводов следствием. То есть, приводится: перечень доказательств, подтверждающих обвинение, и краткое изложение их содержания; перечень доказательств, на которые ссылается сторона защиты, и краткое изложение их содержания (пп.5, 6 ч.1 ст.220 УПК РФ).<sup>4</sup>

В обязательном порядке в обвинительном заключении отражаются доводы, приводимые обвиняемым и его защитником о своей невинности, либо касающиеся иных обстоятельств, подлежащих, по их мнению, рассмотрению судом.<sup>5</sup>

Результаты проверки доводов защиты и их опровержения также приводятся в обвинительном заключении непосредственно после каждого из перечня возражений по обвинению, выдвинутых стороной защиты.

Ошибкой является также изложение доказательств в обвинительном заключении без соотнесения их с конкретными преступными эпизодами, вменяемыми обвиняемому. Так, в обвинительном заключении, составленном по восьми преступным эпизодам уголовного дела и в отношении шести субъектов, все собранные по делу доказательства приведены без связи с конкретными эпизодами преступления, что, во - первых, является существенным нарушением норм ст.220 УПК РФ, во - вторых, ущемляет права обвиняемых на защиту от предъявленного им обвинения.<sup>6</sup>

Отдельным блоком в этой части обвинительного заключения излагаются данные, содержащиеся в материалах уголовного дела, касающиеся обстоятельств, смягчающих или отягчающих ответственность обвиняемых (ст.61, ст.63 УК РФ). Если имеются смягчающие или отягчающие ответственность обвиняемого обстоятельства, они должны быть перечислены с конкретной их "увязкой" с действием (бездействием) каждого обвиняемого (п.7 ч.1 ст.220 УПК РФ). Самостоятельным блоком в этой же части обвинительного заключения приводятся данные о потерпевшем (по каждому из них), характере и размере вреда, причиненному ему (им) преступлением. Если по делу причинен материальный ущерб и заявлен гражданский иск, эти факты также должны иметь отражение с указанием при этом подробных сведений о сумме заявленного гражданского иска, гражданском истце, гражданском ответчике (пп.8, 9 ч.1 ст.220 УПК РФ). Самостоятельной и важной частью обвинительного заключения является его справочная часть. Согласно ч.4 ст.220 УПК РФ к обвинительному заключению прилагается список лиц со стороны обвинения и со стороны защиты, подлежащих вызову на судебное заседание. К числу первых из них следует

<sup>3</sup> Комлев Б. Использование доказательств в обвинительном заключении // Законность. - 2007. - № 7. - С.35.

<sup>4</sup> Питерцев С.К. Составление обвинительного заключения. - СПб., Питер, 1998. - 126 с.

<sup>5</sup> Комлев Б. Использование доказательств в обвинительном заключении // Законность. - 2007. - № 7. - С.35.

<sup>6</sup> Там же. - С. 36.

относить потерпевших, свидетелей, показания которых подтверждают обвинение и характеризуют личность обвиняемых, экспертов, специалистов, переводчиков (при необходимости), гражданских истцов и гражданских ответчиков, законных представителей участников процесса. В список лиц, представляющих сторону защиты, включаются защитники, законные представители обвиняемого, а также свидетели, эксперты, специалисты, которые, по мнению обвиняемого и (или) его защитника, подлежат вызову в судебное заседание для допроса стороной защиты. О вызове таких лиц сторона защиты должна заявить следователю заранее по окончании ознакомления с уголовным делом в порядке выполнения им требований ст.217 УПК РФ.

В практике имеется пример, когда суд возвратил уголовное дело прокурору, поскольку в обвинительном заключении не были разграничены списки свидетелей стороны защиты и обвинения. Между тем в соответствии с п.3 ч.2 ст.221 УПК РФ прокурор при утверждении обвинительного заключения вправе дополнить или сократить список лиц, подлежащих вызову в суд, за исключением свидетелей со стороны защиты<sup>7</sup>. Закон обязывает следователя в приложении к обвинительному заключению составить также справку (ч.5 ст.220 УПК РФ): о сроках следствия; об избранных мерах пресечения обвиняемым с указанием времени содержания их под стражей и домашним арестом; о вещественных доказательствах; о гражданском иске; о принятых мерах по обеспечению гражданского иска и возможной конфискации имущества; о процессуальных издержках; о принятых следствием мерах по обеспечению прав иждивенцев (если таковые имеются у обвиняемых, потерпевших) с указанием соответствующих листов уголовного дела<sup>8</sup>.

Ввиду существенной важности справочной части обвинительного заключения, предлагается исключить чч.4 и 5 из ст.220 УПК РФ "Обвинительное заключение" и дополнить гл.30 УПК РФ новой ст.220.1: "Приложения к обвинительному заключению" со следующим содержанием<sup>9</sup>:

1. К обвинительному заключению прилагается список подлежащих вызову в судебное заседание лиц со стороны обвинения и защиты с указанием их места жительства и (или) места нахождения.

2. К обвинительному заключению также прилагается справка о сроках следствия, об избранных мерах пресечения с указанием времени содержания под стражей и домашнего ареста, вещественных доказательствах, гражданском иске, принятых мерах по обеспечению гражданского иска и возможной конфискации имущества, процессуальных издержках, при наличии у обвиняемого, потерпевшего иждивенцев; о принятых мерах по обеспечению их прав, наличие у обвиняемого имущества или жилища, которые могут остаться без присмотра. В справке должны быть указаны соответствующие листы уголовного дела.

3. К обвинительному заключению прилагается справка - сведения об обстоятельствах заключенного досудебного соглашения о сотрудничестве с указанием сведений: о характере и пределах содействия обвиняемого следствию в раскрытии и расследовании преступления, изобличении и уголовном преследовании других соучастников преступления, розыске имущества, добытого в результате преступления; о значении

<sup>7</sup> Парадеев В.М. О понятии обвинения // Уголовно - процессуальные формы борьбы с правонарушениями: Межвузовский сборник научных трудов. Свердловск, Изд - во СГУ, 2013. - С. 41.

<sup>8</sup> Парадеев В.М. О понятии обвинения // Уголовно - процессуальные формы борьбы с правонарушениями: Межвузовский сборник научных трудов. Свердловск, Изд - во СГУ, 2013. - С. 41.

<sup>9</sup> Питерцев С.К. Составление обвинительного заключения. - СПб., Питер, 1998. - 126 с.



сотрудничества с обвиняемым для раскрытия и расследования преступления, избощления и уголовного преследования других соучастников преступления, розыска имущества, добытого в результате преступления; о преступлениях или уголовных делах, обнаруженных или возбужденных в результате сотрудничества с обвиняемым\* (\*Примечание. Часть 3 используется в случаях, предусмотренных главой 40.1 УПК РФ)<sup>10</sup>.

4. К обвинительному заключению прилагается проект заявления государственного обвинителя о существовании предъявленного обвинения и порядке исследования доказательств, которое должно в себе содержать следующие сведения:

- 1) сколько раз, когда и какое именно обвинение предъявлялось;
- 2) когда было предъявлено последнее обвинение;
- 3) общественно - политическая оценка преступления;
- 4) общественно - правовое значение преступления;
- 5) какой главе, разделу, категории преступления в соответствии с УК РФ соответствует существо предъявленного обвинения;
- 6) минимальная и максимальная санкция, предусмотренная за предъявленное обвинение;
- 7) данные о личности подсудимого, которые необходимы для установления признаков состава преступления (должность, наличие лицензии для осуществления определенной деятельности);
- 8) достижение определенного возраста, наличие венерических заболеваний, наличие медицинского образования и лечебной должности;
- 9) смягчающие и отягчающие обстоятельства;
- 10) последствия совершения преступления;
- 11) порядок представления доказательств: (1. Доказательства, подтверждающие наличие преступления)<sup>11</sup>;
2. Доказательства, подтверждающие совершение преступления подсудимым;
3. Вывод о виновности подсудимого;
- 12) демонстрационные слайды для суда с участием присяжных заседателей и иные сведения, необходимые для постановления правосудного приговора\* (\*Примечание. Часть 4 указывается в случаях, предусмотренных главой 42 УПК РФ).

Обвинительное заключение должно содержать ссылки на тома и листы уголовного дела (ч.2 ст.220 УПК РФ). Обвинительное заключение подписывается следователем с указанием места и даты его составления (ч.3 ст.220 УПК РФ). Он же обеспечивает при необходимости (ст.18 УПК РФ) перевод обвинительного заключения. В судебной практике встречается пример, когда суд возвратил уголовное дело прокурору, поскольку в обвинительном заключении отсутствовала дата его составления. Кажущееся формальным, названное нарушение является существенным, так как наличие даты составления обвинительного заключения в итоге позволяет сторонам и суду проверить сроки предварительного расследования по делу, за рамками которых заключение не имеет юридической силы. А отсутствие даты утверждения прокурором заключения не позволяет определить соблюдение ряда процессуальных сроков, обеспечивающих права обвиняемого (ч.3 ст.229 УПК РФ)<sup>12</sup>.

<sup>10</sup> Питерцев С.К. Составление обвинительного заключения. - СПб., Питер, 1998. - 126 с.

<sup>11</sup> Питерцев С.К. Составление обвинительного заключения. - СПб., Питер, 1998. - 126 с.

<sup>12</sup> Ривлин А.Л. Общественное обвинение в суде // Советское гос. и право. - 2010. - № 9. - С.22.

Согласно пп.5 и 6 ч.1 ст.220 УПК РФ в обвинительном заключении указываются перечень доказательств, подтверждающих обвинение, и перечень доказательств, на которые ссылается сторона защиты. В таких перечнях должны не только указываться источники доказательств, но и приводиться краткое содержание самих сведений, на основании которых устанавливается наличие или отсутствие обстоятельств, подлежащих доказыванию при производстве по уголовному делу. В обвинительном заключении приводятся данные о личности обвиняемого, и излагается формулировка предъявленного обвинения с указанием статьи уголовного закона, предусматривающей данное преступление. Под формулировкой обвинения следует понимать краткое изложение факта преступления, вменяемого в вину, с указанием уголовного закона, по которому оно квалифицировано. Если лицо обвиняется в совершении нескольких преступлений, то формулировка обвинения излагается по каждому из этих преступлений. По групповому делу сведения о личности обвиняемого и формулировка обвинения должны быть изложены отдельно в отношении каждого из обвиняемых.

В справке о сроках следствия (ч.5 ст.220 УПК РФ) указывается движение уголовного дела с момента его возбуждения до составления обвинительного заключения, а именно: дата возбуждения уголовного дела, дата предъявления обвинения каждому из обвиняемых, дата окончания предварительного расследования и составления обвинительного заключения. В справке об избранных мерах пресечения сообщается, какие меры пресечения избраны в отношении обвиняемых. Если мерой пресечения было избрано содержание под стражей, то должно быть указано, с какого времени обвиняемый содержится под стражей, не упуская при этом из виду, что этот срок исчисляется с момента фактического задержания лица. В справке о вещественных доказательствах приводится перечень вещественных доказательств, сведения о месте их хранения, листы дела, где находятся протоколы их осмотра, постановления о приобщении к делу и документы о сдаче на хранение. В отношении гражданского иска должно быть указано: кем заявлен гражданский иск, каковы его размеры, какие меры приняты для его обеспечения (со ссылкой на листы дела). В справке о процессуальных издержках указываются суммы выплат свидетелям, потерпевшим, экспертам, специалистам, переводчикам, понятым, а также расходы на хранение, пересылку, исследование вещественных доказательств и иные расходы, понесенные при производстве расследования по данному делу.

Предлагается дополнить ст.5 УПК РФ новым пунктом 22.1: "Обвинительное заключение - это завершающий предварительное следствие процессуальный документ, содержащий сформулированное по делу обвинение, определяющее пределы судебного разбирательства, а также систему и анализ доказательств, и фокусирующее процессуальное решение компетентных органов и должностных лиц о возможности направления уголовного дела в суд для рассмотрения его по существу". Кроме того, представляется необходимым правовое регулирование правил языка и стиля при составлении обвинительного заключения. Следует также внести изменения в ряд статей УПК РФ: ст.18 УПК РФ (регламентация порядка выбора языка своего участия в уголовном судопроизводстве), ст.237 УПК РФ

(предусмотреть причиной возврата уголовного дела прокурору невручение перевода обвинительного заключения). Предлагается исключить ч.4 и 5 из ст.220 УПК РФ "Обвинительное заключение" и дополнить гл.30 УПК РФ новой ст.220.1: "Приложения к обвинительному заключению".

Так же предлагаем внести следующие изменения в действующее законодательство:

1) п. 5 ч. 1 ст. 220 УПК РФ формулировать следующим образом: «перечень доказательств, на которые ссылается сторона обвинения, и краткое изложение их содержания»;

2) в п. п. 8, 9 ч. 1 ст. 220 УПК РФ внести дополнение следующего содержания: «...с учётом обеспечения безопасности данных лиц»;

3) в п. 3 ч. 1 ст. 220 УПК РФ внести дополнение и формулировать следующим образом: «существо обвинения, место и время совершения преступления, его способы, мотивы, цели, последствия, обстоятельства, способствующие свершению преступления и другие обстоятельства, имеющие значение для данного уголовного дела»;

4) внести дополнение в ч. 5 ст. 220 УПК РФ «справка о наличии в уголовном деле досудебного соглашения о сотрудничестве, если таковое имеет место быть».

Представляется, что наряду со следователем, составившим обвинительное заключение, в его проверке должен обязательно участвовать и руководитель следственного органа (независимо от стажа следователя и степени доверия к нему руководителя).

Каждому руководителю следственного органа необходимо придерживаться алгоритма проверки обвинительного заключения для выявления в нем и устранения ошибок, в том числе и технических, руководствуясь при этом требованиями, предусмотренными ст. 220 УПК РФ.

### **Список использованной литературы:**

1. Комлев, Б. Использование доказательств в обвинительном заключении // Законность. - 2007. - № 7. - С.35.
2. Питерцев, С.К. Составление обвинительного заключения. - СПб., Питер, 1998. – 126 с.
3. Ривлин, А.Л. Общественное обвинение в суде // Советское гос. и право. – 2010. - № 9. - С.22.
4. Парадеев, В.М. О понятии обвинения // Уголовно - процессуальные формы борьбы с правонарушениями: Межвузовский сборник научных трудов. Свердловск, Изд - во СГУ, 2013. - С. 41.
1. Komlev, B. Ispol'zovanie dokazatel'stv v obvinitel'nom zakljuchenii // Zakonnost'. - 2007. - № 7. - S.35.
2. Pitercev, S.K. Sostavlenie obvinitel'nogo zakljuchenija. - SPb., Piter, 1998. – 126 s.
3. Rivlin, A.L. Obshhestvennoe obvinenie v sude // Sovetskoe gos. i pravo. – 2010. - № 9. - S.22.
4. Paradeev, V.M. O ponjatii obvinenija // Ugolovno - processual'nye formy bor'by s pravonarushenijami: Mezhvuzovskij sbornik nauchnyh trudov. Sverdlovsk, Izd - vo SGU, 2013. - S. 41.

## **О НЕКОТОРЫХ ПРОБЛЕМНЫХ ВОПРОСАХ ЛЕСОПОЛЬЗОВАНИЯ**

Право лесопользования - это неотъемлемая часть природопользования, так как по большей части оно схоже с ним. Тем не менее, в связи с формой государственной собственности на леса, его значением оно имеет свои характерные черты.

Лесопользование можно определить как использование ресурсов леса для каких либо целей.

Лесопользование должно закреплять:

- рациональное использование леса, контроль за его сокращением;
- сохранение функций лесов;
- обеспечение потребностей населения в лесах;
- сохранение биологического разнообразия. [6,с.47]

Сейчас криминогенная ситуация в данной области зависит от ряда факторов. К этому приводит:

- 1) низкая заработная плата работников лесохозяйственных предприятий;
- 2) безработица;
- 3) законодательная несостоятельность;
- 4) фактор «безнаказанности»;
- 5) отсутствие мониторинга использования леса;
- 6) высокие цены на дерево;
- 7) неправильная организация лесной охраны, ее неэффективность или отсутствие;
- 8) недостаточная точность оценки лесных ресурсов.

Преступная деятельность часто затрагивает служебную деятельность работников леса, что усиливает опасность совершаемых преступлений.[3,с. 122]

К наиболее распространенным преступлениям относятся: неправомерное получение права лесопользования; подкуп; незаконная вырубка. Такие преступления губительны для экологической безопасности государства.

Также существенной проблемой в использовании лесов является определение стартовой цены при выставлении лесных участков на аукцион. Такая цена устанавливается с учетом ст. 73 и 76 Лесного кодекса Российской Федерации, но не меньше аренды или покупки лесных насаждений. [8, с.22]

Так как цену назначает собственник, то ее можно изменять в целях эффективного использования ресурсов.[2, с.26]

Важна и проблема использования лесных ресурсов для хозяйственных целей. Особую трудность в этом вопросе вызывает оформление прав на лесные участки.

Как известно, лесные ресурсы – собственность государства и субъектов, в связи с этим указанные ресурсы физические и юридические лица имеют возможность брать в аренду, либо выкупать.[7, с.109]

Еще одной проблемой является проведение линий электропередач вблизи лесов и просек. Как правило, ширина охранных зон воздушных линий электропередачи совпадает с шириной просек, которые необходимы для хозяйственных целей.

Так, к примеру, электросетевые организации при содержании просек обязаны обеспечивать:

- содержание просеки в пожаробезопасном состоянии;
- поддержание ширины просек согласно нормам законодательства;
- вырубку или обрезку крон деревьев (лесных) насаждений, произрастающих на просеках, высота которых превышает 4 метра.

Также, на землях лесного фонда должны осуществляться мероприятия по охране, защите, воспроизводству лесов.[9, с.41]

Если лица, использующие леса, не проводят такие мероприятия и не обязаны это делать, органы государственной власти, органы местного самоуправления размещают заказы на выполнение работ по охране, защите, воспроизводству лесов.

Поэтому такие участки передаются иным лицам в рамках государственных контрактов по осуществлению вышеуказанных мероприятий по охране, защите и воспроизводству лесов.

Это и порождает коллизию законов, при которой сетевые организации обязаны выполнять мероприятия по содержанию леса, а уполномоченный орган государственной власти в то же время обязан размещать государственный заказ на выполнение работ по охране, защите и воспроизводству лесов.[5, с.210]

В связи с международными обязательствами необходимо улучшение лесного законодательства, приведение его в соответствие с международными стандартами в этой области.

Поэтому, мы предлагаем следующее. В целях решения острой проблемы незаконного лесопользования необходимо законодательно закрепить порядок организации лесопользования с учетом соблюдения интересов государства. Необходимо использовать сертификацию и лицензирование. А также усилить контроль в этой области.

Для устранения незаконного дохода лицами, следует ввести комиссионную оценку стоимости изъятых лесных ресурсов и брошенной древесины с участием независимого эксперта.

Также необходимо предусмотреть оформление прав на лесные участки для эксплуатации линий электропередачи только под всем линейным объектом. Также необходимо ввести фиксированный размер аренды земли лесного хозяйства.

#### **Список использованной литературы:**

1. "Лесной кодекс Российской Федерации" от 04.12.2006 N 200 - ФЗ (ред. от 13.07.2015) (с изм. и доп., вступ. в силу с 01.10.2015) // "Российская газета", N 277, 08.12.2006

2. Большаков Н. М., Жиделева В. В., Левина И. В. Методологические подходы к оценке устойчивости лесного сектора экономики на базе индикаторов дохода // Региональная экономика. Теория и практика. 2010. № 10 (145). С. 26 - 36.

- 3.Ерофеев Б.В. Экологическое право России. - М.: Юриспруденция, 2006.С.122
- 4.Жданова Ю.В., Зиновьева И.С. Современные проблемы незаконного лесопользования в РФ и пути их решения // Современные наукоемкие технологии 2013. №10. С.287 - 288
- 5.Каменев А.Л. Повышение эффективности лесопользования в регионе // Экономика региона. 2010. №4. С.210 - 214
- 6.Карпачевский М.Л., Тепляков В.К., Яницкая Т.О., Ярошенко А.Ю. Основы устойчивого лесопользования : учеб. пособие для вузов М., 2009. С.47
- 7.Комментарий к новому Лесному кодексу Российской Федерации (под ред. Тихомирова М.Ю.). - Изд. Тихомирова М. Ю., 2007.С.109
- 8.Павлов П. Новый Лесной кодекс и рыночная экономика // Российская юстиция. 2007. № 2. С.22 - 29
- 9.Чернякевич Л. М., Милкова О. И. Развитие стратегического лесного планирования в новых институциональных условиях лесопользования // Региональная экономика. Теория и практика. 2009. № 42 (135). С. 41.

© Т.В. Банникова, Е.А. Исаенко, 2015

## УДК 336

**В.О. Вейс** - студент  
Институт прокуратуры  
ФГБОУ ВПО «Саратовская государственная юридическая академия»  
г. Саратов, Россия  
Научный руководитель: доцент, к.ю.н. Костина С.

### **К ВОПРОСУ О ЗАКЛЮЧЕНИИ ДОГОВОРА РОЗНИЧНОЙ КУПИ - ПРОДАЖИ ПОСРЕДСТВОМ СЕТИ ИНТЕРНЕТ**

Современный мир – это компьютерные технологии, инновации и глобальное техническое оснащение. Каждый из нас уже и не может представить себе жизнь, работу, учебу без гаджетов. Российское законодательство долгое время не признавало интернет – как сферу гражданского оборота. Российские пользователи достаточно часто стали использовать интернет - пространство для поиска информации, для заключения различных гражданско - правовых сделок.

Также растет и число покупателей в, так называемых, интернет - магазинах. В соответствии с положениям ГК «Договор в письменной форме может быть заключен путем составления одного документа, подписанного сторонами, а также путем обмена письмами, телеграммами, телексами, телефаксами и иными документами, в том числе электронными документами, передаваемыми по каналам связи, позволяющими достоверно установить, что документ исходит от стороны по договору». [1] Web - страница содержит предложение делать оферты, а заполненный и отправленный бланк заказа – оферту. Если предложение на web - странице содержит все существенные условия договора, то для заключения договора требуется, лишь направление акцепта, которое осуществляется нажатием кнопки - иконки, подтверждающей согласие со стороны лица, получившего оферту и получение

акцепта, которое презюмируется мгновенным, так как связь в интернет - пространстве мгновенна. То есть, фактически, договор можно считать заключенным в момент нажатия кнопки, которая подтверждает наше соглашение. Следовательно, договор считается заключенным, когда Вам пришло уведомление о принятии акцепта (например: «Ваш заказ успешно оформлен!»). Покупатель, подтверждает свою личность в интернет - магазине, как правило, путем регистрации. Как мы помним, по определению, договор должен быть заключен путем составления одного документа, подписанного сторонами, а также путем обмена документами посредством почтовой, телеграфной, телетайпной, телефонной, электронной или иной связи, позволяющей достоверно установить, что документ исходит от стороны по договору. Происходит ли обмен документами в данном случае и возможно ли установить, что они исходят от надлежащих сторон? Как правило, единственным подтверждением вашего заказа является электронный бланк, информация на котором не всегда достоверна. Если рассмотреть данный договор, как продажу товаров по образцам или дистанционный способ продаж, то в данном случае каким образом продавец, в случае нарушения его прав, сможет доказать заключение договора? Для этого, как минимум, необходимо точно определить личность того, кто заключил договор купли - продажи, ведь воспользоваться компьютером мог кто угодно.

Полагаю, что необходимо более четкое урегулирование заключения данного договора. Например, введение норм, которые установят способ установления достоверной информации о сторонах договора.

Также, изучив судебную практику, можно найти множество дел по поводу размещения рекламы алкогольной продукции, а также предложения услуг по заказу и доставке алкогольных напитков по территории РФ. Вход на данные сайты свободный, не требует предварительной регистрации и пароля, ознакомиться с содержанием указанной страницы и скопировать информацию в электронном варианте может любой Интернет - пользователь. На данных Интернет - ресурсах, осуществляется реализация алкогольных напитков дистанционным путем. Согласно условиям о доставке, размещенным на сайте, заявки осуществляются непосредственно через сам сайт. Доставка заказа осуществляется по предоплате. Данная деятельность и сама информация является незаконной, так как нарушается ч. 5 ст. 16 Федерального закона 22 ноября 1995 г. N 171 - ФЗ "О государственном регулировании производства и оборота этилового спирта, алкогольной и спиртосодержащей продукции и об ограничении потребления (распития) алкогольной продукции" не допускается розничная продажа алкогольной продукции с 23 часов до 8 часов по местному времени. То есть реализуется механизм продажи алкогольной продукции дистанционным способом неограниченному кругу лиц (запрещена продажа алкогольной продукции несовершеннолетним), в неограниченный период времени путем предварительной оплаты товара и его доставки по указанному плательщиком адресу. [2]

Суд, учитывая все нормы, предусмотренные существующим законодательством, признает запрещенной информацию и данную деятельность на территории Российской Федерации.

В силу, того, что по данному вопросу большое количество судебной практики, полагаю, что стоит ввести четкий контроль по заключению данных договоров.

Как мы видим, Интернет, и заключение сделок посредством него является все - таки местом, слабо урегулированным действующим гражданским законодательством. Общие

нормы гражданского права хоть и универсальные и с успехом применяются для электронных договоров, полностью не справляются с теми формами электронной коммерции, которые появляются во «всемирной паутине»

#### **Список использованной литературы:**

1. Гражданский кодекс Российской Федерации (часть вторая) от 26.01.1996 № 14 - ФЗ (ред. от 29.06.2015), (с изм. и доп., вступ. в силу с 01.07.2015) // Собрание законодательства РФ, 29.01.1997, № 5, Ст.410

2. РосПравосудие. Судебная практика. Режим доступа : <https://rospravosudie.com> свободный. – Загл. с экрана

© В.О. Вейс, 2015

**УДК 343**

**Э.И. Галлямов**

студент 3 курса юридического факультета  
Южно - Уральский государственный университет

**В.Е. Полешов**

студент 3 курса юридического факультета  
Южно - Уральский государственный университет

### **УСТАНОВЛЕНИЕ ПСИХОЛОГИЧЕСКОГО КОНТАКТА, КАК ТАКТИЧЕСКИЙ ПРИЕМ ДОПРОСА ПОДОЗРЕВАЕМОГО, ОБВИНЯЕМОГО**

Вне зависимости от процессуального статуса допрашиваемого лица и независимо от иных факторов, на основе которых можно классифицировать тактические приемы допроса, на практике применяются общие тактические положения, которые распространяются на производство любого допроса.

Как известно, целью проведения любого допроса считается получение следователем достоверных показаний. Установление истины по делу и решение на этой основе задач правосудия возможны лишь при условии активных и квалифицированных действий следователя по собиранию, оценке и проверке доказательств, не последнюю роль в общей массе которых играют показания подозреваемых и обвиняемых.

Обвиняемый, если он действительно виновен в совершении инкриминируемого ему преступления, лучше других знает многие обстоятельства, необходимые для вынесения справедливого и обоснованного приговора: цели и мотивы своих криминальных действий, круг причастных к преступному деянию лиц, места сокрытия доказательств и т.д. Установление этих важнейших обстоятельств иным (кроме допроса обвиняемого) способом бывает во многих случаях крайне затруднено либо даже невозможно.

Достоверные показания подозреваемого, обвиняемого позволяют следователю к тому же более глубоко исследовать обстоятельства, которые входят в предмет доказывания по расследуемому уголовному делу, что оказывает прямое влияние на результат установления истины. Достижение чистосердечного раскаяния лица свидетельствует об успешном



решении следователем и другой важной задачи – направления правонарушителя на путь исправления.

С точки зрения психологии, такое следственное действие, как допрос является взаимодействием допрашиваемого лица и следователя. Целью такого взаимодействия принято считать получение важных сведений о каких - либо фактах, которые имеют непосредственное отношение к рассматриваемому делу. Но как известно, отсутствие психологического контакта между участниками этого следственного действия, помешает в выполнении поставленных задач и достижении поставленной цели.

Психологический контакт подразумевает наличие атмосферы при проведении допроса, благодаря которой допрашиваемое лицо чувствует уважение по отношению к допрашивающему, осознает важность стоящих перед ним задач. В такой ситуации допрашиваемый подсознательно исключает возможное наличие у следователя личных мотивов в действиях, понимает надобность предоставления правдивой информации в целях установления правды. Подорвать доверие допрашиваемого лица могут такие действия следователя, как обман. Попытки поймать допрашиваемого в ловушку создают благоприятную атмосферу для формирования конфликтной ситуации.

Психологическая взаимосвязь образуется в основном благодаря правильным и целесообразным действиям следователя, но стоит отметить, что благоприятная обстановка не возникнет без должного поведения и правильной спокойной реакции допрашиваемого лица. Не только следователь должен вести себя так, как диктует закон, но и допрашиваемое лицо. Допрашиваемый обязан понимать цель обращения к нему следователя, а также он должен быть готовым вести себя в соответствии с законом. Наверное, единственная трудность, которая может помешать следователю при допросе - отличие требований уголовного законодательства от мысленно выработанных в голове допрашиваемого лица его субъективных интересов.

Л.Б. Филонов и В.И. Давыдов, писали: «Психологический контакт - это такие взаимоотношения следователя и допрашиваемого во время допроса, при которых следователь наиболее успешно ведет допрос и может плодотворно и безошибочно применить соответствующие тактические приемы, а также предвидеть дальнейший ход допроса». По мнению других авторов под психологическим контактом следует понимать «итог деятельности следователя при допросе».

Следовательно необходимо законным способом вызвать у допрашиваемого лица уважение по отношению к своим нравственным, интеллектуальным и профессиональным качествам в целях образования благоприятной атмосферы и психологического контакта. Зачастую при допросе перед следователями находятся люди, которые в каких - либо личных качествах ничем не уступают ему самому, это честные законопослушные граждане, которые в силу обстоятельств оказались в числе потерпевших или свидетелей. Крайне важно, чтобы следователь сумел преподнести себя как компетентного человека, профессионала своего дела, который знает свои функциональные обязанности и ответственно подходит к их исполнению.

Психологический контакт будет успешно установлен следователем с допрашиваемым лицом благодаря культурной, грамотной речи, ее убедительности, наличию в ней логики. На сегодняшний день имеется серьезно развитая теория устной речи, которая, безусловно, помогает в достижении максимальной пользы в ходе речевого общения.

Перед проведением допроса, следователь должен проанализировать личность подозреваемого, обвиняемого. Именно это поможет следователю предугадать линию поведения подозреваемого, обвиняемого на допросе и выработать необходимую тактику допроса с применением каких бы то ни было психологических приемов.

#### **Список использованной литературы:**

1. Filonov, LB Psychological techniques of interrogation of the accused / LB Filonov, V. Davydov // Questions of psychology. - 1966 - Vol. 6 - 370.

© Э.И. Галлямов, В.Е. Полешов, 2015

**УДК 341**

**А.А. Ганеева**

Студент 3 курса факультета истории и юриспруденции  
Елабужский институт  
Казанского (Приволжского) федерального университета  
Г. Елабуга, Российская Федерация

### **НЕКОТОРЫЕ ПРОБЛЕМЫ МЕЖДУНАРОДНОГО ЭКОЛОГИЧЕСКОГО ПРАВА**

Перед мировым сообществом в XXI веке возникают различные проблемы, которые связаны с распространением ядерного и химического оружия, международным терроризмом, различного рода эпидемиями и заболеваниями и другие. К числу наиболее сложных проблем, стоящих перед мировым сообществом, относятся и проблемы связанные с изменением климата и загрязнением окружающей среды.

Общепризнано, что современное международное право часто называют правом Устава Организаций Объединенных Наций (далее – ООН). И действительно именно Устав ООН определил принципы, Декларация о принципах международного права (1970 г.) их закрепила, а Хельсинский Заключительный акт Совещания по безопасности и сотрудничеству в Европе (1975 г.) дополнил и внес ряд новых основополагающих принципов международного права, которые являясь его общими нормами, имеют наибольшее значение для обеспечения международного мира и безопасности, определяют общие правила поведения субъектов международных отношений [1, с. 359].

При этом международное право занимает особое место среди отраслей права и юридических наук, учитывая, что регулирует межгосударственные и некоторые связанные с ними внутригосударственные отношения, которые в целом определяются существованием системы международно - правовых норм, отличительной от системы внутригосударственного права [2, с. 88]. Одной из проблем, которая представляет межгосударственное и внутригосударственное значение является международная экологическая проблема.

На современном этапе развития Российского государства, перед ее обществом, как и в целом перед мировым сообществом, достаточно остро встают проблемы [3, с. 222]

международного экологического характера, т.е. проблемы международного экологического права, которые связаны с изменением климата и загрязнением окружающей среды.

Предметом авторского рассмотрения будут некоторые проблемы международного экологического права.

Учитывая предмет исследования, представляют интерес следующие вопросы: какие имеются международные правовые акты по вопросам охраны окружающей среды; какие причины порождают проблемы окружающей среды; какие международные межгосударственные и негосударственные организации занимаются проблемами охраны окружающей среды; какие меры (методы) используются для охраны окружающей среды; как Россия участвует в охране окружающей среды? На многие из указанных вопросов имеются научные публикации, что не мешает автору высказать свое мнение [4, с. 507].

Общепризнано, что в связи с научно - техническим прогрессом и развитием промышленности в XX веке возросла опасность загрязнения окружающей среды. Именно это обстоятельство послужило толчком для развития правового регулирования охраны окружающей среды. Первыми международно - правовыми актами по вопросам охраны окружающей среды стали Стокгольмская декларация, принятая на Конференции ООН по проблемам окружающей человека среды 1972 г. и Декларация, принятая на Конференции ООН по окружающей среде 1992 г. (Рио - де - Жанейро). В этих декларациях были выражены два значимых принципа о суверенном праве государств на собственные ресурсы и не причинении ими ущерба окружающей среде за пределами их юрисдикции [5, с. 527]. Дальнейшее развитие правовое регулирование защиты окружающей среды получит при подписании 22 апреля 2016 г. Парижского соглашения по климату в штаб - квартире ООН.

Как известно, проблемы защиты окружающей среды подпадают под правовое регулирование государств и международного сообщества, что выражается в заключение двусторонних и многосторонних договоров, в функционировании международных организаций по охране окружающей среды.

Так, вопросы охраны окружающей среды входят в компетенцию органов ООН: Генеральной Ассамблеи, Экономического и социального Совета (ЭКОСОС) и Международного суда ООН. В рамках международной охраны окружающей среды также действуют специализированные учреждения ООН: Программа ООН по окружающей среде (ЮНЭП), ООН по вопросам образования, науки и культуры (ЮНЕСКО), Всемирная Организация здравоохранения (ВОЗ), Продовольственная и сельскохозяйственная организация ООН (ФАО). К международным межправительственным организациям относится Международное агентство по атомной энергии (МАГАТЭ) и Межправительственная морская консультативная организация (ИМКО).

В части разрешения споров по экологическим вопросам важное значение принадлежит Международному экологическому суду (МЭС), учрежденному на конференции в Мехико в ноябре 1994 г.

В свою очередь к неправительственным международным экологическим организациям относятся: Международный союз по охране природы (МСОП), независимая международная общественная организация Гринпис (Greenpeace – «Зеленый мир»).

Как было выше отмечено, в связи с научно - техническим прогрессом страдает не только окружающая среда как место обитания не только человека, но и других живых организмов, в том числе животных. Промышленность и бурная деятельность по освоению территории

привело к уменьшению мест обитания животных, а это в свою очередь, стало одной из причин исчезновения их видов. Животные являются частью нашей биосферы, экосистемы. Под «*экосистемой*», согласно ст. 2 Конвенции ООН о биологическом разнообразии, понимается динамичный комплекс сообществ растений, животных и микроорганизмов, а также их неживой окружающей среды, взаимодействующих как единое функциональное целое [6]. Выпадение любого элемента из этой системы способно привести к нарушению целостности и баланса. Вследствие чего возможна угроза и для самого человека, так как нарушение системы может привести и к ее полному разрушению. Во - вторых, исчезновение вида – это безвозвратная утрата уникальной информации, хранящейся в его генах. Редкие виды имеют огромное этическое, образовательное и эстетическое значение. Многие из них являются реликтами прошлых эпох и поэтому важно их сохранение для познания законов эволюции, другие являются для людей символами дикой природы [7].

Конвенция о биологическом разнообразии была принята государствами 5 июня 1992 г. в Рио - де - Жанейро на Конференции ООН по окружающей среде и развитию и вступила в силу 29 декабря 1993 г. Конвенция открыта для подписания всеми странами. Участниками Конвенции на сегодняшний день стали 190 государств.

Согласно ст. 1 Конвенции, одной из ее целей является сохранение биологического разнообразия. Для начала необходимо, что же значит понятие «*биологическое разнообразие*» [6]. Статья 2 Конвенции дает ее четкое определение как «*вариабельность живых организмов из всех источников, включая, среди прочего, наземные, морские и иные водные экосистемы и экологические комплексы, частью которых они являются; это понятие включает в себя разнообразие в рамках вида, между видами и разнообразие экосистем*» [6].

Представляет научный интерес и Красная книга Международного союза охраны природы (МСОП) 2014 г., которая включает в себя 76 199 видов, из них 22 413 находятся под угрозой исчезновения. В редакции Красной книги 2013 г. под угрозой исчезновения находилось 21 286 видов [8]. По подсчетам ученых, исчезновение видов происходит в 1 000 раз быстрее естественного уровня. Это означает, о потери от 10 до 130 видов каждый день [9]. По словам других ученых, исчезновение видов неизбежно. Однако на сегодняшний день все естественные причины оттесняются человеческим фактором, его воздействием на экосистему.

По мнению автора, это несоизмеримые причины, если учесть даже временные промежутки исчезновения при естественном уровне и при воздействии человеческого фактора, когда человек истощал, «хищнически» уничтожал ее компоненты. Кроме того, в ст. 15.2 Конвенции также указано, что «*наблюдаемое в настоящее время уменьшение биологического разнообразия является в значительной степени результатом деятельности человека и представляет серьезную угрозу для развития человечества*» [6].

В Красную книгу, например, занесено млекопитающее семейства кошачьих – манул, обитающее в степях и полустепях Евразии (в том числе и в Красную книгу России), а также в Красный список МСОП со статусом «*близкий к угрожаемому*» и в Приложение II Конвенции CITES (1995) [10]. Охота на манула запрещена, однако не стоит забывать о таком явлении, как браконьерство. Снежный барс (по - другому его еще называют ирбис, или снежный леопард), обитающий в горных массивах Центральной Азии, внесен в Красную книгу МСОП, в Красную книгу России, а также в охранные документы других

стран. Популяция вида в 2003 году по различным оценкам составляла от 4 до 7 тысяч особей. По состоянию на 2015 год охота на ирбисов также повсеместно запрещена [11].

Для начала необходимо изучить причины исчезновения видов животных. Таковыми являются: загрязнение окружающей среды, чрезмерное добывание и промысел в запрещенных зонах, интродукция чуждых видов, прямое их уничтожение для защиты сельскохозяйственной продукции, случайное (непреднамеренное) уничтожение (например, на автомобильных дорогах). При этом под интродукцией понимается «преднамеренное или случайное переселение особей какого-либо вида животных и растений за пределы естественного ареала в новые для них места обитания в результате человеческой деятельности» [12]. Хочется подчеркнуть, что также одной из причин исчезновения видов является браконьерство.

В соответствии со ст. 7 Конвенции, договаривающиеся стороны, государства, участницы Конвенции, проводят на территории своего государства мониторинг компонентов, которые требуют неотложных мер по сохранению, открывают наибольшие возможности для устойчивого развития, мониторинг процессов и категорий деятельности, оказывающих негативное влияние на сохранение биологического разнообразия [6].

Следовательно, один из методов по сохранению видов является мониторинг. Мониторинг дает понимание причин, обуславливающих исчезновение многообразия видов, что впоследствии помогает находить пути для предотвращения этого процесса и новые пути их сохранения. Кроме того, систематизация таких данных дает четкую картину о состоянии биологического разнообразия в каждом отдельно взятом государстве, о сходствах и различиях в причинах исчезновения видов при сравнительном анализе государств, об эффективности и исполнении государствами своих обязательств, вытекающих из подписанной Конвенции. Также создается возможность для сравнительного анализа опыта государств, и обмена этим опытом.

Каждая Договаривающаяся Сторона, согласно ст. 8 Конвенции, насколько это возможно и целесообразно [6]: а) создает систему охраняемых районов или районов, в которых необходимо принимать специальные меры для сохранения биологического разнообразия; б) регулирует или рационально использует биологические ресурсы, имеющие важное значение для сохранения биологического разнообразия в охраняемых районах или за их пределами, для обеспечения их сохранения и устойчивого использования; в) содействует защите экосистем, естественных мест обитания и сохранению жизнеспособных популяций видов в естественных условиях; г) принимает меры по реабилитации и восстановлению деградировавших экосистем и содействует восстановлению находящихся в опасности видов, в частности, посредством разработки и осуществления планов и других стратегий рационального использования.

Как указывалось выше, одна из причин исчезновения видов животных, это сокращение естественных мест обитания животных. Это связано с вырубкой лесов, освоением территорий, со строительством и т.д. Одним из выходов из ситуации становится создание заповедников. Однако это искусственно созданная территория для обитания животных, необходимо восстановление лесов, полей и других мест естественной среды их обитания.

Несмотря на правовую регламентацию этого вопроса, необходимо эффективное его исполнение и реализация, т.к. без исполнения «нормы мертвы». Много случаев

браконьерства, поэтому необходима совокупность эффективных методов по борьбе с преступлениями в международном экологическом праве.

В ст. 10 Конвенции [6] в пункте «е», одной из задач государств - участниц Конвенции, объявлено поощрение сотрудничества между правительственными органами и частным сектором своей страны в разработке методов устойчивого использования биологических ресурсов.

Важное условие прописано в ст. 11, что «Государства принимают, насколько это возможно и целесообразно, оправданные с экономической и социальной точек зрения меры, стимулирующие сохранение и устойчивое использование компонентов биологического разнообразия» [6]. Общими методами государственного управления являются убеждение, принуждение, поощрение. Принуждение как метод государственного управления срабатывает не всегда, однако оно необходимо, что выражается в установлении правил поведения в правовых нормах, и применении санкций к его нарушителям. Поощрение же, как метод управления всегда оказывал положительное влияние. Поощрение – это средство влияния, при помощи системы вознаграждений, для побуждения следовать действиям, в которых заинтересовано общество и государство, стимулирование социально полезной деятельности [13, с. 35].

Таким образом, сохранение биологического разнообразия возможно через поощрительные меры. С другой стороны, необходимо не стимулирование, а понимание каждым гражданином своей страны важности сохранения биологического многообразия и желание достижения такой цели через собственные побуждения.

По своей сущности ст. 13 Конвенции регламентирует метод убеждения. Статья предусматривает, что государства: а) поощряют и стимулируют понимание важного значения сохранения биологического разнообразия и требуемых для этого мер, а также его пропаганду через СМИ и включение этих вопросов в учебные программы [6].

Следовательно, важную роль играет и метод убеждения. Особенно важна работа с молодежью, так как именно молодежь является будущим нашей страны, и именно она будет определять дальнейший ход истории нашего мира. Поэтому важно осведомлять о причинах важности сохранения видов, необходима пропаганда через СМИ, в том числе через интернет - ресурсы, из которых молодые люди больше всего получают информацию.

Таким образом, проанализированные международно - правовые акты и общетеоретические положения по проблемам международного экологического права позволяют акцентировать внимание на *Конвенции ООН о биологическом разнообразии* и обуславливают необходимость совершенствования методов ее реализации. При этом сохранение видов животных необходимо не только из нравственных побуждений, но и для самого человека, и не только в части изучения биосистемы, но и для существования самого человека в экосистеме. Кроме того, бесконтрольное негативное воздействие человека на биосистему может обернуться негативными последствиями и для самого человека, вплоть до исчезновения человечества.

#### **Список использованной литературы:**

1. Жадан В.Н. Международное право и его значение при изучении в вузах // Молодой ученый. – 2013. – № 2 (49). – С. 359 - 362.
2. Жадан В.Н. Международное право в системе российского законодательства // Армия и общество. – 2012. – № 2 (32). – С. 88 - 93.

3. Жадан В.Н. Криминогенная ситуация в России, ее значение для безопасности граждан // Проблемы современной науки: сборник научных трудов: выпуск 8. Часть 1. – Ставрополь: Логос, 2013. – С. 221 - 227.

4. Жадан В.Н. Актуальные вопросы о системе коррупционных преступлений // Молодой ученый. – 2015. – № 13. – С. 507 - 513.

5. Международное право: Учебник / Р.А. Каламкарян., Ю.И. Мигачев. М.: Эксмо. 2004. 688 с.

6. Конвенция о биологическом разнообразии 1992 г. (вступ. в силу 29.12.1993 г.) – [Электронный ресурс] – Режим доступа. – URL: [http://www.un.org/ru/documents/decl\\_conv/conventions/biodiv.shtml](http://www.un.org/ru/documents/decl_conv/conventions/biodiv.shtml) (дата обращения: 12.12.2015).

7. Чашкин П.В. Правовая охрана редких и исчезающих видов животных: Автореферат диссертации на соискание ученой степени кандидата юридических наук – [Электронный ресурс] – Режим доступа. – URL: <http://law.edu.ru/book/book.asp?bookID=1260064> (дата обращения: 12.12.2015).

8. Новая редакция Красной книги 2014 г. Страсть к деликатесам приводит к вымиранию видов – [Электронный ресурс] – Режим доступа. – URL: <http://nature-time.ru/2014/12/povaya-redaktsiya-krasnoj-knigi-2014/#i-2> (дата обращения: 12.12.2015).

9. 25 видов животных, находящихся на грани вымирания – [Электронный ресурс] – Режим доступа. – URL: <http://terramia.ru/chelovek-i-priroda/25-vidov-zhivotnyh-nahodyashhiesya-na-grani-vymiraniya/> (дата обращения: 12.12.2015).

10. Манул – [Электронный ресурс] – Режим доступа. – URL: <https://ru.wikipedia.org/wiki/Манул> (дата обращения: 12.12.2015).

11. Ирбис – [Электронный ресурс] – Режим доступа. – URL: <https://ru.wikipedia.org/wiki/Ирбис> (дата обращения: 12.12.2015).

12. Олейник А.А., Буйлов О.П. Экологические проблемы животного мира – [Электронный ресурс] – Режим доступа. – URL: <http://www.scienceforum.ru/2015/927/9267> (дата обращения: 12.12.2015).

13. Теория государства и права / Н.И. Матузов, А.В. Малько. – М.: Юристъ, 2004. – 261 с.

© А.А. Ганеева, 2015

**УДК 343.85**

**А.Ю. Гордеев**, к.ю.н.,

старший преподаватель кафедры уголовно - правовых дисциплин  
Белгородского юридического института МВД России имени И.Д. Путилина  
г. Белгород, Российская Федерация

## **К ВОПРОСУ О ПОВЫШЕНИИ ЭФФЕКТИВНОСТИ КОМПЛЕКСНЫХ МЕР БОРЬБЫ С РЕЦИДИВНОЙ ПРЕСТУПНОСТЬЮ**

Сегодня современная уголовная политика Российской Федерации все увереннее ориентируется на требования международных стандартов, берет курс на активную перестройку уголовного законодательства в соответствии с передовыми достижениями развитых европейских стран. На государственном уровне и в средствах массовой информации широко обсуждаются вопросы кардинального изменения в подходе к содержанию преступников в условиях изоляции от общества, расширения спектра мер

уголовно - правового характера, не связанных с наказанием, поиска допустимых средств сокращения тюремного населения.

Вместе с этими изменениями меняется и концепция уголовно - исполнительной политики государства по исправлению, перевоспитанию и ресоциализации осуждённых.

Вместе с тем, несмотря на реформы и разрабатываемые долгосрочные концепции с целью предупреждения преступности, криминогенная обстановка в стране по - прежнему остается напряженной. Согласно официальным данным МВД России за 2014 г., всеми правоохранительными органами за последний отчетный период зарегистрировано 2190,5 тыс. преступлений, что на 1,8 % меньше, чем за аналогичный период 2013 года.

Однако в соответствии с теми же данными выясняется, что за последнее время в России существенно увеличилось количество рецидивных преступлений. Так, если в 2009 г. доля преступлений ранее судимых лиц была 32,2 % , в 2010 г. - 37,1 % , в 2011 г. - 40,7 % , в 2012 г. - 46,6 % , в 2013 г. - 49,6 % (+5,2 % ), то в 2014 г. уже 53,7 % (+3 % АППГ), т.е. каждое второе расследованное преступление совершено лицами, ранее совершавшими преступления[14].

Вместе с тем, среди лиц, совершивших преступления, удельный вес ранее судимых лиц незначительно снизился с 31,8 % в 2013 г. до 30,7 % в 2014г.

На заседании коллегии МВД России 4 марта 2015 года Министр внутренних дел Российской Федерации генерал - полковник полиции Владимир Колокольцев в своей речи отметил, что в комплексе мер профилактического характера, осуществляемых полицией, приоритетное значение имеет работа с лицами, склонными к совершению правонарушений и стоящими на профилактических учетах. Речь идёт, прежде всего, о ранее судимых, отбывавших наказание в местах лишения свободы и не ставших на путь исправления. Основным рычагом воздействия на эту категорию лиц является институт административного надзора, восстановленный несколько лет назад.

По состоянию на 1 января 2015 года он установлен в отношении почти 74 тысяч человек. В ходе его осуществления к административной ответственности привлечено порядка 59 тысяч поднадзорных, по фактам уклонения от надзора возбуждено 2,5 тысячи уголовных дел. Во многом благодаря комплексному подходу удалось снизить уровень рецидивной преступности на пять с лишним процентов[15]. В результате из числа лиц, состоящих под надзором, повторно совершили преступления всего 6 % .

Уровень рецидивной преступности в зависимости от региона России колеблется от 25 до 40 % .

Также следует учитывать и тот факт, согласно информации, представленной ФСИН России в текущем году на свободу из исправительных учреждений выйдут 1302 осуждённых. При этом обобщенные данные говорят о том, что в 85 % случаев повторное совершение преступления допускается в течение первых трех лет после освобождения – явное свидетельство наличия серьезных проблем профилактики.

Безусловно, не следует сбрасывать со счетов и происходящее в последнее время качественное ухудшение характеристик личности осужденных к лишению свободы, 80 % которых отбывают наказание за совершение тяжких и особо тяжких преступлений. В отношении значительной части не удастся достичь целей наказания, и они продолжают сохранять высокую степень общественной опасности после освобождения из исправительного учреждения.



Несмотря на то, что согласно норм Уголовно - исполнительного кодекса РФ администрация учреждения, исполняющего наказание, не позднее чем за шесть месяцев до истечения срока лишения свободы осужденного должна уведомлять органы местного самоуправления и государственную службу занятости по избранному им месту жительства о его предстоящем освобождении от наказания, трудоспособности, образовании, профессии, наличии жилья, приходится констатировать повсеместное невыполнение данной правовой нормы.

Как неудовлетворительный можно оценить также уровень взаимодействия между территориальными органами полиции и подразделениями по исполнению наказаний, не связанных с лишением свободы. Данные подразделения, созданные лишь в 2005 году, пока еще в организационно - техническом плане слабы, не в состоянии постоянно следить за соблюдением осужденными установленных судом правоограничений, из - за чего их деятельность носит в основном формальный характер. Зачастую органы полиции не получают необходимых сведений о подучетных лицах, что не позволяет своевременно применить к ним соответствующие меры наказания и организовать индивидуальную профилактическую работу.

Касаясь факторов, снижающих эффективность предупреждения повторных преступлений, совершенных освобожденными из мест лишения свободы рецидивистами, особенно следует остановиться на проблемах их социальной адаптации. Стоит отметить, что последствия отбывания наказания в виде лишения свободы связаны с прекращением социально полезных связей осужденного, которые имелись у него до осуждения.

Ранее судимые лица, вновь совершающие преступление, представляют повышенную общественную опасность. Сочетание дерзости, чувства безнаказанности, правовой нигилизм побуждают их к совершению новых, более опасных преступлений.

Освободившись из мест лишения свободы, бывшие осужденные возвращаются в общество с приобретенными в заключении знаниями, которые не всегда носят положительный характер. Поэтому в данном случае государство должно обращать внимание на таких лиц, стремиться к тому, чтобы они вели правопослушный образ жизни и не совершали вновь преступлений.

Проблема социальной адаптации лиц, отбывающих уголовное наказание, всегда интересовала не только криминологов и специалистов уголовного исполнительного права, но и все российское общество, поскольку она имеет как теоретическое, так практическое значение. По выражению Председателя правительства РФ Д.А. Медведева: "социализация осужденных, возвращение их к нормальной жизни - главная задача Федеральной службы исполнения наказаний, но и самая сложная".

В частности, у лиц, освободившихся из мест лишения свободы, низкий профессиональный уровень и неподготовленность в сложившихся экономических условиях к достойной конкуренции на рынке труда, поэтому они сталкиваются с большими проблемами в процессе трудоустройства. В результате это может способствовать повторному совершению преступлений.

Как показывает мировой опыт, без консолидации усилий всех субъектов профилактики правонарушений решить данную проблему невозможно.

Можно отметить, что Главным управлением по обеспечению охраны общественного порядка и координации взаимодействия с органами исполнительной власти субъектов

Российской Федерации в целях предупреждения рецидивной преступности в территориальные органы было направлено всего 9 организационно распорядительных документов – указаний и обзоров о проведении различных мероприятий в части повышения эффективности контроля и профилактической работы с ранее судимыми лицами, в том числе ОПМ «Надзорник», указаний по контролю за лицами, освобождающимися из исправительных учреждений.

Правовую основу деятельности органов внутренних дел по предупреждению рецидивной преступности составляют:

- нормы Уголовного кодекса РФ (ст.ст. 17, 18, 73, 74, 79, 90 - 93, 314.1), Уголовно - исполнительного кодекса РФ (ст. 173.1, 183, гл. 22, 24, 26.2), Уголовно - процессуального кодекса РФ (ч. 2 ст. 73);

- Федеральный закон от 07.02.2011 г. №3 - ФЗ «О полиции», в котором определены основные обязанности (пп. 13, 14, 26 ст. 12) и права (пп. 11 - 14, 33, 34 ст. 13) сотрудников полиции по предупреждению рецидивной преступности[1];

- Федеральный закон от 6 апреля 2011 г. № 64 - ФЗ "Об административном надзоре за лицами, освобожденными из мест лишения свободы"[2], устанавливающий перечень лиц, в отношении которых устанавливается административный надзор, основания и сроки его установления. Также в нем указываются виды ограничений, возлагаемые на поднадзорное лицо, его права и обязанности, а также полномочия органов внутренних дел при осуществлении административного надзора.

- приказ МВД России № 19 от 17.01.2006 г. «О деятельности органов внутренних дел по предупреждению преступлений»[6], в п. 6.8 которого говорится о том, что территориальные органы МВД России на районном уровне осуществляют контроль (надзор) за соблюдением лицами, освобожденными из мест лишения свободы, установленных для них в соответствии с законом запретов и ограничений; также отдельные меры предусмотрены пунктами 6.7, 7.13, 9.4, 9.9, 14.3, 15.3, 15.7, 15.9, 18.3;

- приказ МВД РФ от 8 июля 2011 г. № 818 "О порядке осуществления административного надзора за лицами, освобожденными из мест лишения свободы"[7], детально регламентирует порядок осуществления органами внутренних дел административного надзора за лицами, освобожденными из мест лишения свободы;

- приказ МВД РФ № 1166 от 31.12.2012 г. «Вопросы организации деятельности участковых уполномоченных полиции»[8], отводя основную роль в профилактике рецидива преступлений участковым уполномоченным полиции.

4 октября 2012 г. был издан совместный приказ Минюста России и МВД России № 190 / 912 «Об утверждении Регламента взаимодействия ФСИН России и МВД России по предупреждению совершения лицами, состоящими на учете уголовно - исполнительных инспекций, преступлений и других правонарушений»[9], который направлен на организацию взаимодействия уголовно - исполнительных инспекций и органов внутренних дел по предупреждению рецидивной преступности. Регламент подробно определяет порядок взаимодействия территориальных органов ФСИН России и территориальных органов МВД России по предупреждению совершения преступлений и других правонарушений осужденными, которым назначено наказание, не связанное с лишением свободы, или наказание в виде лишения свободы при условном осуждении, состоящими на учете уголовно - исполнительных инспекций.

Ежемесячно направляются в отделы списки лиц, освобождающихся из исправительных учреждений, ежедневно во исполнение приказа УМВД России Белгородской области от 25.12.2012 № 607, которым утверждена «Инструкция по проведению мероприятий в отношении лиц, освобождённых из мест лишения свободы»[10] осуществляется контроль прибытия и постановки на учёт этих лиц после освобождения, а также результаты по установлению административного надзора.

В целях исполнения распоряжения Губернатора Белгородской области от 14 мая 2012 года № 300 - р «Об утверждении механизма взаимодействия заинтересованных органов по выявлению и социальной реабилитации (адаптации) неработающих и не имеющих постоянного источника доходов граждан»[11]. Приказом УМВД России по Белгородской области от 6 декабря 2012 года утверждена комиссия УМВД по контролю и организации работы с ранее судимыми лицами, утверждено положение данной комиссии, задачей которой является оценка результатов работы комиссий территориальных органов по профилактике ранее судимых, мерах по их социальной адаптации и трудоустройству.

Для помощи несовершеннолетним, освобождающимся из воспитательных колоний, Основами государственной молодежной политики Российской Федерации на период до 2025 года[12], утвержденными распоряжением Правительства РФ от 29.11.2014 № 2403 - р, в подпункте «г» пункта 12 предусмотрены социальные механизмы реализации государственной молодежной политики в виде «развития форм государственной поддержки для молодежи, находящейся на профилактическом лечении и в исправительных учреждениях (в том числе по ее дальнейшей социализации).

Вместе с тем, предупреждение рецидивной преступности предполагает активное, целенаправленное воздействие на весь комплекс обуславливающих ее причин и условий. Это воздействие должно осуществляться путем применения различных по своему содержанию мер на общесоциальном, специально - криминологическом и индивидуальном уровнях.

В этой связи, с целью снижения уровня рецидивной преступности на территории России необходимо разработать и внедрить комплексную программу мер для реализации проекта "О мерах по снижению уровня рецидивной преступности на территории Российской Федерации" при активном участии различных субъектов профилактики. Данные меры, безусловно, будут способствовать росту эффективности государственной уголовной политики противодействия рецидивной преступности. Основные механизмы предупреждения данному виду преступности должны иметь системный характер и опираться на стратегическое партнерство государства и общества - сотрудничество правоохранительных органов и институтов гражданского общества.

#### **Список использованной литературы:**

1. Федеральный закон от 07.02.2011 г. №3 - ФЗ (ред. от 13.07.2015) «О полиции» // Собрание законодательства РФ. 14.02.2011. № 7. Ст. 900.
2. Федеральный закон от 6 апреля 2011 г. № 64 - ФЗ (ред. от 28.12.2013) «Об административном надзоре за лицами, освобожденными из мест лишения свободы» // Российская газета. № 75. 08.04.2011.
3. Уголовный кодекс Российской Федерации от 13.06.1996 г. № 63 - ФЗ (в ред. от ред. от 13.07.2015) // Собрание законодательства РФ. 1996. № 25. Ст. 2954.

4. Уголовно - исполнительный кодекс Российской Федерации от 08.01.1997. № 1 - ФЗ (ред. от 28.11.2015) // Российская газета. № 9. 16.01.1997.

5. Уголовно - процессуальный кодекс Российской Федерации" от 18.12.2001. № 174 - ФЗ (ред. от 13.07.2015) // Российская газета. №249. 22.12.2001.

6. Приказ МВД России № 19 от 17.01.2006 г. «О деятельности органов внутренних дел по предупреждению преступлений».

7. Приказ МВД РФ от 8 июля 2011 г. № 818 "О порядке осуществления административного надзора за лицами, освобожденными из мест лишения свободы".

8. Приказ МВД РФ № 1166 от 31.12.2012 г. «Вопросы организации деятельности участковых уполномоченных полиции».

9. Приказ Минюста России и МВД России от 4 октября 2012 г. № 190 / 912 «Об утверждении Регламента взаимодействия ФСИН России и МВД России по предупреждению совершения лицами, состоящими на учете уголовно - исполнительных инспекций, преступлений и других правонарушений».

10. Приказа УМВД России по Белгородской области от 25.12.2012 № 607 « Об утверждении инструкции по проведению мероприятий в отношении лиц, освобождённых из мест лишения свободы».

11. Распоряжение Губернатора Белгородской области от 14 мая 2012 года № 300 - р «Об утверждении механизма взаимодействия заинтересованных органов по выявлению и социальной реабилитации (адаптации) неработающих и не имеющих постоянного источника доходов граждан».

12. Распоряжение Правительства РФ от 29.11.2014 № 2403 - р « Об утверждении Основ государственной молодежной политики Российской Федерации на период до 2025 года».

13. Преступность и правонарушения (2010 - 2014): Статистический сборник. – М.: ФКУ ГИАЦ МВД России, 2015. С. 150.

14. Выступление Министра внутренних дел РФ генерал - полковника полиции В.А Колокольцева на расширенном заседании коллегии Министерства 4 марта 2015 года / Официальный сайт МВД России. [Электронный ресурс] // URL: <https://mvd.ru/documeNst/3327920> (дата обращения: 10.12.2015).

© А.Ю. Гордеев, 2015

**НК - 343**

**А.Э. Даньянова**

Студентка Института права Башкирского государственного университета, РФ, г.Уфа.

Научный руководитель - Ахмадуллин А.С., к.ю.н доцент

E - mail: [danyanova@bk.ru](mailto:danyanova@bk.ru)

## **К ВОПРОСУ О ВОЗМОЖНОСТИ УВЕЛИЧЕНИЯ РАЗМЕРА СТОИМОСТИ ПОХИЩЕННОГО ИМУЩЕСТВА, С КОТОРОГО НАСТУПАЕТ УГОЛОВНАЯ ОТВЕТСТВЕННОСТЬ ПО ЧАСТИ 1 СТАТЬИ 158 УГОЛОВНОГО КОДЕКСА РФ**

*Аннотация: в данной статье рассматривается возможность увеличения размера стоимости похищенного имущества, с которого наступает уголовная ответственность по части 1 статьи 158 Уголовного кодекса РФ, последствия увеличения размера похищенного имущества, а также предложение Верховного Суда по этому вопросу.*

**Ключевые слова:** кража, размер похищенного имущества, уголовная ответственность, Верховный Суд РФ.

В соответствии с действующим законодательством уголовная ответственность по части 1 статьи 158 Уголовного кодекса РФ (далее – УК РФ) наступает, в случае, если размер стоимости похищенного имущества будет более одной тысячи рублей, в противном случае лицо подлежит административной ответственности по статье 7.27 КоАП РФ[1].

В соответствии с данным подходом определения уголовной ответственности по статье 158 УК РФ, за последние три года за кражу без отягчающих обстоятельств (по части первой статьи 158 УК РФ) было осуждено около 230 тысяч лиц. Из более 60 тысяч лиц, осужденных в 2014 году за незначительные кражи, каждый второй осуждался условно или к штрафу (условно – около 13,5 тысяч лиц, к штрафу – более 16 тысяч лиц). При этом около 8 тысяч лиц были подвергнуты штрафу в размере, не превышающем 5 тысяч рублей, более 8 тысяч лиц – штрафу в размере от 5 тысяч до 25 тысяч рублей. Еще в отношении почти 30 тысяч лиц уголовные дела прекращены по нереабилитирующим основаниям[3].

Стоит заметить, что данный подход к применению уголовной ответственности не соответствует некоторым положениям уголовного законодательства.

Так, например, если лицо похитило имущество на сумму чуть более одной тысячи рублей, то формально, в силу действующего законодательства оно подлежит уголовной ответственности. Однако, стоит сказать о том, что данное деяние, хоть и носит характер, противоправного, и за это деяние лицо подлежит уголовной ответственности, но данное деяние не соответствует характеру и степени общественной опасности преступления, что нарушает положение статьи 6 УК РФ, где указано, что наказание и иные меры уголовно - правового характера, применяемые к лицу, совершившему преступление, должны быть справедливыми, то есть соответствовать характеру и степени общественной опасности преступления, обстоятельствам его совершения и личности виновного[2]. Следует отметить, что, по словам заместителя председателя Верховного Суда РФ Владимира Давыдова, за прошлый год 12 тыс. человек были приговорены к наказанию за кражу от 1 тыс. до 2,5 тыс. руб., некоторым из них было назначено реальное лишение свободы [4].

К тому же, данный порядок, несет негативные последствия для российского общества, поскольку, уголовная ответственность влечет судимость. И если обратиться к статистике, указанной выше, то в РФ ежегодно, по данной категории дел, число судимых увеличивается на 60т. человек, что может привести к криминализации всего общества и дальнейшей дестабилизации страны в целом, поскольку судимость, по своей сути, это уголовно - правовое обременение, которое вызвано фактом состоявшегося осуждения лица к определенной мере наказания, с наличием которого закон связывает наступление неблагоприятных для лица последствий общесоциального и правового характера, которые предусмотрены действующим законодательством. Судимость, как известно, сопряжено с различными ограничениями не только для самого лица, которое совершило преступление, но и для его родственников. Это проявляется, например, при принятии на работу, взятии кредита и так далее. Кроме того, по словам, Президента РФ В.В. Путина: «Сама судимость, как правило, негативно сказываются на их дальнейшей судьбе и нередко приводят к последующим преступлениям»[5].

Из всего выше указанного, можно сделать вывод о том, что ограничение, указанное в примечании статьи 7.27 КоАП РФ, не соответствует существующей в РФ обстановке и не позволяет адекватно реагировать на вызовы современности. И потому, в целях реализации принципов справедливости, гуманности и экономии уголовной репрессии Верховный суд Российской Федерации (далее - ВС РФ) предложил проект Федерального закона «О внесении изменений в Уголовный кодекс Российской Федерации и Уголовно - процессуальный кодекс Российской Федерации по вопросам совершенствования оснований и порядка освобождения от уголовной ответственности», в рамках которого ВС РФ предлагает повысить стоимость похищенного имущества при совершении хищения чужого имущества, т.е. кражи, до пяти тысяч рублей, при этом стоит, отметить, что данный проект не затрагивает квалифицирующие признаки состава преступления, указанные в части 2, 3, 4 УК РФ.

При этом, одновременно для обеспечения надлежащей защиты прав собственности в законопроекте предлагается дополнить УК РФ новой статьей 158.1, в которой установить уголовную ответственность за совершение мелкого хищения лицом, подвергнутым административному наказанию за аналогичные действия. Это позволит должным образом реагировать на противоправное поведение лиц, склонных к систематическому хищению чужого имущества[3].

Данный проект, также, предполагает дифференцировать административную ответственность за мелкие хищения в зависимости от размера стоимости похищенного и установить более строгую ответственность за хищения на сумму от одной до пяти тысяч рублей, что в свою очередь дает возможность из уголовной плоскости перейти в административную.

Как мы видим, данное предложение ВС РФ должно позитивно повлиять на уголовное законодательство по данной категории дел, поскольку:

1. уменьшит число судимых лиц, что, безусловно, благоприятно повлияет на внутрисполитическую обстановку;
2. будет соответствовать принципам уголовного законодательства, поскольку лицо получит то наказание, которое будет соответствовать степени и характеру общественной опасности деяния, а также дополнительную возможность освобождения от уголовной ответственности;
3. уменьшит нагрузку на правоохранительные органы, которые смогут заниматься более тяжкими преступлениями, что в свою очередь, также, уменьшит нагрузку на судебную систему;

Подводя итог, стоит сказать, что увеличение размера стоимости похищенного имущества необходимо, вследствие перечисленных выше обстоятельств и благоприятно скажется на внутренних процессах протекающих в РФ.

#### **Список использованной литературы:**

1. Кодекс Российской Федерации об административных правонарушениях от 30 декабря 2001 г. № 195 - ФЗ (ред. от 03.11.2015) // СПС «Консультант плюс». Дата обращения: 14.12.2015.
2. Уголовный кодекс Российской Федерации от 13.06.1996 г. №63 - ФЗ (ред. от 16.07.2015) // СПС «Консультант плюс». Дата обращения: 14.12.2015.

3. Постановление Пленума Верховного Суда Российской Федерации от 31 июля 2015 г. № 37 «О внесении в Государственную Думу Федерального Собрания Российской Федерации проектов федеральных законов «О внесении изменений в Уголовный кодекс Российской Федерации и Уголовно - процессуальный кодекс Российской Федерации по вопросам совершенствования оснований и порядка освобождения от уголовной ответственности» и «О внесении изменений в отдельные законодательные акты Российской Федерации в связи с принятием Федерального закона «О внесении изменений в Уголовный кодекс Российской Федерации и Уголовно - процессуальный кодекс Российской Федерации по вопросам совершенствования оснований и порядка освобождения от уголовной ответственности» // СПС «Консультант плюс». Дата обращения: 14.12.2015

4. Михайлова А. Убийственная скорость [Электронная скорость] / Михайлова А. // Деловая ежедневная газета РБК, 2015. 3 августа (№123). Режим доступа: <http://www.rbcdaily.ru>. Дата обращения: 14.12.2015.

5. Послание Президента Российской Федерации от 3 декабря 2015 года [Электронный ресурс] // Президент РФ [Официальный сайт]. Режим доступа: <http://kremlin.ru>. Дата обращения: 14.12.2015.

© А.Э. Даньянова, 2015

## УДК 343.22

**А.Р.Залиев**

Студент 2 курса

юридический факультет

Башкирский государственный университет

Г. Стерлитамак, Российская Федерация

Научный руководитель: к.ю.н., доцент Ишмухаметов Я.М.

## **ВВЕДЕНИЕ УГОЛОВНОЙ ОТВЕТСТВЕННОСТИ ЮРИДИЧЕСКИХ ЛИЦ В РФ**

Одной из наиболее острых проблем теории уголовного права, среди обсуждаемых сегодня в России, является вопрос о введении уголовной ответственности юридических лиц.

В первом из проектов нового УК РФ, представленном Министерством юстиции РФ, в Верховный Совет Российской Федерации в 1993 году, субъектом уголовной ответственности признавались как физические, так и юридические лица, а уголовной ответственности юридических лиц была посвящена отдельная глава. Основанием уголовной ответственности юридического лица предлагалось считать совершение физическим лицом деяния, содержащего признаки состава преступления, предусмотренного уголовным законом, когда оно было совершено в корыстных или иных интересах юридического лица. В качестве наказаний для юридического лица предлагались: возложение обязанности загладить причиненный вред, штраф и приостановление деятельности юридического лица. Цели применения этих видов наказания определялись как пресечение деятельности юридических лиц, представляющей общественную опасность

для личности, окружающей среды, общества и государства, а также возмещение причиненного преступлением ущерба.

Но УК РФ, вступивший в действие с 1 января 1997 г., остался на традиционной позиции: уголовной ответственности подлежит только вменяемое физическое лицо (ст. 19). Все положения Уголовного кодекса (вина, соучастие, наказание и его цели, назначение наказания, обстоятельства, смягчающие и отягчающие наказание, и др.) исходят из этого принципиально важного положения. Однако нельзя считать, что и в законодательном плане проблема уголовной ответственности юридических лиц в российском законодательстве окончательно снята. В связи с этим значительный интерес представляет обращение к законодательствам зарубежных стран, в которых активно поддерживается идея введения уголовной ответственности за некоторые преступления для юридических лиц (организаций, корпораций). Так, в Уголовном кодексе Нидерландов данному вопросу посвящена ст. 51, в которой сказано, что уголовно наказуемые деяния совершаются как физическими, так и юридическими лицами. Если уголовно наказуемое деяние совершается юридическим лицом, то по возбужденному уголовному делу могут быть вынесены решения о наказаниях и о принятии принудительных мер, насколько это возможно в рамках закона: 1) в отношении юридического лица; или 2) в отношении лиц, которые дали задание на совершение деяния, а также в отношении лиц, которые фактически руководили запрещенным деянием; или 3) совместно против лиц, указанных в подпунктах 1 и 2. Более развернуто этот вопрос освещен в Уголовном кодексе Франции, принятом в 1992 г. Согласно ст. 121 - 2 УК Франции, юридические лица, за исключением государства, несут уголовную ответственность в случаях, предусмотренных законом или постановлением, за преступные деяния, совершенные в их пользу их органами или представителями. Уголовная ответственность юридических лиц не исключает уголовной ответственности физических лиц, являвшихся исполнителями или соучастниками совершения тех же действий. Таким образом, согласно французскому законодательству уголовная ответственность юридических лиц является дополнительной, обусловленной и специальной. Французский Уголовный кодекс допускает ответственность юридических лиц по очень широкому спектру преступлений.

По поводу введения уголовной ответственности для юридических лиц складываются различные, зачастую полярные мнения. Так, например, проведенное в 1999 - 2005 гг. анкетирование сотрудников правоохранительных органов по вопросу «Как вы относитесь к установлению уголовной ответственности юридических лиц?» показало: из всех опрошенных 40,5 % ответили, что данный вопрос требует изучения; 38,7 % — против установления такой ответственности; 15,3 % высказались за установление уголовной ответственности юридических лиц, а 5,5 % ответили, что постановка этого вопроса преждевременна. Прокуроры (18 %) и судьи (15,3 %) считали, что институт уголовной ответственности юридических лиц требует дальнейшего изучения. Аналогичного мнения придерживались 7,2 % следователей. В результате проведенного в 2005 - 2008 гг. анкетирования среди профессорско - преподавательского состава юридических вузов и факультетов, а также социологических опросов работников правоохранительных органов был выявлен возросший интерес к проблеме уголовной ответственности юридических лиц по сравнению с периодом 1999—2005 гг. Из всех опрошенных 59,3 % ответили, что данный вопрос требует изучения; 18,2 % - против установления такой ответственности; 18,8 %



были за установление уголовной ответственности юридических лиц, а 2,7 % ответили, что постановка этого вопроса преждевременна. [1. с. 15.]

Уголовное право предусматривает ответственность физических лиц в связи с наличием у них воли, мышления и психического отношения к содеянному. Вина представляет собой психическое отношение лица к совершаемому им общественно опасному действию или бездействию и его последствиям, выражающимся в форме умысла или неосторожности [2, с. 304]. При законодательном оформлении уголовной ответственности юридических лиц необходимо учитывать, что преступления, совершаемые юридическими лицами, имеют свои особенности. Общим основанием для привлечения юридических лиц к уголовной ответственности является совершение преступления, предусмотренного законом. В уголовном законодательстве должно быть оговорено, в каких случаях юридическое лицо может быть субъектом преступления. В силу своей особенности юридические лица в большинстве случаев могут совершить преступления лишь посредством физических лиц (индивидов), выступающих в качестве его законного представителя. В силу этих обстоятельств юридическому лицу может вменяться в вину только поведение таких лиц, которые находятся в определенной связи с этим коллективно хозяйствующим субъектом, предприятием, учреждением, организацией, т. е. индивида, правоспособного представлять юридическое лицо в его внешней и внутренней деятельности. Уголовный закон должен связывать преступления, совершенные юридическими лицами, не только с совершением самого действия (бездействия), но и с наступлением тяжких последствий (гибель людей, значительная недостача товаров и материальных ценностей). Ответственность юридических лиц должна возникать только при условии, что существует причинная связь между причиненным ущербом (тяжкими последствиями) и антиобщественным и противоправным поведением юридических лиц. Оценка преступного поведения юридических лиц включает в себя оценку целей, субъективных намерений этого поведения. Понимание вины как определенного психологического отношения к совершенному преступному деянию и его последствиям неприменимо к юридическому лицу. Это положение прямо следует из сущности юридического лица и его природы как сложного социального явления, которое объясняет одна из теорий сущности юридического лица — «теория фикций» Савиньи, согласно которой — юридическое лицо в качестве субъекта правоотношений существует лишь в силу закона и благодаря социально экономической необходимости в участии в экономическом обороте наряду с физическими лицами их специальных социальных образований (корпораций) [4, С.128]. Поэтому, фиктивность юридического лица как субъекта права свидетельствует о том, что корпорация не может совершить какого-либо уголовного деяния как отдельно взятое физическое лицо. Таким образом, деяние юридического лица — это фикция.

Итак, согласно основным положениям уголовного права, вина как психическое отношение лица к совершенному им общественно опасному деянию (действию или бездействию) и его последствиям в форме умысла или неосторожности, выражается в совокупности определенных психических процессов, происходящих в центральной нервной системе человека. Следовательно, юридическое лицо (фиктивное по своей природе, не обладающее ни телом, ни разумом) не может быть признано субъектом преступления. Но стоит сказать, что хотя пока в РФ субъектом уголовной ответственности хозяйствующие субъекты не являются, но, безусловно, определенная необходимость в этом

называет. Так , в 2011 году Следственным комитетом РФ был разработан и внесен на обсуждение проект Федерального закона, предусматривающий применение в отношении юридических лиц мер уголовно - правового воздействия), в котором причастность юридического лица к преступлению определяется: совершением преступления в интересах юридического лица и использованием юридического лица в целях совершения, сокрытия преступления или последствий преступления. Соответственно первые шаги в отношении этого вопроса сделаны, что говорит о том что этот институт нуждается в комплексном анализе и дальнейшей детальной проработке.

#### **Список использованной литературы:**

1. Абашина Л. А. Юридическое лицо как субъект уголовной ответственности: Автореферат дисс. на соискание уч. степени канд. юрид. наук. — М., 2008. — 26 с.
2. Курс уголовного права. Общая часть. Учение о преступлении. Том 1. Учеб. для вузов. / под ред. Н. Ф. Кузнецовой. — М.: ИКД «Зер - цало - М», 2002. — 624 с.
3. Козлова Н. В. Понятие и сущность юридического лица. Очерк истории и теории: Учебное пособие. — М., 2003.
4. Советское гражданское право: в 2 т. / В.А. Рясенцев [и др.]; отв. ред. В.А. Рясенцев. - М.: Юрид. лит., 1965. - Т. 1. - 560 с.

© А.Р.Залиев, 2015

**УДК 341.9**

**Т. В. Банникова**

студентка 4 курса юридического факультета ЮЗГУ  
г. Курск, Российская Федерация

**Е. А. Исаенко**

студентка 4 курса юридического факультета ЮЗГУ  
г. Курск, Российская Федерация

### **О НЕКОТОРЫХ ПРОБЛЕМАХ ТРАНСНАЦИОНАЛЬНЫХ КОРПОРАЦИЙ В МЧП**

В настоящее время увеличивается объем внешнеэкономических связей. Это подтверждается множеством иностранных инвестиций, движениях капитала, увеличении объемов международного производства и масштабов обмена технологиями, а также мировым разделением труда. Здесь важную роль играют транснациональные корпорации (ТНК). Это хозяйственные объединения, которые складываются из головной (родительской, материнской) компании и сети зарубежных филиалов.[2, с.39]

Случается так, что такие компании могут стать неплатежеспособными, то есть возникает ситуация, именуемая трансграничной несостоятельностью. Отсюда необходима выработка единой политики регулирования трансграничной несостоятельности. Однако, проблему это не решает. Это порождается тем, что в силу каких то государственных особенностей среди

государств нет единого понятия банкротства. Следовательно, каждое государство, признает свои особенности национальных законодательств о несостоятельности. [7, с.28]

Существующую в Российской Федерации модель регулирования несостоятельности нельзя отнести к числу эффективных и непредрвзятых.

Анализируя область трансграничного банкротства, стоит отметить, что государство стремится к защите своих публичных интересов, но в одном государстве обанкроченные компании ликвидируют, в других – восстанавливают платежеспособность, и дабы избежать споров, необходимо доверие между странами и сближение правовых и экономических представлений о банкротстве. Это порождается отсутствием универсального международного акта, регламентирующего вопросы трансграничного банкротства. Не рассмотрение данной проблемы порождает споры государств. [5, с.82]

В соответствии с пунктами 4 - 6 статьи 1 Закона «О несостоятельности», если международным договором Российской Федерации установлены иные правила, чем те, которые предусмотрены законом, применяются Правила международного договора Российской Федерации. То есть, в нашей стране применяется национальное законодательство, либо международный договор.

Тем не менее, законы, в которых описывается несостоятельность трансграничных групп несовершенны, и вопросов не решают. [4, с.32]

Неверным является суждение о том, что положения об участии иностранных кредиторов и о признании решений иностранных судов ограничены статьей. 1 Федерального Закона «О несостоятельности (банкротстве)». [1]

Сложности трансграничного банкротства также возникают из за различного характера национальных законодательств в данном вопросе. [3, с.29]

Выходом из данной проблемы мы видим создание федерального закона на основе Типового закона ЮНСИТРАЛ о Трансграничной несостоятельности. [6, с.65]

В настоящее время в связи с такой неопределенностью возбуждаются независимые производства и на основе национальных законодательств решаются данные проблемы. При этом рассмотрение дел затягивается затягивается, активы размываются, и они теряют системные качества. Следовательно, под удар подставляются не только кредиторы, но вся мировая торговля. Поэтому, считаем, что необходимо выработать единый способ устранения долгов, и создать специализированный орган по таким спорам.

### **Список использованной литературы:**

- 1.Федеральный закон от 26.10.2002 N 127 - ФЗ (ред. от 13.07.2015) "О несостоятельности (банкротстве)" (с изм. и доп., вступ. в силу с 01.10.2015) // "Российская газета", № 209 - 210, 02.11.2002.
- 2.Ануфриева Л. П. Международное частное право. Том 3. М., БЕК, 2010. С. 39.
- 3.Витрянский В.В. Научно - практический комментарий (постатейный) к ФЗ «О несостоятельности (банкротстве)». - М: Статут, 2004. С.29
- 4.Ивасенко, А. Г. Антикризисное управление: учеб. пособие / А. Г. Ивасенко, Я. И. Никонова, М. В. Каркавин. – М.: Кнорус, 2013. С. 32 - 39
- 5.Кован С. Е. Теория антикризисного управления социально - экономическими системами (ресурсный подход): монография / С. Е. Кован. – М.: ИНФА - М, 2014. С.82

6.Липай К.А. Пробелы действующего законодательства Российской Федерации в вопросах регулирования трансграничной несостоятельности и пути их восполнения // Пробелы в российском законодательстве. 2012. №4. С.65 - 67

7.Хайрюзов В.В. Некоторые проблемы правового регулирования трансграничной несостоятельности (банкротства) // Право и политика. 2006. № 7. С.28 - 33

© Т.В. Банникова, Е.А. Исаенко, 2015

**УДК 34.01**

**Д.З. Ишимбаев**

Аспирант

Институт права

Башкирский государственный университет,

г. Уфа, Российская Федерация

### **ТЕОРИИ МЕСТНОГО УПРАВЛЕНИЯ И ИХ ВЛИЯНИЕ НА ГОРОДСКИЕ РЕФОРМЫ В 1870 - 1892 ГОДАХ В РОССИИ**

Значительное место в ряду государственно - правовых реформ второй половины XIX в. в России отводится Городской реформе 1870 г., которая установила в России всесословное самоуправление. На тот момент местное управление в России базировалось на так называемой общественной теории местного управления.

Становление и развитие городского местного самоуправления в России, которое сложилось в ходе Городской реформы 1870 г., вызвало обширную дискуссию среди ученых, государственных и общественных деятелей, четко разделившихся на две группы: сторонников общественной и государственной теории местного управления.

Б.Н. Чичерин в своих работах указывал на присутствие в местном управлении дуалистического начала – общественного и правительственного. Подобный дуализм Б.Н. Чичерин пояснил необходимостью отделять «чисто государственную сферу» из сферы деятельности частных союзов. Правительственное, то есть политическое, начало свое воплощение находит в соответствующем бюрократическом аппарате, общественное - в местном представительстве. Чичерин считает, что в условиях самодержавия выборные местные учреждения, которые наделены широкими правами, особенно важны и нужны. Он указывал, что приобретение социальной поддержки за счет предоставления свободы общественным силам откроет возможность этому образу управления удовлетворять соответствующие нужды государственного развития [1, с. 56 - 58].

Приверженцы государственной теории указывали на тесную взаимосвязь органов самоуправления с истока всего государственного устройства и необходимости введения их в систему государственных учреждений. Так, А. Градовский, включая самоуправление к понятию политическому, определял систему самоуправления как такую систему внутреннего управления, при которой государство передает определенные из своих полномочий и задач в ведение местного населения, то из этого следует, что они имеют

право действовать на правах государственных властей»[2, с. 213 - 214]. В данном случае речь идет о том, что у органов самоуправления должна быть возможность в соответствующих пределах осуществлять «акт власти». Однако, в данном случае, если сначала следует обращение к центральному аппарату и местной государственной власти, то это не самоуправление.

В.П. Безобразов представляет природу самоуправления как управление «по законам и чрез законы», и противопоставляет его приказному способу управления. Учреждения управления на местном уровне он причисляет к соответствующим органам государственного организма, как и бюрократические учреждения. Те и другие он рассматривает как различные формы одной и той же власти. [3, с. 48].

Если Городская реформа 1870 г. основана на идеях общественной теории, то государственная теория представила собой теоретический фундамент изменений положений о городском управлении в 90 - х годах XIX в, которые были проведены Александром III.

Подобные контрреформы в свою очередь были нацелены на устранение тех недостатков, выявившиеся на практическом опыте земского и городского управления. Данная причина, которая стала побуждением к изменению ранее принятых Положений, предельно четко была отображена в пояснительной записке к проекту нового земского положения, подготовленного под руководством графа Д. Толстого. В записке указывалось, что основные причины неустройства в земстве происходят в отделенности земских учреждений от установлений правительственных. Противоречия между администрацией и земскими учреждениями предполагают собою результаты осиленного в 1864 г. российским законодательством мнения на земство и его круг интересов равно как в что - то особенное от государства и его потребностей, мнение, выразившийся в практике предоставлением земству независимости, при помощи посредничества выборных исполнительных его органов, работы по предметам местного хозяйства и благоустройства [4, с. 534 - 535].

На основании вышеизложенного следует вывод, что ученые периода проведения городской реформы выделяют определенное отсутствие единства и согласия в действиях правительственных и городских властей, а иногда и видимый между ними антагонизм и противоречие. В целом дореволюционный опыт царской России в сфере местного самоуправления показывает, что органы местного самоуправления не замещали органы государственной власти на местах, а в большинстве случаев восполняли их деятельность.

#### **Список использованной литературы:**

1. См.: Гнатюк О.Л. Б.Н. Чичерин о проблемах самоуправления в России // Административные реформы и парламентские процессы в России и СНГ. СПб., 1995. С. 56 - 58.
2. Градовский А. Системы местного управления на Западе Европы и в России. Собрание сочинений. Т. 9. СПб., 1904. С. 213 - 214.
3. Безобразов В.П. Земские учреждения и самоуправление. М., 1874. С. 48.
4. Цит. по: Коркунов Н.М. Русское государственное право. СПб., 1909. Т. 2. С. 534 - 535.

© Д.З. Ишимбаев, 2015 г.

**А.Н. Качур,**  
к. юрид. н., доцент  
г. Новороссийск, Российская Федерация  
**И.В. Гандоян,**  
Филиал Российского государственного  
социального университета в г. Анапе  
г. Анапа, Российская Федерация

## **О ПРАВОВОМ РЕГУЛИРОВАНИИ ЕЖЕГОДНЫХ ОТПУСКОВ**

Правовое регулирование ежегодных отпусков является одной из значимых форм реализации права человека на отдых. Это право в России является основополагающим и обеспечиваемым, в первую очередь, Конституцией Российской Федерации, признающей право каждого человека на отдых. Статья 37 Конституции РФ предусматривает, что работающим по трудовому договору гарантируется ежегодный оплачиваемый отпуск, выходные и праздничные дни, установленная законом продолжительность рабочего времени. Во Всеобщей декларации прав человека, Конвенции МОТ №132 «Об оплачиваемых отпусках» и других актах международного права также декларируется право на оплачиваемый ежегодный отпуск. Тем не менее, особую важность в правовом регулировании ежегодных отпусков имеет Трудовой кодекс РФ, закрепляющий правила реализации права на ежегодный отпуск в Российской Федерации.

В соответствии с Трудовым кодексом РФ, право на ежегодный отпуск является неотъемлемым правом, обеспечиваемым реальными правовыми гарантиями [1, с. 173 - 174]. Ежегодный отпуск является собирательным понятием, включающим все виды оплачиваемых отпусков для отдыха, которые предоставляются в соответствии с трудовым законодательством. Он включает основной, основной удлиненный и дополнительный отпуска, отличающиеся продолжительностью, основаниями и порядком предоставления. Основной отпуск гарантируется работнику независимо от того, где и какую работу он выполняет. Статьей 120 Трудового кодекса РФ установлена продолжительность ежегодного основного и дополнительного отпусков работникам. В продолжительность отпуска не включаются нерабочие праздничные дни, попадающие на период проведения ежегодного основного и дополнительного отпусков. Статьей 115 Трудового кодекса РФ установлена продолжительность ежегодного основного оплачиваемого отпуска в календарных днях. Минимальная продолжительность отпуска, подлежащего оплате, составляет 28 календарных дней. В зависимости от продолжительности существуют два вида ежегодных основных оплачиваемых отпусков, первый – продолжительностью 28 календарных дней, второй (удлиненный) – более 28 календарных дней. Удлиненными отпусками пользуются отдельные категории работников, перечень которых предусмотрен законодательством, в частности, это работники в возрасте до 18 лет, педагогические работники образовательных учреждений.

При расчете общей продолжительности ежегодного оплачиваемого отпуска, дополнительные оплачиваемые отпуска суммируются с ежегодным основным оплачиваемым отпуском. Ежегодный дополнительный оплачиваемый отпуск

предоставляется работникам, занятым на работах с вредными и (или) опасными условиями труда, имеющим особый характер работы, с ненормированным рабочим днем, работающим в районах Крайнего Севера и приравненных к ним местностях или в других случаях, предусмотренных федеральными законами. Отказ в предоставлении ежегодного оплачиваемого отпуска в течение двух лет подряд запрещен законодательством. Это правило находится под контролем органов государственного надзора [2, с. 52], а его нарушение, как и иных важных правил трудового законодательства предусматривает дисциплинарную и иные, в установленных законом случаях, виды юридической ответственности [3, с. 44]. Нарушение предусматривает ответственность *Трудовой кодекс РФ* предусматривает особенности компенсации и раздела ежегодного отпуска. Перенос отпуска на следующий год допускается в исключительных случаях по соглашению сторон, например, когда уход работника в отпуск в текущем году может негативно отразиться на деятельности организации. При переносе отпускные дни работник должен использовать не позднее 12 месяцев после окончания рабочего года, за который предоставляется отпуск. На время предоставления ежегодного отпуска за работником сохраняется место работы (должность). Оплата времени ежегодного отпуска должна производиться не позже чем за три дня до его начала исходя из среднего заработка.

Институт ежегодных отпусков постоянно совершенствуется. Например, в 2015 году было принято постановление Правительства РФ №466 «О ежегодных основных удлиненных оплачиваемых отпусках», которым утвержден обновленный перечень должностей образовательных учреждений, работа в которых дает особые права на ежегодные удлиненные оплачиваемые отпуска продолжительностью 56 или 42 календарных дня в зависимости от вида конкретного учреждения и должности. Существует потребность и в дальнейшем совершенствовании трудового законодательства об отпусках. Так, представляется целесообразным совершенствование и Трудового кодекса РФ. Трудовой кодекс РФ в настоящее время целесообразно дополнить рядом понятий о ежегодном отпуске, структуре ежегодного отпуска и другими положениями об отпусках. В частности, вполне обоснованно можно было бы закрепить в статье 114 ТК РФ следующее понятие ежегодного отпуска, - это ежегодное временное освобождение от работы в будние дни на определенный период времени для отдыха и иных социальных целей с сохранением прежней работы и среднего заработка, в соответствии с законодательством Российской Федерации. Также возможно изменить пункт 3 статьи 126 Трудового кодекса РФ, закрепив перечень работников, которым не допускается замена денежной компенсацией ежегодного основного оплачиваемого отпуска и ежегодных дополнительных оплачиваемых отпусков. Данное уточнение ограничит ведомственные правовые акты от противоречий в толковании такой возможности. Очевидно, что применение компенсаций не допустимо, например, учителям и другим низкооплачиваемым категориям работников, которые в ущерб для себя могут вынужденно отказаться от необходимого для них отдыха.

#### **Список использованной литературы:**

1. Качур А.Н., Швединская Г.И. Особенности правового регулирования гарантийных и компенсационных выплат в Российской Федерации / В сборнике: Теоретические и практические вопросы науки XXI века. Сборник статей Международной научно - практической конференции. Уфа, 2015. С.173 - 175.

2. Качур А.Н., Фролова Н.А. Государственный надзор и контроль за соблюдением трудового законодательства Российской Федерации / В сборнике: Научные меридианы – 2014. Научно - практическая конференция. Новороссийск, 2014. С. 49 - 53.

3. Kachur A.N. Historical and modern differentiation of examining bodies in Russia / В сборнике: The Second International Scientific Conference on Private and Public Law. Vienna, 2014. С. 42 - 45.

© А.Н. Качур, И.В. Гандоян, 2015

**УДК 347**

**Е.С.Колягина**

студентка 2 курса

ТГУ имени Г.Р.Державина

г. Тамбов, РФ

### **К ВОПРОСУ ОБ ОТВЕТСТВЕННОСТИ И САНКЦИЯХ В ГРАЖДАНСКОМ ПРАВЕ**

Понятие гражданской правовой ответственности является одним из наиболее дискуссионных в юридической науке. С.М. Братусь утверждает, что юридическая ответственность это тоже самое, что и в обязательстве обязанность, но выполняется не добровольно, а в силу государственного принуждения; исходя из формулы «ответственность - это состояние принуждения к исполнению обязанности», С.М. Братусь приходит к выводу, что обязательство, выполненное добровольно, и даже добровольная уплата неустойки не является юридической ответственностью [2, с. 103]. По его мнению, соглашение о неустойке, уплачиваемой в случае нарушения основного обязательства «ничем не отличается от любого другого долга». Если такая неустойка выплачивается добровольно, то ответственности не возникает, а сам факт выплаты неустойки является выполнением одного из условий обязательства. Об ответственности может идти речь только в случае принудительного взыскания этой же неустойки.

И.С. Самощенко и М.Х. Фарукшин также являются сторонниками концепции принуждения. По их мнению, юридическая ответственность это «государственное принуждение к исполнению требований ... права, содержащие осуждение деяний правонарушителя государством и обществом» [6, с. 43]. Авторы особо подчеркивают внешний по отношению к правонарушителю характер ответственности, «возлагается в случае правонарушения независимо от воли и желания правонарушителя» [6, с. 44]. Но И.С. Самощенко и М.Х. Фарукшин допускают возможность осуществления в гражданских правоотношениях ответственности без государственного принуждения. В подтверждение, они ссылаются на то, что в правоотношениях, регулируемых гражданским правом, в ряде случаев сам кредитор может применить к правонарушителю установленную в законе или договоре санкцию, не прибегая к помощи государственного принуждения.

Изложенной концепции юридической ответственности противостоит ее понимание как реализации санкций правовых норм. Представителем этой концепции является О.Е. Лейст,



который отмечал: «юридическая ответственность - применение и осуществление санкций; ее основным содержанием является реализация «права на наказание, взыскание, принудительное исполнение», возникающий в результате правонарушения» [3, с. 96]. О.Е. Лейст пришел к выводу, что «санкция является необходимым атрибутом правовой нормы, мерой государственного принуждения, является реакцией на противоправное поведение, а «норма права тождественна диспозиции» [3, с.97]. При этом автор подчеркивает, что «понятие ответственности по своему объему шире понятия «применение санкций», поскольку включает такие проблемы, как квалификация правонарушения, гарантии достижения объективной истины по делу, применение мер (обеспечение), права человека, основания освобождения от ответственности, и ряда других». В этом смысле, по мнению автора, санкция является диспозицией, то есть нормой, в рамках которой правонарушителю определяется конкретная мера ответственности.

Обобщая вышеизложенное, гражданско - правовую ответственность можно определить как предусмотренное законом или договором и обеспеченное силой государственного принуждения правоотношение, которое наступает в результате нарушения норм гражданского права.

Гражданско - правовая ответственность тесно связана с гражданско - правовыми санкциями. Следует отметить, что существуют различные теоретические подходы к определению понятия «санкция» [4]. По нашему мнению, под санкциями понимаются меры, предусмотренные нормами гражданского права, и применяемые в случае невыполнения или ненадлежащего выполнения обязанностей. Санкции подразделяются на 3 основных вида [7]:

а) конфискационные санкции - связаны с безвозмездным изъятием в пользу государства имущества правонарушителя. Следует подчеркнуть, что подобные санкции применяются в гражданском праве весьма редко, в специально оговоренных законодательством случаях. Например, ст.169 ГК РФ предусматривает, что сделка, совершенная с целью, заведомо противной основам правопорядка или нравственности ничтожна, и в случаях, предусмотренных законом, суд может взыскать в доход Российской Федерации все полученное по такой сделке сторонами, действовавшими умышленно, или применить иные последствия, установленные законом [1].

б) стимулирующие санкции применяются к правонарушителю независимо от тех убытков, которые понес потерпевший вследствие правонарушения, допущенного другой стороной. Стимулирующими санкциями в гражданском праве являются неустойка, штраф и пеня;

в) компенсационные санкции имеют своим назначением возмещение потерпевшей стороне вреда или убытков, причинённых правонарушителем. Характерным примером компенсационных санкций является компенсация морального вреда гражданину.

Рассмотренная классификация гражданско - правовых санкций не единственная в цивилистике. Сатина Э.А. трактует санкции более широко и поэтому выделяет такие виды санкций, как поощрительные санкции, санкции ничтожности. Она полагает, что «реализация ряда правовых норм обеспечивается санкциями ничтожности или правоотрицающими санкциями, а также поощрительными санкциями» [5, с.102]. На наш взгляд, поощрительные меры некорректно относить к гражданско - правовым санкциями, т.к. санкции всегда связаны с неблагоприятными последствиями.

Гражданско - правовая ответственность в виде санкции за совершенное правонарушение выражается в различных формах. Под *формой гражданско - правовой ответственности* понимается форма выражения тех дополнительных обременений, которые возлагаются на правонарушителя. Гражданское законодательство предусматривает различные формы ответственности. Ответственность может наступать в форме возмещения убытков, уплаты неустойки, потери задатка и т.д. Среди этих форм гражданско - правовой ответственности особое место занимает возмещение убытков. Обусловлено это тем, что наиболее существенным и распространенным последствием нарушения гражданских прав являются убытки. Ввиду этого, данная форма ответственности имеет общее значение и применяется во всех случаях нарушения гражданских прав, если законом или договором не предусмотрено иное.

#### **Список использованной литературы:**

1. Гражданский кодекс Российской Федерации (часть первая) от 30.11.1994 № 51 - ФЗ // Собрание законодательства Российской Федерации. 1994. № 32. Ст. 3301.
2. Братусь С.Н. Юридическая ответственность и законность. М.,1976 г. 216с.
3. Лейст О.Э. Санкции и ответственность по советскому праву (теоретические проблемы). М., 1981. 239 с.
4. Сатина Э.А., Иванова Н.А. Теоретические подходы к определению понятия «санкция» // Наука и современность. Сборник статей Международной научно - практической конференции. Ответственный редактор Сукиасян Асатур Альбертович. Уфа, 2015. С. 92 - 95.
5. Сатина Э.А. Классификация правовых санкций // Вестник Тамбовского университета. Серия: Гуманитарные науки. 2006. № 2 (42). С. 102 - 106.
6. Самощенко И.С., Фарушкин М.Х. Ответственность по советскому законодательству. М., 1971. 240 с.
7. Устиненко Ю. Ю. Понятие и признаки гражданско - правовой ответственности // Проблемы современной науки и образования. 2015. № 37.

© Е.С.Колягина, 2015

**УДК 347**

**Д.В.Краснобобцов**

Студент 3 курса, ТГУ им.Державина,  
г.Тамбов, РФ, E - mail: prigorohnya@mail.ru

#### **ПРАВОВОЕ РЕГУЛИРОВАНИЕ ДЕЯТЕЛЬНОСТИ ПО ОРГАНИЗАЦИИ И ПРОВЕДЕНИЮ АЗАРТНЫХ ИГР И ПАРИ**

Азартные игры имеют очень обширную историю. На протяжении веков азартная игра была как способом обыденного времяпрепровождения, так и связанной с риском деятельностью по неосновательному обогащению.

В истории России правовое регулирование данной сферы отношений складывалось исходя из экономических, политических, культурных и социальных запросов, с учетом специфики того или иного хронологического периода времени. Так первым актом государства в правовом регулировании игр и пари можно считать Указ 1717г., согласно которому «играть в деньги было воспрещено всем, под угрозою тройного штрафа имеющихся в игре денег», а «шинки, зернь, картежные игры и другие похабства, и всякие такие мерзости испровергнуть»[2]. По своей сути Указ запрещал любое проведение азартных игр и пари, а также участие в них.

В период правления Анны Иоанновны можно наблюдать такую же жесткую политику в отношении игр и пари. Ее Указом от 23 января 1733 г. было закреплено: «Чтобы никто, съезжаясь в партикулярных и вольных домах, как в деньги, так и на пожитки, дворы, деревни и на людей ни в какую игру отнюдь не играл» [3]. Обосновывая свое решение, императрица указала, что «игроки не только в крайнее убожество и разорение приходят, но и в самый тяжкий грех впадают, и души свои в конечную погибель приводят»[3].

Елизавета I Указом от 16 июня 1761 г. классифицировала азартные игры, на виды, которые законодательно предусматриваются, и которые не предусматриваются. Деление зависело от субъективного намерения игроков и цели их участия в игре: «Позволяется употреблять игры в азартных и дворянских домах; только же не на большие, но на самые малые суммы денег, не для выигрыша, но единственно для препровождения времени» [6, с.125].

Стоит отметить и Устав Благочиния от 8 апреля 1782 г., принятый Екатериной II. Законодатель в Указе предусмотрел деление игр на разрешенные и запрещенные. Деление осуществляется по цели проведения игр.

Регулирование игр и пари было предпринято и Александром I, который Указом от 11 июня 1801 года запретил карточные игры без какого либо деления [4]. Позже Николай I издает Именной указ « О строгом подтверждении, чтобы сборища для запрещенной карточной игры местными начальствами были открываемы и все найденные игроки были передаваемы суду» от 12 марта 1832 года.

Таким образом, из вышеописанных исторических фактов становится ясно насколько вопрос о регулировании отношений в сфере игр и пари важен в деятельности государственных органов.

Подход к регулированию отношений в сфере азартных игр и пари в современной России основывается на доктрине повсеместного государственного контроля. Безусловно данная проблема должна находиться в поле зрения государства, поскольку вред от азартных игр исчисляется не только в денежном эквиваленте, а оценивать такой ущерб приходится миллиардами рублей, но и оказывает вредоносное влияние на социальную среду, духовно - нравственное развитие человека, а в настоящее время пристрастие к азартным играм является психологическим заболеванием, что представляет медицинскую проблему.

Но не только вред наносят азартные игры. При соблюдении должного контроля, всех установленных норм и правил, формирование правовых институтов игр и пари способствует существенному развитию экономики в Российской Федерации, благодаря значительным налоговым зачислениям от данной деятельности.

В Гражданском кодексе РФ азартным играм посвящена глава 58. В этой главе установлены требования, связанные с организацией игр и пари и участием в них, а также порядок проведения азартных игр[1].

Правовое регулирование игр и пари осуществляется ФЗ РФ №244 «О государственном регулировании деятельности по организации и проведению азартных игр и о внесении изменений в некоторые законодательные акты РФ» от 29 декабря 2006 г. [5].

В истории отечественного законодательства об играх закон впервые четко определил направления, по которым должно осуществляться регулирование деятельности по организации и проведению азартных игр. Среди таковых – установление порядка осуществления этой деятельности и соответствующих ограничений, обязательных требований к участникам игорных отношений; выделение территорий, предназначенных для осуществления названной деятельности; выдача лицензий на определенные виды игровой деятельности; выявление, запрещение и пресечение деятельности лиц, осуществляющих игорную деятельность с нарушением законодательства о государственном регулировании деятельности по организации и проведению азартных игр [7, с.25].

Закон координально изменил подход государства к ведению игрового дела. Теперь государством разрешалось функционирование азартных игр на территории всей страны только, если они проводятся в букмекерских конторах и тотализаторах. То есть на территории России вправе функционировать только два вида игорных заведений. Иные же азартные игры запрещены вне специальных территорий, игорных зон[5].

В настоящий момент на территории России создание игорных зон разрешено в следующих субъектах: Республике Крым, Алтайском крае, Краснодарском крае, Приморском крае и в Калининградской области [5]. Нельзя говорить, что создание игорных зон полностью завершено и задумка государства по созданию четырех «Лас - Вегасов» реализована на все 100 % , но положительная тенденция в реализации данных проектов определенно есть. Например, запущен комплекс «Сибирская монета» в Алтайском крае, 12 ноября 2015 года официально открылось первое казино в зоне «Приморье» в Приморском крае.

Идея игорных зон носит перспективный характер. С точки зрения правового регулирования это, прежде всего, четкое государственное регулирование игровой деятельности на данных территориях, не говоря о экономическом потенциале создания игорных зон. Россия только развивает данное направление и до окончательного воплощения идеи игорных зон еще далеко.

Подводя итог, можно сказать, что современное состояние правового регулирования деятельности по организации и проведению азартных игр далеко от совершенства. Так под действие ГК РФ попадают не все азартные игры. Участие в таковых не запрещено ни административным, ни уголовным законодательством. Величина и размеры ответственности не соответствуют масштабам и характеру совершаемых деяний. Для выхода из сложившейся ситуации требуется законодательная установка, направленная, во - первых, на закрепление в законе более четких, однозначных норм ответственности, а во - вторых, на реальное привлечение к ответственности нарушителей.

### Список использованной литературы:

1. Гражданский кодекс Российской Федерации. Часть 2 от 26.01.1996 г. №14 - ФЗ // Собрание законодательства Российской Федерации. 1996 г. № 5.
2. Указ от 12.12.1717 «О запрещении носить пряженное и волоченное золото и серебро, покупать оное и играть на деньги» // ПСЗРИ.Первое собрание.Т5. – СПб., 1830.
3. Указ от 23.01.1733 «О запрете, по силе указа 1717 года, играть на деньги...» // ПСЗРИ.Собр.1.Т9. – СПб., 1830.
4. Указ от 11 июля 1801 года «О истреблении непозволительных карточных игр» // ПСЗРИ. Т.26. №19938.
5. ФЗ РФ №244 «О государственном регулировании деятельности по организации и проведению азартных игр и о внесении изменений в некоторые законодательные акты РФ» от 29 декабря 2006г. // Собрание законодательства РФ. 2007. №1(часть 7).
6. Романова И.Н. Особенности правового регулирования деятельности по организации и проведению азартных игр и пари: историко - правовой анализ и новый правовой режим:автореф.дисс...канд.юр.наук. – М., 2008.
7. Цакоев А.А. Проблемы государственного регулирования ведения игорного бизнеса в России / Право и практика. 2012. №1.

© Д.В.Краснослободцев, 2015

УДК34

Е.В.Крашенинина  
МФЮА

## ПРАВОПРИМЕНЕНИЕ ДИСКВАЛИФИКАЦИИ, КАК АДМИНИСТРАТИВНОЙ ОТВЕТСТВЕННОСТИ К ГОСУДАРСТВЕННЫМ ГРАЖДАНСКИМ СЛУЖАЩИМ

### Аннотация

В статье описаны положения ответственности государственных гражданских служащих, определены сложности при дисквалификации гражданского служащего.

Цель статьи – рассмотреть правоприменение дисквалификации, как ответственности государственных гражданских служащих.

**Ключевые слова, отражающие основную тематику статьи:** ответственность, дисквалификация гражданского служащего, дисквалификация от замещаемой должности.

### Annotation

In article provisions of a responsibility of the public civil servants are described, difficulties at disqualification of the civil servant are defined.

**Article purpose** – to consider disqualification right application as responsibility of the public civil servants.

**Keywords that reflect the main theme of the article:** responsibility, disqualification of the civil servant, disqualification from the replaced position.

Административные правонарушения - один из наиболее распространенных видов правонарушений, причиняющий значительный вред обществу и государству.

В научной литературе отмечается, что с начала 2000 - х годов ежегодно к административной ответственности привлекается не менее 60 миллионов человек, и обязанность государства, с одной стороны, обеспечить соблюдение прав лиц привлекаемых к ответственности, а с другой — не допустить совершения новых правонарушений и обеспечить неотвратимость

Принятие нового Кодекса Российской Федерации об административных правонарушениях (далее - КоАП РФ) - это значительный шаг в данном направлении, поскольку с его принятием был существенно реформирован институт административной ответственности.

Во - первых, законодатель отказался от термина «административное взыскание», теперь применяется понятие «административного наказания». Представляется, что такой термин точнее отражает суть карательной санкции как меры административной ответственности, подчеркивая опасность административного правонарушения, обуславливающую необходимость применения меры государственного принуждения в виде административного наказания.

Во - вторых, изменению подверглась и система мер административного наказания. Из нее были исключены исправительные работы, наличие которых в качестве санкции за совершение административных правонарушений противоречило международным конвенциям о принудительном труде.

В - третьих, система рассматриваемых наказаний пополнилась новым и одним из наиболее перспективных, на наш взгляд, для отечественного законодательства об административных правонарушениях видом - дисквалификацией (ст. 3.2 КоАП РФ).

Дисквалификация, по нашему мнению, - это новая попытка законодателя повысить эффективность административной ответственности, направленная на уменьшение количества административных правонарушений в первую очередь в такой сложной сфере как экономическая деятельность. Это важный шаг на пути индивидуализации административных наказаний.

Представляется, что использование законодателем термина «административные наказания» в значительной степени адекватно основным положениям современной российской правовой доктрины, согласно которым любая мера ответственности включает в свое содержание ограничения или лишение прав и свобод лица, привлекаемого к ответственности. Именно на ограничении прав и строится фундамент наказания как ответной реакции государства (через механизм государственного принуждения) на совершенное правонарушение.

К числу специфических признаков дисквалификации как вида административного наказания относится то, что данный вид наказания является основным. Часть 1 статьи 3.3 КоАП РФ устанавливает важнейшее правило применение мер административной ответственности, согласно которому предупреждение, административный штраф, лишение специального права, предоставленного физическому лицу, административный арест, дисквалификация и административное приостановление деятельности могут устанавливаться и применяться только в качестве основных административных наказаний. Это означает, что в отношении субъекта за одно и то же правонарушение не могут быть

назначены дисквалификация и иной вид наказания, указанный выше. Дисквалификация как основное административное наказание применяется как самостоятельная и единственная мера за совершенное административное правонарушение.

Из анализа дефиниции дисквалификации следует, что юридическая конструкция данного вида наказания включает в себя две основные группы правоотношений:

- связанных либо с осуществлением государственной гражданской и муниципальной службы,
- либо с осуществлением предпринимательской деятельности.

В данной статье речь пойдет о дисквалификации именно государственных служащих.

КоАП РФ впервые предусмотрел возможность применять достаточно строгое административное наказание - дисквалификацию - за нарушение трудового законодательства (ст. 5.27), которое в первоначальной редакции КоАП РФ было связано с лишением права занимать руководящие должности в исполнительном органе управления юридического лица, входить в совет директоров, осуществлять предпринимательскую деятельность по управлению юридическим лицом, осуществлять предпринимательскую деятельность без образования юридического лица. В 2009 году круг субъектов, к которым может быть применена дисквалификация, был дополнен лицами, замещающими должности федеральной государственной гражданской службы, государственной гражданской службы субъекта Российской Федерации, муниципальной службы, и лицами, занимающимися частной практикой.<sup>13</sup>

Несмотря на немалый период времени действия нового наказания, при анализе материалов судебных дел данной категории выявляется ряд достаточно сложных и противоречивых проблем, не имеющих однозначного решения как в теории, так и в правоприменительной практике.

Проблем в практике правоприменения при назначении дисквалификации довольно много. Это и объективная сторона данного правонарушения, специфичность субъектов ответственности, сроки привлечения к ответственности, понятие аналогичного правонарушения в данном случае и др.

Административное наказание в соответствии с законом является установленной государством *мерой ответственности* за совершение административного правонарушения, но цели данной ответственности КоАП РФ не сформулированы. Вместе с тем законодатель определяет цели административного наказания, к которым относит *предупреждение* совершения новых правонарушений как самим правонарушителем, так и другими лицами, т.е. провозглашает цель общей и частной *превенции* (ч. 1 ст. 3.1 КоАП РФ).

Обращает на себя внимание воля законодателя в части недопустимости реализации ложных целей административного наказания, которые могут выражаться в унижении человеческого достоинства физического лица или в причинении ему физических страданий, а также в нанесении вреда деловой репутации юридического лица (ч. 2 ст. 3.1 КоАП РФ).

В ряде случаев в законе закрепляются методологически близкие к категории «цель» задачи конкретного вида правоприменительной деятельности, например, процессуальный

---

<sup>13</sup> Кононов П.И. Основные категории административного права и процесса: Монография. М., 2013.

раздел КоАП РФ содержит ст. 24.1 «Задачи производства по делам об административных правонарушениях».<sup>14</sup>

Методологически важно четко разграничивать цели ответственности и цели наказания. Явно ошибочно их отождествлять, поскольку данные понятийные, а равно и правовые категории науки административного права можно рассматривать и как имеющие самостоятельное содержание, и как соотношение части (наказание) и целого (ответственность).

Из анализа административно - правовых норм следует, что именно охранительные и превентивные задачи законодательства об административных правонарушениях детерминированы общеправовыми целями юридической ответственности, которые формулирует теория права, а интерпретацию дает наука административного права.

Общеправовые и отраслевые элементы понятия «цель юридической ответственности в системе государственной службы» и соответствующие правовые детерминанты служат теоретико - методологической основой для осмысления и определения роли, юридической природы и желаемого для общества и государства, а также в определенной мере для отдельно взятого индивида результата действия института юридической ответственности как целостного правового феномена, так и совокупности его элементов, представленных дисциплинарной, административной и материальной видами юридической ответственности в системе государственной службы.

Юридическая наука, несмотря на существующие проблемы, сформировала определенные представления об общеправовых целях юридической ответственности, однако было бы методологически неверно механически трансформировать их на материю государственной службы без учета ее специфики и особенностей действия института ответственности в этой области профессиональной деятельности.

Кроме того, методологически обоснованным является классификация целей юридической ответственности в системе государственной службы на две их разновидности: *основные* и *факультативные*. Основные цели юридической ответственности обладают стабильными, надвидовыми, а следовательно, универсальными свойствами, вытекающими из правовой природы данного института, его концептуальных и методологических основ.

С учетом изложенного можно сформулировать основные *цели юридической ответственности* в системе государственной службы. В понимании автора основными целями данной ответственности являются следующие:

- защита конституционного строя, прав и свобод личности от противоправных посягательств;
- укрепление правопорядка и законности в деятельности органов государственной власти;
- обеспечение эффективности всех видов государственной службы и укрепление государственной дисциплины;
- повышение авторитета публичной власти и доверия граждан к государственным институтам;

---

<sup>14</sup> Добробаба М.Б. Административные правоотношения с участием государственных гражданских служащих субъектов Российской Федерации. Краснодар, 2010.



- развитие разнообразных форм контроля гражданского общества за деятельностью государственного аппарата с целью выявления и профилактики правонарушений и широкого взаимодействия общества и государства для повышения эффективности работы института государственной службы.

В условиях современной правовой действительности *факультативными*, но не менее актуальными целями ответственности в системе государственной службы являются:

- 1) противодействие коррупции;
- 2) восстановление социальной справедливости;
- 3) примирение правонарушителя с обществом;
- 4) преодоление тенденции правового нигилизма.<sup>15</sup>

Правовая сущность и юридическое содержание указанных целей достаточно полно излагаются в научных публикациях, исследованиях, посвященных актуальным проблемам юридической ответственности государственных служащих, совершенствованию ее правового регулирования.

Концептуальные основы и правовое содержание института юридической ответственности в системе государственной службы диалектически взаимосвязаны с *функциями юридической ответственности* — методологически важной научной категорией.

Функции юридической ответственности классифицируются по различным основаниям. Так, выделяются регулятивная, превентивная, карательная, восстановительная и воспитательная функции, но при этом критерии классификации аналогичны подчас целям ответственности.

В системе государственной службы может реализовываться любая из называвшихся функций права, функций института юридической ответственности и функций административно - материальных и административно - процессуальных правовых норм. Однако следует заметить, что степень их выраженности, а также интенсивность реализации могут существенно различаться в зависимости от множества факторов: конкретного вида и меры юридической ответственности, правового статуса субъекта ответственности, санкции правовой нормы и др.

Таким образом, в системе государственной службы находят свою реализацию следующие основные функции юридической ответственности: *карательная* (или *штрафная*), *правовосстановительная* (или *компенсационная*), *охранительная*, *превентивная*, *воспитательная*, *кратическая* и *коммуникативная*.

Несмотря на то что в силу специфики государственной службы, где без надлежащего правопорядка и жесткой дисциплины невозможно обеспечить нормальную работу государственного аппарата, карательной функции придается сдерживающее воздействие в процессе применения или угрозы применения соответствующих санкций.

В системе государственной службы особая роль отводится *превентивной* функции, реализация которой обеспечивает социальное назначение института юридической ответственности в сфере государственного управления.

Несомненно, в процессе дальнейшего развития института государственной службы именно данная функция юридической ответственности становится приоритетной, получает

---

<sup>15</sup> Добрабаба М.Б. Административные правоотношения с участием государственных гражданских служащих субъектов Российской Федерации. Краснодар, 2010.

свое организационно - правовое закрепление в обеспечении профилактики правонарушений в деятельности государственного аппарата. В настоящее время активизировалась законотворческая работа в области разработки новых нормативных правовых актов и внесения изменений в действующие, содержащие меры превентивного характера либо устанавливающие такие санкции, которые становятся разорительными для коррупционеров.

Превентивная функция органически связана с *воспитательной* функцией, которую следует рассматривать как факультативно - профилактическую, направленную на предупреждение и пресечение правонарушений в системе государственной службы, формирование у государственных служащих высокого уровня правосознания и правовой культуры.

Кратическая функция юридической ответственности связана с государственным принуждением, исключительная монополия на которое принадлежит государству и реализуется его правоохранительными органами, должностными лицами, наделенными для этого необходимыми полномочиями. Именно властно - принудительная природа института юридической ответственности в системе государственной службы выражается в реализации данной функции, которая не подменяет собой функцию государственного принуждения за содеянное, а призвана предупреждать противоправные проявления, поощрять законопослушное поведение потенциальных субъектов ответственности — государственных служащих.

Наказание виновного лица не преследует цели разрушить социально полезные связи, напротив, институт юридической ответственности, выполняя коммуникативную функцию, призван предупреждать служащего о недопустимости криминализации общественных отношений в сфере государственного управления, установления антисоциальных контактов с использованием своего служебного положения. Реализация данной функции связана с потенциальной возможностью принуждать государственного служащего к соблюдению запретов и ограничений на государственной службе, законопослушному поведению, соблюдению служебной дисциплины.

Исследование сущности и нормативного содержания функций юридической ответственности позволяет утверждать о *системном* характере их проявления в сфере государственной службы, их *комплексном* действии, в процессе которого обеспечивается оптимальное достижение социально и индивидуально значимых целей юридической ответственности.

Уровень правосознания и правовой культуры современных служащих не позволяет надеяться на неукоснительное законопослушание со стороны всех без исключения лиц, состоящих на государственной службе. В связи с этим необходимы меры принудительного обеспечения исполнения предписаний нормативных правовых актов, наличие правовых норм, предостерегающих государственного служащего о недопустимости совершения противоправного деяния, информирующих об ответственности и разъясняющих, в чем она будет выражаться.

Правовые пробелы, противоречия в законодательстве, иные недостатки юридического свойства усугубляются нестабильностью современных общественных отношений, одно из следствий которых - заметное понижение качества правотворческой деятельности, а также ставшая нормой практика непрерывных корректировок нормативных правовых актов.

Подобное толкование функций дает наиболее емкое понимание сущности и правовой природы юридической ответственности в системе государственной службы как понятийных категорий административного права. Институт юридической ответственности как целостное правовое явление и входящие в него самостоятельные виды ответственности нацелены на выполнение социально и индивидуально значимых функций, а их системное действие проявляется в охране общественных отношений в сфере деятельности публичной власти от противоправных посягательств, обеспечивает правопорядок в обществе и режим законности в деятельности государственных служащих.

КоАП РФ содержит прямое указание на привлечение к административной ответственности только должностных лиц. В ст. 2.4 КоАП РФ установлено, что административной ответственности подлежит должностное лицо в случае совершения им административного правонарушения в связи с неисполнением или ненадлежащим исполнением своих служебных обязанностей.

Кодекс об административных правонарушениях содержит ряд статей, согласно которым к ответственности следует привлекать непосредственно лицо, которое допустило правонарушение при исполнении служебных функций, или орган публичной власти (ст. 5.59, ст. 5.63, ст. 14.9, ст. 14.25 КоАП РФ). Качественной особенностью административной ответственности является то, что она наступает перед государством. В то же время сами субъекты управления также в ряде случаев отвечают за нарушения аналогичных требований, однако в этой ситуации речь идет в основном уже о дисциплинарной ответственности.

Подытоживая, можно остановиться на следующих основных положениях, которые должны помочь в разграничении видов ответственности, налагаемой на государственных служащих. Надежным критерием для проведения подобного деления представляются цели привлечения публичных субъектов к ответственности. Если данной целью является компенсация имущественных потерь потерпевших в результате действий (бездействия) публичных субъектов, последние должны нести гражданско - правовую ответственность. Если в действиях (бездействии) публичных субъектов имеется состав административного правонарушения, естественно, необходимо привлекать их к административной ответственности. В том же случае, если публичным субъектом допущено неисполнение или ненадлежащее исполнение по его вине возложенных на него служебных обязанностей, не отнесенное законодателем к категории административных правонарушений, нужно вести речь о дисциплинарной ответственности.

Общие положения, касающиеся применения данного вида административного наказания в отношении государственных гражданских, аналогичны относительно иных субъектов данного вида наказания. Это означает, что дисквалификация является основным видом наказания; относится к судебным наказаниям, а также к срочным видам наказания; применяется только к физическому лицу, являющемуся обладателем специального правового статуса; устанавливается только на федеральном уровне. Указанные признаки следуют из анализа законодательной дефиниции дисквалификации.

Однако при пристальном рассмотрении порядка назначения и применения дисквалификации нельзя не отметить наличия определенной специфики в отношении дисквалификации служащих. В частности, хотелось бы обратить внимание на вопросы

определения подведомственности дел об административных правонарушениях, за которые может быть назначена дисквалификация.

По общему правилу, при решении вопроса о подведомственности и подсудности судьям судов общей юрисдикции дел об административных правонарушениях необходимо исходить из положений, закрепленных в главе 23 КоАП РФ, согласно которым к компетенции судей отнесены дела, перечисленные в ч. 1 ст. 23.1 КоАП РФ, учитывая при этом следующее.

Судьи районных судов рассматривают дела об административных правонарушениях, указанных в ч. 1 и 2 ст. 23.1 КоАП РФ, в том случае, когда по делу проводилось административное расследование (ст. 28.7 КоАП РФ) либо когда санкция статьи, устанавливающей ответственность за административное правонарушение, предусматривает возможность назначения наказания в виде административного выдворения за пределы Российской Федерации, административное приостановление деятельности или дисквалификацию лиц, замещающих должности федеральной государственной гражданской службы, должности государственной гражданской службы субъекта Российской Федерации, должности муниципальной службы (абз. 2 ч. 3 ст. 23.1 КоАП РФ).

В данном случае к наиболее серьезным случаям законодатель отнес дела об административных правонарушениях, совершенных государственными служащими, за которые в качестве меры наказания может предусматриваться дисквалификация. Такие дела рассматриваются судьями районных судов. Среди правонарушений, за которые к государственным гражданским служащим может быть назначена дисквалификация, следует отметить, к примеру, предусмотренные ст. 14.9 КоАП РФ «Ограничение конкуренции органами власти, органами местного самоуправления», ст. 14.32 КоАП РФ «Заключение ограничивающего конкуренцию соглашения, осуществление ограничивающих конкуренцию согласованных действий, координация экономической деятельности» и др.

Как справедливо отмечается в литературе, высокая степень общественной вредности этих нарушений требует их предупреждения и пресечения путем лишения возможности дальнейшего осуществления профессиональной деятельности (на определенный срок) совершивших их государственных гражданских и муниципальных служащих.

В остальных случаях, по общему правилу, дела об административных правонарушениях, предусмотренных КоАП РФ, включая те, которые влекут дисквалификацию, подведомственные судьям судов общей юрисдикции, рассматривают мировые судьи. В отдельных случаях рассмотрение ведется арбитражными судами (например, в отношении арбитражных управляющих).

Другим существенным моментом, отличающим дисквалификацию государственных гражданских, является вопрос о правовых последствиях назначения данного вида наказания.

Как известно, исходя из общих положений, установленных ч. 2 ст. 32.11 КоАП РФ, исполнение постановления о дисквалификации производится путем прекращения договора (контракта) с дисквалифицированным лицом. Аналогичные нормы были внесены в служебное законодательство Федеральным законом от 17 июля 2009 г. № 160 - ФЗ «О государственной гражданской службе Российской Федерации». Так, на основании п. 5 ч. 2

служебный контракт прекращается, гражданский служащий освобождается от замещаемой должности гражданской службы и увольняется с гражданской службы в связи с применением к гражданскому служащему административного наказания в виде дисквалификации.

Следовательно, законодатель отнес дисквалификацию к числу оснований для прекращения служебных отношений государственного служащего, что имеет правовые последствия в виде расторжения служебного контракта и увольнения служащего. Можно также сказать, что дисквалификация входит в число мер административной ответственности за совершенные правонарушения и относится к основаниям лишения государственных служащих их профессионального статуса.

Вместе с тем, отдельные нормы специального законодательства, регламентирующего деятельность государственных гражданских служащих в Российской Федерации, устанавливают автономный (от норм трудового законодательства) режим применения дисквалификации и, соответственно, несколько иные правовые последствия назначения данного вида наказания.

Так, исходя из правовой природы отношений государственной гражданской службы как службы публичной и применения к данным отношениям в первую очередь специального законодательства, в отношении дисквалифицированных служащих не действуют те гарантии, которые установлены трудовым законодательством для всех остальных категорий дисквалифицированных лиц.

### Список литературы

1. Конституция Российской Федерации (принята всенародным голосованием 12.12.1993) (с учетом поправок, внесенных Законами РФ о поправках к Конституции РФ от 30.12.2008 № 6 - ФКЗ, от 30.12.2008 № 7 - ФКЗ, от 05.02.2014 № 2 - ФКЗ, от 21.07.2014 № 11 - ФКЗ) // Собрании законодательства РФ. 2014.
2. 2. Кодекс Российской Федерации об административных правонарушениях от 30 декабря 2001 г. № 195 - ФЗ (ред. от 13.07.2015) // Собрание законодательства РФ. 2002. № 1 (ч. 1). Ст. 1.
3. О государственной гражданской службе Российской Федерации : федер. закон РФ от 27 июля 2004 г. № 79 - ФЗ // Собрание законодательства РФ. — 2004. — № 31, ст. 3215.
4. Буравлев Ю.М. Профилактика правонарушений, ответственность и стимулирование результативности деятельности государственных служащих. М., 2012.
5. Гришковец А.А. Дисквалификация государственных гражданских служащих // Административное и муниципальное право. 2013. N 12. С. 1122 - 1138.
6. Добробаба М.Б. Концептуальные основы служебно - деликтного права // Lex russica. 2014. N 2.
7. Пресняков М. В., Чаннов С. Е. Дисциплинарная ответственность гражданских служащих: проблемы нормативной определенности и справедливой дифференциации // Трудовое право. — 2013. — № 9. — С. 103–110
8. Пресняков М. В., Чаннов С. Е. Дисциплинарная ответственность гражданских служащих: проблемы нормативной определенности и справедливой дифференциации // Трудовое право. — 2013. — № 9. — С. 103–110

### **List of references**

1. The constitution of the Russian Federation (it is accepted by national vote 12.12.1993) (taking into account the amendments made by Acts of the Russian Federation about amendments to the Constitution of the Russian Federation of 30.12.2008 No. 6 - FKZ, of 30.12.2008 No. 7 - FKZ, of 05.02.2014 No. 2 - FKZ, of 21.07.2014 No. 11 - FKZ) // Collection of the legislation of the Russian Federation. 2014.

2. 2. The code of the Russian Federation about administrative offenses of December 30, 2001 No. 195 - FZ (an edition of 13.07.2015) // Collection of the legislation of the Russian Federation. 2002. No. 1 (p.1). Art. 1.

3. About the public civil service of the Russian Federation: feeder. the act of the Russian Federation of July 27, 2004 No. 79 - FZ // Collection of the legislation of the Russian Federation. — 2004. — No. 31, Art. 3215.

4. Buravlev Yu.M. Prevention of offenses, responsibility and stimulation of productivity of activity of public servants. M, 2012.

5. Grishkovets A.A. Disqualification of the public civil servants // Administrative and municipal law. 2013. N 12. Page 1122 - 1138.

6. Dobrobab M. B. Conceptual bases of an office law of torts // Lex russica. 2014. N 2.

7. Presnyakov M. V., Channov S. E. Disciplinary responsibility of civil servants: problems of standard definiteness and fair differentiation // Labour law. — 2013. — No. 9. — Page 103 - 110

8. Presnyakov M. V., Channov S. E. Disciplinary responsibility of civil servants: problems of standard definiteness and fair differentiation // Labour law. — 2013. — No. 9. — Page 103 - 110

© Е.В.Крашенинина, 2015

### **УДК 342.5**

**Е.В. Лаптева**

Студент 4 курса факультета истории и юриспруденции

Елабужский институт

Казанского (Приволжского) федерального университета

Г. Елабуга, Российская Федерация

### **НЕКОТОРЫЕ ВОПРОСЫ О КОНСТИТУЦИОННО - ПРАВОВОМ СТАТУСЕ ЧЕЛОВЕКА И ГРАЖДАНИНА В РОССИИ**

Вопросам анализа правового статуса личности, конституционно - правового статуса человека и гражданина, посвящено немало научных работ [1], что ни в коей мере не исключает возможности автору продолжить исследование данной проблемы. Предметом нашего рассмотрения будут некоторые вопросы о конституционно - правового статуса человека и гражданина в России.

Что понимается под правовым статусом личности и какие при этом выделяются его виды; как определяется конституционно - правовой статус человека и гражданина; в каких конституционных нормах определяется правовой статус человека и гражданина; какие особенности, характерны для конституционно - правового статуса человека и гражданина в

России? На многие из указанных вопросов имеются научные публикации, что не мешает автору высказать свое мнение [2, с. 507].

Происшедшие в России с 90 - х годов XX столетия реформы в политической и социально - экономических сферах привели к развитию новых рыночных отношений, предусматривающих демонаполизацию государственной и устанавливающих множественность форм собственности, свободу предпринимательства и иной экономической деятельности [10, с. 664], свободу в личных, политических, социально - экономических и культурных правах. Данный процесс оказался не только сложным и экономически нестабильным, повлекшим негативные последствия в социально - экономическом плане [3, с. 314], но и потребовавший существенного изменения конституционного и другого законодательства и осуществления государственной власти в Российской Федерации (далее – РФ, Россия).

На современном этапе развития Российского государства, перед ее обществом, как и в целом перед мировым сообществом, достаточно остро встают проблемы [4, с. 222] правового статуса личности, соблюдение и обеспечение гарантий конституционных прав и свобод человека и гражданина, как на внутригосударственном уровне, так и на международном уровне.

Институт правового статуса личности занимает важное место в системе конституционного права России. Его нормы выступают основополагающими для всей системы взаимоотношений личности в государстве и обществе. При этом правовой статус личности представляет собой часть общественного статуса и относится к качеству человека и гражданина.

В юридической литературе принято выделять следующие виды правового статуса личности: общий, конституционно - правовой статус человека и гражданина РФ, отраслевой, родовой (специальный) статус и индивидуальный статус (характеризующий правовое положение конкретной категории граждан от возраста, пола, профессии и т.д.).

В свою очередь, правовой статус личности предусматривает определенную структуру, в которую в качестве элементов включаются: гражданство; правосубъектность; конституционные права, свободы и обязанности; принципы правового статуса; гарантии правового статуса.

Рассмотрение конституционно - правового статуса человека и гражданина РФ является важной темой для современной отрасли и науки конституционного права, т.к. в ст. 2 Конституции РФ указывает, что «Человек, его права и свободы являются высшей ценностью; признание, соблюдение и защита прав и свобод человека и гражданина – это обязанность государства» [5]. Из этого следует, что обязанностью России является создание условий для реализации гражданами своих прав и исполнения своих гражданских обязанностей.

Конституционно - правовой статус человека и гражданина – это статус индивида, как человека и гражданина определенного государства. В России конституционно - правовой статус человека и гражданина определяется в Конституции РФ и других федеральных законах, и при этом не зависит от занимаемой должности, социального положения и т.д. Содержанием такого статуса являются все права, свободы и обязанности, которые установлены и гарантированы Конституцией РФ. В тоже время каждый человек и гражданин имеет и другие субъективные права и юридические обязанности, которые

постоянно возникают в зависимости от их профессиональной деятельности, участия в правоотношениях и многих других факторов. Общий правовой статус является базовым для всех других. Именно учитывая этот статус можно оценить демократическую и социальную сущность государства и общества.

Природа конституционных прав и свобод человека определяется тем, что хоть в какой бы стране не проживало лицо, оно находится под защитой мирового содружества, а также государства, гражданином которого является. Состояние свободы не даруется публичной властью, а принадлежит человеку от роду ее [6, с. 1].

Нормы, закрепляющие основы правового статуса личности, тесно связаны с нормами других конституционно - правовых институтов (например, избирательное право и т.д.), причем эта связь взаимная.

Формирование, принципы деятельности органов государственной власти и органов местного самоуправления базируются на основах правового статуса человека и гражданина и в свою очередь содержат соответствующие конкретные гарантии их реализации [7, с. 231].

При этом на организацию и деятельность органов государственной власти оказывает воздействие опыт накопленный человечеством, а также содержащийся в общепризнанных принципах и нормах международного права, как суверенное равенство государств, уважение прав и свобод человека [8, с. 359], более того обязательное соблюдение и обеспечение гарантий конституционно - правового статуса человека и гражданина в России.

Общепризнано, что конституционно - правовой статус человека и гражданина в России характеризуется определенными признаками.

Во - первых, создана современная законодательная база (Конституция РФ, законы о гражданстве, о Конституционном Суде РФ, о политических партиях и т.п.).

Во - вторых, заложена новая концепция взаимоотношений человека и государства с акцентом на приоритете прав человека, поскольку государство отвечает перед человеком за свою деятельность. Утверждение и обеспечение прав и свобод человека является главной обязанностью государства.

В - третьих, конституционно - правовой статус человека и гражданина базируется на принципах плюралистической демократии, согласно которой общественная жизнь в России основывается на принципах экономического, политического и идеологического многообразия и ни одна идеология не может признаваться государством как обязательная.

В - четвертых, происходит переход от командно - запретных методов регламентации конституционно - правовой статус человека и гражданина к разрешительному, от бюрократического централизма к самостоятельности. Конституция выходит из того, что государство должно быть гарантом не только прав и свобод человека и гражданина, но и недопустимость вмешательства в деятельность и жизнь человека и внеправового влияния на нее.

Современный конституционный статус человека в России основывается на концептуально новой основе, где права человека должны признаваться как наивысшая социальная ценность общества [9, с. 34].

В современной России, по примеру других демократических государств созданы специальные институты по правам человека. Например, Комиссия по правам человека при



Президенте РФ, Уполномоченный по правам человека при Государственной Думе и др. Комиссия при Президенте РФ и Уполномоченный по правам человека составляет ежегодно доклад о соблюдении прав человека в России, в котором должны содержаться оценки состояния прав и свобод человека в РФ и предложения по их реализации и гарантиям.

Таким образом, конституционно - правовой статус человека и гражданина России, предусматривающий основные права, свободы и обязанности, влияет на создание эффективных способов взаимодействия людей, формирование гармоничных отношений личности, общества и государства.

В этой связи, образовательные и правозащитные организации России последовательно ставят вопрос о повышении эффективности воспитательной работы по вопросам прав человека. Опыт показывает, чтобы реализовать права, каждый человек должен их знать. Каждый человек должен понимать, как реализуются те или иные права и свободы, какие духовные и материальные ресурсы необходимы для их реализации. Речь идет о том, чтобы среди населения России формировалась культура реализации прав и свобод человека, а также потребность выполнять свои обязанности.

#### **Список использованной литературы:**

1. См.: Конституционное право. Конституционно - правовой статус человека и гражданина Российской Федерации – [Электронный ресурс]. – Режим доступа: [http://www.uk - amargo.ru / amargo00007.html](http://www.uk-amargo.ru/amargo00007.html) (дата обращения: 14.12.2015); Правовой статус личности: понятие и структура – [Электронный ресурс]. – Режим доступа: [http://www.redov.ru / shpargalki / shpargalka \\_ po \\_ teorii \\_ gosudarstva \\_ i \\_ prava / p73.php](http://www.redov.ru/shpargalki/shpargalka_po_teorii_gosudarstva_i_prava/p73.php) (дата обращения: 14.12.2015); Теория государства и права. Курс лекций / Под ред. Н.И. Матузова и А.В. Малько. – М.: Юристъ, 2002. – 776 с. и др.
2. Жадан В.Н. Актуальные вопросы о системе коррупционных преступлений // Молодой ученый. – 2015. – № 13. – С. 507 - 513.
3. Жадан В.Н. Актуальные вопросы уголовно - правовой характеристики мошенничества // Молодой ученый. – 2014. – № 10. – С. 313 - 319.
4. Жадан В.Н. Криминогенная ситуация в России, ее значение для безопасности граждан // Проблемы современной науки: сборник научных трудов: выпуск 8. Часть 1. – Ставрополь: Логос, 2013. – С. 221 - 227.
5. Конституция Российской Федерации (принята всенародным голосованием 12.12.1993) (с учетом поправок, внесенных Законами РФ о поправках к Конституции РФ от 30.12.2008 № 6 - ФКЗ, от 30.12.2008 № 7 - ФКЗ, от 05.02.2014 № 2 - ФКЗ, от 21.07.2014 № 11 - ФКЗ) // СЗ РФ. – 2014. – № 31. – Ст. 4398.
6. Катков Д.Б., Корчиго Е.В. Учебное пособие: Конституционное право России. – М. 2000. – 136 с.
7. Баглай М.В. Конституционное право Российской Федерации. – М., Изд - во ИНФРА - М. 1996. – 512 с.
8. Жадан В.Н. Международное право и его значение при изучение в вузах // Молодой ученый. – 2013. – № 2. – С. 359 - 362.
9. Васильев В.Г. Конституционное право: учеб. пособие / В.Г. Васильев. – 3 - е изд., перераб. – Новосибирск: СибАГС, 2012. – 186 с.

**УДК 324**

**Р.М.Латыпов**

Студент 3 курса Юридического факультета направление «юриспруденция»  
Сибайского Института (филиала) Башкирского Государственного Университета г.Сибай

**В.Р.Сафаров**

Старший преподаватель кафедры уголовного права и процесса  
Сибайского Института (филиала)  
Башкирского Государственного Университета г.Сибай г.Сибай

### **ТЕХНИЧЕСКИЕ СРЕДСТВА ДОКАЗЫВАНИЯ В УГОЛОВНОМ СУДОПРОИЗВОДСТВЕ**

Развитие уголовно - процессуального права невозможно без развития институтов его общей части. В первую очередь это касается вопросов теории доказательств. Совершенствование науки и техники, внедрение в жизнь все новых технологий, а также возможность их использования в доказывании порождает необходимость осознания роли и значения доказательств, полученных с применением научно - технических средств. Уголовно - процессуальный кодекс РФ закрепляет возможность использования в доказывании данных полученных с применением средств аудио - , видеозаписи, фото - и киносъемки. Проблема правового регулирования такого использования нуждается в дальнейшем изучении.

Объектом работы выступает уголовно - процессуальный закон России, представленный УПК РФ, содержащий исключительный перечень норм об уголовном судопроизводстве[1].

Предметом работы выступает правовое регулирование использования в качестве доказательств материалов аудио - , видеозаписи, фото и киносъемки.

Задачи работы, обусловленные поставленной целью, таковы:

- рассмотреть понятие доказательства в уголовном судопроизводстве;
- изучить сущность доказывания в уголовном судопроизводстве;
- выявить способы использования научно - технических средств доказывания в уголовном процессе;

Доказательство (в широком содержательном плане) - логическое действие, в процессе которого истинность какого - либо положения обосновывается с помощью других. При этом всякое доказательство состоит из трех частей: тезиса, доводов и демонстраций. Тезис - это мысль или положение, истинность которого следует доказать. К тезису предъявляется ряд требований, соблюдение которых необходимо для успеха доказательства. К их числу можно отнести следующие: 1) тезис должен быть суждением ясным и точно определенным; 2) тезис должен оставаться тождественным, т.е. одним и тем же на протяжении всего доказательства; 3) тезис не должен содержать в себе логическое

противоречие; 4) тезис не должен находиться в логическом противоречии с суждениями по данному вопросу, высказанным ранее; 5) тезис должен быть обоснован фактами; 6) тезисом не должно быть суждение очевидное, так как то, что достоверно само по себе, не требует доказательства; 7) тезис должен определять весь ход доказательства, так, чтобы результатом было именно то, что требовалось доказать[2].

Разрешение всякого уголовного дела сводится к выполнению двух задач: а) установление наличия или отсутствия определенного события, б) подведение этого события под соответствующую правовую норму, т.е. применение к нему закона. Первая задача дает в правовой теории начало учению о доказывании и доказательствах, вторая - о квалификации преступлений. Но в то время как квалификация преступлений есть вопрос всецело юридический, вопрос о доказывании и доказательствах имеет более общее значение и ставится в самых разных областях человеческой деятельности, связанных с исследованием и познанием. В этом широком смысле само понятие доказательства может рассматриваться в двух значениях. Оно, во - первых, означает средства познания, необходимые для того, чтобы при их помощи сделать заключение (вывод) о неизвестном. Это доказательственный материал, служащий для установления искомого обстоятельства. Во - вторых, широкое понятие доказательства имеет значение самого мыслительного процесса, посредством которого искомое обстоятельство ставится в связь с обстоятельствами уже известными. В таком значении понятие доказательства используется в логике, с точки зрения которой доказательство - это мыслительная деятельность (умозаключение) по обоснованию истинности одного суждения (тезиса) путем приведения других истинных суждений (аргументов). Иначе - в теории судопроизводства. Здесь доказательство понимается как средство познания, приближающееся по своему содержанию и значению (хотя и не совпадающее с ним полностью) к аргументу в доказательстве логическом. То же, что в логике называют доказательством, в теории судопроизводства более соответствует понятию доказывания. Таким образом, процессуальное доказывание есть форма обоснования (установления) в судопроизводстве неизвестных обстоятельств. Процессуальные доказательства являются здесь средством такого обоснования. Вместе с тем в процессе доказывания используется и логическое доказательство как способ мыслительной связи фактов и получения логических выводов по делу[3].

Таким образом, в настоящее время в правоприменительной практике назрела необходимость не только усилить гарантии прав обвиняемых, но и принять меры к обеспечению безопасности свидетелей и потерпевших. Высокая латентность преступности объясняется и тем немаловажным фактором, что потерпевшие и свидетели, опасаясь угрозы своей безопасности, скрывают от правоохранительных органов необходимую доказательственную информацию по изобличению преступников. Получению такой информации и способствует грамотное и законное использование в доказывании аудио - и видеозаписей, фотоснимков, киносъемки и ряда иных технических средств доказывания.

#### **Список использованной литературы:**

1. Конституция Российской Федерации (принята всенародным голосованием 12.12.1993) // Российская газета от 25 декабря 1993 г.
2. Уголовно - процессуальный кодекс РФ от 18.12.2001
3. Божьев В.П. Уголовный процесс: Учебник для вузов. - М.: СПАРК, 2008.

© Латыпов Р.М. , Сафаров В.Р. 2015

## ЗНАЧЕНИЕ НЕКОТОРЫХ НОВЕЛЛ ГРАЖДАНСКОГО ЗАКОНОДАТЕЛЬСТВА

Большинство нововведений основаны на Федеральном законе № 42 - ФЗ «О внесении изменений в часть первую Гражданского кодекса Российской Федерации» (далее – ФЗ № 42), который был подписан Президентом РФ 8 марта 2015 года. Данные нововведения уже оказали существенное влияние на практическое решение вопросов регулируемых новыми нормами гражданского права.

Новеллы гражданского законодательства можно классифицировать по степени их закреплённости в прошлой редакции гражданского кодекса на те нормы, которые были изменены, и нормы которые вообще не были закреплёны в гражданском кодексе РФ. Ко второй группе приведенной классификации принадлежат довольно большое количество новелл.

Большое значение имеют новеллы коснувшиеся ст. 308 и 309 ГК[1]. Кредиторы теперь на законных основаниях могут определять очередность удовлетворения их требований (ст. 309) и рассчитывать на помощь суда в определении достоверной степени убытков, если Кредитор не может определиться, на сколько ему причинен ущерб (ст. 393 ГК РФ). Помимо этого включены виды исполнения: альтернативное или факультативное (ст. 308.1, 308.2 ГК РФ) - значение этих новелл состоит в том, что теперь следует больше внимания уделять согласованию условий о порядке (составе) исполнения обязательства и ранее такой вид обязательств широко не использовался, в том числе из - за отсутствия правовой базы, теперь же его популярность должна возрасти, поскольку закон, по сути, представляет дополнительные гарантии должнику в виде возможности заменить предмет исполнения.

На мой взгляд, очень большое значение имеет заимствование из европейского права, которое приближает наше законодательство к международным стандартам. Наглядно это показывает ст. 434.1 ГК РФ, посвященная преддоговорной ответственности. Значение этого нововведения состоит в возможность сторон прийти к соглашению о порядке ведения переговоров, предшествующих заключению договора.

Помимо вышеперечисленных существует еще ряд новелл, которые можно отнести к первой группе. Например, вводится норма о недействительности договора, закреплено правило об «остопелле», вводится нормы об абонентском договоре и ряд др.

Ко второй группе приведенной выше классификации относятся, например изменение нормы ст. 395 о плате за пользование чужими денежными средствами, по которой проценты оплаты будут определяться опубликованным Банком России и имевшими место в соответствующие периоды средними ставками банковского процента по вкладам физических лиц. Ранее же такой размер процентов определялся исходя из учетной ставки банковского процента[2].

Важным нововведением особенной части гражданского права стало уточнение положения п. 2 ст. 1062 ГК РФ о том, какие требования подлежат судебной защите. Ранее судебной защите подлежали только требования, указанные в названной норме (п. 2 ст. 1062 ГК РФ в предыдущей редакции). Теперь же вместе с этими требованиями судебной защите подлежат и иные требования указанные в законе[3].

Кроме того изменения коснулись и положений о типовом уставе. Согласно этим изменениям юридические лица смогут действовать только после утверждения устава в государственном органе, вместо утверждения учредителями. Эта мера, на мой взгляд, не смотря на все разрешаемые ей вопросы, существенно увеличивает роль государства в гражданско - правовых отношениях, что будет сказываться отрицательно на демократической направленности развития государства.

Подводя итог вышесказанному нужно сказать, что все обширные новеллы в гражданском законодательстве, имеют большое значение для гражданского права в целом. Это выражается в том, что большинство этих новелл было направлено на нормативно - правовое разрешение достаточно большого количества проблем гражданского права. Кроме того у сторон договорных отношений стало больше свободы волеизъявления, должен повысится уровень ответственности сторон. Эти нововведения стали существенным шагом в прогрессивном развитии Российского гражданского права. Однако работу по совершенствованию законодательства стоит продолжать поскольку целый ряд проблем гражданского законодательства так и остаются не решены, кроме того некоторые рассматриваемые новеллы являются абсолютно новыми институтами в гражданском праве России, и возможность их дальнейшего существование на почве Российского права определит уже практика.

#### **Список использованной литературы:**

1.Федеральный закон от 8 марта 2015 г. N 42 - ФЗ "О внесении изменений в часть первую Гражданского кодекса Российской Федерации // «Собрание законодательства РФ», 09.12.2015, N 10, ст. 1412.

2.Российская Федерация. Государственная Дума. Часть четвертая Гражданского кодекса Российской Федерации: федеральный закон от 30.11.1994 N 51 - ФЗ // «Собрание законодательства РФ», 05.12.1994, N 32, ст. 3301.

3.Федеральный закон от 29 июня 2015 г. N 209 - ФЗ "О внесении изменений в отдельные законодательные акты Российской Федерации в части введения возможности использования юридическими лицами типовых уставов" // «Собрании законодательства РФ» 06.07.2015, N 27, ст. 4000.

© В.И.Липендин, 2015

#### **УДК 342**

**Е.В. Плахотина**, Факультет управление персоналом  
Сибирский государственный университет путей сообщения  
Г. Новосибирск, Российская Федерация

#### **МЕТОДЫ УПРАВЛЕНИЯ МУНИЦИПАЛЬНОЙ СОБСТВЕННОСТЬЮ**

Тема методы управления муниципальной собственностью является одной из самых актуальных. Так как выбор определенного метода управления, улучшает

жизнедеятельность граждан муниципального образования, тем самым способствует развитию самой системы местного самоуправления.

Несмотря на приватизацию имущества, органы местного самоуправления остаются собственниками имущества муниципальных образований. Собственность муниципалитетов наравне с бюджетом на местном уровне, имущественными правами входит в экономическую основу местного самоуправления.

Наличие муниципальной собственности, а также ее равенство с другими формами собственности закреплено в Конституции Российской Федерации [1, ст. 8].

Муниципальное имущество – это имущество, принадлежащее на праве собственности городским и сельским поселениям, муниципальному району, городскому округу, а также другим муниципальным образованиям [2, ст. 215].

Важно отметить, что же входит в состав собственности муниципальных образований? Ответ на этот вопрос содержится в Федеральном Законе № 131 «Об общих принципах организации местного самоуправления в Российской Федерации». И так в состав собственности входят средства местного бюджета, имущество органов местного самоуправления, муниципальные земли и другие природные ресурсы, находящиеся в муниципальной собственности, муниципальные предприятия и организации, муниципальные банки, учреждения образования, здравоохранения, культуры и спорта, другое движимое и недвижимое имущество [3, ст. 50].

В настоящее время в процессе деятельности местных администраций могут находить применение различные методы управления муниципальной собственностью. Рассмотрим некоторые из них.

Самый эффективный метод это аренда, представляет собой имущество или собственность, которая по условиям имущественного договора, передается во временное владение и пользование арендатору за арендную плату. Имущество, которое передается в аренду, играет важную роль в системе управления муниципальной собственностью. Доходы от такого имущества является постоянным источником доходов местных бюджетов, поэтому управление собственностью муниципальных образований не означает ее продажу по максимально высокой цене.

Муниципальные займы – это займы от физических лиц в валюте Российской Федерации, по которым возникают обязательства органов местного самоуправления как заемщика. Муниципальные займы осуществляются путем выпуска муниципальных ценных бумаг в соответствии с Бюджетным кодексом и уставом муниципального образования.

Следующий метод это муниципальный заказ заключается в закупки органами местного самоуправления товаров, выполнение работ, оказание услуг направленных на удовлетворение муниципальных нужд. Предметом муниципального заказа можно выделить работы:

- по строительству;
- реконструкции;
- капитальному ремонту дорог;
- оказанию иных услуг.

Дотация - это денежная сумма передаваемая местными бюджетами из вышестоящих бюджетов, не имеющих целевого назначения, выдается на безвозмездной основе.

Местное налогообложение является методом управления и выражается в группе налогов взимаемых муниципалитетами. Местные налоги и сборы включают земельный налог, налог на имущество физических лиц и торговый сбор. Доходы от налогов составляют большую часть бюджета муниципального образования.

Одним из важных методов является экономические санкции и штрафы. Выражается в форме наказания или денежного взыскания, за совершение имущественного проступка. Именно этот метод помогает осуществлять контроль за исполнением всех перечисленных методов, так как накладывает особые обязательства на исполнительно - распорядительные органы [4, с. 333].

Говоря о цели муниципальной политики в области управления имуществом, то это будет получение максимального эффекта от использования такого имущества.

Результат может выражаться как в денежной форме (за счет арендной платы), так и путем получения прямой пользы (оказание услуг населению). Муниципальное имущество, не приносящее максимальной пользы либо экономического эффекта, может быть приватизировано.

В свою очередь можно выделить некоторые предложения по совершенствованию управления муниципальной собственности:

- создать условия для более эффективного управления средствами муниципального бюджета;
- усилить систему контроля за деятельностью собственника имущества предприятий и учреждений;
- задействовать нежилые помещения для сдачи в аренду;
- создать условия для развития малого и среднего предпринимательства;
- обеспечить открытость и доступность информации об инвестиционной деятельности в городе и реализации плана мероприятий по привлечению инвестиций в экономику муниципального образования;
- внедрить механизм привлечения частного капитала для решения социально - экономических проблем связанных с муниципальным имуществом;
- улучшить жилищные условия граждан, которые состоят на учете нуждающихся в жилых помещениях путем предоставления жилых помещений по договорам социального найма в порядке очередности.

Из чего можно заключить, что эффективное управление собственностью муниципалитетов невозможно без применения органами власти специальных методов управления имуществом. Приоритетными целями управления муниципальной собственности муниципальных образований являются извлечение доходов и получения средств, составляющих местный бюджет. В свою очередь доходы бюджета муниципального образования перераспределяется по расходным статьям в городской бюджет. При этом следует учесть такой аспект, как обеспечение социально - экономических интересов граждан, проживающих на территории городского или сельского поселения.

#### **Список использованной литературы:**

1. Конституция Российской Федерации от 12.12.1993 (ред. от 21.07.2014) // Собрание законодательства Российской Федерации, 2009 г. - № 4. - ст. 445.

2. Гражданский кодекс Российской Федерации Ч.1 от 30.11.1994 № 51 - ФЗ (ред. от 13.07.2015) // Собрание законодательства Российской Федерации, 1994 г. - № 32. – ст. 3301.

3. Федеральный закон от 06.10.2003 N 131 - ФЗ «Об общих принципах организации местного самоуправления в Российской Федерации» (ред. от 29.06.2015) // Собрание законодательства Российской Федерации, 2003 г. - № 40. – ст. 3822.

4. Пешин, Н. Л. Муниципальное право Российской Федерации: учебник для бакалавров // Н. Л. Пешин. – М. : Юрайт, 2011. - 462 с.

© Е.В. Плахотина, 2015

## УДК 343.4

**В.Е. Полешов**

студент 3 курса юридического факультета  
Южно - Уральский государственный университет

**Е.И. Андреева**

студент 3 курса юридического факультета  
Южно - Уральский государственный университет

**Э.И. Галлямов**

студент 3 курса юридического факультета  
Южно - Уральский государственный университет

### **СУЩНОСТЬ И ЗНАЧЕНИЕ СУДА С УЧАСТИЕМ ПРИСЯЖНЫХ ЗАСЕДАТЕЛЕЙ**

Суд присяжных во все времена своего существования в России вызывал не просто оживленную полемику, но и жесткую критику - не изменилось это и сегодня: на страницах специальной литературы ведутся дискуссии между сторонниками и противниками данной формы судопроизводства. Как ни странно, но именно в этом и состоит залог совершенствования суда присяжных - горячие споры, нападки со стороны противников уберегают данную форму от застоя, заставляя законодателя искать пути ее реформирования.

Функционирование суда присяжных на территории современной России сопровождается, возникновением ряда серьезных проблем на практике. Данное обстоятельство, на наш взгляд, является вполне естественным, в связи с чем оценивать практику функционирования суда присяжных как неудовлетворительную было бы ошибочно. Еще более неверным было бы считать, что от суда присяжных следует отказаться вообще. Грамотное и поступательное, применительно к каждой из частей судебного заседания реформирование данной формы народного участия позволит обеспечить ее общественное предназначение.

Предложения авторов, высказываемые в литературе и направленные на реформирование суда присяжных в РФ, носят различный характер, но зачастую представляют собой предложения, направленные, в действительности, на отказ от суда присяжных. Речь идет, во - первых, о таких предложениях, которые направлены на полный отказ от идеи суда



присяжных в РФ, и, во - вторых, о тех, которые, на первый взгляд, преследуют цель реформирования суда присяжных, но по своей сути подразумевают его ликвидацию. Таким образом, под отказом от суда присяжных нами понимается как полная его отмена, так и преобразование его в иную форму путем лишения его существенных характеристик.

Что касается полной отмены – то здесь в целом все ясно: авторы, придерживающиеся данной позиции, считают, что непрофессионалы в принципе не способны участвовать в правосудии, так как не имеют необходимых для этого познаний в области юриспруденции [1, с.190 - 194]. Основными достоинствами народного участия они назвали, во - первых, то, что сам народ непосредственно участвует в правосудии, во - вторых, с судьи во многом снимается моральная ответственность за решение основного вопроса о виновности обвиняемого, и, в - третьих, повышается качество работы профессиональных юристов. Распространение в судейской среде идеи о необходимости привлечения представителей народа к отправлению правосудия следует признать, безусловно, положительным.

Немного иначе дело обстоит с позицией тех авторов, которые, поддерживая идею суда присяжных, выступают за включение присяжных в единую коллегию с профессиональным судьей (судьями) и уравнивание присяжных в правах с профессиональным судьей (судьями) [2, с.9 - 10]. Подобные предложения высказываются как теоретиками, так и практиками. Зачастую такая позиция обусловлена значительными финансовыми затратами на содержание суда присяжных [3,с.110 - 111]. Критика признания главным фактором при решении вопроса о существовании суда присяжных «дороговизны» его содержания не раз становилась предметом справедливой критики в литературе[4,с.65] - соображения экономичности ни в коем случае не должны быть определяющими в ходе обеспечения предусмотренных международными актами и Конституцией РФ правами граждан.

Такие стремления к реформированию института в действительности представляют собой не что иное как отказ от суда присяжных. Напомним, что основополагающими сущностными характеристиками классического суда присяжных является раздельность коллегии присяжных и профессиональных судей, а также принятие присяжными самостоятельного немотивированного решения о виновности (либо невиновности) обвиняемого. Утрата судом присяжных какой - либо из указанных черт преобразит его в совершенно иную форму народного участия. Как известно, единство коллегии профессиональных и непрофессиональных судей и вынесение ими совместного решения по всем вопросам уголовного дела – это признаки шеффенского правосудия. Несмотря на такую очевидную разницу в этих двух формах народного участия, складывается впечатление, что не все авторы, выступающие за единство коллегии профессиональных и непрофессиональных судей, понимают ее, либо же вполне сознательно высказываются за ликвидацию суда присяжных, маскируя это желанием его реформирования. При этом большинство из приверженцев такого реформирования института суда присяжных относят себя к его сторонникам. Вместе с тем, позиция исследователей, предлагающих такой путь «совершенствования» суда присяжных, является наиболее опасной для судьбы данного института в современной России: при претворении такой позиции в жизнь суд присяжных будет фактически упразднен и от него останется лишь наименование.

По нашему мнению, нельзя поддержать позицию авторов, выступающих за отказ от идеи суда присяжных. В то же время, нельзя оставить без внимания проблемы, возникающие в процессе рассмотрения уголовного дела с участием суда присяжных - в связи с этим,

представляется обоснованным постепенное реформирование данного института, не лишаящее суд присяжных его сущностных характеристик.

В рамках изложенного считаем важным провести исследование еще одного вопроса. Суд с участием присяжных заседателей в том виде, в котором он предусмотрен действующим российским законодательством, не может в полной мере обеспечить потребности современного общества в привлечении народных представителей к отправлению правосудия. Причин тому, объективных и субъективных, видится несколько. Так, в России в последнее время в правовой регламентации деятельности суда присяжных заседателей наметились неутешительные тенденции: постоянное сокращение его компетенции; введение апелляционного порядка пересмотра приговора, постановленного на основании вердикта присяжных заседателей; фактическая возможность отмены апелляционной инстанцией оправдательного приговора суда, постановленного на основании вердикта присяжных заседателей, по причине несоответствия выводов суда, изложенных в приговоре, фактическим обстоятельствам уголовного дела, установленным судом первой инстанции. Таким образом, в настоящий момент отсутствуют основания полагать, что российский законодатель в дальнейшем намерен расширять возможность обращения к судопроизводству с участием присяжных заседателей, остается лишь надеяться, что попытки по ограничению его компетенции будут прекращены.

В тоже время нельзя не признать, что расширение компетенции суда с участием присяжных заседателей имеет естественные пределы, обусловленные совокупностью факторов. Во - первых, экономических: обеспечение рассмотрения судом присяжных уголовных дел требует значительных финансовых затрат, бюджет даже экономически развитой страны не всегда в состоянии обеспечить существование суда присяжных для разрешения широкого круга дел. Во - вторых, сложность процедуры рассмотрения дела судом присяжных не позволяет обращаться к нему во всех случаях, когда требуется обращение к житейскому опыту, широкому знанию жизни (в данном случае необходим поиск некоего баланса между сложностью подлежащего разрешению уголовного дела и целесообразностью обращения к громоздкой процедуре отправления правосудия судом присяжных).

Следовательно, на практике не получают должной реализации гарантированные Конституцией РФ положения о народном участии в правосудии. В то же время изучение материалов судебной практики и опрос населения позволяет говорить о том, что суд присяжных постепенно меняет отношение общества к правосудию, постепенно множится количество людей, участвовавших в правосудии в качестве присяжных, меняется представление о неспособности непрофессионала как - либо влиять на правосудие. Тем самым постепенно готовится почва и людской ресурс для дополнительной формы народного участия в правосудии – аналога германских шеффенов, которые могли бы именоваться «судебными заседателями». В настоящий момент не представляется возможным назвать ни сроков, ни конкретных форм введения этого института, однако имеются основания утверждать, что для этого, благодаря суду присяжных, формируются объективные и субъективные предпосылки, которые качественно отличаются от тех, что породили введение советских народных заседателей исключительно административным путем, со временем получивших прозвища «кивал» и «поддакивателей» [5, с.46 - 47].

Отметим, несмотря на то, что советские народные заседатели в значительной мере дискредитировали себя, все же находятся сторонники возрождения подобного института в современной России [6]. Отметим, что число стран, в которых функционирует институт, подобный институту советских народных заседателей, достаточно велико – при этом в список входят одни из наиболее успешных и развитых стран. Народные заседатели, именуемые по - разному, привлекаются к рассмотрению уголовных дел в Швеции, Норвегии, Франции, Италии, Германии, Эстонии, Латвии, Венгрии, Польше, Хорватии, Украине, Казахстане, Республике Беларусь и др. В Японии шеффенское правосудие было введено значительно недавно – в 2009 г., хотя обычные граждане и ранее привлекались к отправлению правосудия, пусть и недолгое время: в 1923 - 1943 гг. в стране действовал суд присяжных. В виду этого, отказ от той или иной формы «народного элемента» в правосудии (равно как и введение какой - либо формы) в конкретный исторический период не должно расцениваться в качестве единственно верного решения для данного государства на все времена – общество меняется, следовательно, государство должно своевременно выявлять произошедшие изменения в той или иной сфере жизни общества, и правильно на них реагировать. Сказанное в полной мере касается и решения вопроса о народном участии в правосудии, а также конкретных процедурных особенностей и правил, сопровождающих его функционирование.

Причина распространения шеффенского правосудия в современном мире, на наш взгляд, заключается в том, что именно данная форма (а не дорогостоящий суд присяжных) позволяет обеспечить максимально широкое общественное участие в отправлении правосудия.

Право граждан на участие в отправлении правосудия призвано обеспечить демократический порядок формирования судебных органов, а также общественный контроль за деятельностью судебной власти, способствующий ее открытости и повышению доверия населения к суду, что представляет собой неотъемлемый атрибут цивилизованного общества.

### **Список использованной литературы:**

1. Батычко В.Т. Современные проблемы осуществления правосудия в России с участием присяжных заседателей // Известия ЮФУ. Технические науки. Тематический выпуск «Информационные и гуманитарные технологии в управлении экономическими и социальными системами» – Таганрог: Изд - во ТТИ ЮФУ, 2009. № 3 (92). – С. 190 - 194.
2. Шидловская Ю.В. Участие присяжных заседателей в исследовании доказательств в уголовном процессе России: автореф. дисс. ... канд. юрид. наук / Ю.В. Шидловская. – Томск, 2007. – С. 9 - 10.
3. Бойков А.Д. Третья власть в России. Очерки о правосудии, законности и судебной реформе 1990 - 1996 гг.: М., 1997. - С. 110 - 111.
4. Рустамов Х.У. Указ. соч. - С. 24; Каз Ц. О единстве и дифференциации судопроизводства // Социалистическая законность. 1975. № 1. - С. 65.
5. Борзов В. «Удар милосердия» по институту народных заседателей // Российская юстиция. 2002. № 9. С. 46 - 47
6. Сенякин Н.Н. Нравственно - этические основы осуществления правосудия по уголовным делам в РФ: дисс... канд. юр. наук. Саратов, 2005. - С. 9

1. Batychko VT Current problems in the administration of justice in the Russian jury // Proceedings of SFU. Technical science. Special Issue "Information technology and the humanities in the management of economic and social systems" - Taganrog: Publishing house of the TTI SFU, 2009. № 3 (92). - S. 190 - 194.

2. Shidlovskaya Y. Jury in the examination of evidence in the criminal trial of Russia: Author. diss. ... Cand. jurid. Science / JV Shidlovskaya. - Tomsk, 2007. - P. 9 - 10.

3. Boykov AD The third power in Russia. Essays about justice, the rule of law and judicial reform in 1990 - 1996. : M., 1997. - S. 110 - 111.

4. Rustamov HU Decree. Op. - S. 24; Kaz C. On the unity and differentiation proceedings // Socialist legality. 1975. № 1. - S. 65.

5. V. Borzov "Coup de Grace" at the institute of people's assessors // the Russian justice. 2002. № 9. С. 46 - 47

6. Senyakin NN The moral and ethical foundations of the criminal justice in the Russian Federation: Diss ... cand. jur. Sciences. Saratov, 2005. - S. 9

© В.Е.Полешов, 2015

© Е.И.Андреева, 2015

© Э.И.Галлямов, 2015

## **УДК 34.343**

**Н.Л. Потапова**

к.ю.н., доцент кафедры криминалистики

ФГБОУ ВО «Саратовская государственная юридическая академия»,

г. Саратов, Российская Федерация

**А.С. Вершовская**

студентка 3 курса Института правоохранительной деятельности

ФГБОУ ВО «Саратовская государственная юридическая академия»,

г. Саратов, Российская Федерация

**Д.Б. Иванова**

студентка 3 курса Института правоохранительной деятельности

ФГБОУ ВО «Саратовская государственная юридическая академия»,

г. Саратов, Российская Федерация

## **ЗНАЧЕНИЕ ПСИХОЛОГИЧЕСКОГО АНАЛИЗА ЛИЧНОСТИ НЕИЗВЕСТНОГО ПРЕСТУПНИКА ПРИ РАСКРЫТИИ И РАССЛЕДОВАНИЯ ПРЕСТУПЛЕНИЙ**

В современных условиях наука криминалистики в совокупности со знаниями юридической психологии позволяют утверждать о необходимости разработки и применения методики психологического профилирования. Метод составления психологического портрета преступника был разработан в конце 20 века в США. В России отдел, занимающийся психофизиологическими проблемами раскрытия преступлений и анализа преступного поведения, появился в 1992 г. в НИИ МВД РФ, где основным

объектом работы являлись преступления, содержащие признаки серийности. Сейчас данным исследованием занимается отдел бихевиористики. По статистике всего в 2,7 % случаев психологические профили помогли обнаружить преступников, но все же при расследовании тяжких и особо тяжких преступлений, посягающих на жизнь, здоровье и сексуальную неприкосновенность человека данные профилирования способствуют точному определению виновного лица [1].

Психологические особенности личности неизвестного преступника можно проследить непосредственно после совершения преступления и при наличии его следов. Следовательно, знакомясь с местом происшествия, орудиями преступления, оставленными следами, руководствуется чувственными образами, возникшими у него во время конкретных следственных действий, на основе ретроспективного моделирования, восстанавливает картину произошедших событий с точки зрения поведения неизвестного преступника, либо жертвы.

Следователь должен обратить особое внимание на способы сокрытия преступления, которые являются иллюстрацией влияния акцентуации характера. Таким образом, такие данные способствуют распознаванию личности неизвестного преступника. Например, если убийство было совершено по сюжету кинематографа, то можно полагать, что преступник относится к камфорному типу. Также необходимо привлекать специалиста, участие которого способствует тщательному изучению материалов уголовного производства, результатов проведенных экспертных исследований, что в свою очередь позволяет более достоверно составить психологический портрет преступника.

Проведение судебно - медицинской экспертизы потерпевшего также способствует составлению психологического портрета личности неизвестного преступника. Так, данные экспертизы о жертве способствуют установлению пола убийцы, его профессии, профессиональных привычек, навыков, его отношения к жертве. Изучение личности жертвы (например, пол, возраст, физическое и психическое здоровье), также может способствовать правильному составлению портрета преступника, посредством выдвижения версий о мотивах совершения преступления.

Вышеперечисленные данные, полученные следователем, в совокупности позволяют сделать вывод о наличии у неизвестного преступника каких - либо отклонений в поведении, психике, эмоциональном состоянии.

Опираясь на труды Джона Дугласа, знаменитого криминалиста ФБР, и его коллеги Роберта Ресслера, можно сказать что способ совершения преступления также может являться основанием профайлинга, что, в свою очередь, помогает определить тип личности. Так, организованный убийца - интеллигентен и умеет грамотно изъясняться. Он считает себя выше окружающих. Неорганизованный убийца непривлекателен и страдает низкой самооценкой. Нередко у него имеется какое - либо заболевание. Из - за чрезмерной замкнутости и многочисленных странностей у него нет ни жены, ни подруги. Если он живет не один, то обычно с родителями. Машина, если она вообще есть, — полная развалюха [2].

В современных нестабильных условиях для предотвращения и профилактики совершения террористических актов представляется весьма целесообразным применение теоретических знаний профайлинга на практике. Например, применение знаний

профайлинга сотрудниками правоохранительных органов в зданиях аэропортов позволит предотвратить совершение возможных террористических актов.

В итоге, можно сделать вывод, что психологический анализ личности неизвестного преступника, хоть и в меньшинстве случаев, но может помочь расследованию, сузить круг подозреваемых и найти преступника.

#### **Список использованной литературы:**

1. С.Б. Целиковский. Психологические познания и расследование преступлений // Вестник Нижневартковского государственного университета, № 2 / 2012.

2. Г. Н. Гетьман. Психологический профиль: проблемы моделирования личности неизвестного преступника // Проблемы законности № 123 / 2013.

© Н.Л. Потапова, А.С. Вершовская, Д.Б. Иванова, 2015.

**УДК 4414**

**К.В. Роженцова**

ФГБОУ ВПО «Саратовская государственная юридическая академия»,  
Институт прокуратуры РФ, студентка 3 курса  
Руководитель темы Костина Светлана Евгеньевна  
кандидат юридических наук, доцент  
г. Саратов Российская Федерация

### **ПРИЗНАНИЕ ФИЗИЧЕСКОГО ЛИЦА БАНКРОТОМ**

Каждый россиянин на сегодняшний день может объявить себя банкротом за долг в полмиллиона рублей, не выплаченный в течение трех месяцев. Такое право даровал гражданам закон, разрабатывавшийся более 10 лет, «Закон о банкротстве физических лиц».

«По последним данным Центробанка, общий объем кредитов, выданных россиянам, превышает 10,5 триллиона рублей. Просроченная задолженность составляет более восьми процентов от этой суммы - почти 840 миллиардов рублей. Кроме того, согласно статистике, россияне задолжали коммунальным службам в общей сложности свыше 220 миллиардов рублей»[1].

Согласно новому закону, если гражданин задолжал кредиторам - например, налоговой инспекции, банку или коммунальным службам - более 500 тысяч рублей, и срок задолженности превысил три месяца, он может обратиться в Арбитражный суд, чтобы его официально признали банкротом. Заявление о признании банкротом может быть также подано самим должником, кредитором или уполномоченным органом. Имущество должника, признанного банкротом, включается в конкурсную массу и подлежит продаже на торгах. Дело против банкрота могут возбудить даже после его смерти. Заявление об этом может подать любой кредитор и наследники банкрота.

Однако, в СМИ все чаще появляются мнения говорящие о невозможности продолжительного действия данного закон и то что панацеей от должников в стране он к, большому сожалению, стать не сможет.

«Минимальная сумма задолженности, с которой заемщик может стать банкротом, была основным спорным моментом за всё время работы над документом. Первоначальная версия законопроекта говорила о сумме в 50 тысяч рублей, однако банкам и судьям она показалась слишком низкой. Судьи опасались, что они будут завалены делами о банкротстве, банкиры - что взыскать долги не смогут в принципе.

Директор по продуктам банка «Пойдем!» Дмитрий Сапронов отметил, что сегодня в России очень большое количество людей с суммой долга в 50 тысяч рублей, и, если бы эти люди подали заявления о своём банкротстве, это попросту парализовало бы российские суды, и поставило бы под угрозу систему потребительского кредитования. Поскольку кредиторам в этом случае понадобилось увеличение процентной ставки, а высокими требованиями к заемщикам, в результате привели бы к тому, что получить кредит стало бы крайне проблематично»[2].

Однако существуют и другие мнения, комментирую данное нововведение Алексей Балашов, профессор департамента финансов в Санкт - Петербурге, сделал акцент на сумме оговоренной в данном Законе, 500 000 рублей, по неофициальным источникам средняя сумма которую граждане будет в кредит составляет 70 000 рублей, следовательно Закон распространится не на всех должников, и именно по этому он является не достаточно эффективной мерой.

Руководитель юридической службы амурского департамента Азиатско - Тихоокеанского банка Сергей Сачава, рассказал, что «большинство заемщиков в Амурской области не могут попасть под действие закона, так как суммы их долгов меньше. У нас есть две категории среди клиентов, желающих банкротиться. Первая — это люди, которые практически не имеют шансов попасть в эту процедуру. Но есть случаи, когда физические лица несут, по сути, непосильное бремя обязательств. Это категория, которая имеет большой объем долгов, фактически не имея имущества. В этой ситуации есть смысл провести процедуру банкротства, чтобы избавиться от этих непосильных долгов»[3].

Сергей Климов, управляющий партнер консалтинговой группы «Арбитраж» г. Екатеринбург «обидно, что в ходе обсуждений порог для инициации процедуры банкротства был поднят в десять раз, с 50 до 500 тысяч рублей. При этом юридические лица могут брать миллиардные кредиты, а среднестатистический физик – ипотеку на 3 миллиона в залог собственной квартиры. Понятно, что сделано это для того, что бы избежать вала исков в судах. Но, с другой стороны, это очень ограничило помощь людям, которые действительно нуждаются в освобождении от долгов»[4].

В заключение хотелось бы сказать, что бы сказать, что у любой медали две стороны, однако опрос проводимый сайтом [www. Klerk.ru](http://www.Klerk.ru) на тему «Одобрите ли вы введение процедуры банкротства физического лица» показал что рядовой гражданин безоговорочно одобряет введение данной процедуры[4], а это значит что они видят в нем все же больше плюсов чем минусов.

#### **Список используемой литературы:**

1. ФГБУ "Редакция "Российской газеты" [Электронный ресурс]: В России вступил в силу закон о банкротстве физических лиц. – Режим доступа [http:// www.rg.ru / 2015 / 10 / 01 / zakon - site.html](http://www.rg.ru/2015/10/01/zakon-site.html)

2. Информационный портал BUSINESSPLAC [Электронный ресурс]: Банкротство физических лиц теперь при долге в 500 тыс. рублей. Режим доступа <http://businessplace.info/96-bankruptcy-law-individuals.html>

3. Амурская правда[Электронный ресурс]: Банкрот теряет все: как будет работать закон о банкротстве физических лиц. – Режим доступа <http://www.ampravda.ru/2015/02/19/055275.html>

4. Klerk.ru [Электронный ресурс]: Кому выгоден закон о банкротстве физических лиц. – Режим доступа: <http://www.klerk.ru/analytics/columns/427565>.

© К.В. Роженцова, 2015

**УДК 347**

**Н.С. Рябикова**

магистрант 2 курса направления «Экономика»

Санкт - Петербургский государственный экономический университет

г. Санкт - Петербург, Российская Федерация

## **ГРАЖДАНСКО - ПРАВОВЫЕ СПОСОБЫ ЗАЩИТЫ ИНТЕЛЛЕКТУАЛЬНОЙ СОБСТВЕННОСТИ**

На сегодняшний день для России преобладающим является рынок материальных товаров, но в современных условиях одним из ключевых показателей является уровень интеллектуального потенциала государства. Для развития рынка интеллектуального товара необходимо наличие человеческого капитала и соответственно формирование правовой базы. Предоставление защиты интеллектуальной собственности – это залог реализации прав человека, которые закреплены в основополагающих правовых документах.

Одним из самых важных направлений в области борьбы с экономической преступностью является расследование и раскрытие преступлений, связанных с нарушением интеллектуальной собственности, а также борьба с распространением контрафактной продукции. При переходе РФ к рыночной экономике сформировалась необходимость реформирования законодательства, регламентирующего конкурентные отношения.

Порядок осуществления прав и их защита определяются нормами Гражданского кодекса РФ. Законодательство по защите интеллектуальных прав в нашей стране еще сравнительно молодое и его можно условно разделить на правовые позиции в сфере: прав на товарные знаки и иные средства индивидуализации; авторские права; патентные права.

Действующий Гражданский кодекс не дает определения объектов гражданских прав, а перечисляет их виды. Согласно ст. 128 ГК РФ к таким объектам относятся вещи, включая наличные деньги и документарные ценные бумаги, иное имущество, в том числе безналичные денежные средства, бездокументарные ценные бумаги, имущественные права; результаты работ и оказание услуг; охраняемые результаты интеллектуальной деятельности и приравненные к ним средства индивидуализации (интеллектуальная собственность); нематериальные блага [1].



Одной из наиболее активно развивающихся сфер - это защита прав на товарные знаки, т.к. с ней связано множество сложных для разрешения спорных вопросов. Это во многом связано с тем, что нормативно - правовая база по защите была сформирована недавно, а правоприменительная практика до сих пор еще не обладает солидным опытом в области работ с различными прецедентами, а также имеет целую серию трудностей и вопросов, на которые пока еще не даны ответы.

В отношении интеллектуальных прав могут быть использованы две формы защиты: неюрисдикционная (когда правообладатель самостоятельно использует предоставленные ему средства и способы правовой защиты) и юрисдикционная (когда правообладатель обращается с требованием о защите его нарушенных или оспоренных интеллектуальных прав к уполномоченным органам). Причем, если правообладатель решит прибегнуть к помощи уполномоченных органов, он вправе использовать в одних случаях судебный (общий), в других случаях - административный (специальный) порядок защиты интеллектуальных прав. Примером последнего является, в частности, указание в п. 2 ст. 1406 ГК РФ на то, что в случаях, установленных ст. 1387, 1390, 1391, 1398, 1401 и 1404 ГК РФ, защита патентных прав осуществляется в административном порядке [4, с. 52 - 53].

Ст. 12 ГК РФ устанавливает способы правовой защиты интеллектуальных прав, рассматривая их как разновидность субъективных гражданских прав: возмещение убытков; взыскание неустойки; компенсация морального вреда; прекращение или изменение правоотношения и иные способы. При этом необходимо отметить, что данный перечень является открытым, а каждый из способов, предусмотренных ст. 12 ГК РФ, может применяться как в отдельности, так и в сочетании с иными способами. Также частью четвертой ГК РФ предусматриваются и конкретизируются в соответствующих статьях иные способы защиты объектов интеллектуальных прав. Помимо названных способов возможно применение любых иных способов защиты, которые предусмотрены законом.

Часто возникают споры из - за пробелов в законодательстве. При возникновении подобных ситуаций высшие судебные органы определяют правовую позицию, направленную на пояснение и применение правовых норм и положений. Существенную роль судебные органы играют в преодолении несовершенства правового регулирования и формировании единой судебной практики при рассмотрении дел, связанных с решением подобных вопросов. В тоже время на практике имеют место в системе управленческого учета затраты, связанные с вложениями в человеческий капитал, структура которых не содержится в нормативно - правовых документах. Таким образом, появляется еще одна проблема, связанная с человеческим капиталом, а, следовательно, с интеллектуальной собственностью.

В связи с введением части четвертой ГК РФ произошли существенные изменения в российском законодательстве, но несмотря на это необходимо дальнейшее развитие защиты интеллектуальной собственности.

#### **Список использованной литературы:**

1. Гражданский кодекс Российской Федерации (часть первая) от 30.11.1994 № 51 - ФЗ (ред. от 13.07.2015) (с изм. и доп., вступ. в силу с 01.10.2015)
2. Гражданский кодекс Российской Федерации (часть четвертая) от 18.12.2006 № 230 - ФЗ (ред. от 28.11.2015)

3. Кондратьева Е.А. Объекты интеллектуальных прав: особенности правовой охраны. - М.: Статут, 2014. - 160 с.

4. Новоселова Л.А., Рожкова М.А. Интеллектуальная собственность: некоторые аспекты правового регулирования: Монография. - М.: Норма: НИЦ ИНФРА - М, 2014. - 128 с.

© Н.С. Рябикова, 2015

**УДК 343.146**

**Н.В. Александрова**

преподаватель ГБПОУ «Юридический колледж»

Г. Москва, Российская Федерация

**Р.И. Светличный**

студент 4 курса отделения «Правоохранительная деятельность»

ГБПОУ «Юридический колледж»

Г. Москва, Российская Федерация

## **К ВОПРОСУ О ХРАНЕНИИ ВЕЩЕСТВЕННЫХ ДОКАЗАТЕЛЬСТВ В УГОЛОВНОМ ПРОЦЕССЕ**

Особенности хранения вещественных доказательств является актуальным вопросом для российской уголовно - процессуальной практики. Законодательное регламентирование данного вопроса осуществляется ст. 81 - 82 УПК РФ[1], которые предусматривают отнесение определенного предмета к категории «вещественное доказательство», а также устанавливают прямые правила хранения вещественных доказательств.

Институт хранения вещественных доказательств прошел достаточно длительный путь развития и правовой эволюции, приспосабливаясь к особенностям вновь возникающих общественных отношений. Законодатель постоянно совершенствует данный правовой институт, о чем свидетельствует частота внесения поправок в уголовно - процессуальный закон. Так, начиная с 2012 года и до настоящего времени, в ст. 82 УПК РФ (которая как раз устанавливает правила хранения вещественных доказательств) шесть раз вносились изменения. Кроме того, постоянно принимаются новые подзаконные нормативные правовые акты, устанавливающие процедурные особенности хранения вещественных доказательств. В качестве примера можно привести Постановление Правительства РФ от 23.08.2012 № 848 «О порядке реализации или уничтожения предметов, являющихся вещественными доказательствами, хранение которых до окончания уголовного дела или при уголовном деле затруднено»[2], которое регламентирует особенности уничтожения предметов, хранение которых при уголовном деле затруднено. Все это свидетельствует о том, что законодатель оперативно откликается на существующие проблемы института хранения вещественных доказательств, и уделяет большое внимание его развитию.

Однако, несмотря на количество внесенных изменений и поправок, данный институт продолжает характеризоваться определенными проблемами, решение которых является концептуальной необходимостью современного времени.

Прежде чем приступать к анализу существующих проблем механизма хранения вещественных доказательств, рассмотрим в наиболее общем виде правовую категорию «вещественные доказательства», так как вопросы, связанные с определением данной правовой категории, имеют прямую взаимосвязь с рассматриваемым в рамках данной статьи вопросом.

Вещественные доказательства, как следует из ст. 74 УПК РФ, определяются через объекты материального мира, которые сохранили на себе определенный отпечаток преступного деяния. Однако, на наш взгляд, предложенное законодателем определение вещественных доказательств, данное в ст. 74 УПК РФ, в определенной степени несовершенно, так как, по сути, не раскрывает содержания и сущностных признаков данной категории, что затрудняет разграничение вещественных и иных доказательств. Данное обстоятельство подчеркивает тот факт, что проведенный в 2015 году кандидатом юридических наук Головкиным О.Е. опрос 200 следователей и дознавателей, выявил, что 41 % респондентов сталкивались со сложностями разграничения вещественного доказательства и иного документа [3]. Отсюда вытекает первая проблема хранения вещественных доказательств - проблема отнесения доказательства к вещественному, и как следствие - проблема применения правил хранения вещественных доказательств к определенному доказательству.

В современной юридической науке и практике, к сожалению, не выработано достойного теоретического, а тем более и практического (законодательного) определения понятия «хранения вещественных доказательств». Это обусловлено тем, что данная деятельность по своей природе имеет многогранный характер, и не может быть однозначно осмыслена и выражена в рамках строгого понятия. В виду этого возникают определенные ошибки при толковании данного вида деятельности, что в свою очередь может привести к неправильному применению норм уголовно - процессуального закона.

Толковый словарь С.И. Ожегова [4] так определяет значение слова «хранение» (сущ.): хранить - 1) беречь, содержать в безопасности, в целости; 2) оберегать, защищать; 3) соблюдать, поддерживать, сохранять».

Как справедливо отмечает ряд ученых, хранение вещественных доказательств должно обеспечивать неизменность их юридических и физических свойств. Некоторые из представленных в ст. 81 и 82 УПК РФ действий, на наш взгляд, не направлены на обеспечение сохранности вещественных доказательств, и наоборот, ряд действий, по своему смыслу прямо подходящих к категории «хранение вещественных доказательств», законом к таковой не отнесены. В качестве примера можно привести ст. 82 УПК РФ («Хранение вещественных доказательств»), в которой к деятельности по хранению вещественных доказательств, отнесена деятельность по передаче законным владельцам, реализации, уничтожению, утилизации, передаче для технологической переработки вещественных доказательств, что никаким образом не может считаться хранением вещественных доказательств. Указанные законодательные неточности, на наш взгляд, являются следствием того, что не выработано единого понятия хранения вещественных доказательств. Отсюда вытекает вторая проблема - проблема теоретического и практического определения понятия хранения вещественных доказательств.

Рассматривая вопросы хранения вещественных доказательств, нельзя не затронуть проблему хранения доказательства до возбуждения уголовного дела. Следователи и

дознатели имеют право реализовывать определенные меры, направленные на сохранение предметов только с момента придания последним статуса вещественного доказательства, что в свою очередь возможно только после возбуждения уголовного дела. Однако, как показывает следственная практика, часто возникает необходимость в применении мер, направленных на сохранение доказательств на этапе проверки сообщения о преступлении. При этом УПК РФ прямо не предусматривает возможность придания определенным предметам, связанным с совершением преступления, статуса вещественного доказательства на этапе до возбуждения уголовного дела, и детально не регламентирует ни порядок, ни сроки их хранения, что создает определенные трудности для следователей и дознавателей. Отсюда вытекает третья проблема - проблема хранения вещественных доказательств на этапе до возбуждения уголовного дела.

Особый порядок хранения вещественных доказательств применяется к предметам, которые не могут храниться при уголовном деле. Так, в соответствии с ч. 2 ст. 82 УПК, особый порядок хранения распространяется на вещественные доказательства в виде: предметов, которые в силу громоздкости или иных причин не могут храниться при уголовном деле, в том числе больших партий товаров, а также скоропортящихся товаров и продукции, подвергающегося быстрому моральному старению имущества, хранение которых затруднено или издержки по обеспечению специальных условий хранения которых соизмеримы с их стоимостью; денег, ценностей и иного имущества, подлежащих аресту, а также иных денег и ценностей; электронных носителей информации.

Особый интерес из вышеприведенного списка вызывают товары и продукция, подвергающиеся быстрому моральному старению. Законом не регламентировано, что означает данная категория товаров и продукции, однако в научной литературе и судебной практике под данной категорией понимается компьютерная техника, бытовые приборы, телевизоры, мобильные телефоны, автомобили, иные технически сложные приборы, которые быстро теряют свою ценность (электронные лампы, транзисторы, интегральные схемы при смене поколений электронно - вычислительной техники). Однако, на наш взгляд, быстро терять свою ценность способна также информация, выраженная в определенной форме, например, программная продукция. Т.е. вся та информация, которая была актуальной сегодня, которую можно продать и получить прибыль, может полностью обесцениться завтра. Отсюда вытекает четвертая проблема - проблема с уяснением категории «товары и продукция, подвергающиеся быстрому моральному старению».

Таким образом, проведя анализ понятия и порядка хранения вещественных доказательств по уголовно - процессуальному праву Российской Федерации, нами были выделены определенные проблемы. Предложим свое решение данных проблем.

Для решения проблемы применения правил хранения вещественных доказательств, необходимо установить общее определение вещественного доказательства. На наш взгляд, вещественное доказательство - это неодушевленный объект материального мира, содержащий информацию относительно совершенного преступления. Данное определение, на наш взгляд, целесообразно закрепить в части 1 ст. 81 УПК РФ, и уже далее раскрыть конкретные виды вещественных доказательств.

Для решения проблемы теоретического и практического определения понятия хранения вещественных доказательств, на наш взгляд, необходимо практическое закрепление понятия «хранение вещественных доказательств». Итак, хранение вещественных

доказательств - это содержание вещественного доказательства в условиях, исключающих постороннее воздействие, с сохранением (сбережением) индивидуальных особенностей предмета и информации о преступлении, которую он несет.

Для решения проблемы хранения вещественных доказательств на этапе до возбуждения уголовного дела, на наш взгляд, необходимо законодательно определить полномочия следователя и дознавателя, по применению мер, направленных на хранение предмета, содержащего информацию о возможном совершении преступления. Также следует определить сроки и процессуальные правила подобного хранения.

Для решения проблемы уяснения категории «товары и продукция, подвергающиеся быстрому моральному старению», на наш взгляд необходимо внести изменения в ч.2 ст. 82 УПК РФ, в частности заменить формулировку «товары и продукция, подвергающиеся быстрому моральному старению» на формулировку «подлежащее быстрому обесцениванию имущество».

#### **Список используемой литературы:**

1. Уголовно - процессуальный кодекс Российской Федерации: Федеральный закон от 18.12.2001 № 174 - ФЗ (ред. от 13.07.2015г.) // Собрание законодательства РФ. - 2001. - № 52. - Ст. 4921; Собрание законодательства РФ. - 2015. - № 29. - Ст. 4391.

2. О порядке реализации или уничтожения предметов, являющихся вещественными доказательствами, хранение которых до окончания уголовного дела или при уголовном деле затруднено: Постановление Правительства РФ от 23.08.2012 № 848 (ред. от 28.09.2015г.) // Собрание законодательства РФ. - 2012. - № 36. - Ст. 4900; Собрание законодательства РФ. - 2015. - № 41. - Ст. 5652.

3. Головкин О.Е. Хранение вещественных доказательств на досудебных стадиях уголовного судопроизводства: диссертация кандидата юридических наук...12.00.09. - М.: Московский университет Министерства внутренних дел Российской Федерации им. В.Я. Кикотя, 2015. - 206 с.

4. Ожегов С.И. Толковый словарь русского языка / С.И. Ожегов. - Издательство: Мир и Образование, Оникс. - М., 2011 г. - 736 с.

© Н.В. Александрова, Р.И. Светличный, 2015

**УДК 342.726**

**Ю.З. Суфянова**

студентка I курса юридического факультета Стерлитамакского филиала  
ФГБОУ ВПО «Башкирский государственный университет»,

**Научный руководитель: Т.А. Гаврилина**

ст. преподаватель кафедры теории и истории государства и права

Стерлитамакского филиала

ФГБОУ ВПО «Башкирский государственный университет»

г. Стерлитамак, Российская Федерация

#### **ПРАВОВОЙ АНАЛИЗ СТАТУСА ПОЛИТИЧЕСКИХ ПАРТИЙ В РОССИИ**

Партии являются важнейшим элементом политической системы любого демократического государства. Формирование российских партий началось в 1989 - 90 - ом

годах, однако, отдельное правовое регулирование они получили только в середине 2001 года с принятием Федерального закона «О политических партиях». Данное событие повлекло за собой существенные изменения в правовом статусе политических партий в России.

Научное исследование правового статуса политических партий имеет большое значение для разрешения практических и законодательных проблем развития данного явления в нашем обществе. Данные проблемы приобретают особую актуальность в силу того, что под влиянием проводимых в стране преобразований, сопровождающихся углублением экономического кризиса, уровень эффективности осуществления связи между государством и обществом политическими партиями остается удручающе низким. Также проблема партий долгое время характеризовалась недостаточностью правового регулирования их статуса. В связи с изложенным видим целью исследования правовой анализ современного состояния статуса политических партий в России и предлагаем рассмотреть нормативно – правовую основу организации и функционирования партий, а также раскрыть сущность политических партий для уяснения их правового статуса.

В настоящее время в Российской Федерации сложилась многопартийная система. Положение партий в нашем государстве определяется рядом нормативных правовых актов: во - первых, Конституцией Российской Федерации от 12.12.1993 г., где в качестве важнейшей основы конституционного строя закреплен идеологический и политический плюрализм (ст. 13), и что в Российской Федерации признается политическое многообразие, многопартийность, общественные объединения равны перед законом (ч. 3 и 4 ст. 13 Конституции РФ) [1]. В развитие содержания ст. 13 Конституции РФ ч.1 ст.30 Конституции закрепляет право каждого человека, законно находящегося на территории Российской Федерации, на объединение, гарантирует свободу деятельности общественных объединений [1]. Во - вторых, правовой статус политических партий регулируется специальным федеральным законом от 11 июля 2001 г. N 95 - ФЗ «О политических партиях», где политическая партия выступает «общественным объединением, созданным в целях участия граждан Российской Федерации в политической жизни общества посредством формирования и выражения их политической воли, участия в общественных и политических акциях, в выборах и референдумах, а также в целях представления интересов граждан в органах государственной власти и органах местного самоуправления» (ст. 3) [2]. Также деятельность политических партий подпадает под действие Федерального закона №67 - ФЗ от 12.06.2002 г. «Об основных гарантиях избирательных прав и права на участие в референдуме граждан Российской Федерации», Федерального закона № 51 - ФЗ от 18.05.2005 г. «О выборах депутатов Государственной Думы Федерального Собрания Российской Федерации», Федерального закона № 184 - ФЗ от 06.10.1999 г. "Об общих принципах организации законодательных (представительных) и исполнительных органов государственной власти субъектов Российской Федерации" и других законов; указов Президента Российской Федерации и иных актов.

Другой стороной исследования партий является изучение их сущности. Она имеет тройкий характер, соответственно, правовой статус партий также может рассматриваться тройким образом – статус «политических партий во власти», «политических партий как организаций» и «политических партий как формы реализации прав индивида». Несмотря на разнообразие и различие элементов, выделяемых в качестве составляющих структуры

правового статуса, некоторые из них с необходимостью присутствуют в характеристике большинства определений. Это: 1) правосубъектность политических партий; 2) правовые принципы статуса политических партий; 3) права и обязанности политических партий; 4) правовые гарантии прав политических партий; 5) юридическая ответственность политических партий.

Так, под правовым статусом партий понимаются все основные стороны юридического бытия партий и их взаимоотношений с государством. Правовой статус партий рассматривается как вид правового статуса коллективных субъектов конституционного права и как вид правового статуса общественных объединений. При этом статус партий соотносится со статусом общественных объединений как особенное и общее, а статус общественных объединений соотносится со статусом коллективных субъектов как часть и целое.

Правовой статус политических партий объективно представляет собой совокупность правовых норм, регулирующих самостоятельный предмет - положение партий. Партии обладают определенными специфическими признаками: имеют определенное количество членов, обладают региональной структурой, наделены правом самостоятельно участвовать в федеральных, региональных и местных выборах, свободны в определении своей внутренней структуры, целей, форм и методов деятельности. Специфика этих признаков такова, что делает необходимым регулирование правового положения политических партий специальным законодательством, и, следовательно, предоставление им особого статуса. Таким образом, правовое положение партий, с одной стороны, базируется на правовом статусе общественных объединений, с другой стороны, в силу своей специфики нуждается в особом регулировании специальным законодательством.

Между тем, несмотря на ряд безусловно положительных и отрядных новелл российского законодательства о политических партиях, в нём по-прежнему существует целый ряд проблем и недоработок. Особенное беспокойство сегодня вызывает «избирательная монополия» партий, а также отсутствие законодательного закрепления статуса непартийных политических объединений. Отсюда также вытекает проблема политического представительства интересов общества на региональном и местном уровне. Теоретически данную функцию могут успешно выполнять непартийные политические объединения, но с исключением их из правового пространства регионы будут вынуждены добиваться реализации своих интересов через партии, которые согласно Федеральному закону «О политических партиях» носят федеральный характер. Последующие шаги в этом направлении должны стремиться устранить существующие недоработки и обеспечить практическое обеспечение развития в Российской Федерации эффективных политических партий. Правовое регулирование положения политических партий должно не только решать задачи развития партийной системы, поставленные государством, но и учитывать особенности статуса партий, которые являются общественными объединениями, и в этом качестве, свободны выбирать методы своей деятельности в соответствии с уставными целями. Большинство партий, которые все же действуют в настоящее время, характеризуются организационной слабостью и элитностью интересов, которые они представляют. Полагаем, что представленный анализ статуса политических партий в России послужит разрешению возникающих проблем развития данного явления в нашем обществе.

### **Список использованной литературы:**

1. Конституция Российской Федерации (принята всенародным голосованием 12.12.1993) // Российская газета от 25 декабря 1993 года (с учетом поправок, внесенных Законами РФ о поправках к Конституции РФ от 30.12.2008 N 6 - ФКЗ, от 30.12.2008 N 7 - ФКЗ, от 05.02.2014 N 2 - ФКЗ, от 21.07.2014 N 11 - ФКЗ // Собрание законодательства РФ, 04.08.2014, N 31, ст. 4398).

2. Федеральный закон от 11.07.2001 N 95 - ФЗ "О политических партиях" // Российская газета, N 133, 14.07.2001 (ред. от 23.05.2015 // Официальный интернет - портал правовой информации – 2015. URL: <http://www.pravo.gov.ru> - 20.12.2015).

© Ю.З. Суфянова, 2015

**УДК 343.4**

**М.С. Сушков**

студент 3 курса юридического факультета  
Южно - Уральский государственный университет

### **НЕКОТОРЫЕ АСПЕКТЫ ПРОВЕДЕНИЯ СЛЕДСТВЕННОГО ОСМОТРА**

Текущие потребности социальных институтов диктуют свои условия, необходимые для качественного развития общества. Среди современных требований эволюции можно выделить глобальную информатизацию. Наряду со своим основным назначением, таким как переход из индустриального в постиндустриальное общество, этот процесс принуждает к решению новоявленных задач и проблем, одной из которых является пресечение преступлений в сфере компьютерной и информационной безопасности [8, с. 584].

Понимая остроту проблемы, российский законодатель предусмотрел уголовную ответственность за совершение противоправных деяний в сфере компьютерной информации в главе 28 УК России. Вместе с тем, посредством компьютерной техники, различных программных и вычислительных средств совершаются преступления иной направленности, например, против основ конституционного строя и безопасности [1, с. 393].

Таким образом, невозможно переоценить значение осмотра средств компьютерной и иной электронной техники, как способа собирания доказательств невербального характера при доказывании по уголовным делам.

Стоит отметить, что тактика производства следственного осмотра по уголовным делам данной направленности достаточно гибкая и изменчивая, поскольку обязана отвечать требованиям вариативности мышления потенциального преступника. Впрочем, существуют отдельные тактические аспекты, ставшие уже аксиомой.

При любых обстоятельствах необходимо учитывать особенности объектов розыска, корреляция между уровнем подготовки к проведению следственных действий и выполнением поставленных задач, очевидна.

Для достижения искомой цели следует, во - первых, обеспечить участие специалистов из области компьютерных технологий при осуществлении следственного осмотра. Надлежит



отметить, что с принципами работы ЭВМ знакома сравнительно небольшая часть следователей, и еще меньшая может извлечь из памяти ПК данные без риска их утраты [1, с. 397]. Степень компьютерной грамотности следователей, не отвечает современным требованиям информатизации, из - за чего значение участия в следственных действиях специалиста просто огромно. Также, достаточно часто встает вопрос привлечения профессионалов из разных областей компьютерных познаний. Например, наряду с обязательным привлечением техника - криминалиста, привлекаются специалисты по прикладному программированию, по средствам связи, по «железу».

Во - вторых, обеспечить участие уполномоченных органов, практикующих борьбу с преступлениями в области информационных технологий. Включение в состав следственно - оперативной группы лиц, борющихся с преступлениями в указанной сфере, позволит оказать неоценимую помощь, как посредством выполнения поручений следователя, так и осуществления оперативно - розыскных мероприятий (опросы граждан на предмет выявления свидетелей, обеспечение безопасности следственных действий или важных для установления истины данных, задержание преступника, и т.д.) [9, с. 3 - 4].

В - третьих, провести инструктаж членов оперативно - следственной группы, по результатам которого каждый должен уяснить цели и задачи будущего следственного действия, особенности его производства и характер действий. Отдельно доводится порядок действий в случае возникновения нештатной ситуации на вверенном участке.

В - четвертых, в качестве понятых следует привлекать лиц, обладающих определенным объемом знаний об объектах информатизации и сопутствующих им технологиях. По мнению отдельных практикующих авторов юридических дисциплин, это требование необоснованно игнорируется уголовно - процессуальным законодательством. Основные противники данной нормы ссылаются на снижение оперативности расследований [6, с. 208]. Необходимо отметить, что за редким исключением осмотр места происшествия реализуется в условиях информационной неопределенности, возможны случаи привлечения к следственным действиям заинтересованных в исходе дела лиц. В том случае, если объектом осмотра является дорогостоящее оборудование стоит рассмотреть вопрос о привлечении к следственным действиям руководства организации, учреждения [3, с. 117].

В - пятых, подготовить необходимые технические средства. К таковым относят носители, на которые возможен перенос интересующей информации (лазерные диски, флэш - накопители, внешние жесткие диски, ПК типа «Ноутбук» и т.д.), набор сервисных программ и утилит, средства для считывания информации с различных устройств, фото - и видеоаппаратура, расходный, и необходимый для упаковки и опечатывания материал [4, с. 726 - 728].

Сложность для розыска орудий преступлений и иных объектов, которые в дальнейшем могут стать вещественными доказательствами по делу, вызывает обнаружение и изъятие данных из электронного информационного поля.

В качестве постулата стоит принять положение о невозможности восприятия объектов (потенциальных источников доказательств) без использования специальных технических средств и программного обеспечения [6, с. 117]. Кроме поиска машинных носителей информации, использованного, к примеру, для неправомерного доступа в информационные системы, следует помнить о том, что информационные объекты лишены внешнего строения. Соответственно следом преступления в компьютерной сфере может являться

любое изменение среды. Из - за того, что среда является совокупностью особых информационных единиц, воздействие одного информационного объекта на другой возможно идентифицировать по контролируемым изменениям двух известных состояний [5, с. 299].

Резюмируя рекомендации следователям по производству осмотра места происшествия необходимо выделить основные тактические приемы:

1. На первоначальном этапе необходимо получить достоверные данные о виде и конфигурации ЭВМ, наличие локальной сети и доступа в открытые телекоммуникационные сети, системе электропитания, возможном наличии средств защиты от несанкционированного доступа [7, с. 7]. Все описанное вносится в протокол следственного действия, в том числе характер соединения имеющихся технических устройств, планы, схемы.

2. После прибытия на место осмотра принять меры к обеспечению сохранности информации – удалить из помещений посторонних лиц, исключить совершение действий, конечный результат которых не известен. Взаимодействие с оборудованием осуществляется только специалистами из числа следственной оперативной группы, либо под их руководством.

3. Специалист определяет характер программ, работающих на момент осмотра, и блокирует те из них, которые могут привести к уничтожению информации [2, с. 22]. В протоколе дается описание и результаты действия программ.

4. Решение о копировании на заранее подготовленные технические носители информации либо изъятии, с целью последующего изучения в условиях, обеспечивающих сохранность данных, принимает специалист.

5. Изъятые объекты и предметы упаковать способом, исключающим их повреждение, а также позволяющим в лабораторных условиях легко воспроизвести соединения отдельных узлов и аппаратов [3, с. 142].

### **Список использованной литературы:**

1. Вехов, В.Б., Рогозин, В.Ю. Методика расследования преступлений в сфере компьютерной информации: учебник, 2 - е изд., перераб. и доп. [под ред. А.А. Закатова, Б.П. Смагоринского]. – М.: ИМЦ ГУК МВД России, 2003. – С. 393 – 407.

2. Вехов, В.Б. Аспекты криминалистического исследования компьютерной информации и ее носителей // Вестник Муниципального института права и экономики (МИПЭ). – 2004. – № 1. – С. 14 – 27.

3. Дуленко, В.А., Мамлеев, Р.Р., Пестриков, В.А. Использование высоких технологий криминальной средой. Борьба с преступлениями в сфере компьютерной информации: учебное пособие. – Уфа: УЮИ МВД России, 2007. – 187 с.

4. Ищенко, Е.П., Топорков, А.А. Методика расследования преступлений в сфере компьютерной информации: учебник [под ред. Е.П. Ищенко]. – М.: ИНФРА - М, 2003. – С. 711 – 737.

5. Мусаева, У.А. Специфика проведения следственного осмотра по делам о преступлениях в сфере компьютерной информации // Известия Тульского государственного университета. – 2013. – № 4 - 2. – С. 295 – 301.

6. Расследование неправомерного доступа к компьютерной информации: учеб. пособие, 2 - е изд., перераб. и доп. [под ред. Н.Г. Шурухнова]. – М.: Московский университет МВД России, 2004. – 352 с.

7. Степанов - Егиянц, В.Г. Преступления в сфере безопасности обращения компьютерной информации: сравнительный анализ: Автореф. дис. канд. юрид. наук. – Москва, 2005. – С. 1 - 16.

8. Яцеленко, Б.В. Преступления в сфере компьютерной информации: учебник М.П. Журавлев, А.В. Наумов. – 4 - е изд., перераб. и доп. – М.: ТК Велби, 2003. – С. 584 – 588.

9. XVI Международная научная конференция «Информатизация и информационная безопасность правоохранительных органов» (Москва, 22 - 23 мая 2007г.). – Москва, 2007. – С. 1 - 15.

© М.С. Сушков, 2015

**УДК 347**

**Л.М. Федина**

Адъюнкт адъюнктуры (докторантуры)  
Волгоградской академии МВД России  
г. Волгоград, Российская Федерация

## **АНАЛИЗ ПРАВ И ОБЯЗАННОСТЕЙ СТОРОН ГОСУДАРСТВЕННОГО КОНТРАКТА НА ПОСТАВКУ ТОВАРОВ В РАМКАХ ГОСУДАРСТВЕННОГО ОБОРОННОГО ЗАКАЗА**

Правовое регулирование контракта на поставку товаров по гособорон заказу, является специальным по отношению к общей системе государственных закупок. Несмотря на это, правоотношения в данной сфере складываются на основе гражданско - правового обязательства из контракта на поставку товаров для государственных нужд, а механизм удовлетворения потребности государственного заказчика регламентирован нормативной базой о федеральной контрактной системе в сфере закупок для государственных (муниципальных) нужд. Таким образом, основные правомочия головного исполнителя (исполнителя) и государственного заказчика соответствуют правовой природе государственного заказа, а также договора на поставку товаров.

Вместе с тем, в рамках государственного оборонного заказа стороны приобретают ряд дополнительных прав и обязанностей. На основании Федерального закона от 29.12.2012 № 275 - ФЗ «О государственном оборонном заказе» государственный заказчик наделяется специальными обязанностями по контролю над деятельностью поставщика (головного исполнителя, исполнителя). Так, он обязан осуществлять контроль над целевым использованием головным исполнителем бюджетных ассигнований, выделенных на оплату поставок продукции по государственному оборонному заказу, участвовать в испытаниях опытных и серийных образцов вооружения, военной и специальной техники, военного имущества, а также материалов и комплектующих изделий. Отдельно в качестве юридической обязанности государственного заказчика указывается контроль качества

товаров, на соответствие их требованиям законодательства Российской Федерации, нормативных и иных актов государственного заказчика, условиям государственного контракта. Так же заказчик обязан осуществлять контроль над обеспечением поставок продукции по государственному оборонному заказу в соответствии с государственным контрактом, при условии включения в государственный контракт положений о праве такого контроля. Анализируя последнюю оговорку, указанную в п.8 ст.7, рассматриваемого Федерального закона, мы приходим к выводу, что в случае, если условиями контракта предусмотрено соответствующее право, то оно становится обязанностью государственного заказчика. Такая витиеватая формулировка представляется не совсем целесообразной, как и в целом, обозначенные обязанности. На наш взгляд, уже исходят из самого существа правоотношений в сфере договора на поставку товаров, и не требуют дополнительного закрепления в разделе «Основные обязанности государственного заказчика».

Вместе с тем, мы предполагаем, что законодатель считает необходимым ведение дополнительного контроля над исполнением государственного контракта ввиду особого статуса данных поставок, поскольку речь идет не просто об удовлетворении нужд государственных органов исполнительной власти, но и решении задач по укреплению обороноспособности и безопасности Российской Федерации. В связи с этим, представляется возможным воплотить указанные обязанности в одной норме: «Государственный заказчик обязан осуществлять дополнительный контроль над надлежащим исполнением поставки товаров, над качеством этих товаров и соответствие их законодательству, иным нормативным актам, и условиям государственного контракта, а также участвовать в испытаниях опытных и серийных образцов вооружения, военной и специальной техники, военного имущества, материалов и комплектующих изделий». При этом представляется необходимым следующее законодательное разъяснение: «В обеспечение данной нормы сторонам необходимо согласовать в условиях контракта организационные меры, а также пределы допустимых действий со стороны государственного заказчика». Таким образом удалось бы избежать дублирования норм в отечественной системе права, и при этом акцентировать внимание сторон контракта на дополнительной ответственности при реализации гособорон заказа.

Отметим, что поставщик продукции по государственному оборонному заказу, вступая в данные правоотношения, находится в ещё более стесненном и подконтрольном положении, чем равнозначный субъект правоотношений стандартного государственного контракта на поставку товаров. Но вместе с тем, он приобретает ряд гарантий и дополнительных возможностей для собственной предпринимательской деятельности. Прежде всего, государственный контракт в рамках гособорон заказа носит значительный характер и заключается на крупные суммы, особенно в масштабах малого и среднего предпринимательства. В связи с этим, государственный заказчик разрабатывает предложения по объему поставок продукции и его основным показателям с привлечением головных исполнителей (исполнителей) [1, п.1 ст7]. То есть еще до размещения закупочной документации осуществляется взаимодействие государственного заказчика и будущих контрагентов по контракту с целью разработки оптимального объема и других характеристик поставляемого товара.

Также несомненным преимуществом головного исполнителя (исполнителя) является право Правительства Российской Федерации устанавливать меры его экономического

стимулирования, не противоречащие законодательству Российской Федерации, безусловно эти меры должны предприниматься исключительно в целях обеспечения и стимулирования выполнения государственного оборонного заказа. Вдобавок, если головной исполнитель (исполнитель) после заключения государственного контракта стал приближаться к процедуре несостоятельности (банкротства), то Правительством Российской Федерации возможно предоставление исполнителям субсидии в целях предупреждения несостоятельности (банкротства).

#### **Список использованной литературы:**

1. Федеральный закон от 29.12.2012 № 275 - ФЗ «О государственном оборонном заказе». Собрание законодательства РФ, 31.12.2012, N 53 (ч. 1), ст. 7600.
2. Федеральный закон от 05.04.2013 N 44 - ФЗ «О контрактной системе в сфере закупок товаров, работ, услуг для обеспечения государственных и муниципальных нужд». Собрание законодательства РФ, 08.04.2013, N 14, ст. 1652.

© Л.М. Федина, 2015

**УДК. 342.5**

**И. В. Контанистов**

Студент

**О. А. Чернова**

к.ю.н., доцент

Юридический факультет

Тихоокеанский государственный университет

г. Хабаровск, Российская Федерация

### **ПОЛНОМОЧИЯ ПРОКУРОРА ПО НАДЗОРУ ЗА ИСПОЛНЕНИЕМ ТРЕБОВАНИЙ УГОЛОВНО - ПРОЦЕССУАЛЬНОГО ЗАКОНОДАТЕЛЬСТВА**

Цель деятельности прокуратуры Российской Федерации состоит в том, чтобы обеспечить верховенство закона, соблюдение прав и свобод граждан на всей территории государства, в деятельности всех поднадзорных ей органов и должностных лиц. Осуществляя надзор за процессуальной деятельностью органов предварительного расследования, прокурор так же обязан обеспечить исполнение требований уголовно - процессуального законодательства РФ, соблюдение прав граждан в деятельности органов, осуществляющих предварительное расследование. Учитывая специфику процессуальной деятельности и тот факт, что правоохранительные органы являются органами исполнительной власти, осуществляющими властные полномочия от имени государства, необходим особенный подход к надзору за их деятельностью.

В целях достижения целей, возложенных на органы прокуратуры, прокуроры наделены определенным арсеналом полномочий, перечень которых определен в Федеральном законе «О прокуратуре Российской Федерации» [1] и Уголовно - процессуальном кодексе РФ [2]. Прокуроры реализуют предоставленные им полномочия на всех без исключения стадиях

уголовного судопроизводства, однако характер деятельности и объем полномочий на разных стадиях различны. Так, в ходе досудебного производства по уголовному делу прокурор имеет весьма обширные полномочия, которые носят властно - распорядительный характер, что существенно отличаются от полномочий прокурора в судебных стадиях процесса.

Закон наделяет прокурора государственно - властными полномочиями уже с момента получения сообщения о преступлении [3, с. 64]. На этом этапе прокурор уполномочен проверять исполнение предписаний закона при приеме, регистрации и разрешении сообщений о преступлениях. По мотивированному письменному запросу прокурора ему предоставляется возможность ознакомиться с материалами находящегося в производстве уголовного дела.

Прокурор, обязан следовать назначению уголовного судопроизводства и принципу охраны прав и свобод человека и гражданина. В этой связи он не только вправе, но и обязан отменять незаконные процессуальные решения о привлечении лица в качестве обвиняемого, применении к нему мер пресечения, прекращать необоснованное уголовное преследование, принимать меры к обеспечению прав потерпевшего, гражданского истца и других физических и юридических лиц, участвующих в уголовном процессе. Прокурор уполномочен рассматривать и разрешать ходатайства и жалобы, что само по себе выступает важным процессуальным механизмом защиты и восстановления нарушенных прав участников уголовного процесса [4].

В целом действующая регламентация полномочий прокурора позволяет сделать вывод, что именно прокурор признан процессуальным гарантом защиты прав и законных интересов лица, привлекаемого к ответственности. Вместе с тем, сформулированная законодателем система полномочий прокурора не предполагает единообразие подходов к использованию средств и методов прокурорского надзора за процессуальной деятельностью органов предварительного следствия и органов дознания [5].

При исследовании полномочий прокурора по надзору за исполнением законов органами, осуществляющими предварительное расследование, был выявлен ряд проблемных вопросов.

1. В 2007 году принятый Федеральный закон от 05.06.2007 № 87 - ФЗ (ред. от 22.12.2014) «О внесении изменений в Уголовно - процессуальный кодекс Российской Федерации и Федеральный закон «О прокуратуре Российской Федерации» (далее ФЗ № 87) [6] лишил прокуроров полномочия самостоятельно возбуждать уголовные дела, что на наш взгляд, существенно ограничило методы и средства осуществления надзора, не способствует эффективности деятельности прокуратуры, а наоборот сдерживает ее. Считаем, что внесенные в 2007 году изменения в УПК РФ не согласуются с международно - правовыми стандартами, в частности с Рекомендацией № R(2000)19 Комитета министров Совета Европы «О роли прокуратуры в системе уголовного правосудия», в п. 2 которой указано: «Во всех системах уголовного правосудия прокуроры решают вопрос о возбуждении или продолжении уголовного преследования; поддерживают обвинение в суде; могут обжаловать или давать заключения по жалобам на все или некоторые решения суда» [4, 7].

2. Вышеуказанным ФЗ № 87 были существенно ограничены полномочия прокурора по надзору за процессуальной деятельностью следователя. Так, у прокурора отняли полномочия давать согласие следователю на возбуждение уголовного дела, давать согласие

следователю на проведение отдельных следственных действий, непосредственно затрагивающих конституционные права и свободы граждан. Данные полномочия перешли руководителю следственного органа. Вместе с тем, были усилены полномочия прокурора за процессуальной деятельностью органов дознания и дознавателя. Что, на наш взгляд и по мнению других ученых является нелогичным. К примеру, К. А. Таболина отмечает, что возможность существенного ограничения конституционных прав и свобод личности при производстве предварительного следствия, осуществляемого, как правило, по делам о тяжких и особо тяжких преступлениях, намного выше. Следовательно, объем надзорных полномочий прокурора при производстве предварительного следствия не может быть меньше, чем при производстве дознания [4]. Полностью разделяем данную позицию, поскольку, чем серьезнее преступление, чем выше за него ответственность, тем пристальнее необходим контроль за деятельностью должностных лиц, осуществляющих расследование.

3. Неоднозначное отношение вызывает действующая редакция ч. 6 ст. 148 УПК РФ и в части дифференциации порядка осуществления прокурором своего надзорного полномочия в зависимости от формы предварительного расследования. Так, признав постановление органа дознания, дознавателя об отказе в возбуждении уголовного дела незаконным или необоснованным, прокурор отменяет его и направляет соответствующее постановление начальнику органа дознания со своими указаниями, самостоятельно устанавливая срок их исполнения. А в случае признания отказа руководителя следственного органа, следователя в возбуждении уголовного дела незаконным или необоснованным прокурор в срок не позднее 5 суток с момента получения материалов проверки сообщения о преступлении отменяет постановление об отказе в возбуждении уголовного дела, о чем выносит мотивированное постановление с изложением конкретных обстоятельств, подлежащих дополнительной проверке, которое вместе с указанными материалами незамедлительно направляет руководителю следственного органа. Таким образом, получается, что прокурор теряет право на отмену незаконного или необоснованного постановления руководителя следственного органа, следователя об отказе в возбуждении уголовного дела в случае пропуска установленного для этого 5 - дневного срока. Такое различие правового регулирования одинаковых, по сути, общественных отношений вызвало множество дискуссионных вопросов среди специалистов в области уголовного процесса. Так, И. В. Овсянников подчеркивает, что обсуждаемое предписание закона в части, обязывающей прокурора изложить в постановлении руководителю следственного органа, следователю конкретные обстоятельства, подлежащие дополнительной проверке, прямо противоречит ч. 1 ст. 144 УПК РФ, которая предписывает проверять не обстоятельства, а сообщение о любом совершенном или готовящемся преступлении. Более того, данная норма в указанной части противоречит и другим положениям уголовно - процессуального закона: в соответствии со ст. 73 УПК РФ обстоятельства не проверяются, а подлежат доказыванию; согласно ст. 87 УПК РФ проверяются не обстоятельства, а доказательства [8, с. 94]. Также считаем неудачной формулировку «мотивированное постановление прокурора», поскольку в силу действующего принципа законности при производстве по уголовному делу все постановления прокурора должны быть законными, обоснованными и мотивированными (ч. 4 ст. 7 УПК РФ). По нашему мнению, нет никакой надобности в указании в законе на

необходимость вынесения прокурором мотивированного постановления в каждом конкретном случае.

4. Прокурор наделяется правом признания постановления руководителя следственного органа, следователя об отказе в возбуждении уголовного дела незаконным или необоснованным и отмены последнего. Данное решение оформляется мотивированным постановлением прокурора с изложением конкретных обстоятельств, подлежащих дополнительной проверке, которое вместе с материалами незамедлительно направляется руководителю следственного органа. Указанную норму можно соотнести с ч. 4 ст. 146 УПК РФ, устанавливающей, что в случае если прокурор признает возбуждение уголовного дела незаконным или необоснованным, он вправе в срок не позднее 24 часов с момента получения материалов отменить постановление о возбуждении уголовного дела, о чем выносит мотивированное постановление. Но если прокурор отменит постановление о возбуждении уголовного дела, то производство по делу продолжено не будет, а если прокурор вынесет решение об отмене постановления об отказе в возбуждении уголовного дела, то логически производство по делу продолжится, должны будут быть произведены следственные действия и приняты соответствующие процессуальные решения. Однако принятие таких решений, как и производство большинства следственных действий, возможно только в рамках возбужденного уголовного дела, но прокурор не правомочен одним решением с отменой постановления об отказе в возбуждении уголовного дела одновременно возбудить его, он может лишь изложить обстоятельства, которые подлежат дополнительной проверке. Даже в данном случае возбудить уголовное дело вправе только следователь или руководитель следственного органа по своему усмотрению. Кроме того, прокурор не вправе самостоятельно возбудить уголовное дело и в случае отмены в порядке ч. 6 ст. 148 УПК РФ постановления органа дознания, дознавателя об отказе в возбуждении уголовного дела, что по нашему мнению, существенно затрудняет возможность расследования уголовного дела. При этом сохраняется возможность повторного вынесения органами предварительного расследования постановлений об отказе в возбуждении уголовного дела, что позволяет утверждать о недостаточности полномочия прокурора только отменяющего решение об отказе в возбуждении уголовного дела.

Исходя из обозначенных проблем, предложены следующие пути их решения:

1. Согласно статистическим данным Генеральной прокуратуры Российской Федерации, прокурором и по его инициативе отменено постановлений органов предварительного расследования об отказе в возбуждении уголовного дела (по Российской Федерации): в 1 - м полугодии 2011 года - 1 114 662, в 1 - м полугодии 2012 года - 1 257 559, в 1 - м полугодии 2013 года - 1 273 472, в первом полугодии 2014 года - 1 247 949, в 1 полугодии 2015 года – 1 260 979 [9]. Выявленная тенденция свидетельствует о постоянном количественном приросте незаконных или необоснованных постановлений органов предварительного расследования об отказе в возбуждении уголовного дела, отмененных средствами прокурорского надзора. Представляется, что прокурор должен обладать правом вынесения единого постановления об отмене постановления об отказе в возбуждении уголовного дела и о возбуждении уголовного дела, что должно найти отражение в ч. 6 ст. 148 УПК РФ.

2. Целесообразно с целью усиления роли и позиций прокурора при осуществлении надзора за исполнением законов органами, осуществляющими предварительное расследование, предоставить прокурорам полномочия возбуждать уголовные дела по ст.



285, 286 УК РФ в рамках надзора за должностными лицами, осуществляющими предварительное расследование. В целях реализации данных полномочий целесообразно внести изменения в ст. 25 ФЗ «О прокуратуре Российской Федерации», а так же ст. 151 УПК РФ, где необходимо законодательно закрепить полномочия прокурора по возбуждению уголовного дел по ст. 285, 286 УК РФ.

3. Представляется нелогичным предоставление обширных полномочий прокурору по надзору за процессуальной деятельностью дознавателя и в то же время сужение надзорных полномочий за процессуальной деятельностью следователя. Так, прокурор дает согласие дознавателю на возбуждение перед судом ходатайства об избрании, отмене или изменении меры пресечения, о производстве отдельных процессуальных действий. Для органов предварительного следствия подобное ходатайство с прокурором не согласовывается. Прокурор вправе отстранять дознавателя от дальнейшего производства расследования, если им допущено нарушение, следователя же вправе отстранить только руководитель следственного органа. Ввиду изложенного целесообразно внести изменения в соответствующие пункты части 2 ст. 37 УПК РФ, относительно полномочий прокурора об отстранении следователя в случае выявления существенных нарушений уголовно - процессуального законодательства, а так же относительно утверждения прокурором избранной следователем меры пресечения, либо производства иного процессуального действия, которое допускается на основании судебного решения, расширив, таким образом, согласовательные полномочия прокурора на стадии предварительного расследования.

### **Список использованной литературы:**

1. О прокуратуре Российской Федерации : федер. закон от 17.01.1992 г. № 2202 - 1 (ред. от 22.12.2014 г., с изм. от 17.02.2015 г.) // Собрание законодательства РФ. 1992. № 47. Ст. 4472 ; Собрание законодательства РФ. 2014. № 52. Ст. 7538.
2. Уголовно - процессуальный кодекс Российской Федерации от 18.12.2001 г. № 174 - ФЗ (ред. от 30.03.2015) // Собрание законодательства РФ. 2001. № 52 (ч. I). Ст. 4921; 2015. № 13. Ст. 1806.
3. Чубыкин А. В. Проблемы обеспечения прокурором законности при приеме, регистрации и рассмотрении заявлений и сообщений о преступлениях // Криминалистика. 2012. № 1(10). С. 64.
4. Таболина К. А. О недостаточности полномочий прокурора для обеспечения эффективного надзора в стадии возбуждения уголовного дела // Актуальные проблемы российского права. 2014. № 6. С. 1208 - 1214.
5. Анненкова А. С. Дознаватель и следователь: должны ли быть одинаковыми процессуальные полномочия? // Прокурор. 2015. № 1. С. 79 - 82.
6. О внесении изменений в Уголовно - процессуальный кодекс Российской Федерации и Федеральный закон «О прокуратуре Российской Федерации» : федер. закон от 05.06.2007 № 87 - ФЗ (ред. от 22.12.2014) // Собрание законодательства РФ. 2007. № 24. Ст. 2830.
7. Рекомендация № R(2000)19 Комитета министров Совета Европы государствам - членам «О роли прокуратуры в системе уголовного правосудия» [Электронный ресурс] // Информационная система по документам по правам человека и тематическим

публикациям. Режим доступа: [http://echnr-base.ru/rec2000\\_19.jsp](http://echnr-base.ru/rec2000_19.jsp) (дата обращения: 01.12.2015)

8. Овсянников И. В. Прокурорский надзор в стадии возбуждения уголовного дела // Вестник Академии Генеральной прокуратуры Российской Федерации. 2012. № 4(30). С. - 94.

9. Официальный сайт Генеральной Прокуратуры Российской Федерации. Раздел статистика. [Электронный ресурс]. Режим доступа <http://genproc.gov.ru/stat/data/749258/> (дата обращения 01.12.2015)

© И. В. Контанистов, 2015

© О. А. Чернова, 2015

**УДК 346**

**А.И.Шаповалова**

магистрант

Юридический факультет

Оренбургский государственный аграрный университет

г.Оренбург, Российская Федерация

Научный руководитель:

**А.Н.Потапова**

К.и.н., доцент

Юридический факультет

Оренбургский государственный аграрный университет

г.Оренбург, Российская Федерация

## **НАДЗОР ЗА ИСПОЛНЕНИЕМ ЗАКОНОДАТЕЛЬСТВА О ЗАЩИТЕ ПРАВ ПРЕДПРИНИМАТЕЛЕЙ**

Актуальной и востребованной на сегодняшний день является сфера предпринимательской деятельности. Конституция РФ закрепляет положение о том, что существует обязанность государства обеспечивать свободу экономической деятельности. Президент РФ В.В. Путин 3 декабря 2015 г. в своем Послании Федеральному Собранию РФ, уделил особое внимание, свободе предпринимательской деятельности, отметив важность взаимодействия государства и бизнеса, поручил правительству проработать вопрос создания реестра публичных проверок бизнеса со стороны надзорных органов. По мнению Президента, этот шаг позволит избавиться от «принципа тотального и навязчивого контроля» и устранить очередной существенный барьер перед здоровой частнопредпринимательской инициативой [1]. Это очень важно для экономического развития России.

В целях защиты прав хозяйствующих субъектов в 2008 году был принят Федеральный закон №294 «О защите прав юридических лиц и индивидуальных предпринимателей при осуществлении государственного контроля (надзора) и муниципального контроля». Этот

закон имеет ряд положительных и отрицательных моментов, но он необходим для защиты прав хозяйствующих субъектов.

ФЗ - №294 определяет сферу применения, закрепляет основные понятия, принципы, а также виды проверок: плановые и внеплановые, осуществляемые в отношении субъектов предпринимательской деятельности. Все это необходимо для того, чтобы на практике не возникало проблем по применению определенной нормы закона. Плановые проверки проводятся в соответствии с ежегодными планами, которые разрабатывают органы прокуратуры [2, с. 155]. Контролирующие органы, такие, например, как Роспотребнадзор или МЧС России, вносят предложения, прокуратура оценивает обоснованность включения в план проверок и решает вопрос о включении в план, либо отклоняет представленные предложения. Следует отметить, что, как правило, органы прокуратуры отклоняют около 40 - 45 % предложений контролирующих органов, так как они являются необоснованными [3, с. 20]. Плановые проверки не могут проводиться чаще чем один раз в три года. Если же будет проведена плановая проверка, которая не включена в ежегодный план, то данная проверка будет признана недействительной.

О проведении плановой проверки юридическое лицо, индивидуальный предприниматель должны быть уведомлены проверяющим органом не позднее чем в течение трех рабочих дней до начала ее проведения. Информацию о проведении плановых проверок можно узнать в сети «Интернет», а именно на сайте интересующего контрольного органа, либо на сайте Генеральной прокуратуры РФ. Поэтому, для того, чтобы заранее узнать информацию о проводимой проверке, стоит лишь зайти на сайт интересующего контрольного органа.

Особое внимание следует обратить на проведение внеплановых проверок, так как большинство нарушений регистрируется при их проведении. Основания для проведения внеплановой проверки закреплены в ст. 10 Федерального закона. К ним отнесены: истечение сроков исполнения требований установленных актами, поступление в органы контроля обращений и заявлений граждан, индивидуальных предпринимателей, юридических лиц, информации от органов государственной власти, органов местного самоуправления, из средств массовой информации (возникновение угрозы причинения вреда жизни, здоровью граждан, вреда животным, растениям, окружающей среде, объектам культурного наследия народов Российской Федерации, безопасности государства, а также угрозы чрезвычайных ситуаций природного и техногенного характера, причинение вреда, нарушение прав потребителей) [4].

Безусловно, позитивным моментом в Федеральном законе является включение органов прокуратуры в механизм согласования как плановых, так и внеплановых проверок. Таким образом, сокращается необоснованное вмешательство в деятельность юридических лиц и индивидуальных предпринимателей, что определено, является средством защиты. Если проверка проводится в случае угрозы жизни человека, то такая проверка обязательно должна быть согласована с органами прокуратуры, иначе результаты такой проверки будут признаны недействительными.

Практика свидетельствует, что при выездных проверках чаще всего фиксируют такие нарушения как:

- несоблюдение сроков проведения проверок;
- несоблюдение времени проверок;
- отсутствие оснований для проведения плановой проверки;

- несоблюдение сроков уведомления о проведении плановой или внеплановой проверки;
- неправильное оформление начала проверки и ее результатов;
- результаты проверки вручаются предпринимателям не сразу, а по истечении времени;
- контролирующие органы проводят проверки без согласования с прокуратурой [5, с. 1].

В практике встречаются отдельные случаи проведения проверок по анонимному сообщению, которые категорически проводить нельзя. Федеральное законодательство запрещает проводить проверки по сообщениям лиц, которых установить нельзя. Так, например, в Московском округе, в 2011 году Федеральная антимонопольная служба обвинила химические компании «Галополимер» и «Галополимер Кирово - Чепецк» в картельном сговоре в 2005–2011 гг. Доказательства ФАС получила во время внеплановых проверок, проведенных на основании анонимных электронных писем. Компании выиграли процесс в первых двух инстанциях. ФАС не имела права проводить проверки на основании анонимных писем, а потому и сами проверки были признаны судом незаконными [6, с.1]. Также следует отметить, что вышеназванные нарушения чаще всего совершаются должностными лицами Роспотребнадзора или МЧС, что обусловлено большим количеством проверок.

Существуют и основания для отказа в согласовании проведения внеплановой выездной проверки: отсутствие определенных документов, отсутствие оснований для проведения такой проверки, несоблюдения требования к оформлению решения органов государственного контроля, несоответствие внеплановой проверки полномочиям контролирурующих органов и др. [7, с. 23].

Практика показывает, что проведение проверок по согласованию с органами прокуратуры ведет к ограничению необоснованных проверок. Следует акцентировать внимание на том, что прокурорами выявляется большое количество нарушений прав предпринимателей. И прокурорские меры реагирования здесь необходимы, именно поэтому прокуроры вносят протесты на незаконные правовые акты, вносят представления, привлекают к дисциплинарной и административной ответственности за нарушения прав предпринимателей [8, с. 151]. К примеру, прокуратурой Оренбургской области в результате надзорной деятельности за 2013 год было выявлено 522 нарушения. В целях их устранения внесено 216 протестов на нормативные правовые акты областных органов исполнительной власти, внесено 153 представления, по которым 89 должностных лиц привлечены к дисциплинарной ответственности, направлено в суд 9 заявлений, предостережено о недопустимости нарушений закона 54 должностных лица, 1 должностное лицо привлечено к административной ответственности [9].

Обобщая вышеизложенное, можно сделать следующие выводы. Наибольшее распространение на практике получили нарушения, которые совершаются при проведении внеплановых выездных проверок. Несогласованные с органами прокуратуры проверки, либо проверки не включенные в ежегодный план являются незаконными, а результаты их недействительными. В этой связи прокуратура РФ выполняет важнейшую функцию по защите прав юридических лиц и индивидуальных предпринимателей. Органы прокуратуры осуществляют меры реагирования для пресечения нарушений; обеспечивают привлечение к установленной законом ответственности всех лиц, препятствующих законной предпринимательской деятельности.

### Список использованной литературы:

- <sup>[1]</sup>. [Электронный ресурс] - Режим доступа. - URL. [http:// www.putin - today.ru](http://www.putin-today.ru).
- <sup>[2]</sup>. Зиннурова Ф.К., Григорьева В.Н. Прокурорский надзор: учебное пособие. М.: ЮНИТИ - ДАНА, 2012. - 247 с.
- <sup>[3]</sup>. Шешукова Е. Защита прав предпринимателей // Законность. 2015. №10. С.20.
- <sup>[4]</sup>. О защите прав юридических лиц и индивидуальных предпринимателей при осуществлении государственного контроля (надзора) и муниципального контроля. Федеральный закон от 26.12.2008 г. № 294 - ФЗ // Собрание законодательства РФ. 2008. № 52 (ч. 1). Ст. 6249. 29 декабря.
- <sup>[5]</sup>. Шилов И. Проверка Роспотребнадзора. [Электронный ресурс] - Режим доступа. - URL. [http:// lexandbusiness.ru](http://lexandbusiness.ru).
- <sup>[6]</sup>. [Электронный ресурс] - Режим доступа. - URL. [http:// www.ligazakon.ru](http://www.ligazakon.ru).
- <sup>[7]</sup>. Шешукова Е. Защита прав предпринимателей // Законность. 2015. №10. С.23.
- <sup>[8]</sup>. Паламарчук А.В. Задачи прокурорского надзора за исполнением законов о защите прав предпринимателей [Электронный ресурс] - Режим доступа. - URL. [http:// lexandbusiness.ru](http://lexandbusiness.ru).
- <sup>[9]</sup>. [Электронный ресурс] - Режим доступа. - URL. [http:// www.orenprok.ru](http://www.orenprok.ru)

© А.И.Шаповалова, 2015

УДК 616

**С.В. Аверьянов**

д. м. н., профессор, кафедра стоматологии общей практики  
и челюстно - лицевой хирургии ИДПО,  
Башкирский государственный медицинский университет  
г.Уфа, Российская Федерация

**К.Л. Гараева**

врач - стоматолог - терапевт,  
АУЗ Республиканская стоматологическая поликлиника  
г.Уфа, Российская Федерация

**А.И. Исаева**

ассистент, кафедра общей гигиены и экологии с курсом гигиенических дисциплин  
МПФ, Башкирский государственный медицинский университет  
г.Уфа, Российская Федерация

### **РАСПРОСТРАНЕННОСТЬ ФУНКЦИОНАЛЬНЫХ НАРУШЕНИЙ ЗУБОЧЕЛЮСТНОЙ СИСТЕМЫ У ДЕТЕЙ**

К «управляемым» факторам риска формирования зубочелюстных аномалий относятся нарушенные функции дыхания, глотания, жевания; вредные привычки. Многие авторы соединяют в единую патогенетическую цепь заболевания органов дыхания и функциональные нарушения в зубочелюстной системе [1,с.54; 2, с.102]. Установлено, что из 138 обследованных только у 19 не обнаружилось нарушение функций. Так, у 38 из всех обследованных было выявлено нарушение функции дыхания – патологические процессы в носоглотке [3,с.23]. Особое внимание заслуживает такой фактор, как ранняя потеря зубов задолго до их физиологической смены, связанная с удалением временных зубов, пораженных кариесом. Преждевременное удаление любого из временных зубов нарушает строение зубного ряда, что влечет за собой изменение функции зубов, вначале носящее приспособительный характер, а позже становящееся этиологическим фактором возникновения зубочелюстных деформаций. Распространенность дефектов зубных рядов у 16–17 летних детей г. Смоленска составляет  $12 \pm 0,43$  % [4,с.4]. При обследовании 1050 подростков города Хабаровска и Хабаровского края из функциональных нарушений наиболее часто (46,79 % ) выявлялся инфантильный тип глотания. Сочетание ротового дыхания и инфантильного глотания выявлено в 63,64 % случаев [5,с.24].

Целью нашего исследования явилось изучение факторов риска возникновения зубочелюстных аномалий среди детей, проживающих в городе Уфе.

Материалы и методы. Нами было проведено стоматологическое обследование 336 детей города Уфы в возрасте от 6 до 15 лет. Из них 160 лиц мужского и 166 лиц женского пола.

При изучении факторов риска среди функциональных нарушений наибольшую долю в их структуре составили нарушения носового дыхания, потеря постоянных зубов, инфантильный тип глотания. В результате проведенного исследования получены следующие результаты. Нарушения функции дыхания выявлены у 28,4 % обследованных,

у 29,6 % лиц мужского пола и 27,2 % лиц женского пола. У 19,1 % осмотренных детей диагностировано преждевременная потеря зубов. Данное нарушение встречалось у 20,9 % и 17,3 % лиц мужского и женского пола соответственно. Инфантильный тип глотания наблюдался у 21,3 % (22,4 % и 20,2 % лиц мужского и женского пола соответственно).

Таким образом, раннее выявление и устранение таких факторов риска как функциональные нарушения, которые приводят к формированию зубочелюстных аномалий, является одним из эффективных методов профилактики и коррекции зубочелюстных аномалий.

#### **Список литературы:**

1. Дистель, В.А. Взаимосвязь анатомо - физиологических особенностей жевательного аппарата, его редукции, состояния верхних дыхательных путей и кариеса зубов [Текст] / В.А. Дистель, В.Г. Сунцов, С.Г. Беньковская // Кариес зубов и его осложнения. - Омск, 1991. - С. 54 - 57.
2. Дистель, В.А. Зубочелюстные аномалии деформации [Текст] / В.А. Дистель, В.Г. Сунцов, В.Д. Вагнер. – М.: Мед. книга; Н. Новгород: Изд - во НГМА, 2001. – 102 с.
3. Мамедов, А.А. Организация профилактической работы по предупреждению и ранней диагностике зубочелюстных аномалий у детей дошкольного возраста в системе детских муниципальных учреждений [Текст] / А.А. Мамедов, В.М. Чапала, В.Н. Сергейчук // Стоматология детского возраста и профилактика. – 2004. - № 1 - 2. – С. 23 - 25.
4. Распространенность дефектов зубных рядов у подростков [Текст] / Т.И. Бадобкина, Л.Е. Богданова, Г.В. Волченкова [и др.] // Материалы XIV и XV Всероссийских научно-практических конференций и труды X Съезда Стоматологической Ассоциации России. – М., 2005. - С. 4 - 6.
5. Садовский, В.В. Обоснование дифференцированного подхода организации ортодонтической помощи детям различных этнических типов с использованием компьютерных программ [Текст] / В.В. Садовский, С.А. Галеса, Т.С. Осетрова // Институт стоматологии. - 2007. - № 3. - С. 24-25.

© С.В. Аверьянов, 2015

**УДК 613**

**Е.В. Воробьева**

Преподаватель кафедры криминалистики Московского университета МВД России  
имени В.Я. Кикотя  
г. Москва, Российская Федерация

#### **НЕКОТОРЫЕ АСПЕКТЫ ВЛИЯНИЯ КУРЕНИЯ НА ЖЕНСКИЙ ОРГАНИЗМ**

Курение и женское здоровье – глобальная проблема нашего времени. Актуальна эта тема и для Российской Федерации. Курильщицы предрасположены к онкологическим, сердечным и респираторным заболеваниям. Следует отметить, что курящие женщины находятся в большей опасности, чем мужчины, так как скорость отравления женского

организма намного выше, чем мужского. Дело все в том, что по своей природе у женщин все метаболические и обменные процессы происходят более быстро, а это способствует более скорому отравлению и интоксикации. Курение женщины напрямую влияет на здоровье ее будущих детей.

Вред курения не может не проявляться. Ничто не может воздействовать на организм бесследно. «Раньше считалось, что самый вредный продукт табачного дыма – это никотин. А сейчас появились новые данные: самый вредный элемент не никотин, а радиоактивный полоний 210. Если человек ежедневно в течение года выкуривает по 20 сигарет, то радиационная нагрузка будет такой же, как от 200 – 300 рентгеновских снимков. С табачным дымом он вдыхает и радиоактивные изотопы свинца, висмута, калия, полония, цезия. За день доза излучения, полученного курильщиком, в 7 раз превосходит предельную норму, установленную МАГАТЭ, международным соглашением по защите от радиации. Длительное действие радиации и табачных ядов приводит к тому, что в организме значительно снижается количество витаминов В<sub>6</sub>, В<sub>12</sub>, С, что в свою очередь приводит к снижению иммунитета» [1, С. 57]. Известно, что каждая выкуренная сигарета разрушает столько витамина С, сколько его содержится в целом апельсине.

Влияние курения на женщине видно с первого взгляда это – появление морщин, не соответствующих ее возрасту, мешки под глазами, серый цвет лица, сухость кожи.

Редко у курильщиц бывают красивыми ногти и волосы. Волосы, как правило, тусклы, а ногти ломкие и слоющиеся.

Быстро портятся и зубы. Кариес чаще всего поражает именно курильщиц. Растворяясь в слюне, никотин и другие вредные вещества раздражающе действуют на стенки пищевода, желудка, выделяется много желудочного сока, который вызывает изжогу, тошноту, рвоту. Это часто является причиной образования язвы желудка. Рак губы, пищевода, гортани, желудка у лиц, употребляющих никотин на протяжении многих лет, - нередкое явление.

Курящие женщины рано стареют, дряхлеют. С годами меняется внешний облик женщины, он грубеет, появляется своеобразная мужеподобность, болезненные изменения гормонального фона вследствие курения могут вызвать у женщин рост волос по мужскому типу на лице и конечностях, у некоторых меняется голос, он становится силовым, темнеют зубы, меняется цвет кожи, ее тургор. Курящие женщины чаще, чем некурящие, страдают болезнями щитовидной железы.

В молодом возрасте при курении нередки случаи задержки месячных или ранняя потеря способности к зачатию. Медицинские исследования показывают, что вред курения будет проявляться в любом случае, если женщина не отказалась от сигарет за полтора года до родов. Именно такой промежуток времени необходим на подготовку организма к зачатию и вынашиванию.

Качество репродуктивных функций женщины напрямую зависят от количества выкуриваемых сигарет. Влияние курения на репродуктивную функцию женщины можно сравнить с удалением одного из яичников. Ароматические углеводороды, содержащиеся в табачном дыме, вызывают гибель яйцеклеток. Активные химические вещества из состава дыма сигарет не дают нормально созреть яйцеклетке, соответственно курящей женщине необходимо более длительное время, чтобы забеременеть. Так же, не исключен факт выкидыша или мертворождения. Имеется большой риск рождения мертвого ребенка.



Никотин, проникая через плаценту в кровь ребенка, вызывает его отравление. Курение во время кормления грудью младенца приводит к проникновению никотина в молоко. Вследствие этого такие дети хуже своих сверстников развиваются физически и психически. Развиваясь внутриутробно, они каждый день получали свою дозу никотина и родились уже с никотиновой зависимостью.

Если женщина курила во время беременности, это может сказаться на ребенке и после его рождения, даже спустя несколько лет, особенно, если мама продолжает курить в присутствии своего дитя. Страдает обмен веществ ребенка, плохо усваиваются витамины, что вызывает замедленный рост, такие дети, как правило, развиваются хуже своих сверстников, у которых родители не курят. Если во время беременности будущая мать курит, риск возникновения ожирения у будущего ребенка вырастает. Дети курильщиков, страдают анатомическими дефектами.

«Девочки, рожденные от курящих матерей, когда вырастают, очень часто становятся бесплодными. Группа ученых их Университета Лидса в Великобритании изучала 240 женщин во время процесса искусственного оплодотворения. В результате они сделали заключение, что сигареты, которые курит мать во время беременности, отрицательно воздействуют на развитие матки девочек – еще в утробе у них появляются маточные нарушения» [2].

Пассивное курение (длительное и частое нахождение в накуренном помещении некурящих лиц) так же негативно сказывается как на здоровье женщины, так и на здоровье еще не рожденного ею ребенка. «Если по поводу активного курения известно достаточно много и предупреждения написаны на каждой пачке сигарет, то на пассивное курение у нас вообще не обращают внимание. Между тем, один час пребывания в накуренном помещении для некурящего равняется выкуриванию от 8 до 37 сигарет» [3, С. 53].

Опасно курение, если женщина употребляет гормональные противозачаточные средства. В этом случае значительно возрастает риск возникновения сердечно - сосудистых заболеваний. Все курильщики имеют повышенный риск развития инсульта, однако, курящие женщины, которые используют оральные контрацептивы, имеют больший риск инфаркта и инсульта по сравнению с некурящими женщинами, которые не используют оральные контрацептивы.

«Влияние курения на женский организм заключается в развитии всевозможных заболеваний. Статистика подтверждает, что более четвертой части всех ишемических патологий приходится на долю курящих молодых людей. Кислородная недостаточность чаще всего возникает именно у тех, кто злоупотребляет табаком. Всего одна сигарета в день повышает артериальное давление и уменьшает число сердечных сокращений. Каждая выкуренная сигарета увеличивает возможность повышения уровня холестерина в крови, а также угнетает работу вегетативной системы организма» [4]. Чем больше стаж курения, тем выше вероятность возникновения ишемической болезни сердца. Если бросить курить, то можно избежать такой возможности. В своей книге «Здоровье сердца и сосудов» кардиолог Родионов Антон Владимирович пишет: «Кто следует врачебным рекомендациям, живут до 80 лет и более» [5, С. 114].

Помимо инсульта, внезапного сердечного приступа и коронарной болезни сердца, курение может иметь другие серьезные медицинские последствия. Симптомами периферической сосудистой болезни являются холодные кисти и стопы, что обусловлено сужением сосудов, несущих кровь к рукам и ногам. Если сгусток крови блокирует уже суженую артерию, это может привести к гангрене. Гангрена часто требует ампутации пальцев, рук или ног.

Вред курения для женского организма вполне очевиден. Появление рака непосредственно связано с курением, и риск его развития возрастает с каждой выкуренной сигаретой. Девушки, которые начали курить в довольно молодом возрасте, подвергают себя опасности развития рака груди. Причем, появление этой болезни зависит от того, насколько рано девушка начала курить, так как курение сильнее всего воздействует на формирующуюся грудь.

Вред курения не уменьшается, если курить сигареты с меньшим содержанием никотина и смол, то есть облегченные. Все равно организм насыщается вредными веществами и токсичными компонентами, разницы для женского организма практически не существует.

Таким образом, вред курения на женский организм очевиден, страдают практически все органы и системы. Считаю необходимым, что формирование здорового образа жизни – должно быть приоритетным направлением в государственной политике.

#### **Список литературы:**

1. Зайцев С.Н. Зеркало для курильщика: Самоучитель отказа от курения. – Н. Новгород, 2005. – 57 с. – Серия «Зеркало».
2. Сигаева М. Женское курение «Здоровье инфо». URL: [http://www.zdorovieinfo.ru/exclusive/zhenское\\_kurenie](http://www.zdorovieinfo.ru/exclusive/zhenское_kurenie) (дата обращения: 15.12.2015).
3. Гипертония. Болезнь повышенного артериального давления / П.А. Фадеев. – М., Издательство «Эксмо», 2014, 432с.
4. Родионов А.В. Влияние курения на здоровье организма. URL: [www.raut.ru/article/vlijanie\\_kurenija\\_na\\_zhenskij\\_organizm.html](http://www.raut.ru/article/vlijanie_kurenija_na_zhenskij_organizm.html) (дата обращения: 15.12.2015).
5. Здоровье сердца и сосудов / А.В. Родионов. – М., Издательство «Эксмо», 2014, 160с.

© Е.В. Воробьева, 2015

**УДК 614.4**

**И. И. Галлямова**

Студентка 5 курса, медико - профилактического факультета  
ГБОУ ВПО ОрГМУ Минздрава России

**И. С. Морозова**

Студентка 5 курса, медико - профилактического факультета  
ГБОУ ВПО ОрГМУ Минздрава России

**Научный руководитель: М. И. Самойлов**

к.м.н., доцент кафедры эпидемиологии и инфекционных болезней  
ГБОУ ВПО ОрГМУ Минздрава России  
Г. Оренбург, Российская Федерация

### **ФУНКЦИИ МЕДИЦИНСКИХ ОРГАНИЗАЦИЙ И УЧРЕЖДЕНИЙ САНИТАРНОЙ СЛУЖБЫ В ПРОВЕДЕНИИ ПРОТИВОЭПИДЕМИЧЕСКОЙ ДЕЯТЕЛЬНОСТИ**

**Актуальность:** Несмотря на высокие достижения современной медицины, ежегодно в нашей стране регистрируются высокие показатели инфекционной заболеваемости. При выявлении инфекционного больного основной объем противоэпидемических мероприятий выполняют организации, осуществляющие медицинскую деятельность. Управлением и организацией противоэпидемической деятельности занимается Федеральная служба по

надзору в сфере защиты прав потребителей и благополучия человека путем проведения санитарно - противоэпидемического надзора. Для эффективного выполнения противоэпидемических мероприятий необходимо строгое разграничение всех функций данных организаций.

**Цель:** охарактеризовать функции медицинских организаций и учреждений санитарной службы в проведении противоэпидемической деятельности.

Достижение поставленной цели обеспечивается решением ряда конкретных исследовательских **задач**:

1. Изучить и проанализировать соответствующую литературу, касающуюся противоэпидемических мероприятий и противоэпидемической деятельности медицинских учреждений и учреждений санитарной службы.

2. Выделить основные функции медицинских организаций и учреждений санитарной службы, выполняемые при осуществлении ими противоэпидемических мероприятий и санитарно - эпидемиологического надзора.

3. Охарактеризовать каждую из выделенных функций, выполняемых медицинскими организациями и учреждениями санитарной службы.

**Объектом** исследования являются медицинские организации и учреждения санитарной службы.

**Предмет** исследования – функции противоэпидемической деятельности.

**Методы и материалы.** Работа проводилась с помощью общенаучных методов: анализа литературы, индукции и дедукции. Анализируемая литература: ФЗ №52 от 30.03.99 г. «О санитарно - эпидемиологическом благополучии населения», ФЗ №323 от 21.11.11 г. «Об основах охраны здоровья граждан в РФ», Приказ Министерства здравоохранения и социального развития РФ №69Н от 31.01.12 г. «Об утверждении Порядка оказания медицинской помощи взрослым больным при инфекционных заболеваниях», Приказ МЗ СССР №654 от 13.12.89 г. «О совершенствовании системы учета отдельных инфекционных и паразитарных заболеваний», Постановление Правительства РФ от 30.06.2004 № 322 (ред. от 21.05.2013) «Об утверждении Положения о Федеральной службе по надзору в сфере защиты прав потребителей и благополучия человека»

**Результаты:** Противоэпидемическая деятельность - это сложившаяся система, включающая комплекс сил и средств с установленным порядком подчиненности для организации и проведения профилактических и противоэпидемических мероприятий, санитарно - эпидемиологического надзора для достижения санитарно - эпидемиологического благополучия населения.

Система противоэпидемической защиты населения включает: Роспотребнадзор, который осуществляет управление медицинскими и немедицинскими силами, выполняющими специфические функции в противоэпидемической деятельности, которые взаимодействуют друг с другом путем создания совместных планов и принятия общих решений.

Этапы управления противоэпидемической деятельностью:

1. Информационный этап включает в себя сбор, передачу, обработку, хранение и преобразование информации.

2. Аналитический этап включает анализ полученной информации и позволяет выявить проблемы противоэпидемической работы.

3. Организационный этап включает оформление решения, составление плана мероприятий и доведение его до исполнителей; организацию методического руководства и оперативной работы по выполнению решения; контроль исполнения запланированных мероприятий, оценку качества и эффективности управленческих решений.

Функции медицинских организаций в противоэпидемической деятельности:

1. Диагностическая функция - предполагает оценку складывающейся ситуации, изучение причин и условий возникновения и распространения инфекционных заболеваний среди определенных групп населения (своевременная осведомленность санитарно - эпидемиологических учреждений, учет, регистрация).

2. Организационная функция заключается в разработке предложений профилактической и противоэпидемической направленности и организации выполнения этих мероприятий.

3. Методическая функция - методическое руководство исполнителями мероприятий.

4. Исполнительная функция - непосредственное выполнение медицинских противоэпидемических мероприятий (раннее выявление больного, изоляционные, лечебно - диагностические, дезинфекционные мероприятия, лабораторные исследования, плановая и экстренная иммунопрофилактика, решение вопроса о допуске в организованные коллективы, диспансерное наблюдение, санитарно - просветительская работа).

5. Контрольная функция – контроль полноты проведения противоэпидемических мероприятий. Наиболее эффективным являются личный контроль руководителя и целевые проверки выполнения санитарно - гигиенических правил, эпидемиологически обоснованных в конкретных условиях мероприятий, материального обеспечения их исполнения и т.п.

Функции Роспотребнадзора в санитарно - противоэпидемической деятельности:

1. Эпидемиолого - диагностическая функция предполагает оценку складывающейся ситуации, изучение причин и условий возникновения и распространения инфекционных заболеваний среди определенных групп населения, оперативный и ретроспективный анализ.

2. Организационная функция - включает в себя расстановку исполнителей в соответствии с требованиями руководящих документов, определяющих общую организацию профилактических и противоэпидемических мероприятий.

3. Методическая функция - предусматривает оказание методической помощи руководителям служб и специалистам неподчиненных организаций, привлеченных к выполнению противоэпидемических мероприятий.

4. Контрольная функция – предусматривает мониторинг исполнения принятых решений: проверку полноты, правильности и своевременности проведения противоэпидемических мероприятий.

5. Исполнительская функция – проведение санитарно - противоэпидемических мероприятий: по осуществлению санитарной охраны территории, введению ограничительных мероприятий (карантина), осуществлению производственного контроля, мер в отношении больных инфекционными заболеваниями, проведению медицинских осмотров, профилактических прививок, гигиенического воспитания и обучения граждан.

6. Надзорная функция – предполагает соответствие выполняемых требований законодательству РФ.

**Вывод:** Для обеспечения эффективности противоэпидемической деятельности необходим комплексный подход к деятельности медицинских организаций и учреждений санитарной службы. Полноценная и своевременная реализация указанных функций обеспечит санитарно - эпидемиологическое благополучие населения.

#### **Литература:**

1. Организация противоэпидемической деятельности: учебное пособие / Самойлов М. И., Борщук Е. Л., Корнеев А. Г. – Оренбург: ОрГМА, 2013. – 36 с.
2. Основы противоэпидемической работы на врачебном участке: учебное пособие / Самойлов М. И., Корнеев А. Г. – Оренбург: ОрГМА, 2013. – 44 с.
3. Федеральная служба по надзору в сфере защиты прав потребителей и благополучия человека: учебное пособие / Борщук Е.Л., Гзирян В.С., Веркошанцев Д.С. - Оренбург, 2013. - 52 с.

© И. И. Галлямова, И. С. Морозова, 2015

**УДК 614.4**

**И. И. Галлямова**

Студентка 5 курса, медико - профилактического факультета  
ГБОУ ВПО ОрГМУ Минздрава России

**И. С. Морозова**

Студентка 5 курса, медико - профилактического факультета  
ГБОУ ВПО ОрГМУ Минздрава России

**Научный руководитель: Н. Н. Верещагин**

д.м.н., профессор кафедры эпидемиологии и инфекционных болезней  
ГБОУ ВПО ОрГМУ Минздрава России  
г. Оренбург, Российская Федерация

### **АНАЛИЗ ЭПИДЕМИОЛОГИЧЕСКОЙ СИТУАЦИИ ПО ОРЕНБУРГСКОЙ ОБЛАСТИ В ОТНОШЕНИИ УПРАВЛЯЕМЫХ ИНФЕКЦИЙ**

**Актуальность:** На сегодняшний день политика государства направлена на укрепление здоровья населения. Наряду со всеми мерами, вакцинопрофилактика инфекционной заболеваемости занимает далеко не последнее место[1]. Однако, несмотря на проведение календарной вакцинации, в мире ежегодно регистрируется заболеваемость по ряду инфекций. Эффективность иммунопрофилактики зависит от множества факторов, среди которых можно отметить качество вакцины[2], соблюдение схем вакцинации, охват профилактическими прививками населения[3]. Несомненно, для достижения высокого уровня популяционного иммунитета, необходимо усовершенствование Национального календаря профилактических прививок[4], расширение научной базы, развитие новых подходов в отношении современной вакцинопрофилактики. А потому изучение данной проблемы является одним из наиболее важных направлений и представляет научный интерес.

**Цель** – изучить эпидемиологическое состояние территорий по Оренбургской области за 2014 год в отношении инфекционных заболеваний, против которых проводится профилактическая вакцинация согласно Национальному календарю профилактических прививок.

**Задачи:**

1. Оценить соответствие фактического уровня прививаемости взрослого и детского населения с планом профилактических прививок в рамках национального календаря профилактических прививок.
2. Оценить эпидемиологическое состояние территорий по Оренбургской области.
3. Выявить территории, входящие в группы риска по инфекционной заболеваемости.

**Материалы и методы:** объектом исследования явились группы взрослого и детского населения, проживающие в Оренбургской области на территории 6 городов (Оренбург, Бузулук, Орск, Медногорск, Бугуруслан, Новотроицк) и 35 районов (Абдулинский, Адамовский, Акбулакский, Александровский, Алексеевский, Беляевский, Бугурусланский, Бузулукский, Гайский, Грачевский, Домбаровский, Илекский, Кваркенский, Красногвардейский, Кувандыкский, Курманаевский, Матвеевский, Новоорский, Новосергеевский, Октябрьский, Оренбургский, Первомайский, Переволоцкий, Пономаревский, Сакмарский, Саракташский, Светлинский, Северный, Соль - Илецкий, Сорочинский, Ташлинский, Тоцкий, Тюльганский, Шарлыкский, Ясенский).

**Предметом** исследования является заболеваемость населения Оренбургской области управляемыми инфекционными заболеваниями.

Анализ проводился по официальным данным за 2014 год, предоставленным ФБУЗом «Центр гигиены и эпидемиологии» в Оренбургской области.

Проводилось сравнение фактического уровня вакцинации с планом профилактических прививок в рамках национального календаря профилактических прививок. Параллельно проводилось сравнение уровня заболеваемости инфекциями, входящих в перечень заболеваний, подлежащих календарной иммунопрофилактике, на всех территориях Оренбургской области.

**Результаты и обсуждения.** Охват прививками против полиомиелита, эпидпаротита, кори, коклюша, столбняка, гемофильной инфекции по Оренбургской области за 2014 год соответствует плану профилактических прививок. Необходимый уровень вакцинации против гепатита В достигнут в Абдулинском, Адамовском и Тоцком районах.

Выявлены территории, входящие в группу риска по возникновению вспышек инфекционной заболеваемости. Наблюдается нарушение плана профилактической вакцинации в масштабе области против туберкулеза (93,8 %), вакцинации против краснухи женщин 18 - 25 лет (80,3 %), ревакцинации против дифтерии взрослого населения (72,1 %). Охват прививками против гепатита В в Оренбургской области составил 88,6 % за счет взрослого населения (85,0 %). Нарушение профилактической вакцинации против гемофильной инфекции наблюдается на 7 территориях Оренбургской области – Алексеевском, Беляевском, Красногвардейском, Светлинском, Тоцком, Шарлыкском, Ясенском районах.

Выявлено нарушение реализации плана профилактических прививок в городе Оренбурге в Доме ребенка по ряду инфекций: дифтерии (85,3 %), столбняку (85,3 %), полиомиелиту (82,4 %), коклюшу (85,3 %).

В результате мониторинга инфекционной заболеваемости за 2014 год зарегистрирована sporadическая заболеваемость коклюшем (г. Оренбург – 2 случая), корью (10 случаев, из них г. Бузулук – 5 случаев, Бузулукский район – 3, Грачевский – 1, Северный – 1 случай), острым вирусным гепатитом В (11 случаев, из них Бугуруслан – 1, Оренбург – 5, Орск – 1, Сорочинск – 1, Курманаевский район – 1, Оренбургский район – 1, Сорочинский район – 1).

Таблица 1 - Структура заболеваемости населения коклюшем, корью, ОВГВ и активным туберкулезом за 2014 год по Оренбургской области.

Территории	Коклюш	ОВГВ	Корь	Активный туберкулез
ГОРОДА	2	8	5	1111
Абдулино	0	0	0	12
Бугуруслан	0	1	0	18
Бузулук	0	0	5	26
Гай	0	0	0	32
Кувандык	0	0	0	12
Медногорск	0	0	0	37
Новотроицк	0	0	0	95
Оренбург	2	5	0	624
Орск	0	1	0	183
Соль - Илецк	0	0	0	33
Сорочинск	0	1	0	22
Ясный	0	0	0	17
РАЙОНЫ	0	3	5	503
Абдулинский	0	0	0	5
Адамовский	0	0	0	19
Акбулакский	0	0	0	26
Александровский	0	0	0	11
Асекеевский	0	0	0	10
Беляевский	0	0	0	13
Бугурусланский	0	0	0	13
Бузулукский	0	0	3	17
Гайский	0	0	0	5
Грачевский	0	0	1	9
Домбаровский	0	0	0	15
Илекский	0	0	0	21
Кваркенский	0	0	0	13
Красногвардейск	0	0	0	9
Кувандыкский	0	0	0	20
Курманаевский	0	1	0	6
Матвеевский	0	0	0	4
Новоорский	0	0	0	29
Новосергиевский	0	0	0	14

Октябрьский	0	0	0	8
Оренбургский	0	1	0	65
Первомайский	0	0	0	8
Переволоцкий	0	0	0	15
Пономаревский	0	0	0	12
Сакмарский	0	0	0	16
Саракташский	0	0	0	35
Светлинский	0	0	0	6
Северный	0	0	1	3
Соль - Илецкий	0	0	0	14
Сорочинский	0	1	0	1
Ташлинский	0	0	0	17
Тоцкий	0	0	0	15
Тюльганский	0	0	0	12
Шарлыкский	0	0	0	7
Ясненский	0	0	0	10
ОБЛАСТЬ	2	11	10	1614

Заболеваемость активным туберкулезом снизилась по сравнению с 2013 годом (1798случаев) на 10,2 % и за 2014 год составила 1614 случаев. Эпидемиологическая ситуация по активному туберкулезу оценивается как крайне неблагоприятная.

Наблюдается неблагоприятная эпидемиологическая ситуация по острому вирусному гепатиту В, кори и коклюшу. При этом тенденция характеризуется ростом заболеваемости за 2014 год по сравнению с 2013 годом острым вирусным гепатитом В на 10 % и снижением заболеваемости коклюшем на 50 % , корью на 54,5 % , краснухой на 100 % , эпидпаротитом на 100 % . По остальным инфекциям (дифтерия, столбняк, краснуха, гемофильная инфекция, эпидпаротит, полиомиелит) эпидемиологическое состояние оценивается как обычное.

Таблица 2 – Анализ заболеваемости населения Оренбургской области за 2014 год.

Заболевания	2014		2013		рост, снижен ие	СМУ		оценка состоян ия
	заболе в.	показ.	заболе в.	показ .		заболе в.	пока з.	
Коклюш	2	0,1	4	0,2	- 1,99	0	0	неблаго п.
Полиомиелит острый	0	0	0	0	0	0	0	обычное
Паротит эпидемический	0	0	1	0,05	- 1	0	0	обычное
Корь	10	0,5	22	1,09	- 2,19	0	0	неблаго п.



Краснуха	0	0	1	0,05	- 1	0	0	обычное
Острый ВГВ	11	0,55	10	0,5	1,1	0	0	неблаго п.
Дифтерия	0	0	0	0	0	0	0	обычное
Гемофильная инфекция	0	0	0	0	0	0	0	обычное
Столбняк	0	0	0	0	0	0	0	обычное
Туберкулез активный	1614	80,36	1798	89,18	- 1,11	2	0,11	кр.небла г.

Наблюдается зависимость между охватом прививками населения и заболеваемостью активным туберкулезом и ОВГВ по Оренбургской области, а также коклюшем в городе Оренбурге. Зарегистрирована спорадическая заболеваемость корью несмотря на достаточный охват профилактическими прививками населения.

Выводы:

1. Оренбургская область относится к группе риска по заболеваемости активным туберкулезом, ОВГВ, краснухой, дифтерией. Город Оренбург (Дом ребенка) относится к группе риска по ряду инфекций: дифтерии, столбняку, полиомиелиту, коклюшу. Алексеевский, Беляевский, Красногвардейский, Светлинский, Тоцкий, Шарлыкский, Ясненский районы относятся к группе риска по гемофильной инфекции.

2. Наблюдается неблагоприятная эпидемиологическая ситуация в Оренбургской области по ОВГВ, кори; в городе Оренбурге неблагоприятная эпидемиологическая ситуация по коклюшу. В отношении активного туберкулеза эпидемиологическая ситуация в Оренбургской области оценивается как крайне неблагоприятная.

3. Необходимо довести до 95 % уровень вакцинации на всех территориях, входящих в группу риска.

### Список используемой литературы:

1. Фельдблом И. В. Вакцинопрофилактика: теория и практика. / И. В. Фельдблом // Медицина в Кузбассе. 2013. - № 2. - С. 21 - 25.

2. Чуприна Р. П. Эффективность иммунопрофилактики коклюша комбинированными вакцинами, содержащими цельноклеточную или бесклеточную коклюшную вакцину / Чупринина Р.П., Алексеева И.А., Обухов Ю.И., Соловьев Е.А. // Биопрепараты. Профилактика. Лечение. – 2014. - №4 (52). С.4 – 13.

3. Зрячкин Н.И. Состояние здоровья детей в домах ребенка: эффективность вакцинопрофилактики / Зрячкин Н.И., Бучкова Т.Н., Хмилевская С.А. // Российский педиатрический журнал. - 2014. Т. 17. - № 5. С. 15 - 19.

4. Яковлева Т. В. Перспектива развития национального календаря профилактических прививок / Яковлева Т.В., Акимкин В.Г., Лыткина И.Н., Сухинин М.В. Эпидемиология и вакцинопрофилактика. – 2011. - № 1(56). С. 44 - 50.

© Н.Н.Верещагин, И. И. Галлямова, И. С. Морозова, 2015

**А.В. Почивалов**

Д.м.н., профессор

**А.С. Иванникова**

Ассистент

**О.А. Панина**

К.м.н., ассистент

Кафедра пропедевтики детских болезней и педиатрии  
ГБОУ ВПО ВГМУ имени Н.Н. Бурденко Минздрава России

## **ОСОБЕННОСТИ ИММУНОЛОГИЧЕСКИХ ПОКАЗАТЕЛЕЙ У ДЕТЕЙ С ЗАБОЛЕВАНИЯМИ НИЖНИХ ДЫХАТЕЛЬНЫХ ПУТЕЙ НА ФОНЕ ДИСПЛАЗИИ СОЕДИНИТЕЛЬНОЙ ТКАНИ**

Респираторная патология на протяжении многих лет занимает первое место в структуре заболеваемости в детской популяции [1, с. 9; 2, с. 20; 11, с. 574]. Кроме того, число заболевших ежегодно возрастает. В структуре бронхолёгочной патологии лидирующие позиции занимают бронхиальная астма, бронхиты и пневмонии [3, с. 16]. В последние годы большая роль в развитии осложненных и рецидивирующих форм бронхолёгочной патологии с атипичным течением заболевания, не редко приводящих к инвалидизации больного, отводится дисплазии соединительной ткани [4, с. 45; 6, с. 13; 7, с. 39; 9, с. 72; 10, с. 1369].

Доказанная системность процесса при дисплазии соединительной ткани проявляется не только в поражении костно - мышечной системы, обуславливающим слабость дыхательной мускулатуры, но и собственно в поражении респираторного тракта [5, с. 118]. При этом у пациентов с заболеваниями нижних дыхательных путей, протекающими на фоне дисплазии соединительной ткани, присутствует и нарушение системы местного и гуморального иммунитета, что несомненно, влияет на течение инфекционно - воспалительных и аллергических заболеваний [8, с. 7].

**Цель исследования:** изучить особенности гуморального и местного иммунитета ротоглотки у детей с заболеваниями нижних дыхательных путей на фоне дисплазии соединительной ткани.

**Материалы и методы исследования.** Обследовано 237 детей (145 мальчиков и 92 девочки), находящихся на стационарном лечении с заболеваниями нижних дыхательных путей (115 пациентов с бронхиальной астмой, 63 ребёнка с острым бронхитом и 59 детей с внебольничной пневмонией) в возрасте от 1 месяца до 17 лет, проживающие в г. Воронеже и Воронежской области. Пациенты были разделены на две сопоставимые по возрасту и нозологии группы. Основную (I) группу составили 152 ребёнка с заболеваниями нижних дыхательных путей, протекающими на фоне дисплазии соединительной ткани. Группа сравнения (II) состояла из 85 детей с заболеваниями нижних дыхательных путей без дисплазии соединительной ткани.

В рамках исследования проводилось комплексное обследование больных, с использованием клиничко - анамнестических, лабораторных (общеклинический и биохимический анализ крови; посев отделяемого из носоглотки и ротоглотки; определение

уровня С - концевое телопептида коллагена I типа, иммуноглобулинов E, A, M, G в сыворотке крови методом иммунотурбидиметрии, а также иммуноглобулина G, общего и секреторного иммуноглобулинов A в слюне методом радиальной иммунодиффузии в геле по G. Mancini), функциональных методов. По показаниям применялись лучевые методы исследования и проводилось консультирование узкими специалистами (невролога, офтальмолога, оториноларинголога, медицинского генетика, ортопеда). Наличие дисплазии соединительной ткани устанавливалось при выявлении 6 - 8 и более клинико - инструментальных признаков соединительнотканых нарушений, заинтересованность не менее 2 - 3 органов и систем, наличие биохимических маркеров нарушения обмена соединительной ткани (Т.И. Кадурина, 2009). Статистический анализ полученных данных проводился с использованием пакета прикладных программ «STATISTICA» – version 10 (StatSoft Inc.), надстройки «анализ данных» Microsoft Excel 2010.

**Результаты исследования.** В ходе полного клинического обследования пациентов обеих групп и анализа сопутствующих заболеваний верхних дыхательных путей было выявлено, что у детей с дисплазией соединительной ткани достоверно чаще диагностировались такие заболевания ЛОР - органов, как аллергический ринит – в 2 раза ( $p=0,04$ ) и хронический тонзиллит – в 3 раза ( $p=0,0179$ ). Аллергический ринит наблюдался в основном у детей с бронхиальной астмой (у 45,3 % детей I группы и у 22,5 % детей II группы). Кроме того, у детей I группы отмечалась более высокая заболеваемость субкомпенсированной формой хронического тонзиллита, чем у пациентов II группы ( $p=0,0376$ ). В исследуемых группах были выявлены дети, относящиеся к категории часто болеющих. В ходе анализа было отмечено, что к часто болеющим детям относились 78 пациентов (51,3 %) I группы, что почти в 2 раза больше, чем в группе сравнения (19 детей – 22,4 %) ( $p<0,000001$ ). В обеих группах у детей, относящихся к категории часто болеющих детей, достоверно чаще выявлялся хронический тонзиллит ( $r=0,37$ ;  $p<0,000001$ ).

В результате анализа отделяемого из носа - и ротоглотки с последующим посевом на питательные среды было выявлено, что у детей I группы (у 50,2 %) в 2,4 раза чаще наблюдалась обсемененность верхних дыхательных путей ( $p<0,000001$ ). При этом у пациентов основной группы наиболее часто высевался *Staphylococcus aureus* – у 31,6 % ( $p=0,0002$ ), что в 3,4 раза чаще, чем у детей II группы; реже наблюдался рост грибов рода *Candida* (10,5 %), *Enterobacter* (4,6 %), *Streptococcus pyogenes* (2,0 %), *Streptococcus haemolyticus* (7,9 %) ( $p>0,05$ ). В группе сравнения преобладал высеv *Staphylococcus aureus* (9,4 %) и грибов рода *Candida* (8,2 %).

Показатели гуморального иммунитета у пациентов с дисплазией соединительной ткани существенно не отличались от таковых у детей группы сравнения. Так, среднее значение уровня общего иммуноглобулина M сыворотки крови составило в I и II группах  $1,6\pm 0,6$  г / л и  $1,3\pm 0,7$  г / л соответственно ( $p>0,05$ ). Среднее значение иммуноглобулина A в основной группе составило  $1,8\pm 0,7$  г / л, в группе сравнения –  $1,7\pm 0,6$  г / л ( $p>0,05$ ). Среднее значение иммуноглобулина G в I группе составило  $10,4\pm 1,6$  г / л, во II группе –  $10,1\pm 2,8$  г / л ( $p>0,05$ ). У пациентов I группы установлена умеренная обратная корреляция между уровнем иммуноглобулинов A и E сыворотки крови ( $r=-0,36$ ;  $p=0,0081$ ).

Анализ показателей местного иммунитета ротоглотки у обследуемых больных выявил следующие различия. У пациентов основной группы отмечалось более выраженное снижение общего иммуноглобулина A в слюне ( $p=0,0116$ ). Среднее значение данного

показателя в I группе составило 141,0 (127,0; 160,0) мг / л; в группе сравнения – 240,0 (141,0; 562,0) мг / л. Снижение общего иммуноглобулина А слюны чаще наблюдалось у пациентов основной группы (31 пациент – 20,4 % ), чем у детей II группы (4 ребёнка – 4,7 % ) ( $p=0,0009$ ). Следует отметить, что снижение данного показателя в основном отмечалось у пациентов, относящихся к категории часто болеющих ( $r=0,21$ ;  $p=0,038$ ). Медиана значений секреторного иммуноглобулина А у пациентов I и II групп составила 592,5 (310,5; 760,0) мг / л и 780,0 (293,0; 1000,0) мг / л соответственно ( $p>0,05$ ). Среднее значение уровня иммуноглобулина G в слюне составило 84,0 (42,0; 162,5) мг / л у больных I группы и 100,0 (48,0; 540,0) мг / л у пациентов группы сравнения ( $p>0,05$ ). В обеих группах снижение данного показателя ниже нормы чаще отмечалось у пациентов с декомпенсированной формой хронического тонзиллита ( $r=0,24$ ;  $p=0,042$ ) и кариозным поражением зубов ( $r=0,20$ ;  $p=0,046$ ). В ходе работы было выявлено, что у детей I группы снижению иммуноглобулина А сыворотки крови сопутствовало снижение общего иммуноглобулина А ( $r=0,22$ ;  $p=0,036$ ) и иммуноглобулина G ( $r=0,49$ ;  $p=0,029$ ) слюны.

Таким образом, у детей с заболеваниями нижних дыхательных путей на фоне дисплазии соединительной ткани отмечаются нарушения местной иммунной защиты верхних дыхательных путей в виде снижения уровня общего иммуноглобулина А слюны, что проявляется наличием обсемененности верхних дыхательных путей и обуславливает высокую заболеваемость острыми респираторными инфекциями и формирование хронического тонзиллита.

#### Список использованной литературы

1. Баранов А.А. Состояние здоровья детей в Российской Федерации // Педиатрия. 2012. Т. 91, №3. С. 9 – 14.
2. Болезни органов дыхания у детей: практическое руководство / под ред. В.К. Таточенко. Москва: Педиатр, 2012. 480 с.
3. Бронхиальная астма: руководство для врачей / под ред. Л.С. Намазовой - Барановой. Москва: Педиатр, 2014. 63 с.
4. Влияние дисплазии соединительной ткани на течение респираторной патологии у детей / А.В. Почивалов [и др.] // Научные ведомости Белгородского государственного университета. Серия Медицина. Фармация. 2013. №25 (168). Вып. 24. С. 45 – 49.
5. Дисплазия соединительной ткани: пульмонологические аспекты / Г.И. Нечаева [и др.] // Пульмонология. 2004. №2. С. 116 – 119.
6. Иванникова А.С., Почивалов А.В. Особенности течения бронхиальной астмы у детей на фоне дисплазии соединительной ткани // Российский педиатрический журнал. 2015. Т. 18, №1. С. 10 – 14.
7. Клинико - функциональные проявления бронхолёгочного синдрома у пациентов с дисплазией соединительной ткани / М.В. Вершинина [и др.] // Справочник врача общей практики. 2014. №2. С. 34 – 40.
8. Нечаева Г.И., Вершинина М.В., Говорова С.Е. Респираторная патология и дисплазия соединительной ткани: возможна ли единая концепция? // Пульмонология. 2010. №3. С. 5 – 10.
9. Острые ларингиты у детей раннего возраста на фоне синдрома дисплазии соединительной ткани / Погорелова Е.И. [и др.] // Научные ведомости Белгородского

государственного университета. Серия: Медицина. Фармация. 2014. Т. 28, №24 – 1 (195). С. 71 – 72.

10. Asthma and airways collapse in two heritable disorders of connective tissue / A. Morgan [et al.] // *Annals of Rheumatology Diseases*. 2007. Vol. 66. P. 1369 – 1373.

11. Childhood pneumonia in developing countries / R. Izadnegahdar [et al.] // *The Lancet Respiratory Medicine*. 2013. Vol. 1, №7. P. 574 – 584.

© Почивалов А.В., 2015

© Иваникова А.С., 2015

© Панина О.А., 2015

**УДК 612.43**

**Д.В. Сергеев**

Студент 4 курса педиатрического факультета  
Северный государственный медицинский университет  
г. Архангельск, Российская Федерация  
каф. мобилизационной подготовки здравоохранения и медицины катастроф

### **ТИРЕОИДНАЯ РЕГУЛЯЦИЯ У СОТРУДНИКОВ СИЛОВЫХ СТРУКТУР**

Выполнение профессиональных обязанностей у сотрудников силовых структур протекает в экстремальных условиях [1, с. 39; 2, с. 217; 3, с. 102]. Адаптивную роль в формировании устойчивости организма к ним играют различные звенья эндокринной системы [4, с. 2; 5, с. 32; 6, с. 76; 7, с. 9].

Содержание в крови тиреоидных гормонов у сотрудников силовых структур имеет особенности [8, с. 36; 9, с. 26; 10, с. 400; 11, с. 707; 12, с. 36]. Наиболее высокий уровень секреции тиреотропного гормона отмечен среди комбатантов, в сравнении с обычными военнослужащими и курсантами.

Содержания тироксина, наоборот, показало его количество у курсантов в отношении обычных военнослужащих. В то же время у комбатантов отмечено его наименьшее содержание.

Сравнение концентраций трийодтиронина выявило наиболее его высокий уровень у военных, осуществляющих работу в повседневном режиме. Как у курсантов, так и у комбатантов этот показатель оказался статистически значимо ниже.

Выявленные особенности эндокринной секреторной функции тиреоидного звена могут являться одними из механизмов формирования адаптационного процесса и поддержания гомеостаза в целом. Они способствуют увеличению сопротивляемости и жизнестойкости организма к условиям экстремальных воздействий чрезвычайных ситуаций [13, с. 1262; 14, с. 45; 15, с. 89].

### **Список литературы**

1 Кубасов Р.В. Проблемы профессиональной безопасности сотрудников силовых ведомств – участников локальных вооруженных конфликтов / Р.В. Кубасов, Ю.Е.

Барачевский, В.В. Лупачев // Медико - биологические и социально - психологические проблемы безопасности в чрезвычайных ситуациях. – 2014. – № 1. – С. 39 - 46.

2 Кубасов Р.В. Влияние экстремальных факторов военной службы на адаптационные возможности сотрудников силовых ведомств // Р.В. Кубасов, Ю.Е. Барачевский и др. // Вестник Российской Военно - медицинской академии. – 2015 – № 2, Т. 50. – С. 217 - 223.

3 Кубасов Р.В. Гормональные изменения в ответ на экстремальные воздействия внешней среды / Р.В. Кубасов // Вестник РАМН. – 2014. - № 9 - 10. – С. 102 - 109.

4 Хныченко Л.К., Сапронов Н.С. Стресс и его роль в развитии патологических процессов // Обзоры по клинической фармакологии и лекарственной терапии. – 2003. – Т. 2, № 3. – С. 2 - 15.

5 Кубасов Р.В. Содержание адреналина и норадреналина у сотрудников правоохранительных органов при различных уровнях профессиональной напряженности / Р.В. Кубасов, Ю.Е. Барачевский // Медицина катастроф. – 2014. №. 3. С. 32 - 34 .

6 Koubassov R.V. Adrenocorticotrophic Hormone and Cortisol Secretion Changes among Law Enforcement Personnel During a Mission to the Areas of Local Armed Conflict / R.V. Koubassov, Y.E. Barachevsky, V.V. Lupachev // International Journal of Biomedicine. – Vol. 4, No. 2. – 2014. – P. 76 - 78.

7 Кубасов Р.В. Содержание гормонов надпочечников у сотрудников правоохранительных органов при различных уровнях профессиональной напряженности / Р.В. Кубасов, Ю.Е. Барачевский, А.М. Иванов, Е.Д. Кубасова // Экология человека. – 2015. – №. 6. – С. 9 - 14.

8 Кубасов Р.В. Гипофизарно - надпочечниковая и тиреоидная секреция у сотрудников МВД при различных уровнях профессиональной напряженности / Р.В. Кубасов, Ю.Е. Барачевский, А.М. Иванов // Вестник РАМН. – 2015. - № 1 - 2. – С. 36 - 40.

9 Кубасов Р.В. Цирканнуальная биоритмика гормональных показателей щитовидной и половых желез / Р.В. Кубасов // Экология человека. – 2008. №2. С. 26 - 29.

10 Кубасов Р.В. Становление системы гипофиз – щитовидная железа – гонады в пубертате у мальчиков Архангельской области / Р.В. Кубасов, Д.Б. Демин и др. // Российский физиологический журнал им. И.М. Сеченова. – 2005. – № 4. – С. 400 - 407.

11 Koubassov R. Hypophysis - thyroid regulation features at different professional law - enforcement officer groups / R.Koubassov, Yu. Barachevsky, Yu. Yuriev // International Journal of Collaborative Research on Internal Medicine & Public Health. – 2012. Vol. 4, No 5. – P. 707 - 712.

12 Игнатъева С.Н. Особенности изменений ферментного статуса лейкоцитов у студентов в течение года / С.Н. Игнатъева, Р.В. Кубасов // Клиническая и лабораторная диагностика. – 2009. №1. С. 36 - 39.

13 Демин Д.Б. Роль фонового тиреоидного статуса в изменении ЭЭГ подростков при биоуправлении параметрами сердечного ритма / Д.Б. Демин, Л.В. Поскотинова, Е.В. Кривоногова // Российский физиологический журнал им. И.М. Сеченова. 2011. Т. 97. № 11. С. 1262 - 1269.

14 Кубасов Р.В. Математическое моделирование возрастных изменений межгормональных взаимоотношений гипофизарно - тиреоидной и гипофизарно - гонадной оси / Р.В. Кубасов, Е.Д. Кубасова // Экология человека. – 2007. – № 4. – С. 45 - 50.

15 Кубасов Р.В. Адаптивные реакции эндокринной системы у детей, проживающих в условиях контрастной фотопериодики / Р.В. Кубасов, Д.Б. Демин, А.В. Ткачев // Физиология человека. – 2006. – №4. – С. 89 - 96.

© Д.В. Сергеев, 2015

**АСТОР ПЬЯЦЦОЛЛА И ЕГО ПРОИЗВЕДЕНИЯ В РЕПЕРТУАРЕ  
 СОВРЕМЕННОГО МУЗЫКАНТА**

Концертная жизнь в любом регионе России не стоит на месте и развивается в соответствии с музыкальными тенденциями всей страны, всего музыкального мира. Все чаще в серьезных концертах в качестве «бисов» звучат так называемые джазовые произведения. В городах Сибири также появляются новые коллективы, а на афишах – новые и новые программы. В них мы имеем возможность слышать аранжировки не только для различных инструментальных составов, но и для двух фортепиано, а также для рояля соло. Одно из ведущих мест в этих программах занимают сочинения Пьяццоллы, в частности *Invierno Porteno*, *Oblivion*, *Libertango* и другие.

Выдающийся музыкант второй половины XX века, Астор Пьяццолла покорила сердца не только огромной слушательской аудитории, но «заставил» включать свои произведения в программы выдающихся мастеров академического направления. Звучание бандонеона Астора, впервые услышанное авторами данной статьи в одной из записей концертов выдающегося аргентинского музыканта, как и у многих других, перевернуло все представления об этой музыке, доселе сложившиеся.

Необходимо отметить, что существующие записи скрипичных, оркестровых версий произведений выдающегося аргентинца в мире музыки и музыкантов весьма и весьма многочисленны. Давно стало очевидным, что они являются украшением многих программ, их ждут с нетерпением. Но, позволим себе заметить, пока еще, при всех своих усилиях, никому так и не удалось «переиграть» автора. В чем загадка этого уникального бандонеониста? В одном из материалов прессы мы читаем: *«Пьяццолла сумел вычленил суть танго, сублимировать его агрессивность, сохранив мучительный эротизм, и создал новый жанр высокой музыки, заслуживший повсеместное признание. Пронзительные мелодии чередуются у Пьяццоллы с резкими диссонансами, но во всем неизменно сквозит печальное осознание трагизма повседневности. Эта непреходящая грусть...»* и т.д. Очевидно, нужно было посвятить полвека своей жизни беззаветному служению того самого танго, которое в конечном итоге родилось в аранжировках этого великого мастера.

Известно, что Астор Пьяццолла, итальянец по происхождению, прожил в эмиграции всю свою жизнь – Буэнос - Айрес, Нью - Йорк, Буэнос - Айрес (по сути, став латиноамериканцем). Еще его дед и прадед когда - то в поисках лучшей доли эмигрировали из Италии в Аргентину. В бедных кварталах Буэнос - Айреса прошла жизнь и продолжателя фамилии, Астора. Именно там, как принято считать, и появилось аргентинское танго, основанное на своеобразном симбиозе страстного европейского бального танца, двухдольной кубинской хабанеры, небезызвестной пайяды – танцевальной импровизации под гитарный аккомпанемент, и так называемой «скабрезной» синкопированной милонги – популярного у ночного населения арабелей танца. Позже

милонга «переплелась с афро - аргентинской кандомбе, с ее изощренным ритмом и полной раскованностью, породив в конечном итоге многострадальное танго в том виде, в котором его застал Пьяццолла. Однако сам Пьяццолла считает, что в его танго больше испано - итальянских корней, нежели латино - американских, и уж тем более афро - аргентинских, поэтому у него оно менее шумное, более интимное и меланхоличное. Будем говорить о традиционном понимании и трактовке танго, хотя есть и другие варианты расшифровки основ танго, к примеру, версия о том, что «танго – это народный танец, изначально исполнявшийся мужчинами в паре» - об этом пишет в своей статье Арина Граханцева. И далее она уточняет: «В это трудно поверить, потому что существует множество мифов о моряках и женщинах в порту...» Что ж, может быть, но не будем столь экстравагантны. Вернемся, все - таки, к общепринятым трактовкам и вспомним, что благодаря Карлосу Гарделю (в его интерпретациях танго становится символом Аргентины и ее прошлого), а затем и самому Астору танго превратилось в самостоятельную развернутую пьесу - повествование.

Творческий путь Пьяццоллы был более чем тернист и извилист. Огромный талант, помноженный на отсутствие необходимого музыкального образования, заставил его идти путем многочисленных проб и ошибок, ненужного подражательства, приносивших зачастую горе и разочарование. Встреча в 1940 году с Альберто Гинастеро и занятия с ним в течение шести лет позволили Астору уже позже, благодаря приобретенным знаниям, анализировать сочинения любой сложности, создавать собственные классические произведения. Иногда в его сочинениях явно слышатся баховские интонации. Много лет спустя в 1954 году – новый подарок судьбы: встреча с Надей Буланже и занятия с ней в течение 18 месяцев. Надя Буланже научила Пьяццоллу не только технике композиторского письма, но и гораздо большему: вере в себя и свое предназначение.

Творчество Пьяццоллы вызывало много споров, но в конечном итоге его дарование, беззаветная любовь и служение танго с его неотъемлемой частью бандонеоном сделали свое дело: он стал знаменит и по - настоящему любим народом не только Аргентины, но и широкими массами поклонников многих стран мира, в частности: Америки, Мексики, Германии, Франции, Испании, России и др. Добился он признания и на родине, в Буэнос - Айресе, где в 1985 году получает звание почетного гражданина.

Музыка Астора Пьяццоллы теперь никого не оставляет равнодушным. Делаются многочисленные аранжировки его известных произведений. Но исполнять его музыку далеко не просто. Тот внутренний нерв, нотки трагизма и вышеупомянутый мучительный эротизм, ностальгия и меланхолия, свойственные его исполнению, кажется, дано постичь не каждому. Иногда кажется, что европейцам и латиноамериканцам эта музыка как - то ближе. Но в большинстве случаев отечественных интерпретаций исполнения отличаются эмоциональным накалом и удовольствием от общения с произведениями Пьяццоллы, хотя именно увлеченность ими иногда уносит исполнителей так, что по дороге теряется устойчиво - жесткий неповторимый ритм. В Oblivion же, напротив, безмерно тягучее, ничем не наполненное движение, точнее отсутствие оно, заставляет скучать слушателя и сожалеть о не сложившейся интерпретации. Кто - то делает акцент прежде всего на эротических сторонах характера этой музыки, тогда как вместе с ними это прежде всего *краска, настроение*. Настроение одиночества и бесконечной печали в кантиленных пьесах или обжигающая своим жаром страсть.



Все попытки – одни лучше, другие чуть менее удачны – всего лишь попытки представителей академического направления после баек в перерыве между отделениями «наскоро» перестроиться и с удовольствием преподнести очередное танго Пьяццоллы, будучи уверенным, что это беспроигрышный вариант. Либо это попытки играть сверх выразительно. Но в таких случаях успех бывает весьма условным, и заключен он в вежливых аплодисментах, тогда как подлинное прочтение удается единицам. К примеру, слушая гениально - размашистого Ростроповича с сочинениями Пьяццоллы, понимаешь, что исполнитель здесь не просто на равных с автором, что в силу безмерного таланта его абсолютно казалось бы «независимая» интерпретация при всей своей неподражаемости и свободе в исполнительских проявлениях не только не мешает восприятию авторского сочинения, но и добавляет, открывает в нем как будто новые грани. Его виолончель звучит вместо авторского бандонеона совсем по - другому, но при этом не создается ощущения потери, напротив, все абсолютно на своих местах, лишь чуть изменена краска и настроение. Великолепные записи существуют с Гидоном Кремером и его оркестром. Колорит звучания его инструментальных составов, с которыми он выносит на суд зрителей сочинения Пьяццоллы, восхищает. Существует великолепная запись с Мартой Аргерих – роуль, говорящий о многом!

В своей статье «Свободное танго Астора Пьяццоллы» Арина Граханцева ссылается на слова, сказанные, как она отмечает, самим композитором: *«Я счастливый парень, я люблю хорошее вино, я люблю поеть, я люблю жить, вроде как нет никаких причин моей музыке быть грустной. Но моя музыка печальна потому, что танго печально. Танго печально, драматично, но не пессимистично»* и автор эссе делает вывод: «Наверное, в каждом его произведении есть эта удивительная нотка тоски». Хочется переспросить: «Наверное, есть удивительная нотка тоски?» А разве до сих пор это подвергалось сомнению? Обратимся в связи с этим еще раз к авторским записям.

Oblivion в исполнении Пьяццоллы – это пронзительная печаль одиночества, какая - то ностальгия по прошлой сумасшедшей любви в ее, может быть, запретно - прощальном варианте, помноженная на парадоксальную мечту одновременно о прошлом и будущем. Все играют это произведение кому - то, но Астор в момент исполнения, помня о слушателе, существует только в своем мире, находясь в творческой доминанте, поглощающей его полностью. Он один на один с музыкой и предельно в ней искренен. Для него танго – это судьба, и сколько бы он не пытался в течение жизни уходить от него, он неизменно возвращался к танго и в конечном итоге остался с ним навсегда. В печали, меланхолии, грусти, и одновременно в вере звучания его бандонеона есть какая - то одержимость танго. Астор был весь им пропитан, он ему всецело был предан, он в нем жил.

Так в чем же загадка Пьяццоллы? Ответ на нее, пожалуй, кроется еще в одном высказывании Астора, который когда - то говорил, что для него музыка больше, чем женщина, ибо с женщиной можно расстаться, но с музыкой – никогда. С ней можно только уйти в могилу. Так, собственно, он и поступил – его тайна ушла вместе с ним. Но его музыка жива и всегда ждет подлинных поклонников и истинных исполнителей столь не простого, но столь манящего и загадочного Tango Nuevo.

### Литература:

- 1) «Astor Piazzolla - Tango Nuevo» - Электронный ресурс:[http:// www.youtube.com / watch?v=ГХVZn7yuwKE](http://www.youtube.com/watch?v=ГХVZn7yuwKE)
- 2) Астор Пьяццолла. (Краткая биография) // <http://www.argentina.ru>

3) Граханцева А. Свободное танго Астора Пьяццоллы. © Фонд «Планета талантов»

4) Кремер Г. О танго и музыке Астора Пьяццоллы // <http://www.elalmadeltango.ru>

© Е.А.Васютинская, В.В.Васютинский, 2015

**УДК 791.6**

**А.Ю. Павлов**

Ст. преподаватель

Кафедра кино - , фото - , видеотворчества

ФГБОУ ВПО «ОмГУ им. Ф.М. Достоевского»

г. Омск, Российская Федерация

## **СПЕЦИФИКА ОРГАНИЗАЦИИ ЮБИЛЕЙНОГО ТЕАТРАЛИЗОВАННОГО КОНЦЕРТА**

Одним из актуальных способов отмечаия юбилея на современном этапе является проведение юбилейного театрализованного концерта (далее ЮТК). И если изучением теории и практики организации театрализованного концерта занимались многие авторы (Д.М. Генкин, А.И. Чететин, Э.В. Вершковский, А.А. Конович, Г.П. Ансимов, А.А. Рубб, В.М. Самойленко и др.), то ЮТК, как специфический поджанр зрелищного искусства, пока мало исследован.

По мнению И.Г. Шароева, театрализованный концерт «...или, как его иначе называют, «концерт - спектакль»... представляет собой органический сплав различных видов искусства: музыки, литературы, театра (музыкального и драматического), эстрады, кино и цирка.» [4, с. 250]. И еще «Театрализованный концерт... всегда тематический, в нем художественное и смысловое соединяются воедино. Тематические театрализованные концерты устраиваются в связи с крупными событиями политического характера... посвящаются биографическим или мемориальным датам... имеет... свою смысловую и эмоциональную драматургию.» [3, с. 20 - 22].

Изучение различных аспектов театрализованного концерта и авторский опыт проведения юбилейных торжеств приводят к следующему определению: ЮТК – это жанр музыкального зрелищного искусства, органично сочетающий элементы эстрадной концертности, синтез различных видов искусств, драматургическую основу и художественную образность, и отражающий с помощью разнообразных художественных и технических способов, методов и приемов праздничную торжественность юбилейной даты какого - либо человека, организации или творческого коллектива.

В последние 20 - 25 лет наблюдается смещение акцентов: пафосность и идеологическое наполнение юбилейных торжеств в честь трудовых коллективов, политических деятелей, российских городов сменяется некоторой облегченностью, человечностью и даже развлекательностью. Да и размах проведения ЮТК, несомненно, поутих: огромные Дворцы съездов, стадионы, площади уступают место более камерным концертным и филармоническим залам, Дворцам культуры. Продиктовано это, в том числе, и социально - экономическими условиями, в которых сейчас находится Россия.

ЮТК, так же как и остальные театрализованные жанровые категории, строится на основных элементах композиции. Особо важную роль в его драматургии играет Пролог: «Он задает не только тематизм, проблематику, образность программы, но и ее стиль, жанр, меру условности... и меру привлечения элементов собственно театральной выразительности.» [1, с. 202]. Кроме пролога необходимо позаботиться о предпрологе, или интродукции, – внерамповом, внесценическом действии в фойе, перед входом в концертное помещение на улице. Важнейший компонент ЮТК – номера различных жанров: «Должны возрастать темпоритм концерта, качество номеров, их зрелищность и, как следствие, интерес зрителей.» [1, с. 195]. Режиссер должен быть готов к постановке сводных номеров в прологе, финале, в исполнительской деятельности «юбиляра» совместно с «гостями» ЮТК.

10 советов по созданию ЮТК творческого коллектива: 1) Создание художественного образа как «...системы иносказаний, в которой качества изображаемого в искусстве жизненного явления, события или объекта художественного внимания обогащаются, обретают новые краски и новые признаки, незамеченные нетворческим лицом.» [2, с. 140]; 2) Организация совместных выступлений в рамках концерта (дуэт, трио, квартет и т.д.) с друзьями из аналогичных или иных коллективов, с коллегами по «цеху», «звездами» эстрады как отражение профессионализма «юбиляра», демонстрация широкого творческого диапазона, признания заслуг; 3) Использование мультимедиа технологий для создания атмосферы, донесения информации в визуальной форме; 4) Презентация специалистов, работающих в коллективе - «юбиляре», в виде сольных и совместных номеров, а также родителей (если коллектив детский); 5) Организация концертно - игровых зон, мастер - классов, работа творческих лабораторий по поиску и привлечению талантов, проведение выставок, аудио и видео презентаций в фойе или на улице; 6) Написание образных и эмоционально выразительных диалогов, способных «толкать» развитие действия вперед; 7) Привлечение участников коллектива - «юбиляра» в качестве ведущих и соведущих концерта, что способствует доверительному общению с залом; 8) Использование быстросменной, легкой, переносной сценографии или реквизита, мультимедиа технологий для художественно - декоративного оформления сцены и зала; 9) Применение лазерных установок, дым - машин, снег - машин, машин бумфети, что оставляет незабываемые впечатления у зрителя и участников концерта; 10) Использование игровых технологий типа «игропесня», «игротанец» и т.д. для психофизического вовлечения зрителя.

### **Список используемой литературы:**

1. Богданов, И. А., Виноградский, И. А. Драматургия эстрадного представления: Учебник. – СПб: Изд - во СПбГАТИ, 2009. – 424 с.
2. Павлов, А. Ю. Драматургия и режиссура театрализованных представлений и праздников. Словарь терминов, образов и персоналий. – Омск: ЛИТЕРА, 2014. – 176 с.
3. Туманов, И. М. Режиссура массового праздника и театрализованного концерта. – М.: Просвещение, 1976. – 87 с.
4. Шароев, И. Г. Режиссура эстрады и массовых представлений: учебник. Изд. 4 - е, испр. – М.: Российский университет театрального искусства – ГИТИС, 2014. – 341 с.

© А.Ю. Павлов

УДК 625.7.

**П. С. Бондаренко**

студентка 3 курса направление подготовки Б - ЛА  
факультета «Инженерия и природообустройство»  
Саратовский государственный аграрный университет имени Н. И. Вавилова  
г. Саратов, Российская Федерация

### НОВЫЕ ЦЕМЕНТЫ В СТРОИТЕЛЬСТВЕ

В 21 веке строительство домов стало развиваться большими темпами. А современные строительные технологии и материалы способствуют быстрому возведению зданий. Но основным материалом для строительства все же был и остается цемент. Заливка фундамента, кладка стен, их штукатурка - во всех этих строительных процессах необходимо использование высококачественного цемента.

Еще в средние века строители, смешивая в различных пропорциях известь, глину, вулканический пепел и другие компоненты, опытным путем научились производить так называемый цемент. Многие ученые и практики на протяжении нескольких веков методом проб и ошибок улучшали качество этого продукта. И наконец, в 19 веке были найдены идеальная пропорция глины и извести и температура их обжига, которые и в наши дни применяются при производстве цемента [1, С.106].

Так что же такое цемент? Цемент – это искусственное неорганическое вяжущее вещество. В основу любого цемента входят такие составляющие, как известь и глина, соединенные с оксидами кремния, алюминия, железа. Что бы придать цементу какие - либо дополнительные свойства, на заводе в полученный клинкер вводят соответствующие добавки. На сегодняшний день на современном строительном рынке, благодаря новым технологиям, появились новые, оптимальные и практичные марки цемента.

Первым и основным в списке цемента стоит так называемый портландцемент. Обладая повышенной прочностью и быстротвердеющими свойствами, этот вид цемента на сегодняшний день самый распространенный и наиболее продаваемый. Он нашел широкое применение в производстве железобетонных изделий. Кроме этого его так же применяют при отделочных работах.

Если в портландцементе дополнительно отбелить клинкер, то мы получим белый цемент. Основным достоинством которого наряду с высокой прочностью, морозо - и сульфатоустойчивостью является, конечно же, белый цвет. Благодаря ему, белый цемент нашел широкое применение в скульптурных, фасадных и отделочных работах. Изделия из него наиболее прочны и долговечны.

На основе белого портландцемента при смешивании его с пигментами различных цветов производят цветной цемент. В основном используют его для архитектурно - декоративного оформления зданий.

При возведении сооружений, которые должны находиться в воде, при этом подвергаться неоднократному замораживанию и, следовательно, размораживанию применяют сульфатостойкий цемент. Его главное достоинство - это повышенная устойчивость к воде.

Для изготовления легких ячеистых бетонов используют гидрофобный цемент. Защитная гидрофобная оболочка, покрывающая тонкой пленкой частицы цемента, уменьшает его гидроскопичность. Растворы и бетоны на таком цементе обладают большей морозостойкостью и меньшим водопоглощением.

При строительстве зданий в зимнее время лучше всего использовать глиноземистый цемент. В отличие от портландцемента этот вид цемента при затвердении выделяет тепло, что способствует быстрому отверждению.

К быстротвердевающим цементам также можно отнести и водонепроницаемый цемент. Он изготавливается на основе глиноземистого цемента с добавлением гипса и кальция. Этот цемент отличается от других быстрым застыванием, всего за 10 минут, и применяют его там, где повышенная влажность. К этой же группе можно отнести и быстротвердеющий портландцемент, который в основном используют для ремонтных работ.

Кроме перечисленных существуют еще некоторые виды цементов, которые можно условно сгруппировать по их общим свойствам и области применения. Пуццолановые цементы – это тоже собирательное название группы цементов, отличительной особенностью которых является низкая скорость затвердевания, повышенная устойчивость к коррозии, морозостойкость. Такие цементы нашли свое применение при строительстве подземных и подводных сооружений. К следующей группе относятся расширяющие цементы. Они имеют способность увеличиваться в объеме во время затвердевания. К ним относится гипсоглиноземистый цемент, который получают в процессе смешивания гипса и доменных шлаков.

Так же есть цементы, которые используются для конкретных целей. Примером тому может служить тампонажный цемент, который предназначен для цементирования нефтяных и газовых скважин. А вот для бетонного покрытия аэродромов и автодорог применяют дорожный портландцемент. Магнезиальный цемент, который обладает такими качествами, как хорошая износостойкость, низкая теплопроводимость, прочность, используется для изготовления лестничных ступеней и бесшовных монолитных полов.

Как видим, цементы используются в различных сферах деятельности человека. А с приходом новых технологий на рынке появились и новые цементы с отличительными качествами по их применению.

#### **Список используемой литературы:**

1. Панкова Т. А., Дасаева З.З. Эффективность использования минеральных добавок в цементе // В сборнике: Роль и место информационных технологий в современной науке: сборник статей Международной научно - практической конференции (15.09.15, г. Самара). – Уфа:АЭТЕРНА, 2015. – 130 с., С. 105 - 107.

© П. С. Бондаренко, 2015

**УДК 72.04.016**

**Н.В. Дорофеев**, доцент кафедры дизайна архитектурной среды

**А.А. Медведева**, студент кафедры строительства

Череповецкий государственный университет, г. Череповец, Российская Федерация

### **ФАСАДНАЯ ЛЕПНИНА КАК ЭЛЕМЕНТ ДЕКОРА ЗДАНИЙ В Г. ЧЕРЕПОВЦЕ**

Люди издревле старались украсить свои дома, сделать их красивыми и неповторимыми, для этого использовались разнообразные художественные средства. Лепной декор – одно

из таких средств, это рельефные украшения (фигурные и орнаментальные) на фасадах и в интерьерах зданий, как правило, отлитые или отпрессованные из гипса, глины, извести, бетона, полиуретана или других материалов. Используются следующие элементы лепного декора: лонеты, пилястры, патеры, карнизы, гирлянды, вазы, архитектурные обломы, русты, сандрики и другие.

Создание фасадной лепнины складывается из четырёх основных процессов [1]:

1. Выполнение модели в натуральную величину из пластичных материалов (например, глины);
2. Изготовление формы для отливки изделия при помощи модели;
3. Отливка изделия;
4. Установка изделия на фасад здания.

Традиционным материалом для изготовления лепного декора является гипс, белый или сероватый порошок тонкого помола, получаемый из гипсового камня путём термической обработки; быстросхватывающееся и быстротвердеющее вяжущее вещество. Как правило, лепнина из гипса имеет белую матовую поверхность, но иногда её украшают позолотой либо добавляют красители в гипсовый раствор. Также при изготовлении фасадной лепнины используют цементные растворы и бетонные смеси, глину.

В г. Череповце традиционный лепной декор можно встретить на фасадах зданий позднего классицизма (середина и конец XIX - го века) и сталинского ампира (середина XX - го века).

В первом случае (рис. 1 а, б, в) это простой сдержанный декор, геометричные и симметричные формы, подчёркивающие горизонтали и вертикали здания. Фасады классических зданий украшены пилястрами дорического ордера, архитектурными обломами, карнизами, рустами, фризами и барельефными панно.



Рис. 1: а) пр. Советский, 23; б), в) пр. Советский, 21;  
г) ул. Metallургов, 10, 14, 16; д) ул. Ленина, 86; е) пл. Metallургов, 5

Во втором случае (рис. 1 г, д, е) это изобилие лепного декора, пышного и помпезного: вазы, лепестки, розы, серпы, молоты, флаги, барабаны.

Лепной декор используется в украшении фасадов зданий и по сей день. Однако вместо традиционных всё чаще применяются современные высокотехнологичные материалы: стеклофибробетон (материал на основе сухих цементных смесей с добавлением стекловолокна), полимербетон (с добавлением полиэфирных смол), полиуретан, полистирол.

В оформлении фасадов используется как лепнина, изготовленная по авторским эскизам, так и элементы декора заводского изготовления, чаще из полистирола или вспененного полиуретана. Последние особенно популярны при украшении частных домов, т.к. они легки (могут крепиться к наружным стенам из любых материалов) и просты в установке. Но стоит помнить, что такой декор теряет свою неповторимость в сравнении с изделиями, отлитыми по индивидуальному проекту.

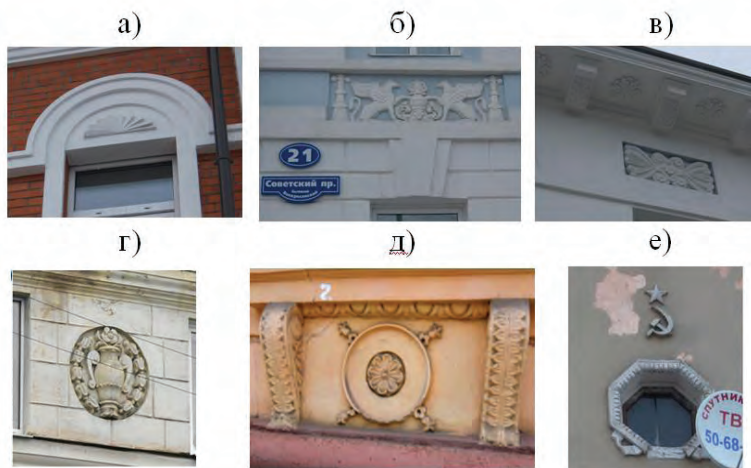
#### **Список использованной литературы:**

1. Сенаторов Н.Я., Коршунова А.П., Муштаева Н.Е. Лепные работы: Учеб. – 4 - е изд., перераб. и доп. – Москва: Высшая школа, 1993. – С. 236.

© Н.В. Дорофеев, А.А. Медведева, 2015

**УДК 712.00**

**В.Ю. Осипова**

к.х.н., доцент кафедры «ХИИЭС»  
КГАСУ

**А.С. Миронова**

студент 6 курса архитектурного факультета  
КГАСУ

г. Казань, Российская Федерация

**А.К. Осипова**

студент 6 курса архитектурного факультета  
КГАСУ

г. Казань, Российская Федерация

## **РАЗВИТИЕ ГОРОДСКОЙ СРЕДЫ ПОСРЕДСТВОМ СОЗДАНИЯ НЕПРЕРЫВНОЙ РЕКРЕАЦИОННОЙ СИСТЕМЫ Г. КАЗАНИ**

Город - это сложный социально - экономический и природно - культурный комплекс. Городская рекреационная деятельность базируется на местах совместного отдыха: это система зеленых насаждений, места общественного питания и развлечений, места историко - культурного интереса. Кроме вклада в экономическое развитие города, рекреационная деятельность вносит вклад в формирование городского общества, стимулирует сохранность культурных объектов. Под рекреацией понимается любая деятельность (или состояние бездеятельности), направленная на восстановление сил человека, которая может

осуществляться как на территории постоянного проживания человека, так и за его пределами. Развитие экологического каркаса предусматривает воссоздание его природных элементов, формирование новых зеленых пространств, восстанавливающих непрерывность природно - ландшафтной структуры города, сохранение, выявление, зрительное раскрытие и акцентирование исторически характерных панорам, садово - парковых комплексов и силуэта города [1, с. 98].

Особенно актуальным, на наш взгляд, является создание непрерывной системы общегородской рекреации: р. Волга - о. Кабан - р.Казанка, и ее функциональное насыщение.

Структура предлагаемого городского рекреационного каркаса складывается исторически, обусловлена планировочной структурой города и принятыми нормами по благоустройству и озеленению территории. В эту структуру рекреационного каркаса войдут: природно - культурные объекты и комплексы - административный и исторический центры, скверы и парки, зеленая зона набережных, леса, входящие в административные границы города, внутриквартальное пространство, реки и озера; историко - культурные объекты - музеи, отдельные памятники, библиотеки, выставочные залы; места развлечений и пункты общественного питания.

Рекреационный каркас города будет включать три уровня: общегородской, районный, локальный (квартальный). Разделение на уровни проведено по посещению и использованию объектов и комплексов преимущественно всеми горожанами, жителями одного района, жителями конкретного квартала.



Рисунок 1. Проект рекреационной системы г.Казани

Главной задачей является создание условий общественного взаимодействия посредством единой системы рекреации - полотна для передвижения с панорамным восприятием окружения, посещением многофункциональных объектов культурного, торгово - развлекательного характера.

Анализ градостроительной ситуации выявил потребность в пешеходных связях как фрагмента рекреационной связи проектируемой территории с набережной озер Кабан, создание выхода к реке Волге.

Анализ функционального содержания выявил недостаточность обслуживающих, торговых, культурно - развлекательных объектов. Требуется развитие социальной активности, создание условий общественного взаимодействия. Обеспечение



пространственной организации рекреационной системы и ее функциональных процессов в режиме 24 / 7.

Основные пункты на которые мы обратили внимание в своем проекте: создание нового сценария для жизни и взаимодействия; ориентация на человека, пешехода; multifunctionality; открытость; художественное многообразие; благоустройство.

Многосценарная организация рекреационного каркаса

В состав проектируемой системы входят следующие компоненты:

парк, площадь, эксплуатируемая кровля, пешеходный мост.

В свою очередь парк способствует активизации среды, дает новые точки роста для физического развития города. (Рисунок 2)

Площадь является главной коммуникативной составляющей, способствующей развитию положительного творческого потенциала, отправная точка урбанистических перемен. (Рисунок 3)



Рисунок 2. Парк Рисунок 3. Площадь

Эксплуатируемая кровля обогащает визуальный облик территории, оптимизирует воздействие городской экологии на человека, повышает комфортность проживания. (Рисунок 4)

Пешеходный мост - новый образ места, инструмент управления активности в городе. Обеспечивает связь активных точек каркаса. (Рисунок 5)



Рисунок 4. Кровля Рисунок 5. Мост

### **Список использованной литературы**

1. Соломина Ж. Б. Городской рекреационный каркас (на примере г. Выборга) // Псковский регионологический журнал. Выпуск № 5 / 2007. 98 с.
2. Горохов В. А. Зеленая природа города. - М., 2005. 54 с.
3. Бунина О.А. Проблемы организации и благоустройства лесопарковых территорий г. Ставрополя: концептуальная модель // Сборник материалов научно - практической конференции «Проблемы экологической безопасности и сохранение природно - ресурсного потенциала» с международным участием. – Ставрополь, 2011. - С. 62 – 64 с.

© В.Ю. Осипова, А.С. Миронова, А.К. Осипова, 2015

УДК 316.776

**K.S.Yakubenko** graduate student  
**M.A.Gogoleva** associate professor  
The Institute of Service and Business (branch)  
Of Don State Technical University  
in Shakhty, Russia

## SIGNIFICANCE OF COMMUNICATION SYSTEM IN TOURISM

### **Annotation.**

In this article, we discuss the significance of communication systems in tourism industry. We analyze the main elements of communication system and explore the sources of information dissemination.

### **Keywords:**

Communication system, tourism industry, market, management, communication technologies.

At the present time tourism is an important sector in the global economy greatly contributing to the national income and worldwide GDP (Gross Domestic Product). Tourism has always been and will be one of the most influenced industries by the communication technologies. Tourism is one of the first sectors to implement communication system, because it is crucial to the tourism industry and its success.

The definition of the term “communication” says: it is a two - way process of reaching mutual understanding, in which participants not only exchange (encode - decode) information, news, ideas and feelings but also create and share meaning. In general, communication is a means of connecting people or places. In business, it is a key function of management, an organization cannot operate without communication between levels, departments and employees [1, 39 p.].

In its turn communication system is a far more complicated notion. “It is a system or facility for transferring data between persons and equipment. This system usually consists of a collection of individual communication networks, transmission systems, relay stations, tributary stations and terminal equipment capable of interconnection and interoperation so as to form an integrated whole. These individual components must serve a common purpose, be technically compatible, employ common procedures, respond to some form of control and generally operate in unison” [2, 50 p.].

So communication system is a significant source of information of all kinds, that's why communication technologies objectify different purposes:

- Awareness on new products and services;
- Provision of necessary information;
- Creation of favorable image;
- Motivation to buy products and services;
- Increase in sales;
- Influence on the behavior of the targeted audience.

Having taken everything into consideration, we can state that for modern tourism markets communication systems have a very important role. Communication technologies influence the process of development of tourism products and services, observe the customers' needs and preferences and spread information about the tourist products.

"Tourism product is dominated by the need to provide fast and accurate information to a consumer. The first step to achieve this goal is via global distribution systems (GDS), a form of internetworking operating system. GDS evolved from computer reservation systems and enable the aggregation of information from airlines which enables travel agents (as information brokers) and tourists to make reservations and order other services in a single marketplace" [3, 76 p.]. This process involves communication technologies as well.

Cultural tourism is a good example of the influence of the communication technologies. Cultural tourism focuses on the presentation of cultural heritage sites, ranging from historical attractions to artistic, environmental, archaeological and folkloric objects of interest. One of the greatest examples of the communication technologies of tourism is the MEDINA project (Mediterranean by Internet access), started in 2002 with the establishment of a cultural web site available for different Mediterranean countries. Access to the portal by a tourist is achieved through modern devices and this web portal allows a tourist to make rational decisions concerning cultural sites visitation. The emergence of the Internet, mobile and computer devices empowered a consumer of tourism services. Modern devices are increasingly being used by tourists as personal tour guides.

However, the development of communication technologies has influenced the marketing activity in the tourism industry as well. The tourism market is becoming more competitive and segmented due to some changes in consumer behavior, economic and social conditions, therefore tourist operators have to be aware of these changes and be ready to respond or take an effective approach to cope with difficulties.

This is the reason why communication system in tourism industry is focused on establishment and maintenance of relations between the tourist company and a recipient of the information. Among the recipients we can mention the following groups:

- The personnel of the company;
- The customers and potential clients;
- Marketing intermediaries;
- Responsive group of consumers;
- The producers of tourist services;
- Public control and administration authorities.

Modern tourism companies use integrated communication systems for maintenance of contacts with intermediaries, clients, with various public organizations and so on. This complicated approach increases efficiency of marketing communications.

Thus, we can conclude that communication systems provide information quickly and with high quality. Through communication technologies tourism companies attract tourists, advertise in magazines, disseminate information via Internet, publish catalogues, prospectus, brochures, booklets which contain full contents and quality of service package, prices, etc. The usefulness of communication system is a great tool for the tourism industry, because it brings considerable changes in traditional tourism intermediaries and attracts new motives for market activities.

## References

1. Dictionary of Business and Management. Edited by Jonathan Law. PH: Oxford University Press, 2009. – 39 p.
2. Communications Standard Dictionary, 2nd Edition, Martin H. Weik, 1995. – 50 p.
3. Joo J. A business model and its development strategies for electronic tourism market, Information Systems Management, 2002. – 76 p.
4. Meladze M., Jerenashvili N. Demand for modern information and communication systems in tourism. European Scientific Journal, 2014. – 20 - 25 p.

© Yakubenko K. S., Gogoleva M. A., 2015

УДК 304.4

**Я.С. Аксарина**

преподаватель кафедры «Менеджмента»  
ФГБОУ ВО «Югорский государственный университет»

**И.Э. Ким**

студент 4 курса кафедры «Педагогики и психологии»  
ФГБОУ ВО «Югорский государственный университет»  
г. Ханты - Мансийск, Российская Федерация

## ОСОБЕННОСТИ УПРАВЛЕНИЯ СОЦИАЛЬНОЙ РАБОТОЙ В СОВРЕМЕННОЙ РОССИИ

**Аннотация:** Данная статья посвящена вопросу управления социальной работой и его особенностям в современной России. В статье раскрывается значение социальной работы, как определенного вида деятельности направленного не просто на поддержание жизни, здоровья, свобод человека, но и отражающего уровень развития государства. Авторы акцентируют свое внимание на современном политическом положении страны и состоянии общества, и вытекающих из этого проблем, решение которых они видят в развитии теории управления социальной работой, с учетом исторически сложившихся особенностей, и усилением правового поля данной сферы деятельности.

**Ключевые слова:** общество, управление, социальная работа, управление социальной работой, особенности управления, эффективное управление.

Социальная работа, как отдельное направление деятельности, появилось сравнительно недавно. После распада Советского Союза произошел резкий перелом во многих сферах деятельности, резко поменялись жизненные устои общества, произошла ценностная дестабилизация, к тому же и многие люди, так же резко, изменили свой социальный статус. Все эти изменения, соответственно, повлияли и на последующие потрясения в жизни людей, результатом чего стало усиливающееся социальное напряжение [2].

К тому же с появлением нового государства стало формироваться и новое законодотворчество. Появилось большое количество нормативных актов, которые еще и противоречили друг другу, это привело к необходимости правового консультирования, которое проходит в рамках социальной работы с населением. В связи с возросшим уровнем

безработицы возникла необходимость в содействии самозанятости населения. Важную роль оказывает и поддержка населения, особенно таких слоев, как: пожилые люди, дети, оставшиеся без попечения родителей, многодетные семьи, инвалиды [3].

Все обозначенные проблемы и послужили причинами формирования социальной работы в России и 23 апреля 1991 года согласно принятому решению № 92 Государственного комитета по труду и социальным вопросам была учреждена профессия – социальный работник. Этот момент можно считать стартовым в формировании в России социальной работы [2].

В силу того что с нуля необходимо было организовать и сами социальные службы, которые могли оказывать помощь и содействие населению, не было квалифицированных кадров, которые бы выполняли эту деятельность. В связи с этим возникли свои особенности и в управлении социальной работой в России.

На сегодняшний день, вопросы управления и внутреннего всестороннего развития государства, сохранения единства интересов страны на мировой политической арене стоят очень остро. В ходе экономических проблем связанных с введением санкций против Российской Федерации, нарастает напряженность и недовольство внутри общества, создавая угрозу дестабилизации социальной сферы. Недавно в своем обращении к общероссийскому народному фронту (коалиция общественно - политических организаций, созданная в мае 2011г.) президент Российской Федерации В.В.Путин отметил важность эффективного решения сложившихся проблем не только силами административной структуры, но и силами общественных движений и организаций, ведь общей задачей и тех и других является – улучшение жизни людей. Поэтому исключительно грамотное управление и верные управленческие решения, способны стать рычагом целой системы, направленной на сохранение социально - экономической стабильности общества.

Управление социальной работой – это деятельность, которая направлена на определение целей и постановку задач в ходе проведения мероприятий социальными службами. Объектом управления выступает система обозначенных взаимоотношений между социальными службами и населением, а соответственно под объект управления попадают и сами сотрудники социальных служб [1]. Субъект управления социальной работы представлен руководителями социальных служб, а так же те органы, которые формируются для проведения социальной политики в государстве.

Управленческая деятельность в социальной сфере имеет определенные значения, к котором можно отнести следующее:

1. Организационное значение, а именно структурирование социальной работы на уровни. Для нашей страны характерна трехуровневая организационная структура: федеральный, региональный и локальный (местный). Для каждого уровня характерны определенные законодательные и исполнительные органы.

2. Функциональное значение, среди основных функций социальной работы выделяются следующие: прогнозирование, моделирование и собственно само управление [4].

В управленческой деятельности в социальной сфере на организационном этапе стоит отметить важность налаживания механизмов взаимодействия между всеми тремя уровнями власти федеральным, региональным и муниципальным. Нам необходим общий рынок социальной сферы, наличием социальных служб и совместной реализацией социальных

программ, при участии в нем как специалистов административной структуры, так и представителей общественных организаций.

В России в управлении социальной работой имеется ряд особенностей:

- социально - политическая особенность, связана с четкой зависимостью социальной политики, проводимой государством и ее непосредственным воздействием на управленческую систему;

- организационная особенность, связана с кадровым составом социальных служб. В связи с тем, что социальная работа достаточно новое направление государственной поддержки населения, изначально возник серьезный кадровый вопрос, что и повлияло на формирование организационной особенности управления в России. Вдобавок ко всему возрастает интерес к профессии социального работника и как следствие этого возрастает качество профессионального образования по данному направлению обучения. Вот почему получение знаний основ менеджмента и управления в социальной работе будут непременно преимуществом социального работника во время осуществления своей профессиональной деятельности.

- иерархичность управления, в управленческой деятельности социальной работы существует четкая иерархия, которая помогает достижению поставленных целей.

- слабость правового поля в управленческой деятельности социальной работы. Нельзя не отметить тот факт, что было сформировано большое количество нормативно - правовых актов, но здесь возникает своеобразный парадокс, который заключается в следующем: вся существующая обширная нормативно - правовая база не дает полноценного формирования правового поля в сфере управления социальной работой.

Главным условием качественного и эффективного управления социальной работой является баланс между субъектом и объектом управления. Только в этом случае будет обеспечено достижение всех поставленных задач и соответственно цели всей социальной работы. Это формирует наличие определенных личностных качеств управленца, который должен быть динамичным, уметь проводить анализ реального положения дел, а так же уметь составить четкий прогноз [3].

Недостаточная изученность теории управления социальной работой в сегодняшней действительности не позволяет повысить качество и совершенствование системы управления социальной сферы, которое гарантировало бы эффективное становление и регулирование нашего социального положения, а так же обеспечило бы нам достойное существование согласно нормам современного общества.

Безусловно, качественное управление социальной работой необходимо рассматривать в совокупности всех направлений ее деятельности, исследовать и развивать теорию управления в данной сфере с учетом воздействия на управляемые объекты. Проанализировав все выше изложенное, мы пришли к выводу, что основной особенностью управления социальной работой, все - таки является ее трехуровневая система, которая на достаточное ее поддержание со стороны законодательства не до конца выверила алгоритм своих действий и правил применения этого алгоритма в каждой конкретной ситуации.

### **Список литературы**

1. Грика Н.А. Социальная работа в России: образование и практика: науч. тр. / Томск: Томск. гос. ун - т систем упр. радиоэлектроники, 2009.

2. Иванов В.Н., Патрушев В.И. Социальный менеджмент: Учебник для вузов: М.: Высшая школа, 2002.
3. Квеско Р.Б., Муравская Е.Н., Квеско С.Б., Чайковский В.Д. Менеджмент социальной работы: Учеб.пособие. – Томск: Изд. ТПУ, 2009.
4. Коршунова Е.Н., Шатаева О.В. Менеджмент в социальной сфере // Менеджмент в России и за рубежом. – 2007. №6

© Я.С. Аксарина, И.Э. Ким, 2015

**УДК 323.2**

**Е.А. Ветрова**

К.э.н., доцент

Факультет социального управления

и социологии

ФГБОУ ВПО Российский государственный

социальный университет

Г. Москва, Российская Федерация

**А.С. Серова**

Студентка 4 курса

Факультет социального управления

и социологии

ФГБОУ ВПО Российский государственный

социальный университет

Г. Москва, Российская Федерация

## **КОНФЛИКТ ВЛАСТИ И БИЗНЕСА В СОВРЕМЕННОЙ РОССИИ**

Россия сегодня – страна с переходной экономикой. Именно от государства зависит быстрота проведения реформ и создания предпосылок к развитию самых свободных товарно - денежных отношений. В России эти процессы еще очень далеки до своего логического завершения. Отношения, которые сложились между властью и бизнесом в нашей стране отличаются от западных тем, что у нас отсутствуют институциональные рамки этих отношений. Причиной этого может послужить то, что рыночная экономика в России развивалась по собственному пути. Резкая смена экономического курса после распада советского союза нанесла огромный урон развитию экономических отношений по западному аналогу. Предпринимательство и общество в целом столкнулись с такими факторами, как неподготовленная законодательная база, отсутствие института предпринимательства, дефолт, приватизация, а также «шаткая» ситуация в правительстве.

В 2000 - е годы давление органов государственной власти на предпринимательство усилилось, так как назрела необходимость контроля над деятельностью бизнеса, а также распределения ресурсов в интересах государства и политической элиты. Этот государственный контроль и необходимость распределения ресурсов в интересах элит создавали неравное соотношение сил власти и бизнеса в экономических отношениях.



Современные предприниматели нацелены на перераспределение ресурсов, которыми обладает наша необъятная страна и эксплуатацию собственности, которую они получили во время приватизации, не всегда законными способами [1, с. 94]. Это специфика нашей истории. Именно поэтому, большинство предпринимателей нацелены только на то, чтобы обогатиться лично. В их интересы не входит поднятие экономики государства на новый уровень. Интересами власти как представителя народа является переход к рыночной экономике, построение развитого государства, поднятие уровня жизни граждан, развитие гражданского общества в России, на деле, зачастую мы имеем заинтересованность власти в личном обогащении [7, с. 99].

Механизмами реализации интересов бизнеса являются элементарный уход от уплаты налогов, поддержка коррупции в основных сферах влияния государства. Так же механизмом является продажа своих акций иностранным инвесторам, что уменьшает возможность государства влиять на бизнес – структуры неформальными способами.

Государство в свою очередь пытается законодательно ограничить сферы свободного рынка и влияния бизнес – структур, убрать конкурентоспособные бизнес – структуры с экономической арены, увеличить свое участие в управлении этими бизнес – структурами. Что приводит к корпоративным экономическим конфликтам в госкомпаниях посредством сильного влияния государства на политику компании в отношении социальной и политической сфер общества, а также совершение госкомпаниями сделок с заинтересованностью, что еще раз доказывает тезис о том, что интересами власти является зачастую личное обогащение.

Одной из самых важных причин данного конфликта является слабая институционализация предпринимательства. Появление в постсоветской России коррупции, взяточничества, кумовства. Нельзя недооценивать исторические факторы, а именно то, какими способами создавалось это богатство и те отношения, которые эти способы культивировали. Отсутствие определенных правил игры для участников предпринимательской деятельности. Отсутствие определенных рамок участия государства в делах предпринимателей. Избирательный характер применения права для различных бизнес – структур. Так как в России слабо развиты институциональные структуры, создаются препятствия для государства и бизнеса четко определять порядок взаимодействия, не существует определенных мер для конфликто разрешения в этой области. Для того, чтобы рассмотреть черты институциональной среды российской модели конфликта «власть – бизнес», обратимся к анализу этих черт [1, с.95].

Во - первых, в России не развита судебная система. Предприниматель может защитить свои интересы в суде лишь от другого предпринимателя, но существует возможность, что второй уже находится под покровительством властных структур, тогда первый не сможет добиться возможности защиты своих интересов в суде. Коррупция в судебной системе, которая не позволяет предпринимателям добиваться справедливого решения, скрытое вмешательство со стороны властных структур в разбирательство, ведут к тому, что судьи принимают решения в сторону власти. В России редкость, когда предприниматель может отстоять свои интересы в суде против властных структур. Во - вторых, отсутствие возможности у большинства предпринимателей повлиять на законодотворчество в сфере экономики. Огромную роль в развитии предпринимательской деятельности играет конкуренция. Но для того, чтобы предпринимательство действительно развивалось,

необходима здоровая конкуренция, которая не основана на личных взаимоотношениях чиновника и предпринимателя [4, с. 28 - 33].

В российском обществе нет институциональной базы для развития предпринимательской деятельности, нет здоровой конкуренции, власть по сей день имеет сильные механизмы реализации своих интересов. На опыте развитых стран Запада мы можем наглядно увидеть институционализацию предпринимательства, а также отношений «власть – бизнес». Существует общественный контроль, являющийся институтом. Но предпринимательство в России развивалось кардинально другими способами. Если в западных странах нужно было изобретать что-либо новое, чтобы получать потом от этого прибыль, то в нашей стране в постсоветские времена основой предпринимательской деятельности стало разделение ресурсов бывшего государства.

Существует несколько способов решения конфликта между государством и бизнесом. Но самым действенным способом все-таки является вмешательство граждан, как уравнивающей стороны. Граждане должны выступить в роли медиатора в конфликтной сопряженности «власть - бизнес». Формами такой медиативной практики могут являться «общественный контроль» в отношении властных структур в вопросах протекционизма по отношению к определенным компаниям, искоренения «приятельского» бизнеса, а также в отношении предпринимательства в вопросе охраны окружающей среды, поддержки инновационного развития, а также создание института предпринимательства, который сможет ограничить участие властных структур в делах предпринимателей, определить положение и возможности предпринимательской деятельности в России.

Предпринимательство должно быть заинтересовано в поддержке населения, во-первых, для того, чтобы иметь возможность публично отстаивать свои интересы, не прибегая к иностранным СМИ [5, с. 54 - 59]. Дабы избежать подобных инцидентов, предпринимательство должно быть социальным.

Интересом государства прежде всего должно быть взаимодействие с предпринимательством и бизнес – структурами, ведь очень важно, чтобы капитал не вывозился из страны, а шел на ее процветание, ведь именно от такого взаимодействия могут выиграть и государство, и само предпринимательство. Имея экономическую выгоду, каждая из сторон уже не будет находиться в конфликтной напряженности. Нужно развивать признаваемые обеими сторонами институты. Взаимные уступки, компромиссы, диалог между сторонами приведут к уменьшению напряженности в социуме в целом.

### **Список использованной литературы:**

1. Алейников А.В. Российская модель конфликтной сопряженности бизнеса и власти // Конфликтология. 2010. № 1. С 92 – 116.
2. Ветрова Е.А. Основные особенности социально - экономического взаимодействия власти и бизнеса по развитию человеческого капитала в современной России // Вестник Тамбовского университета. Серия: Гуманитарные науки. 2010. № 12 (92). С. 358 - 363.
3. Киселев В.И. Взаимодействие власти и бизнеса: конфликтологический аспект // Теория и практика общественного развития. 2013. №7. С. 174 – 176.
4. Кольба А.И. Управление конфликтами в сфере взаимодействия власти и бизнеса современной России: региональный аспект // Человек. Сообщество. Управление. 2010. №4. С 25 - 35.

5. Национальный совет по корпоративному управлению. (ЦЭФИР РЭШ) Исследование: Корпоративные конфликты в современной России и за рубежом. Москва. 2011.

6. Осадчий Н.М. Формирование отношений государства и крупного бизнеса в зарубежных странах и в России: дис. ... канд. эконом. наук. Москва, 2009.

7. Соловьев Э.Г. Бизнес и власть в России: от конфликта к консенсусу? / Э.Г. Соловьев // Сравнительная политика. 2011. № 2 (4). С. 97–103.

© Е.А. Ветрова, А.С. Серова 2015

**УДК 748**

**А.А. Зорина**

Факультет истории, управления и сервиса  
Государственный социально – гуманитарный университет  
Г. Коломна, Российская Федерация

**О.С. Семенова**

Факультет истории, управления и сервиса  
Государственный социально – гуманитарный университет  
Г. Коломна, Российская Федерация

## **РОЛЬ СОЦИОЛОГИЧЕСКИХ МЕТОДОВ В РАЗВИТИИ СОВРЕМЕННОГО МУЗЕЙНОГО ПРОСТРАНСТВА**

Коломна, подмосковный город, который активно позиционирует себя на рынке целого комплекса услуг индустрии гостеприимства. В нашей статье мы осветим новый проект, получивший развитие на базе одного из объектов туризма – арт - резиденции «Арт - коммуналка. Ерофеев и другие». Это музейное арт - пространство появилось в Коломне как сочетание двух идей – «живой советской коммуналки» и мастерской для победителей его творческого конкурса.

В 2015 году был открыт новый проект «Коммунальная Одиссея», ставший победителем в программе «Меняющийся музей в меняющемся мире» благотворительного фонда Владимира Потанина. Ожидаемыми результатами проекта являются: 1) мультимедиа архив – интернет - ресурс; 2) аудиоспектакль - путешествие в жанре «вербатим», который можно будет прослушивать в наушниках во время экскурсии по местам пребывания в Коломне Венедикта Ерофеева. Вечерняя версия аудиоспектакля сопровождается медиапроекциями с портативного проектора в городской среде, а также театральными перформансами; 3) короткий музейно - образовательный курс (6 лекций) для волонтеров и сотрудников проекта, участвующих в опросах жителей города; 4) создание «фонда вещей города - музея»; 5) выставка фонда; 6) публикация кейса по проекту.[4]

Для достижения этих результатов эффективным был выбор таких методов для сбора информации, как интервьюирование и биографический метод. Рассмотрим их подробнее.

Интервью – это беседа с какой - либо целью. Как метод социологического исследования оно предполагает общение интервьюера и респондента «лицом к лицу», что обеспечивает более высокий коэффициент ответа.[2]

Организаторы и волонтеры при использовании данного метода столкнулись с необходимостью распознавания устной речи. Для упрощения этой задачи используют программные транскрайберы. Транскрайбер – это устройство, которое позволяет ускорить документирование звукозаписей, получаемых оперативным путем, а также звукозаписей совещаний, лекций, интервью.

Производительность труда при документировании звукозаписей с использованием транскрайбера может возрасти в несколько раз. Особенно преимущество транскрайбера ощущается при печати текстов непрофессиональным оператором.[3]

Наша идея была передана организаторам проекта и частично внедрена для расшифровки интервью жителей Коломны, которые поделились своими воспоминаниями о коммунальной жизни. Ещё один метод, используемый для проекта – это биографический метод.

Биографические данные в социологии – это основной источник детальных и мотивированных описаний «историй» отдельной личности. Отличием биографического метода можно считать большую сфокусированность на уникальных аспектах истории жизни человека. Н. Дензин дал одно из самых популярных определений биографического метода (метода «историй жизни», «жизнеописаний»): «...биографический метод представляет переживания и определения одного лица, одной группы или одной организации в той форме, в которой это лицо, группа или организация интерпретируют эти переживания. К материалам жизненной истории относятся любые записи или документы, включая «истории случая» социальных организаций, которые проливают свет на субъективное поведение индивидов и групп. Такие материалы могут варьировать от писем до автобиографий, от газетных сообщений до протоколов судебных заседаний».[1]

Биографический метод для проекта «Коммунальная Одиссея» является важным инструментом структурирования получаемой от респондентов информации.

Подводя итог, считаем одной из важных форм работы по данному проекту – проведение консультаций, мастер - классов для его участников - волонтеров по правилам применения данных методов.

### **Список использованной литературы:**

1. Девятко, И.Ф. Методы социологического исследования [Электронный ресурс]: учебное пособие / И.Ф. Девятко - Екатеринбург: Изд - во Урал, ун - та, 1998.— 208 с. - Режим доступа URL: <http://www.sociologos.ru/upload/File/deviatko.pdf> - (дата обращения: 23.10.2015).

2. Метод интервью - [Электронный ресурс]: – Режим доступа URL: <http://xn--c1ajbknbbt0c0f.net/metody-sociologicheskikh-issledovaniy/199-metod-intervju> - (дата обращения: 23.10.2015).

3. Программа расшифровки речи в тексте – [Электронный ресурс]: - Режим доступа URL:<http://www.liveinternet.ru/community/2719006/post194147576/> - (дата обращения: 16.10.15).

## УДК 316

**Л.П. Карельская**

К.ф.н., доцент

Институт философии и социально - политических наук

Южный федеральный университет

Г. Ростова - на - Дону, Российская Федерация

### **ФОРМЫ СОЦИАЛЬНОЙ ПОДДЕРЖКИ НЕПОЛНЫХ ОТЦОВСКИХ СЕМЕЙ**

В последние годы сложилась тенденция роста неполных отцовских семей. Как отметил Астахов П. число неполных семей выросло до 30 % , всего их 6,2 миллиона из них 5,6 миллиона матерей одиночек и 634,5 тысячи отцов - одиночек [1]. Однако, если в 2000г. суды оставляли при разводе несовершеннолетних детей с папами 2 - 3 % , то в 2007г. - 8 - 10 % . Вместе с тем в США после развода девять из десяти детей остаются с отцом.

Рост неполных отцовских семей должен привлечь внимание социальных служб и в конечном итоге изменить социальную политику в отношении отцов. Так в европейских странах сложилось несколько моделей отцовства. В качестве примера можно привести модель «дружественную» отцам, направленную на создание условий для вовлечения мужчин в заботу о детях наравне с матерями. Вместе с тем законодательством РФ понятие «отец - одиночка» не предусмотрено, хотя в Трудовом законодательстве предусматривается защита одиноких отцов, воспитывающих детей без матери. Практика показывает, что отцом - одиночкой считается мужчина, имеющий одного ребенка или нескольких детей, мать которых умерла, пропала без вести, лишена родительских прав, долгое время пребывает в лечебном учреждении, оставила детей отцу при разводе, находится в местах лишения свободы. Эта группа имеет те же права, что и матери одиночки, но работодатель будет не заинтересован их предоставлять, т.к. в общественном мнении преобладает стереотип, что мужчина - это «добытчик», заинтересованный в зарабатывании денег, а женщина - «забота, уход», кроме того, в этой ситуации матерей считают «политически правильными жертвами».

Эти стереотипы сказываются и на отношении одиноких отцов к получению помощи от социальных служб, они считают, что должны справиться самостоятельно и не желанием быть зависимыми от государственных пособий.

Неполная материнская семья, в отличие от неполной отцовской, пользуется большей поддержкой со стороны социума и государства, следовательно, она имеет более проработанную систему социальной поддержки. Для неполной отцовской семьи система социальной поддержки практически не развита вследствие отсутствия знаний о структуре потребностей данных семей.

Эти особенности одиноких отцов должны учитывать специалисты в социальной работе. Так кризисный центр для мужчин, работающий в г. Барнауле, делает первые шаги по оказанию помощи мужчинам. Цель центра – проведение профилактики и поддержки физического, психического и социального здоровья мужчин трудоспособного возраста через оказание социальной, психологической, социально - медицинской, правовой помощи мужчинам, переживающим кризис.

Кроме кризисных центров большую работу с неполными семьями проводят центры социального обслуживания населения. Так Благовещенский центр «Доброта» занимается решением проблемы социальной адаптации. Сотрудниками центра был проведен социологический опрос, который позволил выявить проблемы неполных семей и разработать программу «Школы отцовства», включающую в себя такие мероприятия, как практические уроки по уходу за ребенком; консультации юриста по семейному законодательству, оказание адресной социальной помощи, вовлечение НКО в решение ряда отцовских проблем.

Обобщая деятельность государство, следует отметить, что оно, как правило, ведет патерналистскую пассивную политику, которая малоэффективна для решения проблем неполных отцовских семей. В связи с этим особую актуальность приобретают альтернативные способы помощи отцам.

Альтернативой государственной поддержке является создание групп само - и взаимопомощи, где предполагается свободный обмен информацией одинокими отцами, прежде всего об опыте ведения домашнего хозяйства, совместной семейной деятельности с детьми, опытом воспитания детей в семье. Таковой организацией выступает «Папа - школа». Здесь мужчины начинают менять свои гендерные стереотипы, могут получить эмоциональную поддержку, знания об уходе за новорожденными детьми, научиться понимать потребности ребенка.

Данная социальная технология активно используется разными некоммерческими организациями, созданными с целью помощи неполным отцовским семьям. Актуальность этой технологии обуславливается тем, что мужчины редко разговаривают друг с другом о своих личных проблемах и неудачах. Задача состоит в том, чтобы научить их обращаться к другим мужчинам за поддержкой, обсуждать с ними свои проблемы и кризисные ситуации и установить положительные эмоциональные связи между участниками.

Таким образом трансформация института семьи требует пересмотра социальной политики и социальной работы, выработки нового подхода и технологий работы с одинокими отцами. Мировая практика показывает, что наиболее востребованными стали такие формы работы, как развитие центров поддержки мужчин, способствующих формированию отцовских компетенций, разработки программ по поддержке малообеспеченных отцов, создание групп по защите прав отцов после развода и др.

#### **Список использованной литературы:**

1. Астахов: число неполных семей в РФ за последние годы возросло до 30 % [Электронный ресурс.] - Режим доступа - URL: <http://ria.ru/society/20120426/635705515.html>

УДК 316

**М. В. Курносова**

студент 2 курса

Самарский государственный экономический университет  
Самарская обл., Российская Федерация

## **ВЛИЯНИЕ СЕТИ ИНТЕРНЕТ НА СОВРЕМЕННОГО ЧЕЛОВЕКА**

Аннотация: в данной статье рассматривается влияние сети Интернет на жизнь человека, выявляются плюсы и минусы взаимодействия с ней.

Ключевые слова: Интернет, компьютер, симптомы интернет зависимости

С появлением Интернета жизнь человека значительно упростилась, появились новые возможности и открылись границы, ранее не доступные человеку. Однако с ним же пришли новые проблемы, решение которых осуществить сможет не каждый.

Для начала рассмотрим, что же позитивного принес в нашу жизнь Интернет.

Во - первых, появился неограниченный доступ к различным видам информации. Благодаря чему возможность интеллектуального развития и совершенствования усилилась. Сейчас доступ к книге или журналу на разных языках в любое время возможно получить, не выходя из дома. Это довольно удобно, так как раньше, для получения информации и ее изучения необходимо было идти в библиотеку.

Во - вторых, всемирная сеть открывает нам новые границы общения. Существует огромное множество сайтов и программ, с помощью которых мы легко можем поддерживать связь с людьми, которые находятся в другом городе или даже стране.

В - третьих, сеть Интернет облегчает поиск работы, ведь множество вакансий работодатели размещают в интернете, и мы легко можем отправить им резюме.

В - четвертых, процесс покупки товара значительно упростился. Вещи, представленные в электронном виде обходятся дешевле, также плюсом является то, что мы можем посмотреть отзывы о товаре, посмотреть описание, фото. Так выбор значительно облегчится и, возможно, будет более рациональным.

И, в - пятых, Интернет расширяет поле деятельности учеников, студентов, так как появляется возможность участвовать в конференциях, проводимых дистанционно и заочно, интернет - олимпиадах. Это удобно для многих людей, ведь не всегда есть возможность принять участие в мероприятии, которое проходит, например, в другом городе. Таким образом, у студента появляется стремление к саморазвитию, самообразованию, а это также возможно посредством участия в образовательных и научных интернет - мероприятиях.

Но, как уже было сказано, Интернет оказывает и негативное влияние. Это проявляется, когда человек значительное количество времени проводит за использованием компьютером и Интернетом.

Рассмотрим основные аспекты влияния.

Чтение информации с экрана вызывает перенапряжение глаз, ведь, в основном, расстояние от монитора до глаз остается неизменным в течение всего прочтения информации, вследствие чего мышцы глаз, регулирующие аккомодацию, находятся в постоянном напряжении.

Неправильная позиция на рабочем месте может стать причиной искривления позвоночника, так как человек, который работает за компьютером, через какое-то время приспосабливается к своему положению и перестает чувствовать то, что сидит неправильно.

Проводя большое количество времени за компьютером, у многих сбивается режим питания. Неправильное питание, в свою очередь, приводит к нарушениям работы органов пищеварительного тракта, возникновению витаминной недостаточности, а нехватка витаминов и негативно сказывается на процессе обмена веществ в организме, что приводит к снижению интеллектуальных способностей человека.

Также может возникнуть интернет зависимость, которая приводит к психическим расстройствам.

Существуют симптомы интернет зависимости:

эйфория при взаимодействии с виртуальным миром;

невозможность остановиться;

пренебрежение близкими;

проблемы с учебой;

увеличение времени, проводимого в Интернете;

стремление постоянно находиться в Интернете

Но вредное воздействие компьютера и Интернета возможно свести к минимуму.

Группой исследователей было установлено, что компьютерный шрифт Verdana - это самый безопасный для зрения шрифт, так как при чтении текстов, набранных этим шрифтом, глазные мышцы испытывают наименьшее напряжение, а оптимальный размер шрифта - 10, 12 пунктов.

Расстояние от монитора до глаз должно быть не менее 60 сантиметров.

Также существует ряд программ, которые направлены на релаксацию зрения и осуществления перерыва между работой.

Заключение

Таким образом, влияние сети Интернет на нашу жизнь неоднозначно. С одной стороны, появляются неограниченные возможности, но с другой, много проблем. Поэтому человеку, активно проникающему в интернет среду следует выполнять меры по предотвращению негативных последствий и стремиться к использованию Интернета исключительно с пользой.

### **Список литературы и источников**

1. Войскунский А.Е., Бабаева Ю.Д., Смыслова О.В. Интернет: воздействие на личность. Гуманитарные исследования в Интернете / Под ред. А.Е. Войскунского. М.: Изд - во «Можайск - Терра», 2000. — 431 с

2. <http://windows.microsoft.com/ru-RU/windows7/exploring-the-internet>

© М.В.Курносова



## ОСНОВЫ ОРГАНИЗАЦИИ ПАЛЛИАТИВНОЙ И ХОСПИСНОЙ ПОМОЩИ

Паллиативная помощь представляет собой систему организации медицинской помощи и общего ухода за умирающими больными, включающую поддержание физических, психологических, социальных и духовных потребностей пациентов, а также психологическую помощь их семьям в течение болезни и в период утраты. Целью паллиативной помощи является предупреждение или избавление от страдания больных смертельным заболеванием. Предусматриваемые процедуры охватывают весь спектр помощи – медицинской, психологической, социальной и духовной. До недавнего времени не акцентировалось значение обучения и профессиональной подготовки в ракурсе этих обширных разделов помощи. Целостный подход к предоставлению помощи – это хороший уровень качества медицинского обслуживания, что немаловажно в паллиативной помощи. В большинстве своем в Онкологических центрах получают паллиативную помощь и уход больные, с такими стадиями рака, при которых процент излечения довольно низкий, стремительно развивается метастазирование и зачастую случаются рецидивы: рак легких, рак яичников, рак поджелудочной железы, запущенные стадии рака молочной железы, рак пищевода, неоперабельные стадии рака желудка, пациенты с обширными метастазами в кости. Для более результативного паллиативного лечения используется: направленная лучевая терапия, паллиативная брахитерапия, стереотаксическая радиохирugia, паллиативная химиотерапия, таргетная терапия, паллиативная обезболивающая терапия, гормонотерапия.

Существуют многообразные формы оказания паллиативной помощи пациентам. В разных странах они различны, так как развитие помощи идет по собственному сценарию в каждой стране. Однако все многообразие можно разделить на три основные группы – это помощь в медицинском учреждении, оказывающем поликлиническую помощь, в стационаре и на дому. Все формы паллиативной помощи должны быть предложены пациенту. Это, однако, не главное условие для эффективного оказания помощи [3].

Рассмотрим формы организации паллиативной помощи более подробно. Основу помощи в амбулатории умирающим больным, страдающим хроническим болевым синдромом, составляют кабинеты противоболевой терапии (КПБТ), где предоставляется высококвалифицированная медицинская помощь. Врачебный и сестринский персонал КПБТ ведёт амбулаторный приём больных, оказывает консультативную помощь и осуществляет лечение пациентов в дневном стационаре, а также на закреплённых за КПБТ койках стационара. На амбулаторном приеме в кабинетах противоболевой терапии многопрофильных поликлиник или онкологических диспансеров проводится оценка степени выраженности хронического болевого синдрома, подбор схем обезболивания, обучение правилам ухода за больными, решение психологических и социальных проблем инкурабельных пациентов.

Дневной стационар является местом кратковременного пребывания транспортабельных больных и их родственников, в котором они получают медицинскую и психологическую помощь, социальную и правовую поддержку. Пациенты имеют возможность общаться по интересам, получать юридические консультации, по возможности заниматься организацией досуга, участвовать в выставках. Если время приема лекарств или проведения каких-либо медицинских манипуляций приходится на период пребывания больных в дневном стационаре, пациенты получают медицинскую помощь и имеют возможность отдохнуть на койке, диване, в кресле.

Стационарными учреждениями паллиативной помощи являются хосписы, отделения (палаты) паллиативной помощи, расположенные на базе больниц, онкологических диспансеров, а также стационарных учреждений социальной защиты. Отделение (палата) паллиативной помощи могут располагаться:

- в онкологическом диспансере;
- в больнице; - в гериатрии;
- в больнице сестринского ухода;
- в доме - интернате для инвалидов и престарелых;
- в госпитале для инвалидов;

Хоспис - это медицинское или медико - социальное учреждение, где коллектив специалистов предоставляет комплексную помощь пациенту, остро нуждающемуся в ослаблении физического, психосоциального и духовного страдания, связанного с заболеванием, которое нельзя вылечить и которое приведет к смерти в скором будущем. Специалисты хосписа обеспечивают больных постоянным уходом; освобождают от болевого синдрома и других сопровождающих заболевание симптомов, что требует профессиональных навыков отвлечь больного, предоставить ему физическое и психологическое удобство. В хосписе работают специально подготовленные люди, имеющие опыт работы с больными, страдающими неизлечимыми заболеваниями, и их семьями. Хоспис гарантирует амбулаторную и стационарную помощь пациентам, которая в зависимости от потребностей пациента и его семьи, может предоставляться в виде дневного стационара или выездной службы.

Помощь на дому реализуется специалистами выездной службы, которая может являться как автономной структурой, так и отделением стационарного учреждения. Выездные бригады представляют собой организационно - медицинскую основу паллиативной помощи умирающим больным на амбулаторных условиях. Выездная служба находится в тесном контакте с районными онкологами, врачами и руководителями прикрепленных поликлиник. Взаимосвязь работы амбулаторно - поликлинических учреждений и хосписного отделения функционирует благодаря ежемесячной передаче поликлиниками перечня инкурабельных больных, которые испытывают потребность в паллиативной помощи и уходе. Оперативной связью с пациентами, членами их семей и врачами поликлиник занимается диспетчер выездной службы. Выездная служба на момент регистрации заводит медицинскую карту на каждого больного, где зафиксированы все посещения на дому врачами и сестринским персоналом (консультации по телефону). Первое посещение пациента проводится врачом сопряженно с медицинской сестрой не позднее 2 недель после предоставления информации о больном. При первом посещении подготавливается детальный анамнез жизни и заболевания, фиксирующиеся в карте

выездной службы. Кроме того, в ней фиксируется, кем и когда проводилась проверка онкологического диагноза. Указываются проведенное лечение, жалобы пациента с обязательным свидетельством характера выраженности болевого синдрома, методы купирования боли. В карте выездной службы досконально отображаются объективное состояние пациента, динамика с этапа последнего осмотра врачом - специалистом, распространенный клинический диагноз, диапазон проведенных во время посещения лечебных мероприятий, назначения, режим последующего наблюдения. В карте фиксируются, кроме того, социально - бытовой статус, жилищно - бытовые условия, возможность организации и обеспечения паллиативной помощи и ухода на дому, интересы и наклонности пациента, его религиозные взгляды и т.д. Последующие посещения проектируются по мере надобности и учитывая пожелания больного и его близких. При кратковременном категорическом воздержании больного от наблюдения указывается сопутствующая запись в карте с обязательной ремаркой причины отказа. Решение о существовании показаний для госпитализации в стационар берет на себя врач выездной службы или заведующий отделением паллиативной помощи. Основные задачи хосписов на дому состоят из: коррекции схем обезболивания, осуществления требующихся внутривенных и внутримышечных инъекций, динамический контроль за самочувствием больного, обучать родственников больного разнообразным методам ухода, психологическая поддержка близких и самого больного, гарантия содействия с участковыми терапевтами и иными врачами, на случай усугубления состояния больного (госпитализация в стационарное отделение). Частота посещений больного медицинскими работниками хосписа на дому связана с тяжестью его самочувствия, готовностью родственников инициативно помогать и заботиться о больном, оказывая надлежащий уход в домашних условиях.

Таким образом, организация паллиативной помощи базируется на том, что специалисты команды паллиативной помощи проявляют уважение к автономии пациента, координируя приоритеты и цели помощи с больным и его близкими, рассматривая сообща вопросы лечения и составляя план помощи, не утаивая информацию, которую ожидает знать больной, удовлетворяя волю больного получить информацию о проводимом лечении и уважая пожелание пациента отказаться от лечения. Что касается, форм организации паллиативной помощи, они могут быть различными, как уже указывалось выше. Если взять во внимание тот казус, что большая часть инкурабельных больных желают провести остаток своей жизнедеятельности и умереть дома, то предоставление помощи в домашней обстановке было бы наиболее разумно. Однако, не смотря на это, как замечает профессор А.В. Гнездилов, «2 / 3 больных в России умирают в больницах. Это "некачественная цифра", которая констатирует отсутствие возможности получения пациентами помощи на дому или в хосписе». Отсутствие удобных бытовых условий, сложности во взаимоотношениях с семьей, принуждают многих больных искать в хосписе конечное пристанище.

#### **Список использованной литературы:**

1. Введенская Е. С. Паллиативная помощь: быть рядом с больным до конца. – М.: СПИД Инфосвязь, 2010 – 269с.

УДК 316.48

**П. А. Нонкина**

Студент 4 курса

Социально - гуманитарный факультет

Новосибирский государственный университет экономики и управления

г. Новосибирск, Российская Федерация

## **ИССЛЕДОВАНИЕ КОНФЛИКТНЫХ СИТУАЦИЙ В СТУДЕНЧЕСКИХ КОЛЛЕКТИВАХ**

### ***Аннотация:***

*В данной статье изложены основные результаты исследования, целью которого было изучение состояния и выявление проблем конфликтных ситуаций в студенческих коллективах. В ходе исследования определены виды и причины конфликтов, а также выявлены основные стратегии поведения студентов в конфликтных ситуациях. Исследование показало, что конфликтные ситуации в студенческом коллективе влияют на психологический климат и могут снизить уровень сплоченности группы и уровень ее организации.*

### ***Ключевые слова:***

*Конфликт, студенты, коллектив, взаимоотношения, причины конфликтов, стратегии поведения в конфликтных ситуациях, способы разрешения конфликтов.*

Студенчество – это важнейший этап развития личности, один из наиболее значимых этапов профессионального становления. Поступление в высшее учебное заведение, приспособление к новому коллективу - сложный психологический этап, а познавательная деятельность студентов - это интеллектуальный труд, сложность и напряженность которого достигает довольно высокого уровня в процессе обучения. В этом контексте возрастает значение изучения процесса формирования личности студента. Интерес к данной проблематике обусловлен тем, что конфликты могут стать причиной ухудшения самочувствия студентов, формирования чувства неудовлетворенности учебной деятельностью, а также могут негативно сказываться на успеваемости и эффективности обучения. Несмотря на значимость, в специальной литературе вопрос конфликтов в студенческих коллективах в современный период исследуется недостаточно полно, поэтому возрастает важность и актуальность его изучения. Проблема конфликтов в студенческой среде освещена в работах Л. Козера, Г.В. Михайловой, Л.С. Титковой, А.П. Фернхем, П. Хейвен, Т.В. Черкасовой.

Целью данного исследования является изучение состояния конфликтов и выявление проблем студенческих коллективов. Для достижения поставленной цели нами был проведен опрос посредством анкетирования в октябре - ноябре 2014 г. В нем приняли

участие 50 студентов 2 - 3 курсов Новосибирского государственного университета экономики и управления, «НИНХ».

Существенный вклад в изучение понятия конфликтов внесла, прежде всего, социология. Именно в социологии появились первые научные теории, описывающие конфликты в обществе. Стоит отметить, что само понятие конфликта в научной литературе неоднозначно. Большинство определений характеризует конфликт как активное противостояние сторон. Например, Г. В. Осипов указывает, что «конфликт – это форма отношений между субъектами социального взаимодействия, детерминированная противоположностью их интересов. Последние, в свою очередь, обусловлены определенной системой ценностей, идеалов и потребностей, разделяемых социальной группой»[4, с. 313]. Э. Гидденс описывает конфликт как «антагонизм между индивидами или группами в обществе. Конфликт может принимать две формы. Первая — когда происходит столкновение интересов между двумя или более индивидами или группами, вторая — когда люди вовлекаются в активную борьбу друг с другом»[1, с. 507]. А. Г. Здравомыслов, при определении понятия «конфликт», говорит о том, что это «форма отношения с другими потенциальными или реальными субъектами социального действия, мотивация которых обусловлена противостоящими ценностями и нормами, интересами и потребностями»[2, с. 96]. Л. Козер, в свою очередь, называет конфликт «столкновением противоположно направленных, несовместимых друг с другом тенденций в сознании отдельно взятого индивида, в межличностных взаимодействиях или межличностных отношениях индивидов или групп людей, связанным с острыми отрицательными эмоциональными переживаниями»[3, с. 184]. Помимо отрицательного, Л. Козер также выделял и положительное влияние конфликтов. По его мнению, к наиболее важным функциям конфликта относятся следующие:

- Усиление сплоченности членов группы;
- Стимулирование социальных изменений;
- Усиление интегративности социальной системы;
- Повышение степени адаптивности системы к изменяющимся условиям.

Подводя итоги краткого обзора социологических подходов определению понятия конфликта следует отметить, что в социологии существуют совершенно разные точки зрения на конфликт и его роль в общественном развитии. Так, одни ученые выделяют теории, которые полностью отрицают конструктивную роль конфликта с другой стороны, есть теории, провозглашающие в качестве ведущей конструктивную, стабилизирующую роль конфликта в обществе.

Обратимся к результатам нашего исследования. При изучении положительных и отрицательных последствий конфликтов, выяснилось, что для большинства опрошенных (71 %) конфликты носят, прежде всего, отрицательный характер и оставляют негативные последствия, и всего лишь 29 % респондентов отметили положительное влияние конфликтов.

Участие в конфликте для студентов либо дает возможность эмоционально разрядиться (28 %), либо вызывает ощущение раздражения и агрессии по отношению к оппонентам (32 %). Также довольно большой части студентов (40 %) участие ничего не дает, и они не видят смысла вообще участвовать в конфликтных ситуациях, что также свидетельствует о том, что конфликты оказывают на студентов в основном отрицательное влияние.

В литературе авторами выделяются такие общие причины возникновения конфликтов, как: противоположные ориентации вступающих во взаимодействие людей (различие потребностей); идеологические причины; причины экономического и социального порядка; противоречия между элементами социальной структуры. Наше исследование показало, что наиболее частыми причинами конфликтов в студенческих коллективах явились интеллектуальное соперничество (58 %), противоположные ценностные ориентации (26 %) и разница в вероисповедании (16 %). Также респонденты отмечали такие причины, как несходство характеров (14 %), разница в воспитании (8 %), и борьба за лидерство в группе (8 %).

В ходе анализа полученных данных, мы выяснили, что чуть более половины студентов (52 %) отмечали факт возникновения конфликтных ситуаций в их группе, в то время как 36 % - таких ситуаций не наблюдали.

Примерно одинаковое число студентов как вовлекаются в конфликты (46 %), так и смотрят на них со стороны (48 %). Здесь уместно узнать о роли студентов, которую они играли в возникших конфликтных ситуациях. Примерно треть опрошенных предпочитает оставаться в стороне и вообще не ввязываться в возникающие конфликты, те же, кто в конфликтах участвуют, в основном не занимают в них определенной позиции (28 %), чуть меньшее количество людей оказалось зачинщиками конфликтных ситуаций (22 %), а 8 % опрошенных обычно выступают в роли жертвы.

В ряде факторов, способствующих продуктивному процессу работы, благоприятный климат в коллективе занимает лидирующие позиции по степени значимости, так как обучение в таких условиях становится более продуктивным, и студенты способны эффективно работать, абстрагируясь от проблем и неурядиц, происходящих в группе. Так, на вопрос о важности психологического климата внутри группы 80 % респондентов ответили, что он очень важен, однако лишь 68 % опрошенных им удовлетворены, а 30 % - нет.

Мы предположили, что конфликтные ситуации в студенческом коллективе влияют на психологический климат и могут снизить уровень сплоченности группы и уровень ее организации. Наше предположение подтвердилось, потому как большинство респондентов (60 %) отметили понижение уровня сплоченности группы в результате конфликтов.

Основываясь на теории Л. Козера, мы решили выяснить, действительно ли конфликтные ситуации могут являться одним из факторов адаптации студента в группе, на что большая часть опрошенных (66 %) ответила отрицательно, и лишь 6 % отнесли конфликт к адаптационному явлению. Для многих студентов люди, участвующие в конфликтных ситуациях, неприятны для окружающих, и они не хотят общаться с участниками конфликтов, чтобы самим не быть в него вовлеченным. Также у некоторых авторов существует мнение, что конфликт является неким способом познать себя, дать самому себе адекватную оценку. В ходе анализа было выявлено, что 80 % студентов не согласны с данным мнением, но в некоторых ситуациях допускают такой вариант, и только 15 % с этим положением согласились. Это, опять же, свидетельствует о преобладающей негативной оценке студентами конфликтных ситуаций.

Одной из главных отличительных особенностей студенческих коллективов является так называемое «интеллектуальное соперничество», формирующееся в процессе обучения. Проведя анализ исследования, мы выяснили, что и наш университет не является исключением, потому как 60 % опрошенных студентов подтвердили существование такой проблемы в их группе, однако, лишь 36 % отметили, что возникшие проблемы интеллектуального соперничества приводили к острым конфликтам.

Мы посчитали важным рассмотреть не только конфликтные ситуации студентов внутри группы, но и конфликты с преподавателями вуза. Но, как показали результаты анализа полученных данных, большинство студентов (72 % ) удовлетворены отношениями с преподавателями, и 68 % опрошенных отметили, что в конфликтах с ними они не участвовали. Часть студентов, участвующих в конфликтах с преподавателями (24 % ) в качестве основных причин указали неумение преподавателей эффективно организовывать работу группы и несправедливую оценку знаний.

Говоря о стратегиях поведения студентов в конфликтных ситуациях, стоит отметить, что наиболее типичными из них оказались компромисс (35 % ), сотрудничество (32 % ) и уклонение (16 % ), следовательно, большинство студентов предполагает, что конфликты можно обойти стороной, либо решить путем общения и спокойного выяснения создавшейся ситуации. Наиболее эффективными методами урегулирования конфликтов, по мнению студентов, являются воспитательные (56 % ) и структурные меры (32 % ). А в качестве результативных и действенных способов разрешения конфликта внутри группы респонденты предлагали: придерживаться компромисса, стараться пресекать конфликт на самой начальной стадии и проводить совместные мероприятия культурного характера во время учебного года.

Таким образом, нам удалось выяснить, что конфликты в студенческом коллективе существуют, хотя большинство студентов их не поддерживает и старается в них не участвовать, так как это ухудшает психологический климат внутри группы, а, следовательно, влияет и на ее организацию, и на сам процесс обучения. Несмотря на то, что полная бесконфликтность в коллективах невозможна, существующие проблемы лучше решать внутри группы, либо обращаться за помощью к куратору. Если же ситуация становится критической, то в крайних случаях, следует прибегать к административным мерам.

#### **Список использованной литературы:**

1. Гидденс Э. Социология. 2 - е изд., полн. перераб. и доп. - : М.: Едиториал УРСС, 2005. С. 507.
2. Здравомыслов А.Г. Социология конфликта. / А. Г. Здравомыслов. - М., 1996. С. 96.
3. Козер Л. Функции социального конфликта. М., 2005 — 184 с.
4. Осипов Г.В. Социологический энциклопедический словарь М., 1998. С. 303.
5. Судакова Т. Г., Полатида К. О. «Конфликты в студенческом коллективе вуза» // Актуальные вопросы общественных наук: социология, политология, философия, история, №1(42), 2015.
6. Фролов С.Ф. Социология: сотрудничество и конфликты: Учебное пособие. М.: Юристъ, 1997.

© П. А. Нонкина, 2015

## ПРОБЛЕМЫ КОРРУПЦИИ В СОВРЕМЕННОЙ РОССИИ В ПРЕДСТАВЛЕНИИ СТУДЕНТОВ

В настоящее время очень серьезное внимание уделяется профилактике коррупции. К сожалению, ее уровень в нашей стране еще высок. Ученые разных стран целенаправленно и систематически изучают данное явление, в основном используя экономический, социокультурный и социально - антропологический подходы. Значительный вклад в изучение проблем коррупции вносят работы С. Роуз - Аккермана, Р. У. Вишни, А. Шлейфера, Я. И. Гилинского, В. И. Добренькова, О. В. Епархиной. [1, 2, 3, 4, 5, 6, 7]

В связи с выше указанным мы провели социологическое исследование с целью изучить представление студентов г. Ярославля о коррупции.

78 % респондентов указали, что, по их мнению, чаще всего вымогают взятки представители ГИБДД, а также врачи. Второе место (68 % ) по распространенности коррупции занимает система ЖКХ, образование. Далее, по мнению наших респондентов наиболее коррумпированной является сфера политики (63 %).

Мы попытались выявить масштабы участия населения в тех или иных коррупционных схемах. Для этого в анкете был задан вопрос: «Знаете ли Вы о случаях, когда вашим знакомым приходилось давать взятки?». 45 % респондентов знают о таких фактах, 14 % ответили, что не знают, 35 % отказались отвечать на данный вопрос. Среди тех, кто указал, что их знакомым приходилось давать взятки, пояснили, что взятки давали сотрудникам ГИБДД, в частности при сдаче экзамена на вождение транспортным средством соответствующего вида. При этом отметили, что средний размер взятки составил 40 тысяч рублей (25 тысяч за сдачу экзамена за вождение по городу и 15 тысяч рублей за сдачу экзамена на автодроме).

Кроме того, на вопрос: «Приходилось ли вам лично сталкиваться с фактами взяточничества?» только 24 % респондентов ответили положительно. Можно сделать вывод, что ответы студентов о распространенности коррупции в обществе в большей мере связаны со сложившимися стереотипами, а не с личной практикой. СМИ периодически информируют общественность о задержании взяточников среди сотрудников ГИБДД, системы здравоохранения, ЖКХ, образования. В сознании студентов формируется определенный образ современного положения в сфере профилактики коррупции.

Настораживает, что 24 % студентов сталкивались с фактами коррупции. Видимо не достаточно эффективно работают правоохранительные органы в данном направлении. Значит необходимо срочно усилить работу по искоренению коррупционных проявлений в обществе.

По мнению студентов, рост коррупции в нашем обществе связан с низким уровнем и качеством жизни. Многие граждане при существующих зарплатах не в состоянии купить



себе квартиру, иностранную автомашину и т. п. Не случайно 42 % наших респондентов считают, что для уменьшения коррупции необходимо в первую очередь повысить зарплаты, причем в разы.

23 % респондентов указали в качестве основной причины коррупции в России – менталитет народа. По их мнению, как не совершенствуй законодательство, как не повышай эффективность работы правоохранительных органов, какими бы справедливыми не делай заработные платы, все это будет не продуктивно. В частности, данная категория студентов предлагает вернуть в ст. 44 уголовного кодекса РФ «конфискацию имущества» и «смертную казнь», но только для коррупционеров.

Мы считаем, что в первую очередь необходимо в школах, техникумах и вузах заниматься антикоррупционным просвещением, в рамках которого обучать навыкам противодействия коррупции. Повышать правовую грамотность населения и ужесточить уголовную ответственность для коррупционеров.

#### **Список использованной литературы:**

1. Rose - Ackerman S. Corruption and Development // Annual Bank Conference on Development Economics. The World Bank. 1997. Washington, D. C. p. 238.
2. Shleifer A., Vishny R. W. Corruption // The Quarterly Journal of Economics. 1993. V. 107. № 33.
3. Гишинский Я. И. Коррупция // Криминология. СПб.: Питер. 2002.
4. Добренков В. И., Исправникова Н. Р. Коррупция: современные подходы к исследованию: учебное пособие для вузов. М. Академический Проект: Alma Mater. 2009.
5. Епархина О. В. Теоретические основы исследования коррупционных проявлений в РФ: монография. – Ярославль: Литера, 2011. – 236 с.
6. Епархина О. В. Моделирование коррупции // Ярославский педагогический вестник. 2013. № 1. С. 110 - 116.
7. Епархина О. В. Коррупция как фактор развития латентных конфликтов // Конфликтология. 2013. № 1. С. 81 - 91.

© А. С. Овчинников, 2015

#### **УДК 316**

**Е.В.Сайганова**, Канд. соц. наук,  
доцент кафедры социологии молодежи, Социологического факультета  
Саратовского Государственного Университета им. Н.Г.Чернышевского  
г. Саратов

**А.А.Тимофеева**, Студентка 4 курса,  
социологического факультета  
Саратовского Государственного Университета им. Н.Г.Чернышевского

### **ГОСУДАРСТВЕННЫЕ ПРОЕКТЫ И ПРОГРАММЫ СОЦИАЛЬНОЙ ПОДДЕРЖКИ МОЛОДЫХ СЕМЕЙ В РОССИИ**

Семья - малая социальная группа, основанная на браке супругов или ином кровном родстве. Члены семьи крепко связаны между собой духовно, общим бытом и взаимной моральной ответственностью друг перед другом. Но в то же время семья является важным социальным институтом, который удовлетворяет важные потребности современного

общества. Такие потребности, как воспроизведение населения, воспитание подрастающего поколения, передача нравственно - моральных ценностей и культурного наследия.

Сегодня семья, как социальный институт подвергается большим и существенным изменениям. Молодые семьи встречаются на своем пути очень много проблем, эти сложности на данный момент только усугубляются наступившим во всем мире экономическим кризисом, который затронул и Россию, в том числе. Сочетание внешних и внутренних политических проблем иногда ставят молодую семью в настолько тяжелые условия, что самостоятельно она справиться уже не в состоянии. Мы должны помнить о том, какой потенциал несет в себе семья. Но в то же время это одна из самых незащищенных групп среди населения. Высок процент среди браков, заключенных молодежью вследствие случайно наступившей беременности или вовсе уже рожденного ребенка. Из - за этого среди молодежи существует неправильное, искаженное представление об институте семьи и брака. Редки бывают случаи, когда молодая семья не имеет ребенка , будучи уже в браке.

Негативным явлением для семейной молодежной политики является тот фактор, что молодые супруги начинают пользоваться средствами планирования семьи после рождения одного или даже нескольких детей. Так же готовность к семейной жизни включает в себя гражданскую зрелость (сюда можно включить возраст партнеров, образование, наличие профессии, уровень нравственного развития), экономическая состоятельность и конечно же здоровье. Семья может быть создана и в 18 лет. Но как считают врачи, наиболее благоприятный возраст для этого 20 - 28 лет.

Мониторинг опросов на тему счастливых и несчастливых браков (рассматривается уровень удовлетворенности партнеров в браке) показывает, что важную роль играет уровень нравственной зрелости молодых людей. То самое немаловажное условие в готовности при создании семейной ячейки. Что же молодежь подразумевает, когда говорит «нравственно зрелый»? Согласно тем же опросам, для многих это серьезное отношение к браку, в чувстве ответственности за созданную семью, обдуманый подход к выбору партнера, проявление уважения к будущему супругу и, что немаловажно, чуткое отношение к некровнородственным старшим членам семьи. Так же молодые люди отмечают такой аспект, как мотивация к готовности создания семьи. В их понятии основным мотивом являются желание стать самостоятельным, экономически независимым. А так же готовность к рождению и воспитанию детей. Но нельзя упускать из вида такой важный фактор создания семьи, как любовь.

Социологи утверждают, что таких семей среди молодежи почти 80 % . Более рассудительных молодоженов, создающих семью по расчету 7 - 10 % , остальные молодые люди вступают в брак по каким - либо материальным соображениям. В любом случае, по каким бы причинам ни была создана молодая семья, она почти во всех случаях нуждается в социальной поддержке. К числу проблемных молодых семей относят семьи с низким материальным достатком, семьи имеющие члена семьи с зависимостями или семьи с инвалидами. В Федеральном законе «Об основах социального обслуживания населения РФ» комплексная система социального обслуживания населения, включая молодежь, предусматривает предоставление помощи в социально-экономических, медико - социальных, психологических, правовых и иных социальных услуг гражданам.

В настоящее время перед молодыми семьями стоит ряд острых проблем, как отсутствие доступного жилья, безработица, а так же психологические проблемы (такие проблемы часто присущи молодым семьям). Такие проблемы должны решаться с помощью создания государственных проектов и программ. Это наше настоящее. Решение возникающих в молодой семье социальных проблем не может быть реализовано без организации социальной работы и разворачивания деятельности социальных служб для молодежи.

#### **Список использованной литературы**

1. Молодая семья: проблемы и перспективы социальной поддержки // под общей редакцией Е. В. Жижко, С. Д. Чигановой. — Красноярск: РУМЦ ЮО, 2005. — 300 с.
2. Юркевич Н. Г., Красовский А. С., Бурова С.Н и др. Этика и психология семейной жизни: Кн. для учителя. — Мн.: Нар. асвета, 1999.-224с. 3.Гребенников И. В. Основы семейной жизни. М.: Просвещение 2012. - 78с.
4. Федеральный закон от 24.04.2008 N 48-ФЗ (ред. от 18.07.2009) «Об опеке и попечительстве» // СПС Консультант Плюс.
5. Концепция государственной политики в отношении молодой семьи. Сайт образования и науки [Электронный ресурс]. Режим Социальная помощь в жилищной сфере 21.08.2009 07:53// <http://www.ranj.ru/index>.

© Сайганова Е.В. 2015

**УДК 332.135**

**Т.Б. Сальская**

Директор

НОУ «Бизнес - центр»

Новосибирск, Российская Федерация

### **МУЗЕЙНОЕ ДЕЛО В НОВОСИБИРСКОЙ ОБЛАСТИ: ПРОБЛЕМЫ И ПЕРСПЕКТИВЫ**

В Новосибирской области в 2013 году музейная сеть составила 29 музеев. Основной фонд музеев составил более 300 тыс. единиц хранения, рост составил 2 % , как и прежде более 50 % количественного объема основного фонда приходилось на два государственных музея. Впервые в рамках долгосрочной целевой программы «Культура Новосибирской области на 2012 - 2016 годы» муниципальным музеям Новосибирской области были выделены финансовые средства на комплектование фонда. Приобретения в фонды государственных музеев осуществлялось в рамках ведомственной целевой программы «Модернизация деятельности государственных музеев Новосибирской области на основе внедрения информационных технологий в 2012 - 2014 гг.» [1, с. 1].

В 2013 году музеи посетили более 400 тыс. человек, их них около 100 тыс. посетители в возрасте до 18 лет.

В 2012 году стартовал крупный сетевой межмузейный выставочный проект «Земляки», позволяющий актуализировать и сделать доступными для широкой общественности ранее

неизвестные персональные коллекции музеев области. Данный проект Новосибирский государственный краеведческий музей осуществляет в тесном партнерстве с муниципальными музеями Новосибирской области [1, с. 2].

Проект направлен на систематизацию персонального музейного фонда Новосибирской области, выделение наиболее интересных и аттрактивных материалов о людях. На основе отобранных материалов создана выставка «Земляки». Презентация выставки состоялась в апреле 2012 года в Новосибирском государственном краеведческом музее.

В 2012 году Новосибирским государственным краеведческим музеем в сотрудничестве с муниципальными музеями области создан уникальный подробно аннотированный «Путеводитель по фондам Новосибирской области». Коллекции каждого из 29 муниципальных музеев области, принявших участие в данном проекте», систематизированы и представлены в многоуровневой системе поиска предмета.

В 2012 году в Новосибирске прошла I Международная Триеннале современной графики. На четырех этажах музея была развернута масштабная как по количеству, так и по географии участников выставка, значительная по качеству и разнообразию представленного материала. Впечатляет многообразие стилевых решений и индивидуальных творческих стратегий. В экспозиции показаны работы более 250 художников из России и многих стран Европы, Азии, Северной и Южной Америки.

Отмечаем особую роль Музея города Новосибирска не только в музейно - выставочной, но и в общественной жизни города. В 2012 году имел продолжение проект «900 дней братства», посвященный 70 - летию начала блокады Ленинграда. Проект сближает Новосибирск и Санкт - Петербург, демонстрирует созвучие культур, мышления и образа жизни жителей обоих городов [1, с. 4].

Музеем города Новосибирска создана и организуется работа Новосибирской ассоциации музеев. Целью ассоциации является популяризация малых городских и других музеев. В задачи ассоциации входит их информационная и научно - методическая поддержка, организация мероприятий по обмену опытом - все то, что оказывает положительное влияние на формирование музейной культуры Новосибирска.

Музей города Новосибирска гостеприимно предоставляет свои площади для воплощения совместных культурных проектов, экспозиционно - выставочных, социально - общественных и других мероприятий. В Музее города Новосибирска сосредоточена общая база данных по музеям города, для чего многие годы сотрудниками музея велась последовательная работа - издавались печатные каталоги, формировались электронные ресурсы.

Проблемой в музейной сфере города и области, требующей решения, является необходимость обеспечить правовой статус музейных предметов и музейных коллекций, находящихся на хранении в государственных и муниципальных музеях Новосибирской области, т.е. включить их в состав Музейного фонда Российской Федерации.

В соответствии со ст.8 Федерального Закона от 26 мая 1996 года № 54 - ФЗ Включение музейных предметов и музейных коллекций в состав Музейного фонда Российской Федерации производится федеральным органом исполнительной власти, на который возложено государственное регулирование в области культуры, в порядке, установленном положением о Музейном фонде Российской Федерации, после проведения соответствующей экспертизы. Музейные предметы и музейные коллекции считаются

включенными в состав Музейного фонда Российской Федерации со дня регистрации соответствующего факта в Государственном каталоге Музейного фонда Российской Федерации [1, с. 5].

Работа по регистрации музейных предметов и музейных коллекций в Министерство культуры Российской Федерации была начата в 2011 году Новосибирским государственным художественным музеем и Новосибирским государственным краеведческим музеем.

#### **Список использованной литературы:**

1. Ярославцев В.Г. Об основных событиях в области музейного дела в Новосибирской области (по материалам Министерства культуры Новосибирской области) – [Электронный ресурс]. - [2015] – Режим доступа: [http://iupr.ru/domains\\_data/files/zurnal\\_19/Yaroslavcev%20VG%20Osnovnoy%20razdel.pdf](http://iupr.ru/domains_data/files/zurnal_19/Yaroslavcev%20VG%20Osnovnoy%20razdel.pdf)

© Т. Б. Сальская, 2015г.

**УДК 314**

**А.А. Эндрюшко**

Магистрант, 1 курс, «Демография»

НИУ Высшая школа экономики

г. Москва, Российская Федерация

### **АКТУАЛЬНЫЕ ТЕНДЕНЦИИ МИГРАЦИИ МОЛОДЕЖИ В СОВРЕМЕННОЙ РОССИИ**

Население в молодом возрасте является наиболее миграционно активным, поэтому исследование миграции молодежи имеет большое значение в контексте регулирования миграционных процессов.

В 90 - е годы в новых социально - политических и экономических условиях изменились параметры почти всех миграционных потоков в стране. Обозначились новые аспекты проблем миграции различного уровня. В возрастной структуре мигрантов по - прежнему доминируют лица наиболее дееспособных в экономическом и репродуктивном отношении возрастов.

К концу 1990 - х годов произошел более чем двукратный спад внутренней мобильности населения России. В 2000 - е годы меняли место жительства внутри страны около 2 млн. человек или 1,4 % населения в год против 3,3 % в 1989 г. Этот спад является следствием ряда причин, среди которых самое важное значение имеет изменившаяся после крушения СССР практика обеспечения населения жильём [2]. Также, с конца нулевых годов происходит снижение численности молодого населения России (15 - 35 лет). По данным Росстата, оно неуклонно снижается (за 5 лет на 2,4 млн. человек). За последние пятнадцать лет доля людей в возрасте от 15 до 19 лет снизилась с 35 процентов до 26 процентов. Ученые объясняют это так называемыми "демографическими волнами" т.е. спадами и подъемами рождаемости.

Регионами, притягивающими молодое население, являются крупные экономические центры, которые обеспечивают достойную заработную плату и карьерные возможности. Помимо этого, они привлекательны развитой инфраструктурой и более высоким уровнем жизни. Регионы же, активно отдают свое население.

По данным Росстата за 2009 - 2013 гг. наибольший отток населения произошёл из Приволжского ФО, что во многом обусловлено близостью Центрального ФО (в первую очередь Москвы и Московской области), которые привлекли большую часть мигрантов из Приволжского ФО. В субъектах РФ миграция тоже носит неравномерный характер, в частности, из четырнадцати регионов ПФО миграционный прирост в 2009 г. сохранила только Республика Татарстан (2,2 тыс. чел.) (см. табл. 1).

**Таблица 1**

Внутренняя миграция по Федеральным округам за 2009 - 2013 гг.[1]

Регион прибытия	Центральные	Северо-Западные	Южный	Уральский	Дальневосточный	Северо-Кавказский	Сибирский	Приволжский	Итого прибыло / выбыло	Население ФО на 01.01.14
Южный	- 67,581	- 6,873		26,723	36,033	40,549	46,790	23,651	99,292	13,963,874
Центральный		44,997	67,581	57,643	61,130	69,680	87,312	195,207	583,550	38,819,874
Уральский	- 57,643	- 24,698	- 26,723		5,108	27,045	21,626	24,017	- 31,268	12,234,224
Сибирский	- 87,312	- 37,370	- 46,790	- 21,626	16,501	3,068		- 10,195	- 183,724	19,292,740
Северо-Кавказский	- 69,680	- 24,525	- 40,549	- 27,045	341		- 3,068	- 4,995	- 169,521	9,590,085
Северо-Западный	- 44,997		6,873	24,698	30,547	24,525	37,370	39,951	118,967	13,800,658
Приволжский	- 195,207	- 39,951	- 23,651	- 24,017	11,485	4,995	10,195		- 256,151	29,738,836
Дальневосточный	- 61,130	- 30,547	- 36,033	- 5,108		- 341	- 16,501	- 11,485	- 161,145	6,226,640
<b>Итого выбыло</b>	<b>- 583,550</b>	<b>- 118,967</b>	<b>- 99,292</b>	<b>31,268</b>	<b>161,145</b>	<b>169,521</b>	<b>183,724</b>	<b>256,151</b>		

Дальневосточный Федеральный округ *не является лидером по абсолютным показателям миграции* населения, но с учётом малой общей численности населения, выступает лидером по доле населения, мигрировавшего в другие федеральные округа. За 5 лет (с 2009 по 2013 гг.) из этого округа уехало около 2,6 % общей численности населения. Это единственный округ, где почти все субъекты, входящие в него, имеют отрицательное миграционное сальдо. Больше всего убывает население в Республике Саха (Якутии), Магаданской области и Чукотском автономном округе, а также в Камчатской и Сахалинской областях. Здесь, как ни в одном другом округе России, миграция выступает мощным фактором сокращения общей численности населения [3].

В Сибирском федеральном округе, по данным Новосибирскстата, в первом полугодии 2014 года миграционная убыль численности населения округа составила 270 человек. Наибольшая миграционная убыль среди регионов СФО наблюдалась в Иркутской области (число выбывших превысило прибывших на 2880 человек). Наибольший миграционный прирост показала Новосибирская область – 5150 человек.

Регионами - лидерами в привлечении внутренних мигрантов по - прежнему выступают такие крупные центры, как Москва, Санкт - Петербург, а также Краснодарский край [1]. Москва и Московская область продолжают выступать в качестве первостепенного центра притяжения населения, в особенности молодежи, регионов со всей России. Все остальные регионы отдают население столичному региону на протяжении десятилетий. За период 1991 - 2012 гг. один только внутристрановой миграционный прирост Столичного региона (3,75 млн.) превысил население всего Киева. Несмотря на более скромные масштабы притока, Санкт - Петербург и Краснодарский край также притягивали население со всей страны. Более того, по оценкам экспертов, Санкт - Петербург сейчас составляет большую конкуренцию Москве и меняет вектор основного потока внутренней миграции молодежи.

### **Список использованной литературы**

1. Внутрirosсийская миграция по территориям прибытия и выбытия («шахматка» по федеральным округам) [Электронный ресурс] / Федеральная служба государственной статистики, от 19.05.2014. – Электрон. текстовые дан. – Документ для скачивания доступен по ссылке: [http://www.gks.ru/free\\_doc/new\\_site/population/demo/migr3.xls](http://www.gks.ru/free_doc/new_site/population/demo/migr3.xls).
2. Зайончковская Ж.А. Федеральные округа на миграционной карте России / Ж.А. Зайоновская // Регион: экономика и социология, 2012. – №3 (75). – С. 3 - 18.
3. Карачурина Л. Б. Демографические факторы динамики миграционной активности населения России: современная ситуация и перспективы [Электронный ресурс] / Л.Б. Карачурина // Демоскоп Weekly. – 2007. – №285 - 286. – Режим доступа: <http://demoscope.ru/weekly/2007/0285/analit06.php>, свободный

© А.А. Эндрюшко, 2015

### **АВТОЗАПРАВОЧНЫЕ СТАНЦИИ КАК ИСТОЧНИК НЕГАТИВНОГО ВОЗДЕЙСТВИЯ НА ПОЧВЕННУЮ СРЕДУ**

Проливы и утечки нефтепродуктов в процессе эксплуатации автомобильных заправочных станций являются значительным фактором загрязнения воздуха, почвы, водоемов. Доля АЗС в общей эмиссии загрязнения атмосферного воздуха крупных городов составляет 8 - 10 % . По характеру воздействия источники загрязнения окружающей среды АЗС разделяются на постоянно действующие, периодические и случайные.

Если на предприятиях существуют более или менее эффективные системы очистки, уменьшающие экологическую опасность производства, то автотранспорт представляет собой практически неконтролируемый многопрофильный источник загрязнений. На сегодняшний день контролируется содержание CO, CH и других веществ в выбросах двигателей, но этого совершенно недостаточно. При этом неизбежно возрастает их негативное воздействие на окружающую среду. Актуальной экологической проблемой является воздействие АЗС на почвогрунты и грунтовые воды.

Основным источником попадания нефтепродуктов в землю являются выбросы автотранспорта, углеводороды, попадающие в почву с талым снегом и дождевыми стоками, утечки на объектах их хранения и переработки, несанкционированные свалки строительного и бытового мусора, проливы при заправке автотранспорта топливом и др. На современных АЗС, имеющих герметичное оборудование, вероятность подземных утечек топлива минимизирована, однако количество проливов у топливораздаточных колонок и на площадке слива топлива остается высоким (до 100 г на 1 т бензина и 50 г на 1 т диз. топлива). Попадающие на поверхность нефтепродукты фильтруются вертикально через толщу почв зоны аэрации и достигают уровня грунтовых вод, где происходит их накопление и растекание по водонесному горизонту.

Также загрязнение почв и подземных вод на территориях АЗС может быть обусловлено утечками нефтепродуктов. Причинами утечек могут быть разные дефекты и разгерметизация резервуаров, аварийные проливы, потери при наполнении и опорожнении резервуаров и других емкостей, неисправности технологического оборудования. Основная особенность утечек заключается в том, что они носят неравномерный по площади и во времени характер. Например, утечки со скоростью две капли за 1 сек приводят к потери 130 л / мес нефтепродуктов. Утечки в виде капель, переходящих в тонкую струю, достигают 200 л / мес, а истечение в виде струи толщиной 2,5 мм приводит к потерям до 2,5 м<sup>3</sup> / мес. Другая важная особенность утечек на объектах нефтепродуктообеспечения заключается в том, что они происходят (или могут происходить) в течение всего срока функционирования этих объектов. Поэтому, несмотря на ограниченность во времени каждой отдельной утечки, вследствие попеременного возникновения утечек будет происходить постоянное загрязнение территории объекта в течение всего срока его эксплуатации.

На современных АЗС, имеющих герметичное оборудование, вероятность подземных утечек топлива минимизирована, однако количество проливов у топливораздаточных колонок и на площадке слива топлива остается высоким (до 100 г на 1 т бензина и 50 г на 1



т дизтоплива). От проливов, движения автотранспорта и атмосферных выпадений фиксируется высокое загрязнение поверхностного стока.

Влияние загрязненного поверхностного стока на почвенную среду особенно интенсивно, если отсутствует ливневая канализация и очистка стока. В настоящее время не все АЗС имеют закрытые системы водоотведения и очистные сооружения. Но даже в тех случаях, когда такие системы имеются, с не замощенных поверхностей, газонов и через трещины в покрытиях, часть загрязненного стока попадет в почвогрунты (от 10 до 30 % объема). Нефтепродукты являются токсичными веществами третьего класса опасности. Попадая в почву, они образуют пленку, ухудшающую воздухо- и водообмен. В результате погибают все растения и микроорганизмы. Процесс разложения нефтепродуктов протекает крайне медленно. За три - четыре года происходит окисление некоторых компонентов. Образуются пирены, которые через 25 - 30 лет превращаются в самые токсичные вещества первого класса опасности – бензапирены. Исследований по состоянию почвогрунтов в районе АЗС недостаточно. Это отчасти объясняется тем, что загрязнение почв нефтепродуктами в нашей стране не нормируется. Поэтому, с точки зрения комплексного воздействия на почвенную среду и биосферу такие исследования необходимы. Следует учитывать, что в составе нефтепродуктов присутствуют такие опасные вещества, как бензол, стирол, толуол, ксилол и др. По результатам исследований возможна разработка инженерных методов рекультивации и реабилитации нефтезагрязненных почв.

Если считать важнейшим показателем загрязнения уровень подвижности химических элементов в почве, то под устойчивостью к загрязнению следует понимать способность почв переводить загрязнение вещества в прочно фиксируемое состояние. Устойчивость почв к загрязнению преимущественно обусловлена такими свойствами, как емкость катионного обмена, рН, содержание гумуса. Очевидно, что и мероприятия по рекультивации загрязненных земель должны основываться на увеличении поглощательной способности почв и оптимизации почвенной кислотности.

### **Список использованной литературы:**

1. Шалай В.В. Проектирование и эксплуатация нефтебаз и АЗС. Учебное пособие. / В.В. Шалай – Омск: Издательство ОмГТУ, 2010. – 296 с.
2. Беляев А.Ю. Влияния автозаправочных станций (АЗС) на геологическую среду. – Изд - во «Московский государственный строительный университет», 2003.

© А.Б. Востриков, 2015

### **УДК 556.3**

**И. А. Гаев**, студент 1 курса геолого - географического факультета  
**М. С. Голубничая**, магистрантка 1 курса геолого - географического факультета  
ФГБОУВПО "Оренбургский государственный университет"  
Оренбург, Российская Федерация

## **ПРЕДЛОЖЕНИЯ ПО ВОДОУСТРОЙСТВУ К ГЕНЕРАЛЬНОМУ ПЛАНУ ГОРОДА**

Города, в пределах которых имеются реки и водоемы, значительно выигрывают в эстетическом и ландшафтно - экологическом отношении. Именно поэтому города и возникали по берегам рек и озер. Оренбург и Орск не были исключением. Река Урал в

первой половине 18 века была многоводной. Российская экспедиция под руководством И.К. Кириллова, основавшая Оренбург 1 на месте современного Орска в 1736 г., перемещалась туда из Башкирии по реке на пароходах. Урал был полноводным, а его берега и весь водосбор были покрыты густым лесом. По мере освоения территории Оренбуржья лес вырубался, несмотря на жесткие меры по его сохранению, предпринятые еще В.Н. Татищевым. Уже П.И. Рычков в 50 - е гг. 18 в. обратил внимание на процессы обмеления Урала, увязав эти процессы с массовой вырубкой лесов по его берегам. Писатель С.Т. Аксаков вошел в историю, как певец леса и воды, поэтически раскрыв связь обводненности территории с ее залесенностью. Еще многие представители отечественной науки и литературы раскрывали и воспевали связь воды и леса. Но лес вырубался и продолжает вырубаться, что иссушает и опустынивает Оренбургские степи. Процессы опустынивания территории Оренбуржья был замечен руководством страны, и в тяжелейшие для народа послевоенные 40 - е годы был принят и осуществлен план по преобразованию природы с массовой посадкой лесов в полосе гора Вишневая – Каспийское море. Но за последние 20 лет активизировались процессы опустынивания территории Оренбуржья, чему способствуют антистольпинские реформы с массовой ликвидацией деревень и поселков, с разрушением систем образования и здравоохранения. Прекращены работы по систематическим лесопосадкам, Лесные насаждения, стихийно вырастающие в поймах обмелевших рек, уничтожаются так же стихийно, поскольку даже учет их отсутствует.

Фермерам невозможно выращивать скот без воды. Приходится мелкие речки и ручьи перегораживать. Средств и сил для строительства капитальных плотин из камня и бетона у мелких хозяйств просто нет. Поэтому при помощи бульдозеров устраиваются временные земляные плотины, создавая временные водоемы для летнего водопоя скота, которые в период паводков сносит, заиляя ниже по течению речную сеть. При этом, пропадают родники, а сама река превращается в обмелевший грязный поток.

В настоящее время продолжается утрата лесной растительности, особенно в юго - восточной и юго - западной частях области, где лесная площади под с растительностью местами не превышают  $1 \div 2$  % территории, а в целом по области приближается к 4 % .

В этих условиях в Оренбурге необходимо иметь в своем Генеральном плане развития комплекс гидролого - гидрогеологических карт и план по улучшению водохозяйственной обстановки. Это позволит восстановить утраченные, заиленные родники и не только изучить гидролого - гидрогеологический режим территории города, но и восстановить наиболее ценные в историко - культурном, эстетическом и ландшафтно - экологическом отношении зоны. Это позволит усилить рекреационную и туристическую привлекательность города и Оренбуржья. Станет возможным создание микро - аквапарков с ландшафтным обустройством и рекреационным использованием.

Создание картографической ландшафтно - родниковой основы для Генерального плана развития города позволит разработать рекомендации по подходу к проблеме комплексного использования и охраны водных ресурсов, сохранению и совершенствованию городского ландшафтно - экологического каркаса, ценностной оценки городских земель и созданию природного аквапарка с обустройством родников, обеспеченных санитарно - защитными зонами.

Территория города Оренбурга слабо гидрогеологически изучена. Отсутствует кондиционная гидрогеологическая карта территории города. Практически не изучены фильтрационные свойства слабо проницаемых слоев и интервалов гидрогеологического разреза. Несколько лучше изучены русловые отложения долин рек Урала и Сакмары, и слабо изучены песчано - алевролитовые пласты верхнепермских пород. Их гидрогеологические параметры исследованы локально и в большинстве случаев информация о параметрах, характеризующих их фильтрационные свойства опираются на данные косвенных оценок. Для песчаных разностей есть отдельные сведения о их гранулометрическом составе, что позволяет расчетным путем определить ориентировочно их фильтрационные свойства. Для слабопроницаемых пород данные по гранулометрическому составу отсутствуют, и это препятствует определению их фильтрационных свойств. В связи с этим фильтрационные свойства и проницаемых и слабо проницаемых пород в разрезе определяются не по количественным показателям, а по ориентировочным качественным признакам, в значительной степени условным.

К хорошо проницаемым породам отнесены песчано - гравийно - галечные русловые отложения в долинах рек, песчаники и трещиноватые алевролиты верхней перми, лобые насыпные грунты. Макропористые лессовидные суглинки, широко развитые в районе Малой земли и в Южном поселке, обладают свойством транспортировать воду под действием капиллярных сил. Воды капиллярной каймы поднимаются над уровнем грунтовых вод на высоту более 6 м. и могут подтапливать подвалы зданий и застраиваемые территории в целом даже при достаточно глубоком залегании уровня грунтовых вод. Поэтому выделение таких площадей на городских картах с указанием мероприятий по предотвращению подтопления имеет большое практическое значение для планирования и проектирования дальнейшей застройки территории города.

Специфика водного стока в долине р. Урал заключается в крайней его неравномерности. 80÷96 % годового стока приходится на короткий период в 1.5÷2 месяца весеннего паводка. В течение всего остального года Урал маловоден. Для восстановления его водности необходимо в несколько раз увеличить лесистость в бассейне, что, конечно, надо предусмотреть в стратегических планах развития не только Оренбуржья, но и Челябинской области и Башкортостана. Но решение этой задачи потребует усилий нескольких поколений. Что же сегодня возможно сделать для города? Понятно, что при равнинном рельефе не целесообразно строить высокие плотины с созданием крупного водохранилища. Будут затоплены большие площади плодородных земель не только в пойме, но и на надпойменных террасах. Мировая практика знакома со строительством малых плотин высотой 2 - 5 метров, в зависимости от особенностей рельефа, геологического строения и инфраструктуры территории. Подъем уровня воды в реке в пределах городской черты всего на 2 м. позволит резко повысить рекреационные качества городской среды и ее туристическую и рыбохозяйственную привлекательность. Как и 60 лет назад, Урал снова обретет многочисленный маломерный флот. Вырастут, как грибы турбазы, дома рыбаков, дома отдыха, лечебных и развлекательных учреждений.

Для улучшения качества окружающей среды необходимо сосредоточить вокруг водоемов работы по лесопосадкам, укреплению и залужению склонов долины. Эти работы необходимо вести параллельно с освоением водоемов и их берегов по соответствующее строительство для организации отдыха трудящихся. Только путем превращения Урала в

более крупный водоем станет возможно создание аквапарка и мини аквапарков, туристических баз, лодочных станций и других объектов, необходимых для отдыха и лечения оренбуржцев.

© И. А. Гаев, М. С. Голубничая, 2015 г.

УДК 556.3

**И. А. Гаев**

студент 1 курса геолого - географического факультета

**М. С. Голубничая**

магистрантка 1 курса геолого - географического факультета  
ФГБОУВПО "Оренбургский государственный университет"  
Оренбург, Российская Федерация

### **ЧИСТАЯ ПИТЬЕВАЯ ВОДА – ЭТО НАШЕ ЗДОРОВЬЕ**

Настоящая статья подготовлена по материалам Института экологических проблем гидросферы при Оренбургском госуниверситете в связи с резким обострением вопросов, связанных с питьевым водоснабжением на урбанизированных территориях. В эпоху научно - технической революции и невиданных ранее масштабов урбанизации резко ускорились процессы трансформации природных вод. Поэтому исключительное значение приобретают вопросы методики экологических исследований при решении вопросов водоснабжения населения. В условиях широкого развития процессов загрязнения в развитых странах мира питьевые воды выделяются из общей системы хозяйственно - питьевого водоснабжения. Организм человека на 60 - 80 % состоит из воды, и потеря 6 - 8 % вызывает обморок, а при 12 % останавливается сердце. По данным ВОЗ, более 80 % заболеваний человека связаны с плохим качеством питьевой воды. Поэтому проблема доброкачественной питьевой воды является важнейшей биологической, экологической, продовольственной и социально - бытовой проблемой, а так же проблемой здравоохранения.

Водоснабжение большинства городов России исторически сложилось за счет поверхностных водоемов. С ростом городов воды стало не хватать и значительно ухудшилось ее качество. Развитие промышленности и сельского хозяйства, недостаточная эффективность природоохранных мероприятий привели к загрязнению водоёмов. В бассейне Урала, в речных и озёрных водах стали развиваться сине - зелёные водоросли, которые считаются раковой опухолью планеты. В воду попадают нефтепродукты, фенолы, хлор, тяжёлые металлы, радиоактивные и другие токсичные вещества, вызывающие экологический иммунодефицит, аллергические, онкологические заболевания, болезни сердца и кишечно - желудочного тракта.

Значительно загрязняются и внутригородские водопроводные сети. В Оренбурге с 0,5 млн. жителей их протяжённость превышает 1000 км. Вода хорошего качества, пройдя по грязным трубам, в квартирах уже не отвечает санитарным требованиям, и обеспечить ее питьевое качество при централизованной системе водоснабжения практически невозможно.

По санитарным нормам на каждого жителя города требуется воды в среднем 200÷250 л / сут. Чтобы получить воду хорошего качества требуются не только дорогостоящие технологии водоподготовки, но и регулярная замена водопроводной системы, что не реально. То есть при действующей концепции хозяйственно - питьевого водоснабжения, население обречено пить некачественную воду. Но если общество пойдёт на такие затраты, то горожане будут мыть полы и стирать бельё дорогостоящей водой питьевого качества, что абсурдно.

Поэтому выдвинута новая концепция разделения потоков воды питьевого и хозяйственно - бытового назначения. По действующим нормам питьевой воды на человека требуется 2÷2,5 л / сут. Сохраняя действующую систему водоснабжения для хозяйственно - бытового назначения, предлагается создавать новые фирмы для питьевого водоснабжения.

Сегодня в России уже существуют фирмы, которые производят и продают населению бутилированную воду. Но эта вода по цене большинству населения недоступна, поскольку стоимость этой воды зависит от расходов транспортных и стоимости технологических линий розлива воды. А геолого - гидрогеологические методы исследований доказали возможности каптажа чистых питьевых вод в непосредственной близости от потребителя. Небольшие месторождения таких вод есть в пределах каждого города с эксплуатационными запасами достаточными для обеспечения населения чистой и недорогой питьевой водой. Весомый аргумент в пользу этой концепции водоснабжения — это участвовавшие случаи чрезвычайных ситуаций на водоёмах. Централизованные системы водоснабжения легко загрязняются, и трудно устраняются угрозы для здоровья и жизни населения больших территорий. Аварии на небольших месторождениях подземных вод менее вероятны, что благоприятствует организации питьевого водоснабжения на случай чрезвычайных ситуаций. В городах Оренбуржья геолого - гидрогеологические данные благоприятны для строительства водозаборов с сертифицированной питьевой водой. Такие работы начались, и затраты на них окупаются за 2÷3 года. Себестоимость воды значительно ниже бутилированной, завозимой из других регионов за счёт снижения транспортных расходов, стабильных, больших объёмов продаж со строительством ларьков по продаже воды, применением спецмашин и строительством специальных водоводов. В первую очередь, чистой водой обеспечиваются детские и больничные учреждения.

Итогом реализации этой концепции питьевого водоснабжения станет улучшение здоровья населения, снижение его заболеваемости и смертности, повышение работоспособности, снижение затрат на лекарства и лечение, обеспечение водой на случай ЧС. Большое значение приобретают вопросы и сохранения лесной растительности и озеленения районов водозаборов, а так же изоляции от загрязнителей. Требуется надёжно отделить бассейны чистой воды от загрязнённых вод. Для решения этой задачи в Институте экологических проблем гидросферы при Оренбургском госуниверситете разрабатываются барьерные технологии и получен ряд патентов. Институт готов совместно с заинтересованными фирмами внедрять их в совместные проекты на благо и здоровье населения урбанизированных территорий.

Авторы будут признательны всем лицам и организациям за отклики, предложения, советы и пожелания по вопросу повышения уровня здоровья населения за счет повышения качества питьевой воды.

© И. А. Гаев, М. С. Голубничая, 2015 г.

**А. С. Князькова,**  
Магистрант 1 курса  
факультета информационных технологий  
Новокузнецкий институт (филиал)  
Кемеровского государственного университета  
Г. Новокузнецк, Российская Федерация

## **АНАЛИЗ ПОДХОДОВ К ОЦЕНКЕ ЭКОЛОГИЧЕСКОЙ НАГРУЗКИ ТЕРРИТОРИИ**

Рост населения, интенсификация добычи и выбросов, загрязняющих Землю, приводят к коренным изменениям в природе и отражаются на самом существовании человека. Часть из таких изменений чрезвычайно сильна и настолько широко распространена, что возникают глобальные экологические проблемы.

Существуют серьезные проблемы загрязнения атмосферы, вод, почв и т.д. Проблемы возникают в результате такого взаимодействия природы и человека, при котором антропогенная нагрузка на территорию превышает экологические возможности этой территории, обусловленные её природно - ресурсным потенциалом и общей устойчивостью природных комплексов к антропогенным воздействиям.

Экологическая ситуация, которая сложилась во многих регионах, становится важным фактором, определяющим инвестиционную привлекательность региона.

Туризм является одним из видов природопользования. В последние несколько лет, развитие туризма требует вовлечения в деятельность человека природных ресурсов.

Влияние туризма на развитие любого региона зависит от туристско - рекреационного потенциала территории и конкретной политики, проводимой государственными органами власти всех уровней в сфере туризма и физической рекреации.

Экологический фактор оказывает наиболее существенное влияние на развитие туристско - рекреационной деятельности. Необходимость оценки допустимой нагрузки на объекты рекреационного значения связана с реализацией в настоящее время ряда проектов и программ по развитию особых экономических зон туристско - рекреационного типа в рамках реализации закона РФ №116 - ФЗ от 22.07.2005 года «Об особых экономических зонах в Российской Федерации»[5].

В этой связи особую актуальность приобретают вопросы оценки допустимой рекреационной нагрузки на территорию, разработки инструментов по обоснованию и принятию управленческих решений с учетом экологической емкости территории.

Особо это касается проектов, связанных с созданием рекреационных объектов в городах, на территориях природного комплекса и др.

Под понятием «рекреационная нагрузка» принято понимать степень непосредственного влияния отдыхающих людей на природные компоненты. Выражается числом людей или человеко дней на единицу площади за определенный отрезок времени [6].

Экологическая рекреационная емкость территории – это количественно выраженная способность территории или акватории обеспечивать некоторому числу людей психофизиологический комфорт для отдыха и оздоровления без деградации природной

среды или антропогенных элементов в ландшафте. Большинство авторов экологическая рекреационная емкость территории рассматривается как составной элемент, определяющий воздействием человека либо сферы обеспечивающей его жизнедеятельность, отдых на атмосферу, гидросферу, литосферу [1].

Рекреационная деятельность, прежде всего, направлена на организацию отдыха граждан, развитие прилегающих населенных пунктов, а также ознакомление граждан с различными природными богатствами. Такие требования могут быть реализованы благодаря экономической поддержке государства, поэтому рекреации, разрабатываемые как туристические центры, имеют большое значение.

Оценки рекреационной емкости территории очень важны при обосновании градостроительных решений и привлечения инвестиций в развитие региона.

Целью данного исследования является анализ отечественных и зарубежных методик определения рекреационных нагрузок и рекреационной емкости территории.

В основе многих исследований рекреационных нагрузок территории лежит положение о стадиях «рекреационной дигрессии» Н. С. Казанской, которая выделила и описала 5 стадий рекреационной дигрессии.

В основе данной методики лежит сравнительная характеристика данных по различным стадиям дигрессии одного и того же типа природных комплексов и по одинаковым стадиям дигрессии различных типов природных комплексов.

Согласно ОСТ 56 - 100 - 95, предельно - допустимые значения рекреационных нагрузок - это результаты измерений на пробных площадях третьей стадии рекреационной дигрессии [9]. Однако зафиксированное на момент третьей дигрессии количество рекреантов не обязательно является той нагрузкой, которая вызвала деградацию ландшафтов [2].

При наличии множества методик оценки рекреационного потенциала и различных показателей привлекательности мест отдыха в настоящее время нет общепринятых критериев оценки рекреационных территорий.

Отсутствует единый подход, терминология и критерии, позволяющие определить или прогнозировать факт достижения предельной нагрузки на рекреационную территорию, связанный с пребыванием на ней туристов [7]. Отсутствует организационно - экономический механизм, который регулировал бы рекреационную нагрузку на территорию и позволяющий предотвратить возникновение кризисной ситуации.

Так, Тарасова О. Ю. Для проведения комплексной экологической оценки рекреационных территорий предлагает следующую систему поэтапного изучения состояния мест отдыха, которая позволит не только оценить рекреационные ресурсы, но и определить влияние рекреации на них.

- 1) Оценка качества окружающей среды и ее изменения при рекреационном воздействии
- 2) Оценка привлекательности природных комплексов для рекреационных целей.
- 3) Определение воздействия рекреации на природные комплексы.

При измерении рекреационной нагрузки используются рекомендации ОСТ 56 - 100 - 95, применяя метод пробных площадок и регистрационно - измерительный [8].

Настоящий стандарт устанавливает применяемые в науке и производстве методы и единицы измерения рекреационных нагрузок на лесные природные комплексы, обязательные для охраны окружающей природной среды, организации пользования лесным фондом в культурно - оздоровительных, туристских и спортивных целях,

проектирования, строительства и эксплуатации объектов культурно - оздоровительного, туристского и спортивного назначения на землях лесного фонда.

В работе Тарасовой О. Ю. применялся метод пробных площадок, который предназначен для характеристики территориального варьирования рекреационных нагрузок в лесных природных комплексах и основан на закладке пробных площадей способом типичной выборки.

Данная система поэтапного изучения рекреационных территорий позволила разработать алгоритм экологической оценки лесных рекреационных территорий и сопряженных с ними земель.

Также, Сарсембаева Д. Е. и Черныш Н. А., в своей работе «Экологические аспекты рекреационной деятельности» для измерения рекреационной нагрузки применяют следующие две единицы измерения;

1) единовременное количество отдыхающих вида отдыха на единице площади в среднем за учетный период, обозначение - P;

2) суммарное время вида отдыха на единице площади за учетный период, обозначение - i.

Эти единицы связаны между собой следующими соотношениями, позволяющими перейти от одной к другой;

$$i = T * X * P \text{ (2.1)} \text{ и } P = i * X * T - 1$$

где: i - час / га вида отдыха за учетный период;

P - чел. / га вида отдыха среднее единовременное за учетный период;

T - продолжительность учетного периода в часах.

Рекреационная нагрузка является тем показателем, который отражает совокупное воздействие рекреационной деятельности на территорию.

В отношении существующего опыта нормирования рекреационных нагрузок необходимо отметить следующие особенности.

Помимо различных факторов, которые играют большую роль в сохранении биологического и ландшафтного разнообразия, существует необходимость корректировки самих допустимых норм.

Основной метод проведения мониторинговых исследований, связанных с воздействием рекреантов, – периодические наблюдения на ключевых участках. Таковыми могут быть пробная и / или контрольная площадь, профиль, стоянка туристов, экскурсионный маршрут и т.п.

В программу мониторинга на ключевых участках должен входить комплекс мероприятий по слежению за состоянием основных компонентов природного комплекса, которое косвенно отражает последствия пребывания туристов и отдыхающих на данной территории. Приведем примеры такого влияния: вытаптывание, загрязнение воды, обеднение флоры, обеднение фауны и т.д.

#### **Список использованной литературы:**

1. Дьяков И. М., Царенко Н. В. «Проблемы обеспечения рекреационной емкости курортной территории». Проблемы материальной культуры - Экономические науки.



2. Н. В. Соболев, А. В. Байчибаева, А. В. Данчева «Экологическая рекреационная емкость как мера запаса лесных рекреационных ресурсов». - Журнал Аграрный вестник Урала № 5 (84), 2011 г.

3. Ермакова А. А. Проблемы определения рекреационных нагрузок и рекреационной емкости территорий. - Журнал Вестник ВГУ, серия: География. Гэоэкология, 2009 г. № 2

4. Стандарт отрасли ОСТ 56 - 100 - 95 «Методы и единицы измерения рекреационных нагрузок на лесные природные комплексы» (утв. приказом Рослесхоза от 20 июля 1995 г. N 114)

5. Безгубов В.А., Часовников С.Н. Обзор существующей системы экономических инструментов охраны окружающей природной среды в РФ // В сборнике:Наука и образование Белово, 2015. С. 312.

6. Вержицкий Д.Г., Безгубов В.А., Старченко Е.Н., Часовников С.Н. перспективы развития экологических рынков в регионах Сибирского Федерального Округа // Фундаментальные исследования. 2015. № 6 - 3. С. 560.

7. Старченко Е.Н., Часовников С.Н. Разработка рыночных механизмов устойчивого экологического развития промышленно - развитых регионов // Вестник Кемеровского государственного университета. 2014. № 3 - 3 (59). С. 260.

8. Часовников С.Н., Старченко Е.Н., Вержицкий Д.Г. Формирование рыночных механизмов экологического рынка промышленно - развитых регионов (на примере Кемеровской области) // Вестник Кемеровского государственного университета. 2014. № 3 - 3 (59). С. 269.

9. Старченко Е.Н., Часовников С.Н. Опыт работы научной школы по направлению «Разработка рыночных механизмов устойчивого экологического развития промышленно - развитых регионов» // Вестник Кемеровского государственного университета. 2013. № 3 - 2 (55). С. 151.

© А. С. Князькова, 2015

## УДК 574.4

**Е.Е. Малезик, Е.А. Ханкишиева**

студент

естественно - географический факультет

Брянский государственный университет

г. Брянск, Российская Федерация

## **ФИЗИЧЕСКИЕ ПОКАЗАТЕЛИ ОФИСНЫХ ПОМЕЩЕНИЙ**

Человек и окружающая среда находятся в постоянном взаимодействии. Современный человек большую часть своего времени (до 90 % ) проводит в помещениях жилых и общественных зданий, т.е. в условиях искусственной замкнутой среды, по своим параметрам существенно отличающейся от наружной (городской) среды [1, с. 24, 60, 85]. Характерной особенностью внутренней среды помещений является её многокомпонентность и многофакторность влияния на человека. Действие этих факторов,

хотя и характеризуются малой интенсивностью, имеют, как правило, высокую степень экспозиции. Для избегания таких негативных воздействий следует соблюдать нормативные требования к параметрам микроклимата. Цель работы – исследовать оценку основных микроклиматических и функциональных параметров помещений. Методы исследования – метод определения атмосферного давления, метод определения влажности воздуха, метод измерения освещенности кабинетов, метод измерения температуры воздуха в помещениях [2, с. 18, с.56; 3, с.4].

В результате проведенной оценки основных микроклиматических параметров помещения нам удалось сравнить изменения в параметрах основных учебных аудиторий за шесть лет. Основные результаты занесены в таблицу.

Таблица – Общие показатели микроклимата и гигиенических показателей помещений естественно - географического факультета

Характеристики помещений № кабинета	T <sup>0</sup> C		D %	K <sub>a</sub>	V <sub>CO2</sub>	СК	S <sub>1</sub>	V <sub>1</sub>
	зимой	весной						
545	+17	+24	39	0,02	2,1	0,25	2,5	0,5
544	+18	+24	40	0,02	3,2	0,25	2,5	0,5
504	+19	+26	38	0,02	3,2	0,25	2,5	0,5
503	+21	+25	44	0,02	3,2	0,25	2,5	0,5
540	+16	+23	68	0,02	2,1	0,25	2,5	0,5
535	+17	+22	61	0,02	1,82	0,25	2,5	0,5
533	+15	+21	68	0,04	1,08	0,25	2,5	0,5
509	+18	+20	71	0,04	2,1	0,25	2,5	0,5
511	+18	+20	63	0,04	0,76	0,25	2,5	0,5
514	+19	+22	61	0,04	0,96	0,25	2,5	0,5
517	+16	+22	59	0,04	1,28	0,25	2,5	0,5

T<sup>0</sup>C – температура воздуха зимой и весной на высоте 1,5 м. Норма: теплый период 20 – 22<sup>0</sup>C, холодный период – 18 – 22<sup>0</sup>C. D – относительная влажность. Норма – 55 – 65 %. K<sub>a</sub> – коэффициент аэрации. Норма – 1,50. СК – световой коэффициент. Норма: 1,4 – 1,6. V<sub>1</sub> – объем помещения, приходящийся на 1 человека. Норма – 0,5 м<sup>3</sup>. S<sub>1</sub> – площадь помещения, приходящаяся на 1 человека. Норма – 2,5 м<sup>2</sup>. V<sub>CO2</sub> – концентрация CO<sub>2</sub> в помещении (частей). Норма – 1,00.

Была также проанализирована воздушная среда на содержание диоксида углерода (CO<sub>2</sub>). Все проведенные исследования показали, что в течение учебного дня концентрация CO<sub>2</sub> всегда превышала нормальный уровень в химических лабораториях.

Анализ воздушной среды на присутствие одного из сильнейших загрязнителей воздуха – диоксида азота показал, что большого превышения ПДК<sub>СС</sub> и ПДК<sub>мр</sub> по NO<sub>2</sub> в аудиториях не наблюдалось. Максимум концентрации наблюдался с 12 до 16 ч. Он составлял 0,13 – 0,15 мг / м<sup>3</sup>, т.е. превышал ПДК<sub>мр</sub> в 1,5 раза (ПДК<sub>мр</sub>(NO<sub>2</sub>) = 0,085 мг / м<sup>3</sup>). В основном это наблюдалось при интенсивном использовании на занятиях азотной кислоты. Мониторинговые исследования также показали небольшое превышение концентрации NO<sub>2</sub> в воздухе химических аудиторий в сентябре – ноябре.

Анализ воздушной среды на содержание диоксида серы (IV) показал, что его концентрация в течение рабочего дня находится в пределах ПДК, исключая локальные выбросы.

В ходе исследований выяснено, что не менялись показатели по световому коэффициенту, площади и объему, приходящихся на одного человека. В качестве основных мониторинговых критериев для оценки качества среды обитания человека в общественных помещениях рекомендованы микроклиматические и визуальные параметры, которые легко изучить, сравнить с гигиеническими нормативами, а также можно корректировать. Также анализ данных показал, что не все параметры микроклимата находятся в пределах нормы. В частности, значительное отклонение от нормативов наблюдается в температурном режиме, и аэрации помещений, содержании CO<sub>2</sub>. Показано, что все визуальные параметры и некоторые микроклиматические данные можно корректировать, приводить к условной гигиенической норме.

#### **Список используемой литературы:**

1. Миллер Т. Жизнь в окружающей среде / Т. Миллер. Ч. III: пер. с англ. / Под ред. Ягодина Г.А. – М., 1996. – 400с.
2. Федорова Н.Г., Никольская А.Н. Практикум по экологии и охране окружающей среды. – М.: Гуманит. изд. центр ВЛАДОС, 2003. – 288 с.
3. Шумомер ШИ - 01.Правила эксплуатации. Назначение. <http://kip-guide.ru/docs/27517-04.pdf>.

© Е. Малежик, Е.А. Ханкишиева, 2015

**УДК 524.882**

**Е.С. Плисова**

Студентка

Информационно - технический факультет

Новосибирский государственный университет экономики и управления

Г. Новосибирск, Российская Федерация

### **ПРОБЛЕМА ИЗУЧЕНИЯ ЧЕРНЫХ ДЫР: ИНФОРМАЦИЯ О ФИЗИЧЕСКОМ СОСТОЯНИИ ОБЪЕКТОВ**

Черные дыры малоизучены человечеству. Мы знаем о них только поверхностно. Это удивительные объекты, их свойства фантастичны, что в их существование верится с трудом.

Человечество уже более двухсот лет решает проблемы черных дыр во Вселенной. Ведутся ожесточенные споры с 1950 - х годов и решаются они по сей день.

Что происходит с информацией о физическом состоянии объектов, которые попали в черную дыру? Такую проблему многие называют «парадоксом потери информации» в черных дырах. Давно считали, что информация, которая попала в черную дыру, потеряна навсегда. И так считали много лет. Однако возникли противоположные мнения.

Исследования Стойковича и его соавтора Аншуля Саили, описывают, что взаимодействие частиц, испускаемых черной дырой, может раскрыть информацию о том, что лежит внутри. Например, характеристики объекта, с которых начала свое формирование черная дыра, и характеристики материи и энергии, поглощенных дырой. Такое открытие очень важно, поскольку физики, которые предполагали, что информация не пропадает в черных дырах, не могли математически показать, как это происходит. Работа Стойковича и его соавтора показывает конкретные расчёты, которые показывают сохранение информации.

Одни ученые предполагают, что информация полностью уничтожается под воздействием мощной гравитации черных дыр. Другие настаивают на том, что информация остается неизменной. Но в августе 2015 года Стивен Хокинг на лекции в Королевском Технологическом институте заявил, что информация попадает и содержится не внутри черной дыры, как думают другие. Она содержится на границах черных дыр, то есть на горизонте событий.

Хокинг считает, что информация о частицах затянутых в черную дыру, остается на поверхности горизонта ее событий в виде голограмм – двумерных изображений трехмерных объектов. Он предполагает, что идея заключается в супертрансляции (суперперевод) попадающих частиц в голографическую сущность [1]. Именно эти голограммы хранят информацию, которая в противном случае была бы утеряна.

Кроме того, Стивен Хокинг утверждает, что информация может «убежать» от гравитационного притяжения черных дыр с помощью излучения Хокинга (так он ее назвал, потому что в 1975 году бросил бомбу в черную дыру и осознал, что у них есть температура и с течением большого периода времени они совершенно испарятся, выпустив массу и энергию обратно во Вселенную). Но такое утверждение, на первый взгляд, кажется nonsensical. Но все же, Хокинг объясняет это тем, что фотоны могут временами выбрасываться из черных дыр благодаря случайным квантовым флуктуациям. Эти фотоны будут содержать информацию о горизонте событий, тем не менее, пользы от этого никакой не будет [1].

Информация о попавших частицах в черную дыру возвращается в хаотичной и бесполезной форме. С точки зрения полезности практического использования, эту информацию действительно можно считать утерянной.

Если информация не была уничтожена, то попытка ее считать будет казаться попыткой считывания поврежденного жесткого диска. Простыми словами, информация сохраняется, но она становится непригодной для использования.

Но существует следующий вопрос. Если информация, которая попала в черную дыру, сохраняется замедленным временем, и масса черной дыры испаряется, то куда же денется информация, когда черная дыра совершенно исчезнет? Что будет с такой информацией, которая не может быть уничтожена?

Астрономы и физики в недоумении. Много лет они пытаются решить этот вопрос и на сегодняшний день у них есть несколько предположений [2]:

- Черные дыры вовсе не испаряются и Хокинг ошибся.
- Информация в черной дыре непонятным образом упрятает вместе с излучением Хокинга.

- Черная дыра удерживает ее до самого конца и когда испаряется последняя пара частиц, то вся информация внезапно высвобождается во Вселенную.
- Информация сжимается в микроскопическое пространство, которое остается после испарения черной дыры.

Пожалуй, физики никогда не смогут найти ответы на эти вопросы. А может быть, через несколько десятков лет узнают решения проблем и выяснят, в правильном ли направлении изучают Вселенную. Как бы то не было, мы понимаем, как мало на самом деле мы знаем о Вселенной.

### **Список использованной литературы:**

1. Хокинг считает, что решил информационный парадокс черных дыр. [Электронный ресурс] – URL: [http://potustorony.ru/news/stiven\\_khoking\\_predlozhl\\_novuju\\_teoriju\\_chernykh\\_dyur/2015-08-26-784](http://potustorony.ru/news/stiven_khoking_predlozhl_novuju_teoriju_chernykh_dyur/2015-08-26-784)
2. Научная фантастика: черные дыры и «информация». [Электронный ресурс] – Режим доступа – URL: <http://nauka.info/topics/nauchnaya-fantastika-chernye-dyru-i-informatsiya/>

© Е.С. Плисова, 2015

**УДК 332.1**

**А.П. Яценко**

Магистрант 1 курса факультета информационных технологий  
Новокузнецкий институт (филиал)  
Кемеровского государственного университета  
Г. Новокузнецк, Российская Федерация

## **АНАЛИЗ ДИНАМИКИ АНТРОПОГЕННОГО ВОЗДЕЙСТВИЯ НА АТМОСФЕРУ ГОРОДА НОВОКУЗНЕЦКА**

Поддержание благоприятного состояния окружающей природной среды – одна из проблем современного общества. Качество окружающей среды воздействует на качество не только жизни, но и на ресурсы потребления, более того, от качества среды возможности производственной деятельности находятся в прямой зависимости. В условиях научно - технического прогресса влияние деятельности человека неустанно растет, оказывая глобальное изменение на все слои экосферы: атмосферу, гидросферу и литосферу. Загрязнение и разрушение каждого компонента вызвано различными способами антропогенного воздействия. На примере города Новокузнецка, ежегодно входящего в десятку самых грязных городов Российской Федерации, можно рассмотреть не только динамику антропогенного воздействия на окружающую природную среду, но и выявить причины роста или снижения неблагоприятного воздействия.

В соответствии с ежегодными публикациями Росстата Новокузнецк по загрязнению атмосферы вредными веществами от выбросов автомобилей и промышленных объектов

закрепился среди прочих других городов России на 7 месте по результатам 2013 года и на 8 – по результатам 2014 года.

Главная геофизическая обсерватория им. А.И. Воейкова, расположенная в Санкт - Петербурге, провела расчёт комплексного индекса загрязнения атмосферы (КИЗА) за 2014 год. По итогам расчётов Новокузнецк стал единственным населённым пунктом страны с очень высокой степенью загрязнения атмосферного воздуха [2].

Комплексный индекс загрязнения атмосферы рассчитывается в единицах, при этом низкий уровень характеризуется количеством не более 5 единиц, повышенный уровень — от 5 до 7 единиц, высокий уровень — от 8 до 14 и очень высокий — более 14 единиц. По расчетам индекс Новокузнецка за 2014 год составил 17 единиц, что является самым высоким показателем загрязнённости атмосферного воздуха. Для примера, Челябинск имеет показатель КИЗА в 14 единиц, а Магнитогорск – 13 единиц. По данным Росгидромета в 2013 году этот индекс по городу достигал значения в 14 единиц.

Анализируя доклад о состоянии окружающей среды города Новокузнецка за 2015 год с целью выявления причин ухудшения состояния, необходимо обратить внимание на динамику примесей, загрязняющих атмосферу, так как расчет индекса загрязнения атмосферы имеет следующий вид (формула 1):

$$КИЗА = \sum_{i=1}^n \left( \frac{q_{Pi}}{ПДК_{cc,i}} \right)^C \quad (1)$$

где  $i$  - примесь;

$q_{Pi}$  – среднегодовая концентрация примеси;

$ПДК_{cc,i}$  – соответствующая среднесуточная предельно допустимая концентрация;

$C$  – значение в зависимости от категории опасности;

$n$  – число примесей.

Таблица 1. Показатель ПДК примесей в атмосфере г.Новокузнецка [1].

Наименование примеси	Годы		Динамика %
	2013	2014	
Взвешенные вещества	1,2	0,8	- 33,3 %
Серы диоксид	0,1	0,1	0 %
Углерода оксид	0,4	0,5	25 %
Азота диоксид	1,3	1,0	- 23,1 %
Азота оксид	0,5	0,4	- 20 %
Гидроксибензол (фенол)	0,3	0,3	0 %
Сажа	0,3	0,3	0 %
Гидрофторид	0,6	0,9	50 %
Формальдегид	0,8	0,6	- 25 %
Бенз(а)пирен	4,8	5,7	18,75 %

Из таблицы 1 видно, что возросла предельно допустимая концентрация таких примесей, как оксид углерода, гидрофторид и бенз(а)пирен.

Самый крупный источник оксида углерода в городах – автотранспорт, по данным ОГИБДД Управления МВД России по городу Новокузнецку, на учете в 2013 год состояло

порядка 163,5 тыс. транспортных единиц. К 2014 году этот показатель увеличился до 170 тыс., т.е. на 4 % . Более того, вклад автомобильного транспорта в загрязнение атмосферы в 2013 году составил 84,59 тонн, а к 2014 году он вырос до 85,8. В 2014 году доля выбросов от автомобильного транспорта составила 31,2 % от суммарных выбросов. Из таблицы 2 прослеживается динамика повышения предельно допустимых концентраций примесей, которые приходится на автомобили, где средний уровень повышения ПДК стремится к 12,58 % .

Таблица 2. Динамика ПДК примесей в атмосфере г.Новокузнецка от выбросов автомобилями [1].

Наименование примеси	Годы		Динамика
	2013	2014	%
Серы диоксид	0,5	0,7	40
Углеводород	10,7	11,1	3,7
Углерода оксид	63,8	63,6	- 0,3
Азота диоксид	9,5	10,3	8,4
Сажа	0,09	0,1	11,1

В период с 2013 по 2014 год увеличилось ПДК бенз(а)пирена в атмосферном воздухе. К антропогенным источникам бенз(а)пирена относятся промышленные предприятия, ТЭЦ, крупные и мелкие отопительные системы, которые загрязняют атмосферу на ограниченных территориях, а также передвижной транспорт, выбросы которых распространяются на значительно большие пространства. Одним из широко распространённых источников бенз(а)пирена является процесс горения практически всех видов горючих материалов. Как уже было выявлено, повышение концентраций примесей от автомобильных выхлопов вызвано численным увеличением транспорта, поэтому проследим динамику выбросов от промышленных предприятий и ТЭЦ.

Таблица 3. Валовые выбросы загрязняющих веществ в атмосферу от крупных промышленных предприятий [1].

Наименование предприятия	2013 г. т / год	2014 г. т / год	Отклонение
ОАО «ЕВРАЗ Объединенный ЗСМК»	211896	210464,9	- 0,68 %
ООО «Вторресурс - Переработка»	283,35	357,9	26,31 %
ОАО «Новокузнецкий вагоностроительный завод»	175,97	0	- 100,00 %
Центральная ТЭЦ	2329,86	2433,2	4,44 %
Абагурский филиал ОАО «Евразруда»	3625,42	4824,5	33,07 %
Филиал «Шахта «Абашевская»	15176	14469	- 4,66 %
ОАО «ОУК «Южкузбассуголь»			
ОАО «РУСАЛ Новокузнецкий алюминиевый завод»	17440,1	15605,4	- 10,52 %
ООО «Западно - Сибирский	209,9	413,5	97,00 %

электрометаллургический завод»			
ОАО «Кузнецкие ферросплавы»	9310	9144,4	- 1,78 %
МП Новокузнецкого городского округа «Сибирская Сбытовая Компания»	5454,4	5667,7	3,91 %
Филиал «Кузнецкая ТЭЦ» ОАО «Кузбассэнерго»	7637,05	7756,4	1,56 %
ООО «ПК «Кузнецкий цементный завод»	8,05	4,21	- 47,70 %
ОАО ЦОФ «Кузнецкая»	418,6	556,1	32,85 %
ОАО ЦОФ «Абашевская»	280,3	244,5	- 12,77 %
ОАО «Завод Универсал»	286,66	222,7	- 22,31 %
ОАО «Органика»	9,16	10,6	15,72 %

Увеличилось количество выбросов по следующим предприятиям города: ООО «Вторресурс - Переработка», ОАО «Органика», ЦОФ Кузнецкая, Абагурский филиал ОАО «Евразруда»; также по теплоэлектроцентралям – Кузнецкая и Центральная. Тем не менее, на фоне повышения выбросов перечисленных промышленных предприятий, за счет ликвидации некоторых объектов промышленного производства или снижения их активности, суммарный объем выбросов в 2014 году снизился по сравнению с 2013 годом на 0,9 % .

В таблице 4 представлена доля вклада выбросов районов в загрязнение атмосферы. Наибольшая доля выбросов, загрязняющих атмосферу в городе, приходится на Заводской район и Кузнецкий, в сумме обеспечивающие 88 % загрязнения.

Таблица 4. Распределение валовых выбросов по районам города в 2014 году.

Район	Валовый выброс, тыс. тонн / год	Доля вклада, %	Загрязняющие атмосферу вещества (по массе выбросов)
Заводской	208,9	76	Оксид углерода, диоксид серы
Центральный	15,8	5,75	Твердые вещества, оксид углерода, диоксид серы, зола углей
Орджоникидзевский	15,5	5,64	Метан, оксид углерода, сажа
Кузнецкий	43	12,38	Газообразные фтористые соединения, оксид углерода
Куйбышевский	0,5	0,18	Оксид углерода, зола углей, сажа, диоксид серы, оксид азота.
Новоильинский	0,003	0,001	-
<b>Итого</b>	<b>274,7</b>	<b>100</b>	

Данная тенденция вызвана наличием огромного количества предприятий на территории районов. Центральный район загрязняется 50 предприятиями. Основные загрязнители



Центрального района: площадка железнодорожного проката ОАО «ЕВРАЗ Объединенный ЗСМК» (бывшее предприятие АО «НКМК»), Абагурский филиал ОАО «Евразруда», свой вклад вносят также ООО «Вторресурс - переработка», ООО «Западно - Сибирский электрометаллургический завод». В Кузнецком районе из 18 имеющихся предприятий, крупными загрязнителями являются ОАО «РУСАЛ Новокузнецкий алюминиевый завод», ОАО «Кузнецкие ферросплавы», «Завод Универсал», филиал «Кузнецкая ТЭЦ» ОАО «Кузбассэнерго», ОАО «Органика».

Таким образом, общая напряженность экологической ситуации в городе в 2014 году по сравнению с 2013 снизилась. В первую очередь это связано с сокращением выбросов в атмосферу промышленных производств. Однако изменения незначительны, что говорит о необходимости внедрения повторного использования отработанных газов.

#### **Список использованных источников:**

1. Доклад о состоянии окружающей среды города Новокузнецка за 2014 год [Текст]. – Новокузнецк, 2015. – 87 с.
2. Доклады региональных отделений Росгидромета за 2014 год // Сибдепо [Электронный ресурс] – Режим доступа: <http://sibdepo.ru/news/novokuznetsk-priznan-samym-zagryazuennym-gorodom.html>.
3. Безгубов В.А., Часовников С.Н. Обзор существующей системы экономических инструментов охраны окружающей природной среды в РФ // В сборнике: Наука и образование Белово, 2015. С. 312.
4. Вержицкий Д.Г., Безгубов В.А., Старченко Е.Н., Часовников С.Н. перспективы развития экологических рынков в регионах Сибирского Федерального Округа // Фундаментальные исследования. 2015. № 6 - 3. С. 560.
5. Старченко Е.Н., Часовников С.Н. Разработка рыночных механизмов устойчивого экологического развития промышленно - развитых регионов // Вестник Кемеровского государственного университета. 2014. № 3 - 3 (59). С. 260.
6. Часовников С.Н., Старченко Е.Н., Вержицкий Д.Г. Формирование рыночных механизмов экологического рынка промышленно - развитых регионов (на примере Кемеровской области) // Вестник Кемеровского государственного университета. 2014. № 3 - 3 (59). С. 269.
7. Старченко Е.Н., Часовников С.Н. Опыт работы научной школы по направлению «Разработка рыночных механизмов устойчивого экологического развития промышленно - развитых регионов» // Вестник Кемеровского государственного университета. 2013. № 3 - 2 (55). С. 151.

© А.П. Яценко, 2015

## СОДЕРЖАНИЕ

### ФИЗИКО-МАТЕМАТИЧЕСКИЕ НАУКИ

- В. А. Кирилов  
ПОПУЛЯРИЗАЦИЯ МАТЕМАТИЧЕСКИХ ЗНАНИЙ  
ЧЕРЕЗ ФЕСТИВАЛЬ НАУК 3
- И. О. Огнянов  
ПОСТРОЕНИЕ СЕЧЕНИЯ ПАРАЛЛЕЛЕПИПЕДА  
В 3D РЕДАКТОРЕ BLENDER 4
- Д.А. Половодов, Е.А. Половодова, С.Е. Сергин  
ПРИМЕНЕНИЕ ТЕХНОЛОГИИ IDEF  
ДЛЯ МОДЕЛИРОВАНИЯ МЕДИЦИНСКИХ СУБД 7

### ХИМИЧЕСКИЕ НАУКИ

- Б.Ю. Гаматаева, М.А.Омарова, А.М.Гасаналиев  
ПРОФОРИЕНТАЦИЯ ШКОЛЬНИКОВ НА ПРИМЕРЕ  
ХИМИЧЕСКИХ ОБЪЕКТОВ УЧЕБНЫХ ЭКСКУРСИЙ  
В ДАГЕСТАНЕ 11
- Б.Ю. Гаматаева, У.О.Гаматаева, А.И.Расулов  
УЧЕБНЫЕ ЭКСКУРСИИ ПО ХИМИИ:  
ПРИМЕРНАЯ ТЕМАТИКА И ОБЪЕКТЫ ПО ДАГЕСТАНУ 14
- С.С.Иваненко, А. В.Карабанов, Э.С. Якуба  
СПОСОБЫ ПОЛУЧЕНИЯ БИОЭТАНОЛА  
ИЗ РАСТИТЕЛЬНОГО СЫРЬЯ 18
- М. - А.М.Исраилов, Д.З.Маглаев, Б.Ю. Гаматаева, А.М.Гасаналиев  
ОСОБЕННОСТИ ХИМИЧЕСКОГО ВЗАИМОДЕЙСТВИЯ  
В ГРАНЕВЫХ ЭЛЕМЕНТАХ ТРОЙНОЙ ОКСИДНОЙ СИСТЕМЫ  
 $Cs_2O - V_2O_5 - MoO_3$  20
- М. - А.М.Исраилов, Д.З.Маглаев, Б.Ю. Гаматаева, А.М.Гасаналиев  
СЛОЖНООКСИДНЫЕ ФАЗЫ В ТРИАНГУЛИРУЮЩИХ СЕЧЕНИЯХ  
СИСТЕМЫ  $Cs_2O - V_2O_5 - MoO_3$  23
- М. - А.М.Исраилов, Д.З.Маглаев, Б.Ю. Гаматаева, А.М.Гасаналиев  
ТОПОЛОГИЧЕСКИЙ ОБРАЗ ФАЗОВОЙ ДИАГРАММЫ  
И ТРИАНГУЛЯЦИЯ СИСТЕМЫ  $Cs_2O - V_2O_5 - MoO_3$  27
- С.В. Копылов, В.П. Селькин, Ю.М. Плескачевский  
РАВНОВЕСИЕ НА ГРАНИЦЕ МЕТАЛЛ – ПОЛИМЕР  
ПРИ ОБЛУЧЕНИИ 30
- З.И. Салпагарова, А.Ф.Голога, Б.Ю.Гаматаева, Д.З.Маглаев  
ВЗАИМОДЕЙСТВИЕ ХИОЛИТА С ОКСИДОМ КАЛЬЦИЯ  
РАЗЛИЧНОЙ СТЕПЕНИ ГИДРАТАЦИИ 33

А.В. Сивцева, Н.Н. Емельянова, В.И. Сивцев  
ВОЗМОЖНОСТИ ЗАЩИТЫ ПОЛИАКРИЛАМИДНОГО ГИДРОГЕЛЯ  
ОТ ТЕРМОДЕСТРУКЦИИ 35

А.В. Сивцева, Л.Н. Горохова, В.И. Сивцев  
ИССЛЕДОВАНИЕ МОДИФИЦИРОВАННОГО  
ПОЛИАКРИЛАМИДНОГО ГИДРОГЕЛЯ 37

### **БИОЛОГИЧЕСКИЕ НАУКИ**

А.Ю. Беспятых, Е.А. Супруненко, В.А. Голиченков  
СНИЖЕНИЕ СТЕПЕНИ ФИБРОТИЗАЦИИ ПЕЧЕНИ КОРРЕЛИРУЕТ  
С НАКОПЛЕНИЕ МЕЛАТОНИНА В ТКАНИ ПЕЧЕНИ МЫШЕЙ 40

О.Т. Минниханова  
ОВРАЖНО - БАЛОЧНЫЕ НАСАЖДЕНИЯ «ДЮРТЮЛИНСКОГО ОВРАГА»  
ШАРАНСКОГО РАЙОНА РЕСПУБЛИКИ БАШКОРТОСТАН 43

А.П. Плетень, Р. К. Михеев  
БИОХИМИЧЕСКИЕ МАРКЕРЫ В ПАТОГЕНЕЗЕ ОЖИРЕНИЯ (ОБЗОР) 45

И.С. Швабенланд, К.А. Тимофеева  
СТРУКТУРА ЗЕМЕЛЬНОГО ФОНДА КРАСНОЯРСКОГО КРАЯ 49

### **СЕЛЬСКОХОЗЯЙСТВЕННЫЕ НАУКИ**

А.Ю. Асанов  
О НЕОБХОДИМОСТИ ВОЗВРАЩЕНИЯ ПОЛНОМОЧИЙ  
ПО ПРОВЕДЕНИЮ КОНКУРСОВ НА РЫБОВОДНЫЕ УЧАСТКИ  
В ПЕНЗЕНСКУЮ ОБЛАСТЬ 52

А.В. Волошин, А.Ю. Лавров, В.С. Егорин  
ИЗУЧЕНИЯ ДЕЙСТВИЯ ВИТАМИННОЙ ДОБАВКИ «ТРИВИТАМИН»  
НА ИНТЕНСИВНОСТЬ РОСТА И ОТКОРМОЧНЫЕ КАЧЕСТВА БЫЧКОВ  
ПРИ ЗАКЛЮЧИТЕЛЬНОМ ОТКОРМЕ  
НА ОТХОДАХ СПИРТОВОЙ ПРОМЫШЛЕННОСТИ 56

Г.Д. Горяев, В.П. Ходыков  
ГЕМАТОЛОГИЧЕСКИЕ ПОКАЗАТЕЛИ КРОВИ  
И ХИМИЧЕСКИЙ СОСТАВ МОЛОКА КОРОВ КАЛМЫЦКОЙ ПОРОДЫ  
В ЗАВИСИМОСТИ ОТ ВОЗРАСТА 59

О.А. Домнина  
ФИТОКАРТИНЫ 65

О.А. Домнина  
РЕКУЛЬТИВАЦИЯ ЗЕМЕЛЬ 67

Е.А. Калинина  
ЗЕМЛЕУСТРОЙСТВО.  
ВИДЫ И ОБЪЕКТЫ ЗЕМЛЕУСТРОЙСТВА 69

И.В.Киричкова СПОСОБ ВЫРАЩИВАНИЯ ЛЮЦЕРНЫ НА СЕМЕНА	71
А.В. Бурмага, А.М.Крючков, В.А. Романенко, Габдрахманов Э.Р., Шульженко Е.А. МЕТОДКА И РЕЗУЛЬТАТЫ ИССЛЕДОВАНИЯ ЭНЕРГЕТИЧЕСКИХ ПОКАЗАТЕЛЕЙ ЭКСТРУДИРОВАНИЯ СОИ И КУКУРУЗЫ	73
В.Н. Николаев, В.И. Яворский АНАЛИЗ РЕОЛОГИЧЕСКИХ МОДЕЛЕЙ КОРМОВЫХ МАТЕРИАЛОВ ПРИ ЭКСТРУЗИИ	77
Л.Л. Петрухина, С.Л.Белозерцева ОЦЕНКА БЫКОВ - ПРОИЗВОДИТЕЛЕЙ ЧЕРНО - ПЕСТРОЙ ПОРОДЫ ПО ЛИНЕЙНОМУ ОПИСАНИЮ ТИПА ТЕЛОСЛОЖЕНИЯ ДОЧЕРЕЙ	80
О.И. Полякова, А.В. Попов БАРБАРИС ПАДУБОЛИСТНЫЙ: ПРИМЕНЕНИЕ В ОЗЕЛЕНЕНИИ И СПОСОБЫ РАЗМНОЖЕНИЯ	89
А.О. Рязанцева, Е.Е. Курчаева, В.В. Лисянская МЯСО ПТИЦЫ КАК ОСНОВА КОМБИНИРОВАННОГО ФАРША ДЛЯ ПРОИЗВОДСТВА ПОЛУФАБРИКАТОВ	92
Е. В.Яроцкая, М. В.Сидоренко, П.П.Сергунцов ПРИМЕНЕНИЕ ГИС - ТЕХНОЛОГИЙ ПРИ МОНИТОРИНГЕ ЗЕМЕЛЬ СЕЛЬСКОХОЗЯЙСТВЕННОГО НАЗНАЧЕНИЯ НА РЕГИОНАЛЬНОМ УРОВНЕ	94
А. Г. Христенко ОРГАНИЧЕСКИЕ КИСЛОТЫ КАК ТЕХНОЛОГИЧЕСКИЕ ДОБАВКИ ДЛЯ СОХРАНЕНИЯ КАЧЕСТВА ОБОГАЩЕННЫХ ХЛЕБОБУЛОЧНЫХ И КОНДИТЕРСКИХ ИЗДЕЛИЙ	96
Е. В.Яроцкая, М. В.Сидоренко, Р. В. Морякин РОЛЬ РАЦИОНАЛЬНОГО ИСПОЛЬЗОВАНИЯ ЗЕМЛИ	98
<b>ИСТОРИЧЕСКИЕ НАУКИ</b>	
З.А. Алигаджиева ПРОБЛЕМЫ СОХРАНЕНИЯ И РАЗВИТИЯ ТРАДИЦИОННОЙ СВАДЕБНО - ОБРЯДОВОЙ КУЛЬТУРЫ НАРОДОВ ДАГЕСТАНА В СОВРЕМЕННЫХ УСЛОВИЯХ	100
Т.А.Асаналиев ПОЛИТИКО - ПРАВОВАЯ ХАРАКТЕРИСТИКА ПЕНИТЕНЦИАРНОЙ СИСТЕМЫ В ПЕРВЫЕ ГОДЫ СОВЕТСКОЙ ВЛАСТИ (1917–1928 ГГ.)	102

Л.И.Батюк, А.В.Зиброва ОСОБЕННОСТИ РАЗВИТИЯ МАРКЕТИНГОВЫХ ИНТЕРНЕТ - КОММУНИКАЦИЙ ВЫСШИХ УЧЕБНЫХ ЗАВЕДЕНИЙ НА ПРИМЕРЕ ФГБОУ ВПО «РЭУ ИМ. Г.В. ПЛЕХАНОВА»	106
Ф.К.Гадимова ПЕРСПЕКТИВЫ РАЗВИТИЯ ЛОГИСТИКИ В РОССИИ	115
М.А. Захаров СОЦИКУЛЬТУРНЫЕ ПРЕДПОСЫЛКИ ПОЯВЛЕНИЯ САМОЗВАНЧЕСТВА В РОССИИ	123
В.В. Малиновский ФОРМИРОВАНИЕ ВУЗОВСКОЙ ИНФРАСТРУКТУРЫ В АЛТАЙСКОМ КРАЕ В 1941 - 1991ГГ.	124
С. В. Морозков КАДРОВАЯ ПОЛИТИКА СССР В 30 - Х – НАЧАЛЕ 40 - Х ГГ. XX ВЕКА	127
Н.Г.Роголин ВОСПРИЯТИЕ ВЫБОРГА В ЗЕРКАЛЕ ПУТЕВОДИТЕЛЕЙ И ЭНЦИКЛОПЕДИЙ	129

### **ФИЛОСОФСКИЕ НАУКИ**

О.Ю.Абрамова МЕТОДОЛОГИЧЕСКИЙ АСПЕКТ ВЛИЯНИЯ НЕЕВКЛИДОВЫХ ГЕОМЕТРИЙ НА РАЗВИТИЕ ПОНЯТИЯ «ПРОСТРАНСТВА» В ФИЛОСОФИИ НАУКИ	135
К.В. Волынец ФИЛОСОФСКОЕ ЗНАНИЕ: СВЯЗЬ НАУКИ И БЫТИЯ	137
И. В. Гладкова РОЛЬ ОБРАЗОВАНИЯ В ФОРМИРОВАНИИ ИНТЕЛЛЕКТУАЛЬНОЙ МОБИЛЬНОСТИ ЛИЧНОСТИ	139
А.Е. Гришаев ПРОБЛЕМА СОЦИАЛЬНОГО ИНФАНТИЛИЗМА В СТУДЕНЧЕСКОЙ СРЕДЕ	141
Н.В.Дмитриева СОВРЕМЕННОЕ СОСТОЯНИЕ ЭКОЛОГИЧЕСКОЙ ЭТИКИ	143
С.К.Пчелинцев ЗНАЧЕНИЕ ВОПРОСА ВЗАИМОСВЯЗИ ТЕОРИИ И ПРАКТИКИ ДЛЯ РЕШЕНИЯ ПРОБЛЕМЫ БЕСКОНЕЧНОСТИ / КОНЕЧНОСТИ ПОЗНАНИЯ	146
Т.А. Свешникова, В.П. Ветрова ФИЛОСОФИЯ БОЕВОГО ИСКУССТВА ТЮРКОВ	149

А.Ю. Трубецкая  
ПУТИ ПРЕОДОЛЕНИЯ НЕГАТИВНЫХ ДЛЯ РЕАЛИЗАЦИИ  
ГОСУДАРСТВЕННОЙ КУЛЬТУРНОЙ ПОЛИТИКИ  
ТЕНДЕНЦИЙ СОЦИОКУЛЬТУРНОГО ПРОСТРАНСТВА 152

А.А. Черняков  
ПОЛЕЗНОСТЬ ФИЛОСОФСКОГО МЕТОДА  
В ИНЖЕНЕРНОМ ОБРАЗОВАНИИ 154

### **ФИЛОЛОГИЧЕСКИЕ НАУКИ**

Я. А. Верещагин  
ФУНКЦИОНИРОВАНИЕ ТЕРМИНА «СЛИЯНИЕ»  
В СЛОВООБРАЗОВАНИИ: ТЕРМИНОЛОГИЧЕСКИЙ АСПЕКТ 156

Д.М. Винокурова  
РОЛЬ ИМЕН ЧИСЛИТЕЛЬНЫХ  
В ЯКУТСКОМ ГЕРОИЧЕСКОМ ЭПОСЕ - ОЛОДХО  
(НА ПРИМЕРЕ ОЛОДХО А.Н. АЛЕКСЕЕВА «ХАРАЛАС БООТУР») 160

Г. Ф. Коваленко  
ЛИНГВО - КОГНИТИВНОЕ ИССЛЕДОВАНИЕ ПЕРЕВОДА  
НА АНГЛИЙСКИЙ ЯЗЫК ПОЭТИЧЕСКОГО ТЕКСТА  
М. ЦВЕТАЕВОЙ «НИКТО НИЧЕГО НЕ ОТНЯЛ» 162

Г. Ф. Коваленко  
КОГНИТИВНЫЕ АСПЕКТЫ ПЕРЕВОДА СТИХОТВОРЕНИЯ  
М. ЦВЕТАЕВОЙ «ПОЭТ» НА АНГЛИЙСКИЙ ЯЗЫК 169

В. С. Норлусенян, Е. А. Наумова  
ОСОБЕННОСТИ ФУНКЦИОНИРОВАНИЯ ФРАЗЕОЛОГИЗМОВ  
С КОМПОНЕНТАМИ «БОГ» И «ЧЁРТ» В ЯЗЫКЕ ПРОЗЫ Н. В. ГОГОЛЯ 175

В. С. Норлусенян, Ю. А. Расс  
ПОВТОР И ЕГО ФУНКЦИИ В ПОЭТИЧЕСКИХ ТЕКСТАХ  
Б. ПАТЕРСОНА 177

М.А.Павловская  
О ЗНАЧЕНИИ МЕТОДА АНКЕТИРОВАНИЯ  
ПРИ ИЗУЧЕНИИ СОВРЕМЕННОГО ИМЕННИКА 179

Е. П. Пиянзина  
ИСПОЛЬЗОВАНИИ КРЫЛАТЫХ СЛОВ И ВЫРАЖЕНИЙ  
В РЕЧИ СТУДЕНТОВ 181

Е.В. Семенова  
ВОСПИТАНИЕ «РУССКОГО ЧУВСТВА»: Г.Р. ДЕРЖАВИН И Ф.И. ТЮТЧЕВ 182

Т.П.Карпухина, Е.П. Симонова  
ЭКФРАСИС И ЕГО СПЕЦИФИЧЕСКИЕ ЧЕРТЫ  
В РАССКАЗЕ РЭЯ БРЕДБЕРИ «THE SMILE» 185

Л.Г.Совершаева ИЗ ИСТОРИИ ЯЗЫЧЕСКИХ ЛИЧНЫХ ИМЕН	190
В. И. Чурокаева НАЦИОНАЛЬНЫЕ АВТОСТЕРЕОТИПЫ ИРЛАНДСКОГО НАРОДА (НА МАТЕРИАЛЕ ИРЛАНДСКИХ СМИ)	192
Т.М.Юдина, М.А.Павловская МЕТОДИЧЕСКИЙ АСПЕКТ ИЗУЧЕНИЯ АНТРОПОНИМОВ В ШКОЛЕ	195

### **ЮРИДИЧЕСКИЕ НАУКИ**

Е.И. Андреева, В.Е. Полешов, Е.Ю. Чулкова ОКОНЧАНИЕ ПРЕДВАРИТЕЛЬНОГО РАССЛЕДОВАНИЯ ПУТЕМ СОСТАВЛЕНИЯ ОБВИНИТЕЛЬНОГО ЗАКЛЮЧЕНИЯ	198
Т. В. Банникова, Е. А. Исаенко О НЕКОТОРЫХ ПРОБЛЕМНЫХ ВОПРОСАХ ЛЕСОПОЛЬЗОВАНИЯ	202
В.О. Вейс К ВОПРОСУ О ЗАКЛЮЧЕНИИ ДОГОВОРА РОЗНИЧНОЙ КУПЛИ - ПРОДАЖИ ПОСРЕДСТВОМ СЕТИ ИНТЕРНЕТ	206
Э.И. Галлямов, В.Е.Полешов УСТАНОВЛЕНИЕ ПСИХОЛОГИЧЕСКОГО КОНТАКТА, КАК ТАКТИЧЕСКИЙ ПРИЕМ ДОПРОСА ПОДОЗРЕВАЕМОГО, ОБВИНЯЕМОГО	208
А.А. Ганеева НЕКОТОРЫЕ ПРОБЛЕМЫ МЕЖДУНАРОДНОГО ЭКОЛОГИЧЕСКОГО ПРАВА	210
А.Ю. Гордеев К ВОПРОСУ О ПОВЫШЕНИИ ЭФФЕКТИВНОСТИ КОМПЛЕКСНЫХ МЕР БОРЬБЫ С РЕЦИДИВНОЙ ПРЕСТУПНОСТЬЮ	215
А.Э. Даньянова К ВОПРОСУ О ВОЗМОЖНОСТИ УВЕЛИЧЕНИЯ РАЗМЕРА СТОИМОСТИ ПОХИЩЕННОГО ИМУЩЕСТВА, С КОТОРОГО НАСТУПАЕТ УГОЛОВНАЯ ОТВЕТСТВЕННОСТЬ ПО ЧАСТИ 1 СТАТЬИ 158 УГОЛОВНОГО КОДЕКСА РФ	220
А.Р.Залиев ВВЕДЕНИЕ УГОЛОВНОЙ ОТВЕТСТВЕННОСТИ ЮРИДИЧЕСКИХ ЛИЦ В РФ	223
Т. В. Банникова, Е. А. Исаенко О НЕКОТОРЫХ ПРОБЛЕМАХ ТРАНСНАЦИОНАЛЬНЫХ КОРПОРАЦИЙ В МЧП	226

Д.З. Ишимбаев ТЕОРИИ МЕСТНОГО УПРАВЛЕНИЯ И ИХ ВЛИЯНИЕ НА ГОРОДСКИЕ РЕФОРМЫ В 1870 - 1892 ГОДАХ В РОССИИ	228
А.Н. Качур, И.В. Гандоян О ПРАВОВОМ РЕГУЛИРОВАНИИ ЕЖЕГОДНЫХ ОТПУСКОВ	230
Е.С.Колягина К ВОПРОСУ ОБ ОТВЕТСТВЕННОСТИ И САНКЦИЯХ В ГРАЖДАНСКОМ ПРАВЕ	232
Д.В.Краснослободцев ПРАВОВОЕ РЕГУЛИРОВАНИЕ ДЕЯТЕЛЬНОСТИ ПО ОРГАНИЗАЦИИ И ПРОВЕДЕНИЮ АЗАРТНЫХ ИГР И ПАРИ	234
Е.В.Крашенинина ПРАВОПРИМЕНЕНИЕ ДИСКВАЛИФИКАЦИИ, КАК АДМИНИСТРАТИВНОЙ ОТВЕТСТВЕННОСТИ К ГОСУДАРСТВЕННЫМ ГРАЖДАНСКИМ СЛУЖАЩИМ	237
Е.В. Лаптева НЕКОТОРЫЕ ВОПРОСЫ О КОНСТИТУЦИОННО - ПРАВОВОМ СТАТУСЕ ЧЕЛОВЕКА И ГРАЖДАНИНА В РОССИИ	246
Р.М.Латыпов, В.Р.Сафаров ТЕХНИЧЕСКИЕ СРЕДСТВА ДОКАЗЫВАНИЯ В УГОЛОВНОМ СУДОПРОИЗВОДСТВЕ	250
В.И.Липендин ЗНАЧЕНИЕ НЕКОТОРЫХ НОВЕЛЛ ГРАЖДАНСКОГО ЗАКОНОДАТЕЛЬСТВА	252
Е.В. Плахотина МЕТОДЫ УПРАВЛЕНИЯ МУНИЦИПАЛЬНОЙ СОБСТВЕННОСТЬЮ	253
В.Е. Полешов, Е.И.Андреева, Э.И. Галлямов СУЩНОСТЬ И ЗНАЧЕНИЕ СУДА С УЧАСТИЕМ ПРИСЯЖНЫХ ЗАСЕДАТЕЛЕЙ	256
Н.Л. Потапова, А.С. Вершовская, Д.Б. Иванова ЗНАЧЕНИЕ ПСИХОЛОГИЧЕСКОГО АНАЛИЗА ЛИЧНОСТИ НЕИЗВЕСТНОГО ПРЕСТУПНИКА ПРИ РАСКРЫТИИ И РАССЛЕДОВАНИЯ ПРЕСТУПЛЕНИЙ	260
К.В. Роженцова ПРИЗНАНИЕ ФИЗИЧЕСКОГО ЛИЦА БАНКРОТОМ	262
Н.С. Рябикова ГРАЖДАНСКО - ПРАВОВЫЕ СПОСОБЫ ЗАЩИТЫ ИНТЕЛЛЕКТУАЛЬНОЙ СОБСТВЕННОСТИ	264



Н.В. Александрова, Р.И. Светличный К ВОПРОСУ О ХРАНЕНИИ ВЕЩЕСТВЕННЫХ ДОКАЗАТЕЛЬСТВ В УГОЛОВНОМ ПРОЦЕССЕ	266
Ю.З. Суфьянова ПРАВОВОЙ АНАЛИЗ СТАТУСА ПОЛИТИЧЕСКИХ ПАРТИЙ В РОССИИ	269
М.С. Сушков НЕКОТОРЫЕ АСПЕКТЫ ПРОВЕДЕНИЯ СЛЕДСТВЕННОГО ОСМОТРА	272
Л.М. Федина АНАЛИЗ ПРАВ И ОБЯЗАННОСТЕЙ СТОРОН ГОСУДАРСТВЕННОГО КОНТРАКТА НА ПОСТАВКУ ТОВАРОВ В РАМКАХ ГОСУДАРСТВЕННОГО ОБОРОННОГО ЗАКАЗА	275
И. В. Контанистов, О. А. Чернова ПОЛНОМОЧИЯ ПРОКУРОРА ПО НАДЗОРУ ЗА ИСПОЛНЕНИЕМ ТРЕБОВАНИЙ УГОЛОВНО - ПРОЦЕССУАЛЬНОГО ЗАКОНОДАТЕЛЬСТВА	277
А.И.Шаповалова, А.Н.Потапова НАДЗОР ЗА ИСПОЛНЕНИЕМ ЗАКОНОДАТЕЛЬСТВА О ЗАЩИТЕ ПРАВ ПРЕДПРИНИМАТЕЛЕЙ	282
<b>МЕДИЦИНСКИЕ НАУКИ</b>	
С.В. Аверьянов, К.Л. Гараева, А.И. Исаева РАСПРОСТРАНЕННОСТЬ ФУНКЦИОНАЛЬНЫХ НАРУШЕНИЙ ЗУБОЧЕЛЮСТНОЙ СИСТЕМЫ У ДЕТЕЙ	286
Е.В. Воробьева НЕКОТОРЫЕ АСПЕКТЫ ВЛИЯНИЯ КУРЕНИЯ НА ЖЕНСКИЙ ОРГАНИЗМ	287
И. И. Галлямова, И. С. Морозова ФУНКЦИИ МЕДИЦИНСКИХ ОРГАНИЗАЦИЙ И УЧРЕЖДЕНИЙ САНИТАРНОЙ СЛУЖБЫ В ПРОВЕДЕНИИ ПРОТИВОЭПИДЕМИЧЕСКОЙ ДЕЯТЕЛЬНОСТИ	290
И. И. Галлямова, И. С. Морозова АНАЛИЗ ЭПИДЕМИОЛОГИЧЕСКОЙ СИТУАЦИИ ПО ОРЕНБУРГСКОЙ ОБЛАСТИ В ОТНОШЕНИИ УПРАВЛЯЕМЫХ ИНФЕКЦИЙ	293
А.В. Почивалов, А.С. Иванникова, О.А. Панина ОСОБЕННОСТИ ИММУНОЛОГИЧЕСКИХ ПОКАЗАТЕЛЕЙ У ДЕТЕЙ С ЗАБОЛЕВАНИЯМИ НИЖНИХ ДЫХАТЕЛЬНЫХ ПУТЕЙ НА ФОНЕ ДИСПЛАЗИИ СОЕДИНИТЕЛЬНОЙ ТКАНИ	298
Д.В. Сергеев ТИРЕОИДНАЯ РЕГУЛЯЦИЯ У СОТРУДНИКОВ СИЛОВЫХ СТРУКТУР	301

## ИСКУССТВОВЕДЕНИЕ

Е.А.Васютинская, В.В.Васютинский  
АСТОР ПЬЯЦЦОЛЛА И ЕГО ПРОИЗВЕДЕНИЯ  
В РЕПЕРТУАРЕ СОВРЕМЕННОГО МУЗЫКАНТА 303

А.Ю. Павлов  
СПЕЦИФИКА ОРГАНИЗАЦИИ  
ЮБИЛЕЙНОГО ТЕАТРАЛИЗОВАННОГО КОНЦЕРТА 306

## АРХИТЕКТУРА

П. С. Бондаренко  
НОВЫЕ ЦЕМЕНТЫ В СТРОИТЕЛЬСТВЕ 308

Н.В. Дорофееук, А.А. Медведева  
ФАСАДНАЯ ЛЕПНИНА КАК ЭЛЕМЕНТ ДЕКОРА ЗДАНИЙ  
В Г. ЧЕРЕПОВЦЕ 309

В.Ю. Осипова, А.С. Миронова, А.К. Осипова  
РАЗВИТИЕ ГОРОДСКОЙ СРЕДЫ ПОСРЕДСТВОМ СОЗДАНИЯ  
НЕПРЕРЫВНОЙ РЕКРЕАЦИОННОЙ СИСТЕМЫ Г. КАЗАНИ 311

## СОЦИОЛОГИЧЕСКИЕ НАУКИ

К. S. Yakubenko, M. A. Gogoleva  
SIGNIFICANCE OF COMMUNICATION SYSTEM IN TOURISM 315

Я.С. Аксарина, И.Э. Ким  
ОСОБЕННОСТИ УПРАВЛЕНИЯ СОЦИАЛЬНОЙ РАБОТОЙ  
В СОВРЕМЕННОЙ РОССИИ 317

Е.А. Ветрова, А.С. Серова  
КОНФЛИКТ ВЛАСТИ И БИЗНЕСА В СОВРЕМЕННОЙ РОССИИ 320

А.А. Зорина, О.С. Семенова  
РОЛЬ СОЦИОЛОГИЧЕСКИХ МЕТОДОВ В РАЗВИТИИ  
СОВРЕМЕННОГО МУЗЕЙНОГО ПРОСТРАНСТВА 323

Л.П. Карельская  
ФОРМЫ СОЦИАЛЬНОЙ ПОДДЕРЖКИ НЕПОЛНЫХ ОТЦОВСКИХ СЕМЕЙ 325

М. В. Курносова  
ВЛИЯНИЕ СЕТИ ИНТЕРНЕТ НА СОВРЕМЕННОГО ЧЕЛОВЕКА 327

И.В. Медведева  
ОСНОВЫ ОРГАНИЗАЦИИ ПАЛЛИАТИВНОЙ И ХОСПИСНОЙ ПОМОЩИ 329

П. А. Нонкина  
ИССЛЕДОВАНИЕ КОНФЛИКТНЫХ СИТУАЦИЙ  
В СТУДЕНЧЕСКИХ КОЛЛЕКТИВАХ 332

А. С. Овчинников ПРОБЛЕМЫ КОРРУПЦИИ В СОВРЕМЕННОЙ РОССИИ В ПРЕДСТАВЛЕНИИ СТУДЕНТОВ	336
Е.В.Сайганова, А.А.Тимофеева ГОСУДАРСТВЕННЫЕ ПРОЕКТЫ И ПРОГРАММЫ СОЦИАЛЬНОЙ ПОДДЕРЖКИ МОЛОДЫХ СЕМЕЙ В РОССИИ	337
Т.Б. Сальская МУЗЕЙНОЕ ДЕЛО В НОВОСИБИРСКОЙ ОБЛАСТИ: ПРОБЛЕМЫ И ПЕРСПЕКТИВЫ	339
А.А. Эндрюшко АКТУАЛЬНЫЕ ТЕНДЕНЦИИ МИГРАЦИИ МОЛОДЕЖИ В СОВРЕМЕННОЙ РОССИИ	341

### **НАУКИ О ЗЕМЛЕ**

А.Б. Востриков АВТОЗАПРАВОЧНЫЕ СТАНЦИИ КАК ИСТОЧНИК НЕГАТИВНОГО ВОЗДЕЙСТВИЯ НА ПОЧВЕННУЮ СРЕДУ	344
И. А. Гаев, М. С. Голубничая ПРЕДЛОЖЕНИЯ ПО ВОДОУСТРОЙСТВУ К ГЕНЕРАЛЬНОМУ ПЛАНУ ГОРОДА	345
И. А. Гаев, М. С. Голубничая ЧИСТАЯ ПИТЬЕВАЯ ВОДА – ЭТО НАШЕ ЗДОРОВЬЕ	348
А. С. Князькова АНАЛИЗ ПОДХОДОВ К ОЦЕНКЕ ЭКОЛОГИЧЕСКОЙ НАГРУЗКИ ТЕРРИТОРИИ	350
Е.Е. Малежик, Е.А. Ханкишиева ФИЗИЧЕСКИЕ ПОКАЗАТЕЛИ ОФИСНЫХ ПОМЕЩЕНИЙ	353
Е.С. Плисова ПРОБЛЕМА ИЗУЧЕНИЯ ЧЕРНЫХ ДЫР: ИНФОРМАЦИЯ О ФИЗИЧЕСКОМ СОСТОЯНИИ ОБЪЕКТОВ	355
А.П. Яценко АНАЛИЗ ДИНАМИКИ АНТРОПОГЕННОГО ВОЗДЕЙСТВИЯ НА АТМОСФЕРУ ГОРОДА НОВОКУЗНЕЦКА	357



## **УВАЖАЕМЫЕ КОЛЛЕГИ!**

**Приглашаем Вас принять участие в Международных научно-практических конференциях проводимых нашим центром.**

Форма проведения конференций: заочная, без указания формы проведения в сборнике статей;

По итогам конференций издаются сборники статей конференций. Сборникам присваиваются соответствующие библиотечные индексы УДК, ББК и международный стандартный книжный номер (ISBN)

Всем участникам высылается индивидуальный сертификат участника, подтверждающий участие в конференции.

В течении 10 дней после проведения конференции сборники статей размещаются на сайте [aeterna-ufa.ru](http://aeterna-ufa.ru) а так же отправляются в почтовые отделения для осуществления рассылки. Рассылка сборников производится заказными бандеролями.

**Сборники статей размещаются в научной электронной библиотеке eLibrary.ru и регистрируются в наукометрической базе РИНЦ (Российский индекс научного цитирования)**

Стоимость публикации от 130 руб. за 1 страницу. Минимальный объем-3 страницы

С информацией и полным списком конференций Вы можете ознакомиться на нашем сайте [aeterna-ufa.ru](http://aeterna-ufa.ru)

**Научно-издательский центр «Аэтерна»**

[Aeterna-ufa.ru](http://Aeterna-ufa.ru)

+7 (347) 266 60 68

[info@aeterna-ufa.ru](mailto:info@aeterna-ufa.ru)

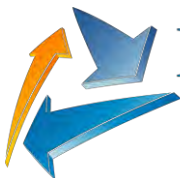

# ИННОВАЦИОННАЯ НАУКА

**УВАЖАЕМЫЕ КОЛЛЕГИ!**

**Приглашаем Вас опубликовать результаты исследований в  
Международном научном журнале «Инновационная наука»**

Журнал «Инновационная наука» является ежемесячным изданием. В нем публикуются статьи, обладающие научной новизной и представляющие собой результаты завершенных исследований, проблемного или научно-практического характера.

Журнал издается в печатном виде формата А4

Периодичность выхода: 1 раз месяц.

Статьи принимаются до 12 числа каждого месяца

В течении 20 дней после издания журнал направляется в почтовые отделения для осуществления рассылки.

Журнал размещён в научной электронной библиотеке eLibrary.ru и зарегистрирован в наукометрической базе РИНЦ (Российский индекс научного цитирования)

**Научно-издательский центр «Аэтерна»**

Aeterna-ufa.ru

+7 (347) 266 60 68

science@aeterna-ufa.ru

**Научное издание**

# **РОЛЬ НАУКИ В РАЗВИТИИ ОБЩЕСТВА**

**Сборник статей  
Международной научно-практической конференции  
20 декабря 2015 г.**

**В авторской редакции**

Подписано в печать 23.12.2015 г. Формат 60x84/16.

Усл. печ. л. 19,30. Тираж 500. Заказ 355.

**Отпечатано в редакционно-издательском отделе  
НАУЧНО-ИЗДАТЕЛЬСКОГО ЦЕНТРА «АЭТЕРНА»**

**450076, г. Уфа, ул. М. Гафури 27/2**

**[aeterna-ufa.ru](http://aeterna-ufa.ru)**

**[info@aeterna-ufa.ru](mailto:info@aeterna-ufa.ru)**

**+7 (347) 266 60 68**